



7th INTERNATIONAL EDUCATION AND INNOVATIVE SCIENCES CONGRESS

May 12-13, 2023, Baku
Azerbaijan State Pedagogical University



FULL TEXT BOOK

Editors

Prof. Dr. Asaf ZAMANOV

ISBN: 978-625-367-122-8

7th INTERNATIONAL EDUCATION AND INNOVATIVE SCIENCES CONGRESS

May 12-13, 2023

Azerbaijan State Pedagogical University



FULL TEXT BOOK

EDITORS:

Prof. Dr. Asaf ZAMANOV

by
IKSAD PUBLISHING HOUSE®

All rights of this book belong IKSAD Publishing House
Authors are responsible both ethically and juridically
IKSAD Publications – 2023©
Issued: 09.06.2023

ISBN:978-625-367-122-8

CONGRESS ID

CONGRESS TITLE

7th INTERNATIONAL EDUCATION AND INNOVATIVE SCIENCES CONGRESS

DATE and PLACE

May 12-13, 2023
Azerbaijan State Pedagogical University

PARTICIPATION

Keynote & Invited

ORGANIZATION

Azerbaijan State Pedagogical University, Azerbaijan
IKSAD-Institute of Economic Development and Social Research, Türkiye

HONORARY PRESIDENT OF CONGRESS

Prof.Dr. Cafer CAFEROV - Rector of Azerbaijan State Pedagogical University

PRESIDENT OF CONGRESS

Prof.Dr. Asaf ZAMANOV – Vice-Rector of Azerbaijan State Pedagogical University

CONGRESS SCIENTIFIC COMMITTEE PRESIDENT

Prof.Dr. Mahire HÜSEYNOVA - Vice-Rector of Azerbaijan State Pedagogical University

CONGRESS COORDINATOR

Ülkü EKSİN

PARTICIPANTS COUNTRY

Azerbaijan, Türkiye, Georgia, Albania, Nigeria, Morocco, Benin, India, Ethiopia, Moldova,
Vietnam, Portugal

Number Of Accepted Papers-73
Number Of Rejected Papers-15
The number of abstracts from foreign countries-46
The number of abstracts from Türkiye-27

ORGANIZING BOARD

Prof. Dr. Mahire HÜSEYNOVA

Azerbaycan Devlet Pedagoji Üniversitesi İlişkiler Üzere Rektör Yardımcısı

Prof. Dr. Fikret RZAYEV

ADPU Sosyal ve İnsani İşler Üzere Rektör Yardımcısı

Prof. Dr. Kızhanım KAHRAMANOVA

ADPU İlköğretim Fakültesi Dekanı

Prof. Dr. Farrukh RUSTAMOV

Azerbaycan Devlet Pedagoji Üniversitesi

Prof. Dr. İbrahim BAYRAMOV

ADPU Bilimsel-Örgütsel Bölüm Başkanı

Prof. Dr. Mirvari İSMAYILOVA

Azerbaycan Devlet Pedagoji Üniversitesi

Doç. Dr. Eldar ASLANOV

ADPU Akademik İşler Üzere Rektör Yardımcısı

Doç. Dr. Tünzale YUSİFOVA

Azerbaycan Devlet Pedagoji Üniversitesi Şamahı Şube Müdürü

Doç. Dr. Gönül SAMEDOVA

Azerbaycan Devlet Pedagoji Üniversitesi

Doç. Dr. Nazile ABDULLAZADE

Azerbaycan Devlet Pedagoji Üniversitesi

Dr. Rashad SADIGOV

Azerbaycan Devlet Pedagoji Üniversitesi Yüksek Lisans ve Doktora Bölüm Başkanı

Dr. Shasaddin MİKAYİLOV

Azerbaycan Devlet Pedagoji Üniversitesi Şamahı Şubesi Eğitim ve Bilimsel İşlerden Sorumlu Müdür Yardımcısı

Kıdemli öğretmen Shalala SEYİDOVA

ADPU'nun Shamakhi şubesinin Sosyal ve İnsani İşlerden Sorumlu Müdür Yardımcısı

Başöğretmen Kahira ŞAHBAZOVA

Azerbaycan Devlet Pedagoji Üniversitesi Şamahı Şubesi Pedagoji Fakültesi Dekanı

SCIENCE AND ADVISORY BOARD

Prof. Dr. Afaq SADIKOVA

Bakü Devlet Üniversitesi

Prof. Dr. Ebülfet PELENGOV

Azerbaycan Devlet Pedagoji Üniversitesi

Prof. Dr. Hacer HUSEYİNOVA

Azerbaycan Devlet Pedagoji Üniversitesi

Prof. Dr. Mirvari İSMAYİLOVA

Azerbaycan Devlet Pedagoji Üniversitesi

Prof. Dr. Mustafa ÜNAL

Erciyes Üniversitesi

Prof. Dr. Vagif NESİRO

Azerbaycan Devlet Pedagoji Üniversitesi

Prof. Dr. Jean Vasile ANDREI

Petroleum-Gas University of Ploiesti, Romania

Prof. Dr. Kinga Flaga-Gieruszyńska

University of Szczecin, Poland

Prof. Muntazir MEHDI

National University of Modern Languages, Pakistan

Prof. Dr. Kornelija Mrnjajs

University of Rijeka, Croatia

Prof. Dr. Mykola VAS'KIV

Borys Grinchenko Kyiv University, Ukraine

Prof. Dr. Sarash KONURBAYEVA

Kazakh State Pedagogical University, Kakhstan

Doç. Dr. Araz FERECOV
Azerbaycan Devlet Pedagoji Üniversitesi

Doç. Dr. Arzu DAŞDEMİROV
Azerbaycan Devlet Pedagoji Üniversitesi

Doç. Dr. Cahangir HÜSEYNOV
Azerbaycan Devlet Pedagoji Üniversitesi

Doç. Dr. Elnare MAHBALIYEVA
Azerbaycan Devlet Pedagoji Üniversitesi

Doç. Dr. Gönül SAMEDOVA
Azerbaycan Devlet Pedagoji Üniversitesi

Doç. Dr. Gülşen NOVRUZOVA
Azerbaycan Devlet Pedagoji Üniversitesi

Doç. Dr. İrade KERİMOVA
Azerbaycan Devlet Pedagoji Üniversitesi

Doç. Dr. Jose R. Hernandez-Carrion
University of Valencia, Spain

Doç. Dr. Sopio Tavadze
Batumi Art Teaching University, Georgia

Doç. Dr. Kenan DEMİR
Burdur Mehmet Akif Ersoy Üniversitesi

Doç. Dr. Mayıl ALICANOV
Azerbaycan Devlet Pedagoji Üniversitesi

Doç. Dr. Nazile ABDULLAZADE
Azerbaycan Devlet Pedagoji Üniversitesi

Doç. Dr. Novruz NESİROV

Azərbaycan Dövlət Pedagoji Universiteti

Doç. Dr. Sevdə ABBASOVA

Azərbaycan Dövlət Pedagoji Universiteti

Doç. Dr. Ülviyyə HACIYEVA

Azərbaycan Dövlət Pedagoji Universiteti

Dr. Teranə NAGIYEVA

Azərbaycan Dövlət Pedagoji Universiteti

Dr. Ramazan ERTÜRK

Milli Eđitim Bakanlıđı

Dr. Viola Makhzoum

Lebanese Islamic University, Lebanon

Dr. Isabelle EL Khoury

Broumana High School, Lebanon

Dr. Elvira NURLANOVA

Russian Academy of Sciences, Russia

Dr. Abdussalam Ali Ahmed

Bani Waleed University

Dr. Yusuf Hassan

Umaru Musa Yar'adua University, Katsina, Nigeria

7th INTERNATIONAL EDUCATION AND INNOVATIVE SCIENCES CONGRESS

May 12-13, 2023

Azerbaijan State Pedagogical University



CONGRESS PROGRAM

Online and in-Person

Zoom Meeting ID: 834 0415 4360
Zoom Passcode: 121305

IMPORTANT

- To be able to make a meeting online, login via <https://zoom.us/join> site, enter ID instead of "Meeting ID or Personal link Name" and solidify the session.
- The presentation will have **15 minutes** (including questions and answers).
- The Zoom application is free and no need to create an account.
- The Zoom application can be used without registration.
- The application works on tablets, phones and PCs.
- Speakers must be connected to the session **15 minutes before** the presentation time.
- All congress participants can connect live and listen to all sessions.
- During the session, your camera should be turned on at least %70 of session period
- Moderator is responsible for the presentation and scientific discussion (question-answer) section of the session.

TECHNICAL INFORMATION

- Make sure your computer has a microphone and is working.
- You should be able to use screen sharing feature in Zoom.
- Attendance certificates will be sent to you as pdf at the end of the congress.
- Moderator is responsible for the presentation and scientific discussion (question-answer) section of the session.

**Before you login to Zoom, indicate hall number and your surname
(Hall-1, İsmail BAKAN)**

ÖNEMLİ

- Kongremizde Yazım Kurallarına uygun gönderilmiş ve bilim kurulundan geçen bildirimler için online (video konferans sistemi üzerinden) sunum imkanı sağlanmıştır.
- Online sunum yapabilmek için <https://zoom.us/join> sitesi üzerinden giriş yaparak "Meeting ID or Personal Link Name" yerine ID numarasını girerek oturuma katılabilirsiniz.
- Sunumlar için **15 dakika** (soru ve cevaplar dahil) süre ayrılmıştır.
- Zoom uygulaması ücretsizdir ve hesap oluşturmaya gerek yoktur.
- Zoom uygulaması kaydolmadan kullanılabilir.
- Uygulama tablet, telefon ve PC'lerde çalışmaktadır.
- Sunum yapacakların sunum saatinden **15 dk önce** oturuma bağlanmış olmaları gerekmektedir.
- Tüm katılımcılar oturumlara online katılıp dinleyebilir.
- Oturumdaki sunumlardan ve bilimsel tartışmalardan (soru-cevap) oturum başkanları sorumludur.
- Sunumlar için **15 dakika** (soru ve cevaplar dahil) süre ayrılmıştır.

TEKNİK BİLGİLER

- Bilgisayarınızda çalışır durumda mikrofon bulunmalıdır.
- Zoom'da ekran paylaşma özelliği kullanılabilir.
- Katılım belgeleri kongre sonunda tarafınıza pdf olarak gönderilecektir.
- Kongre programında yer ve saat değişikliği gibi talepler dikkate alınmayacaktır.

Zoom'a girişte sırayla salon numarasını ve soyadınızı yazınız (Salon-1, İsmail BAKAN)

PARTICIPATING COUNTRIES: Azerbaijan, Türkiye, Georgia, Albania, Nigeria, Morocco, Benin, India, Ethiopia, Moldova, Vietnam, Portugal

-Opening Ceremony-

Date: 12.05.2023

Baku Local Time: 10.00 – 11.00

Ankara Local Time: 09.00 - 10.00

Prof. Dr. Cafer CAFEROV

Rector of Azerbaijan State Pedagogical University
HEAD OF CONGRESS

Prof. Dr. Asaf ZAMANOV

*Azerbaijan State Pedagogical University,
Vice-Rector for Science and Innovations*
HEAD OF SCIENCE COMMITTEE

Prof. Dr. Mahire HUSEYNOVA

*Azerbaijan State Pedagogical University,
Vice-Rector for International Relations*
HEAD OF SCIENCE COMMITTEE

Dr. Mustafa Latif EMEK

President of IKSAD Institute

Assoc. Prof. Dr. Arastun MEHDİYEV

*Azerbaijan State Pedagogical University,
Head of Scientific Research Center*
HEAD OF ORGANIZING COMMITTEE

Dr. Elvan CAFAROV

*Azerbaijan State Pedagogical University,
GENERAL COORDINATOR*

Zoom Meeting ID: 834 0415 4360

Zoom Passcode: 121305

FACE-TO-FACE PRESENTATIONS

12.05.2023 / Session-1



BAKU LOCAL TIME



11⁰⁰ : 13⁰⁰



ANKARA LOCAL TIME



10⁰⁰ : 12⁰⁰

HEAD OF SESSION:

AUTHORS	AFFILIATION	TOPIC TITLE
Gigi Gorgadze Luiza Gabunia	Tbilisi State Medical University (Georgia)	THE PLACE OF STUDENT ORGANIZATIONS IN SCIENTIFIC EDUCATION - OUR EXPERIENCE AND THE PRESENT DAY
Luiza Gabunia Shorena Khetsuriani Natia Gamkrelidze Ketevan Ghambashidze Gigi Gorgadze	Tbilisi State Medical University (Georgia)	MAIN COMPETENCIES OF BASICS OF SCIENTIFIC RESEARCH
Luiza Gabunia Nana Gorgaslidze Nodar Sulashvili Neli Pkhaladze Giorgi Varazi	Tbilisi State Medical University (Georgia)	TEACHING AND LEARNING BASICS SCIENTIFIC AND LABORATORY
Boris Bendeliani Mariam Beriashvili Mariam Gigiadze Luiza Gabunia	Tbilisi State Medical University (Georgia)	THE ROLE OF USING CADAVERIC MATERIAL IN THE SYSTEM OF MODERN HIGHER MEDICAL EDUCATION
Nino Kikvadze Liana Jalagania Ana Bitskinashvili Luiza Gabunia	Tbilisi State Medical University (Georgia)	THE ROLE OF INTEGRATED CURRICULUM IN MEDICAL EDUCATION SYSTEM – EXPERIENCE OF TSMU STUDENTS
Dr. Əlvən CƏFƏROV	Azerbaijan State Pedagogical University (Azerbaijan)	"DADA GORGUD" SAGA AND ERZINCAN DIALECTS OF EASTERN ANATOLIA COMMON CHARACTERISTICS OF NOUNS AND ADJECTIVES

FACE-TO-FACE PRESENTATIONS

12.05.2023 / Session-2



BAKU LOCAL TIME



14⁰⁰ : 16⁰⁰



ANKARA LOCAL TIME



13⁰⁰ : 15⁰⁰

HEAD OF SESSION: Assoc. Prof. Nazilə Abdullazadə

AUTHORS	AFFILIATION	TOPIC TITLE
Bağırzadə Lələ Uğur qızı	Military high school named after Jamshid Nakhchivanski (Azerbaijan)	MYTHOLOGY IN "NARCISSUS AND GOLDMUND" BY HERMAN HESSE PERFORMANCE CHARACTERISTICS OF ELEMENTS
Assoc. Prof. Nazilə Abdullazadə	Azerbaijan State Pedagogical University (Azerbaijan)	HAYDER ALIYEV and THE RENAISSANCE OF AZERBAIJAN LITERATURE
Assoc. Prof. Dr. Rahima S. Mammadova	Azerbaijan State Pedagogical University (Azerbaijan)	DIRECTIONS OF INNOVATION APPROACH TO THE CHEMISTRY TEACHING PROCESS
Nizami Quliyev	Nakhchivan State University (Azerbaijan)	TEACHER'S INNOVATIVE ACTIVITY AS A CREATIVE PROCESS

ONLINE PRESENTATIONS

12.05.2023 / Hall-1, Session-1



BAKU LOCAL TIME



11⁰⁰ : 13⁰⁰



ANKARA LOCAL TIME



10⁰⁰ : 12⁰⁰

HEAD OF SESSION: Dr. Ayşe Aslı BOZDAĞ

AUTHORS	AFFILIATION	TOPIC TITLE
Dr. Ayşe Aslı BOZDAĞ	İstanbul Bilgi University - İstanbul Bahçeşehir University (Türkiye)	ETHICAL AI IN EDUCATION: HARMONIZING DATA PRIVACY, EQUITY, AND HUMAN CONNECTIONS FOR INCLUSIVE LEARNING EXPERIENCES
Safaraliyeva Farida Akif gizi	Azerbaijan State Pedagogical University (Azerbaijan)	WAYS OF TEACHING LANGUAGE RULES IN PRIMARY CLASSES (FOR CLASS II)
Dr. Yılmaz DEMİR Leyla KULE	Ministry of Education (Türkiye) Kilis Bilim ve Sanat Merkezi (Türkiye)	BRINGING LITERACY SKILLS TO TEACHERS WITH INNOVATIVE EDUCATIONAL PRACTICES: A PRACTICE EXAMPLE 7 IN 7 LITERACY PROJECT
Prof.Dr. Ümit ŞAHBAZ Özlem YAĞCIOĞLU	Burdur Mehmet Akif Ersoy University (Türkiye) Ege University (Türkiye)	AN INVESTIGATION OF THESE IN TURKEY IN THE FIELD OF EDUCATION FOR VOCATIONAL LIVES OF INDIVIDUALS WITH SPECIAL NEEDS
Tugba ATAGUN Prof. Dr. Murat KURT	Amasya University (Türkiye)	EXAMINING THE KNOWLEDGE AND ATTITUDES OF FAMILIES ABOUT THE CONTENT OF PRE-SCHOOL EDUCATION
Beytullah Bahadır DUYAR Prof. Dr. Murat KURT	Amasya University (Türkiye)	EVALUATION OF SCREEN ADDICTION IN ELEMENTARY SCHOOL STUDENTS ACCORDING TO PARENTS' VIEWS
Allahverdiyev Zamiq Namik oğlu	Baku State University (Azerbaijan)	CHILDREN'S RIGHT TO EDUCATION: LEGAL AND PRACTICAL ISSUES
Abdullayeva Səidə Atəş qızı	Azerbaijan State Pedagogical University (Azerbaijan)	'COOPERATIVE PEDAGOGY" AS THE BASIS OF HUMANIZATION IN PRE-SCHOOL INSTITUTIONS

ONLINE PRESENTATIONS

12.05.2023 / Hall-2, Session-1



BAKU LOCAL TIME



11⁰⁰ : 13⁰⁰



ANKARA LOCAL TIME



10⁰⁰ : 12⁰⁰

HEAD OF SESSION: Assoc. Prof. Dr. Yener AKSOY

AUTHORS	AFFILIATION	TOPIC TITLE
Assoc. Prof. Dr. Yener AKSOY Dinçer DİNÇ	Ondokuz Mayıs University (Türkiye)	CONTINUOUS ANXIETY IN SPORTS AND NON-SPORTS INDIVIDUALS EXAMINING THE STATUS
Dinçer DİNÇ Assoc. Prof. Dr. Yener AKSOY	Ondokuz Mayıs University (Türkiye)	EXAMINATION OF AGGRESSION STATUS OF ATHLETES BY GENDER
Assist. Prof. Dr. Mustafa TÜRKMEN	Mardin Artuklu University (Türkiye)	AN INVESTIGATION OF ENERGY DRINK CONSUMPTION AND AWARENESS AMONG THE STUDENTS OF MARDIN ARTUKLU UNIVERSITY AND KIRKUK UNIVERSITY SPORTS SCIENCES DEPARTMENT
Lect. Dr. Taner YILMAZ Assoc. Prof. Dr. Halil TANIR	Uşak University (Türkiye)	ALIENATION FROM SCHOOL IN SPORTS SCIENCES FACULTY STUDENTS DURING THE DISTANCE EDUCATION PROCESS AFTER THE EARTHQUAKE
Rüstəmovna Zülfıyyə Rufət qızı	Azerbaijan State Pedagogical University (Azerbaijan)	PSYCHOLOGICAL CHARACTER OF THE ATTITUDES OF PARENT - TEENAGER IN FAMILY

ONLINE PRESENTATIONS

12.05.2023 / Hall-3, Session-1



BAKU LOCAL TIME



11⁰⁰ : 13⁰⁰



ANKARA LOCAL TIME



10⁰⁰ : 12⁰⁰

HEAD OF SESSION: Prof. Dr. Ramazan SİRACOĞLU

AUTHORS	AFFILIATION	TOPIC TITLE
Ulduz Fərhad qızı Qəhrəmanova	Azerbaijan State Pedagogical University (Azerbaijan)	SATIRE IN XX CENTURY AZERBAIJANI POETRY
Mehdiyeva Mətanət Bahadır qızı	Azerbaijan State Pedagogical University (Azerbaijan)	ZƏRİFƏ BUDAQOVANIN ELMI YARADICILIĞININ ÜMUMİ MƏNZƏRƏSİ
Aliyeva Khoshbakht Tayyan	Azerbaijan State Pedagogical University (Azerbaijan)	JALIL MAMMADGULUZADE'S ROLE IN THE DEVELOPMENT OF CHILDREN'S LITERATURE
Prof. Dr. Ramazan SİRACOĞLU	Karabük University (Türkiye)	TELMİH IN M. FUZULI'S POEMS
Ülkər Baxşiyeva	Azerbaijan State Pedagogical University (Azerbaijan)	TURKISH EPIC PLOT TRADITION AND NIZAMI GANJAVI'S "SEVEN BEAUTY" POEM
Prof. Dr. Elman Hilal oğlu Quliyev	Azerbaijan State Pedagogical University (Azerbaijan)	PROSE CREATION OF ABAY KUNANBAYEV
Abdullayeva Gültəkin Atəş qızı	Azerbaijan State Pedagogical University (Azerbaijan)	THE ESSENCE OF SPELLING LITERACY AND POSTS THAT PROVIDE IT
Farajova Aynur Aydın	Azerbaijan Technical University (Azerbaijan)	'KITABI-DEDE GORGUD' AS A SOURCE OF THEOGONICAL VIEWS OF OUR PEOPLE
Dr. Mehmet BULUT	Ministry of National Education (Türkiye)	UZBEK PROVERBS FROM 1888 TO THE PRESENT

ONLINE PRESENTATIONS

12.05.2023 / Hall-4, Session-1



BAKU LOCAL TIME



11⁰⁰ : 13⁰⁰



ANKARA LOCAL TIME



10⁰⁰ : 12⁰⁰

HEAD OF SESSION: Zohaib Hassan Sain

AUTHORS	AFFILIATION	TOPIC TITLE
Zohaib Hassan Sain	Superior University (Pakistan)	STUDENTS ASSESSMENT OF ONLINE EDUCATION DURING THE COVID-19 EPIDEMIC
Zohaib Hassan Sain	Superior University (Pakistan)	BLENDED LEARNING: A NEW CHALLENGE FOR PAKISTANI UNIVERSITY STUDENTS
Dèkandé Sylvestre TCHAGNONHOU Coffi Martinien ZOUNHIN TOBOULA	Djibo Hamani University of Tahoua (Niger) University of Abomey-Calavi (Benin)	EXPLORING EFFECTIVE STRATEGIES FOR MANAGING CLASSROOM CONFLICTS: A STUDY ON THE IMPORTANCE OF CONFLICT MANAGEMENT FOR ENHANCING CLASSROOM INTERACTION
Coffi Martinien ZOUNHIN TOBOULA	University of Abomey-Calavi (Benin)	UNPACKING THE IMPACTS OF EDUCATIONAL TECHNOLOGY ON BEGINNER LEARNERS' DISPOSITIONS TOWARD EFL PEDAGOGY AT TANGUIÉTÁ SECONDARY SCHOOL IN BENIN

ONLINE PRESENTATIONS

12.05.2023 / Hall-5, Session-1



BAKU LOCAL TIME



11⁰⁰ : 13⁰⁰



ANKARA LOCAL TIME



10⁰⁰ : 12⁰⁰

HEAD OF SESSION: Prof. Dr. İhsan ÇAPCIOĞLU

AUTHORS	AFFILIATION	TOPIC TITLE
Prof. Dr. İhsan ÇAPCIOĞLU Aygün ALİYEVA	Ankara University (Türkiye)	THE ROLE OF EDUCATION IN TURKEY- AZERBAIJAN RELATIONS: THE EXAMPLE OF UNIVERSITY STUDENTS
Gulshen Mehdizade	Azerbaijan State Pedagogical University (Azerbaijan)	THE IMPORTANCE OF TRAINING RESOURCES IN THE EFFECTIVE ORGANIZATION OF THE EDUCATIONAL PROCESS
Sardarova Mehriban Nagy gizi	Azerbaijan State Pedagogical University (Azerbaijan)	HEIDAR ALIYEV LEGACY BOARD OF EDUCATION
Lect. Dr. Akin KARAKUYU	Hatay Mustafa Kemal University (Türkiye)	ANALYSIS OF PRIMARY SCHOOL 4TH GRADE SOCIAL SCIENCE COURSE'S LEARNING OUTCOMES ACCORDING TO SOLO TAXONOMY
Lala Kamal Rahimova	Ganja State University (Azerbaijan)	ICT-COMPETENCE OF STUDENTS
Mamedova Gunay Sadraddin	Ganja State University (Azerbaijan)	FACTOR OF ICT IN DEVELOPMENT EDUCATION
Maharramova Elmira	Azerbaijan State Pedagogical University (Azerbaijan)	THE IMPORTANCE OF INNOVATIONS IN THE DEVELOPMENT OF EDUCATION

ONLINE PRESENTATIONS

12.05.2023 / Hall-1, Session-2



BAKU LOCAL TIME



13³⁰ : 15³⁰



ANKARA LOCAL TIME



12³⁰ : 14³⁰

HEAD OF SESSION: Prof. Dr. Murat KURT

AUTHORS	AFFILIATION	TOPIC TITLE
Tuğba OĞUZMAN Prof. Dr. Hasan KAYA	MEB Şehit Orhan Tahtasakal Middle School (Türkiye) Erciyes Üniversitesi (Türkiye)	EXAMINATION OF THESIS MADE IN THE FIELD OF SCIENCE EDUCATION AND USING THE 7E LEARNING MODEL: A META SYNTHESIS STUDY EXAMPLE
Orhan ÇALIŞKAN Prof. Dr. Emine GÜNERİ	MEB Şahmelik Middle School (Türkiye) Erciyes University (Türkiye)	SCIENCE TEACHERS' OPINIONS ON VIRTUAL LABORATORY APPLICATIONS
Emre ERDEN Prof. Dr. Murat KURT	Amasya University (Türkiye)	STUDENT OPINIONS ON THE CONTRIBUTION OF TÜBİTAK 2204 PROJECT COMPETITIONS TO STUDENTS' 21 ST CENTURY SKILLS
Muhammet YILMAZ Prof. Dr. Murat KURT	Amasya University (Türkiye)	THE PROCESS OF DEVELOPING AN EDUCATIONAL GAME: WHO IS DESCRIBED?
Erdem KOÇAK Prof. Dr. Murat KURT	Amasya University (Türkiye)	SCIENCE DURING THE NARRATION OF REPRODUCTION, GROWTH AND DEVELOPMENT IN HUMANS EMOTIONS, THOUGHTS AND OPINIONS OF TEACHERS
Dr. Zeynep AKÇA Prof. Dr. Şenol BEŞOLUK	Ministry of Education (Türkiye) Sakarya University (Türkiye)	SCIENCE TEACHERS' PERCEPTIONS ON INTERDISCIPLINARY APPROACHES AND STEM
Tuğçe KURT Prof. Dr. Murat KURT	Amasya University (Türkiye)	ANALYSIS OF SCIENCE TEACHERS' THOUGHTS ON THE FLIPPED LEARNING METHOD IN SCIENCE EDUCATION
Gülşen AYKAÇ Prof. Dr. Murat KURT	Amasya University (Türkiye)	OPINIONS OF SCIENCE TEACHERS FOR THE COURSE ON ENVIRONMENTAL EDUCATION AND CLIMATE CHANGE

ONLINE PRESENTATIONS

12.05.2023 / Hall-2, Session-2



BAKU LOCAL TIME



13³⁰ : 15³⁰



ANKARA LOCAL TIME



12³⁰ : 14³⁰

HEAD OF SESSION: Assoc. Prof. Dr. Tamam Mehrabova

AUTHORS	AFFILIATION	TOPIC TITLE
Rəhilə Hümətova	Azerbaijan State Pedagogical University (Azerbaijan)	WRITTEN IN THE POETIC LANGUAGE OF I.NASIM, BUT MODERN SOME LINGUISTICALLY ARCHAIC GRAMMAR FORMS
Assist. Prof. Dr. Zekiye ÇAĞIMLAR Ceren CENGİZ	Çukurova University (Türkiye) Martyr Can Duyar Primary School (Türkiye)	CONTENT, LANGUAGE OF AZIZ NESIN'S BOOK TITLE NOW CHILDREN'S WONDERFUL AND INVESTIGATION IN TERMS OF EXPRESSION
Assoc. Prof. Dr. Tamam Mehrabova	Azerbaijan State Pedagogical University (Azerbaijan)	ETYMOLOGICAL ANALYSIS OF THE NAME DEDA GORGUD
Farida HEYBATOVA	ANAS Institute (Azerbaijan)	SEMANTIC DIALECTISMS IN THE WORKS OF JALIL MAMMADGULUZADE
Ayətəxan Ziyad Babək İskenderov	Azerbaijan State Pedagogical University (Azerbaijan)	IN THE ESTABLISHMENR OF THE STADE PRIORITY AREA
Konul Khudazada	Azerbaijan State Pedagogical University (Azerbaijan)	ETHNOPSYCHOLOGICAL FOUNDATIONS OF PERSONALITY FORMATION

ONLINE PRESENTATIONS

12.05.2023 / Hall-3, Session-2



BAKU LOCAL TIME



13³⁰ : 15³⁰



ANKARA LOCAL TIME



12³⁰ : 14³⁰

HEAD OF SESSION: Prof. Dr. Nilüfer PEMBECİOĞLU

AUTHORS	AFFILIATION	TOPIC TITLE
Həsənova Şahanə Əliyənnağı qızı	Azerbaijan State Pedagogical University (Azerbaijan)	MIRZƏ FƏTƏLİ AXUNDZADƏNİN KOMEDİYALARININ MÖVZU DAİRƏSİ
Prof. Dr. Nilüfer PEMBECİOĞLU Ph.D. Ali İmanov	Istanbul University (Türkiye)	THE USE OF WOLF IMAGES IN THE MEDIA IN MODERN TIMES: THE EXAMPLE OF THE TV SERIES CLOSE TO HOME
Prof. Dr. Nilüfer PEMBECİOĞLU	Istanbul University (Türkiye)	THE EVALUATION OF CHILD-FRIENDLY MEDIA CONCEPT: ADULTS' POINT OF VIEW
Assist. Prof. Dr. Taylan MARAL	İstanbul Gelişim University (Türkiye)	THE USE OF GAMIFICATION IN NEW MEDIA ENVIRONMENTS AND INCREASING INTERACTION
Günel Hümətova (Pəniyeva) Saleh	Azerbaijan State Pedagogical University (Azerbaijan)	THE DIFFERENCE IN THE STYLE OF İSA MUĞHANNA'S SIGNATURE WITH THE "MAHSHAR" NOVEL
Tərənə ƏKBƏRİ	Azerbaijan State Pedagogical University (Azerbaijan)	THE WOMEN'S POLICY OF THE NATIONAL LEADER HEYDAR ALİYEV IS THE BASIS FOR THE SUCCESS OF THE WOMEN OF AZERBAIJAN

ONLINE PRESENTATIONS

12.05.2023 / Hall-4, Session-2



BAKU LOCAL TIME



13³⁰ : 15³⁰



ANKARA LOCAL TIME



12³⁰ : 14³⁰

HEAD OF SESSION: Assoc. Prof. Dr. Elnurə Səfərova

AUTHORS	AFFILIATION	TOPIC TITLE
Assoc. Prof. Dr. Elnurə Səfərova Zərifə İsmayılova	Azerbaijan State Pedagogical University (Azerbaijan)	MAIN PESTS OF GARDEN AND FOREST APLANTS AND THEIR COMPLEX ENTOMOFHAGS
Sevgi KOLAYLI Elsever ASADOV Esra Demir KANBUR	Karadeniz Technical University (Türkiye) Nakhchivan State University (Azerbaijan) Recep Tayyip Erdogan University (Türkiye)	BOTANICAL, PHYSICOCHEMICAL AND BIOCHEMICAL PROPERTIES OF LAVENDER (LAVANDULA SPP.) HONEY: A CASE REPORT STUDY
Rashad Abilov	Azerbaijan Research and Design Institute for Energy (Azerbaijan)	DEVELOPMENT OF NEW COOLERS FOR HYDRO ENERGY UTILIZATION FROM RIVER FLOWS IN LIBERATED TERRITORIES
Bon A.A. Ramamonjisoa Aycan ALTUN Osman Nuri SARA	Bursa Technical University (Türkiye)	EXPERIMENTAL INVESTIGATION OF PRESSURE DROP AND FRICTION FACTOR CHARACTERISTICS OF SURFACTANT SOLUTIONS
Kübra IŞIK Assoc. Prof. Dr. Nihat ALTINIŞIK	Ondokuz Mayıs University (Türkiye)	SOLUTION OF NONLINEAR DIFFERENCE EQUATIONS WITH INVERSE Q-DIFFERENCE OPERATOR

ONLINE PRESENTATIONS

12.05.2023 / Hall-5, Session-2



BAKU LOCAL TIME



13³⁰ : 15³⁰



ANKARA LOCAL TIME



12³⁰ : 14³⁰

HEAD OF SESSION: Dr. Aldemir Malveira de Oliveira

AUTHORS	AFFILIATION	TOPIC TITLE
Vasilachi Serghei Bolgari Natalia Andoni Ina	Academy of Economic Studies of Moldova (ASEM)	ACTIVE METHODS OF TEACHING BUSINESS ENGLISH: CASE STUDY APPROACH
Dawit Negussie Tolossa Yohannes Negussie	Gujarat University (Ethiopia)	THE ROLE OF EDUCATIONAL LEADERS ENSURING EDUCATIONAL QUALITY: A SYSTEMATIC LITERATURE REVIEW
Dr. Naeem Fatima	-	TRANSLANGUAGING PEDAGOGY IN PAKISTANI CLASSROOMS
Gorgadze D. Gorgadze G. Joglidze N. Kobakhidze M. Maghradze T. Goshadze L.	Private School "Binuli", Tbilisi (Georgia)	THE ROLE OF STUDENT SELF-GOVERNMENT IN THE DEVELOPMENT OF EDUCATIONAL AND EXTRACURRICULAR ACTIVITIES - EXPERIENCE OF THE PRIVATE SCHOOL "BINULI"
Dr. Aldemir Malveira de Oliveira Dr. Ema Mamede	Minho of University (Portugal)	BRAZILIAN AND PORTUGUESE TEACHERS' CONCEPTIONS ABOUT MATHEMATICS TASKS

PHOTO GALLERY







FEN BİLİMLERİ ÖĞRETMENLER DİSİPLİNLERARASI YAKLAŞIMLARI VE STEM'E YÖNELİK ALGILARI

Zeynep Akça¹, Şenol Beşoluk²

¹ Dr., Milli Eğitim Bakanlığı, zeynep.akca1@ogr.sakarya.edu.tr

² Prof. Dr., Sakarya Üniversitesi, sbesoluk@sakarya.edu.tr



BULGULAR

Tablo: 1 Araştırmaya Katılanların Öğrenim Gördükleri Üniversiteye Göre Bireysel ve Takım Spor Branşlarına Göre Dağılımları

Gruplar	Branşlar	N	YÜZDE %	TOPLAM YÜZDE %
Mardin Artuklu Üniversitesi	Takım Spor	56	28	50
	Bireysel Spor	44	22	
Kerkük Üniversitesi	Takım Spor	60	30	50
	Bireysel Spor	40	20	
TOPLAM		200	100	100

Tablo1 incelendiğinde Mardin Artuklu üniversitesinde okuyan öğrencilerin %28'inin takım sporlarıyla uğraştığı % 22 ise bireysel sporla uğraştıkları görülmüştür . Kerkük üniversitesinde öğrenim gören öğrenciler ise % 60 takım sporuyla % 20 ise

h-3 observer

Hall-3, Ramazan Şiracoglu

h-3 observer

S1-H3-Mehmet Bulut

Hall-3 Session 1 Xoşbakt Öliyeva

Hall-3, Mehdijeve Metanet

Aytur Farajova

Sesi Açmayı İste

Hall 3 Gültekin...

Farida Heybatova

Hall 3 Gültekin Abdullayeva

Farida Heybatova

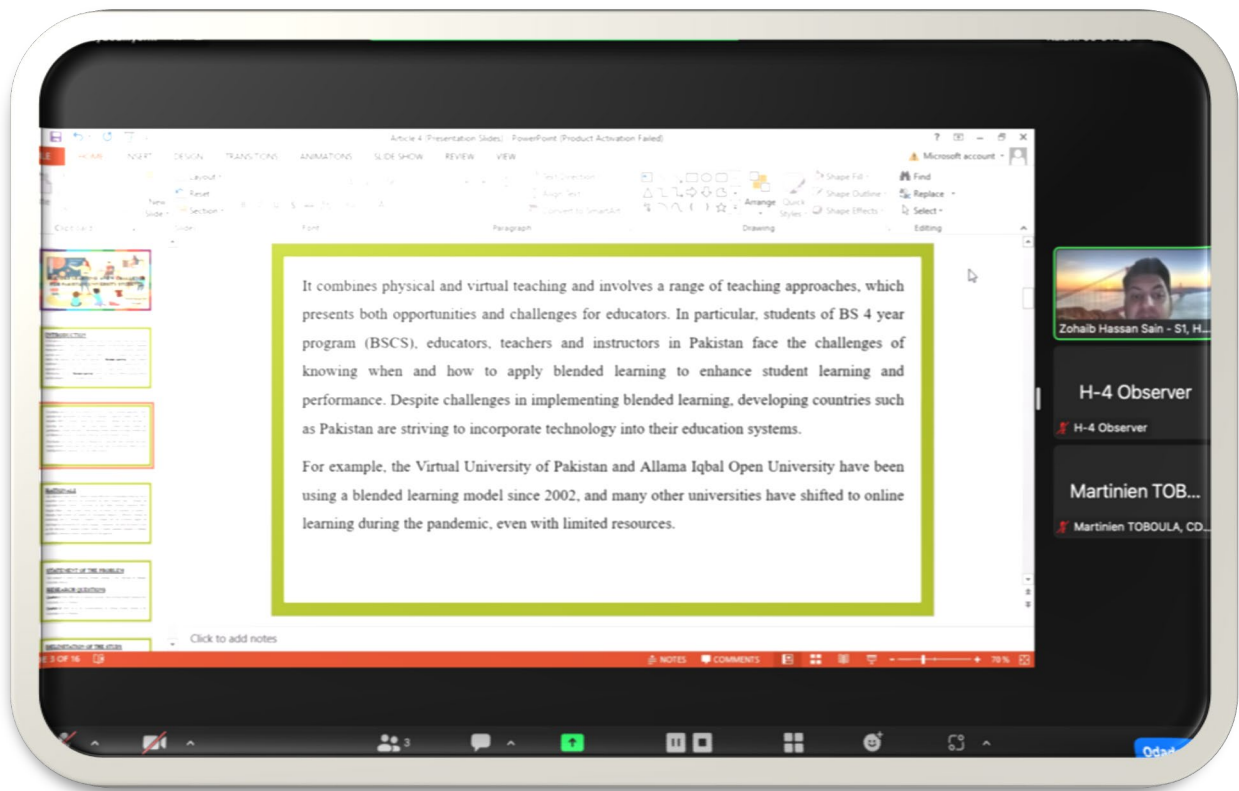
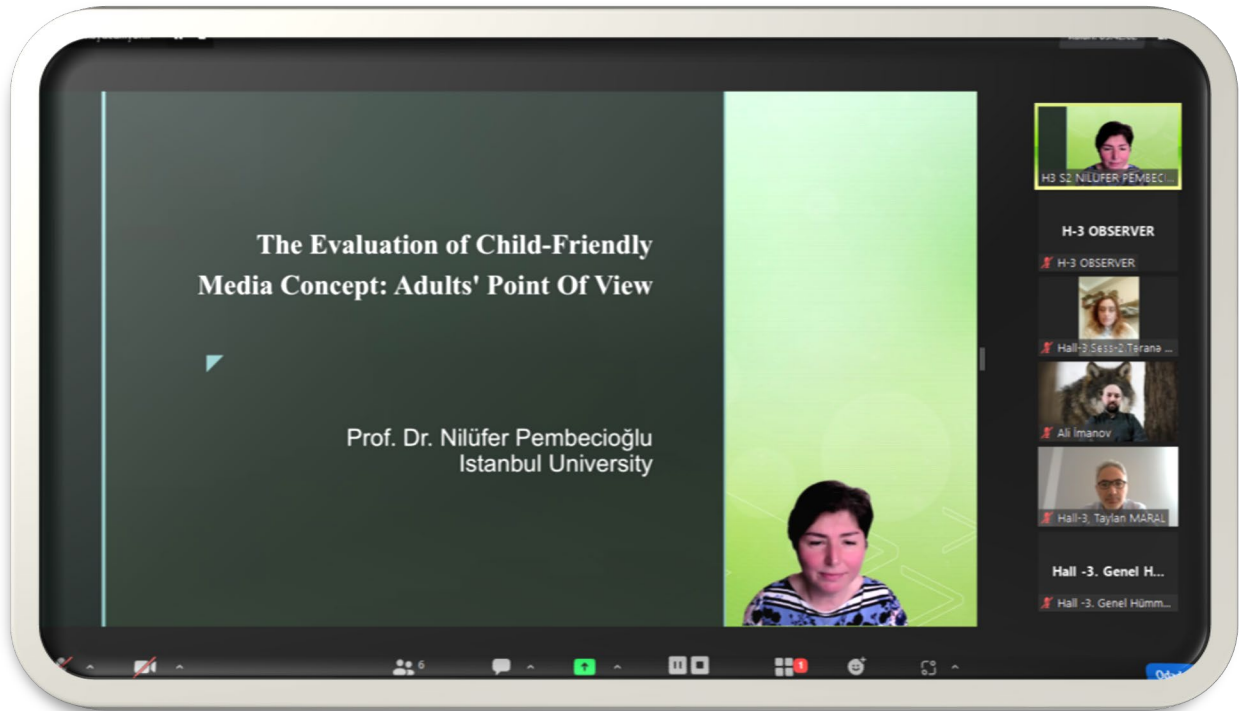

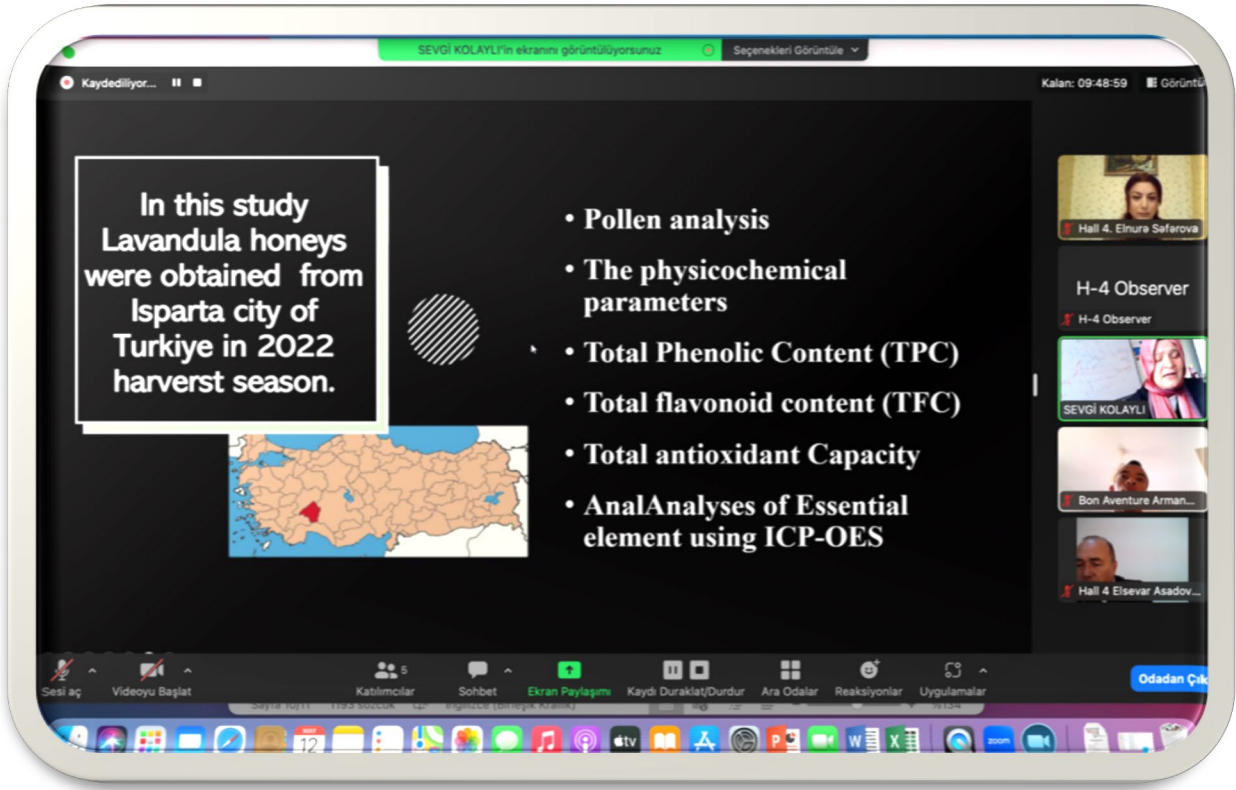

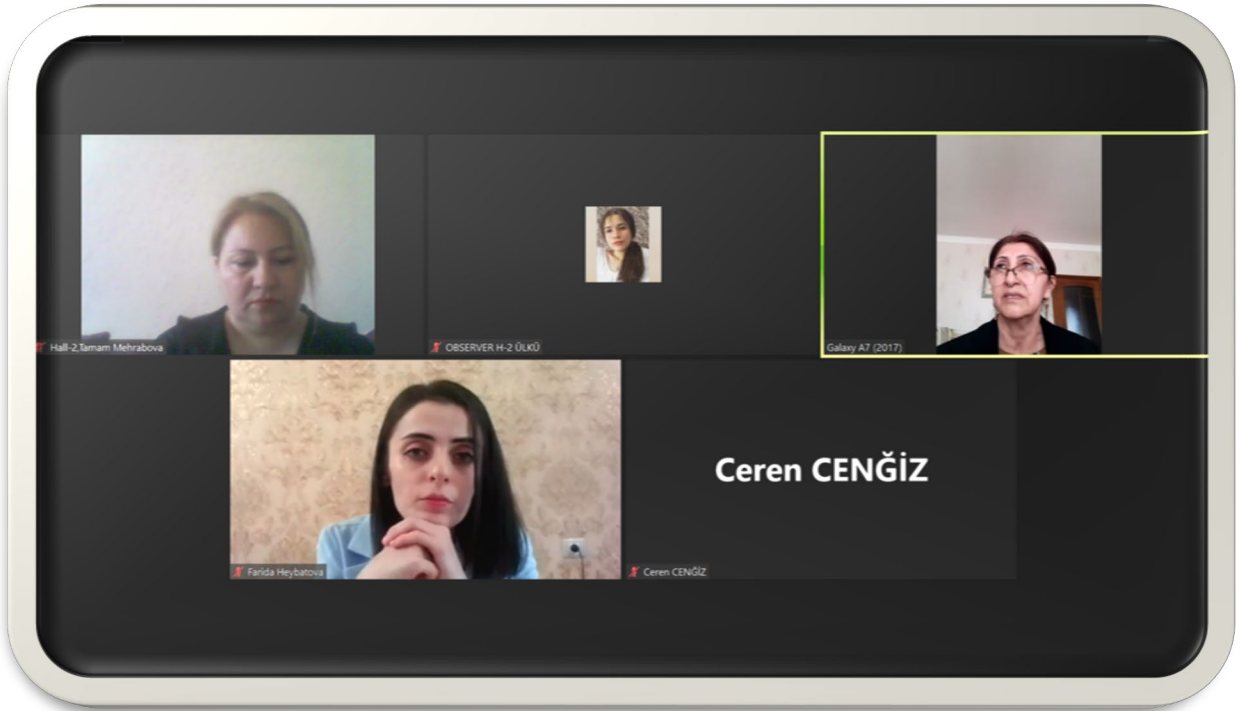









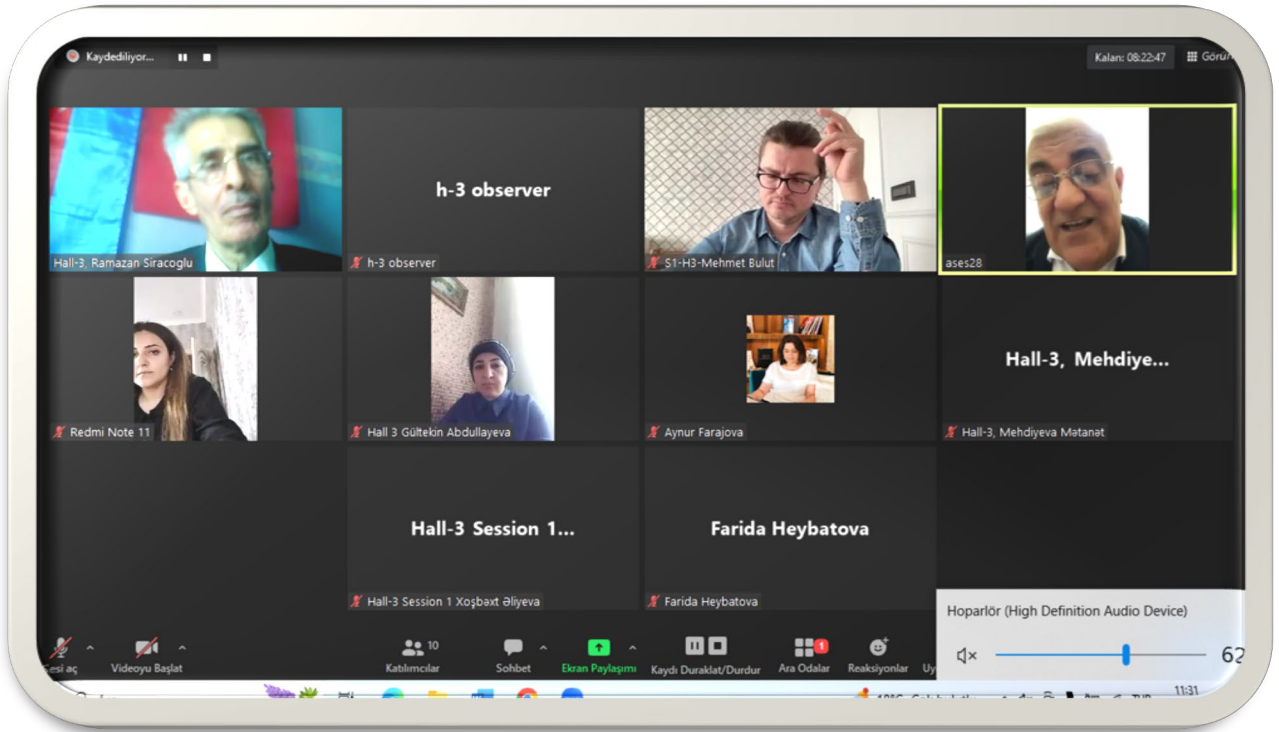
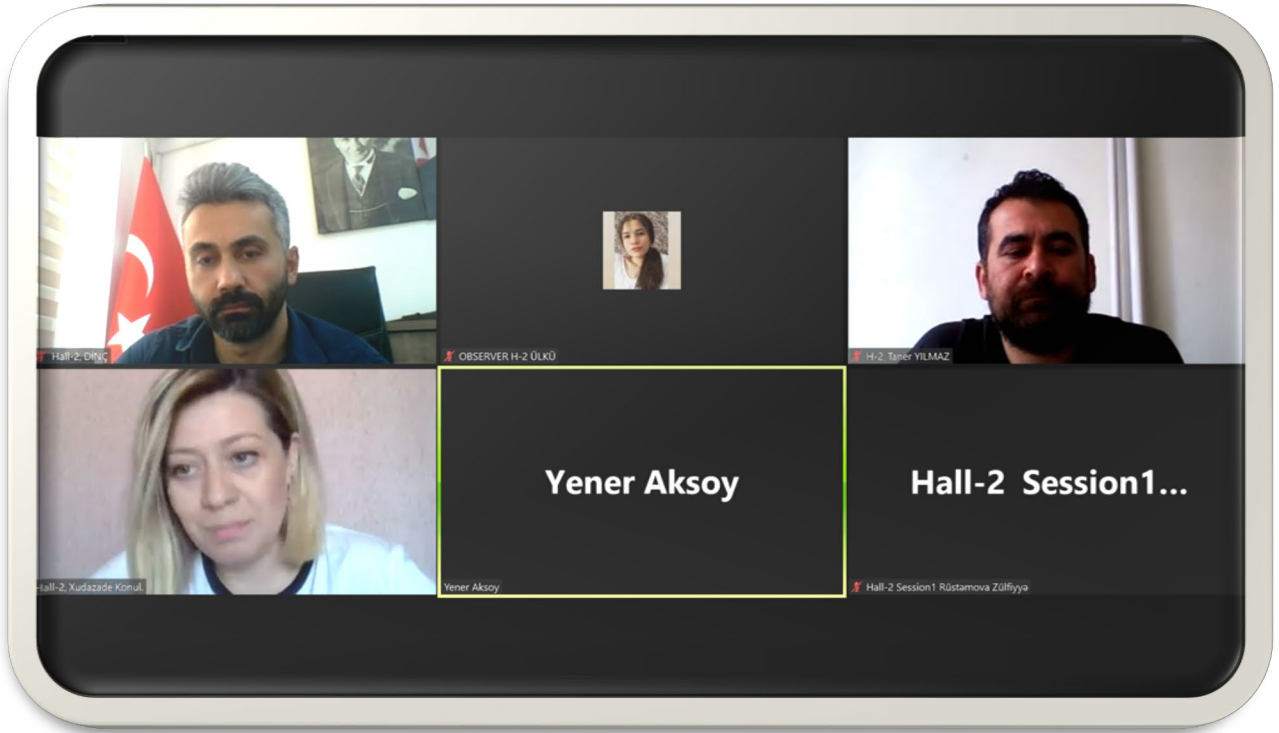

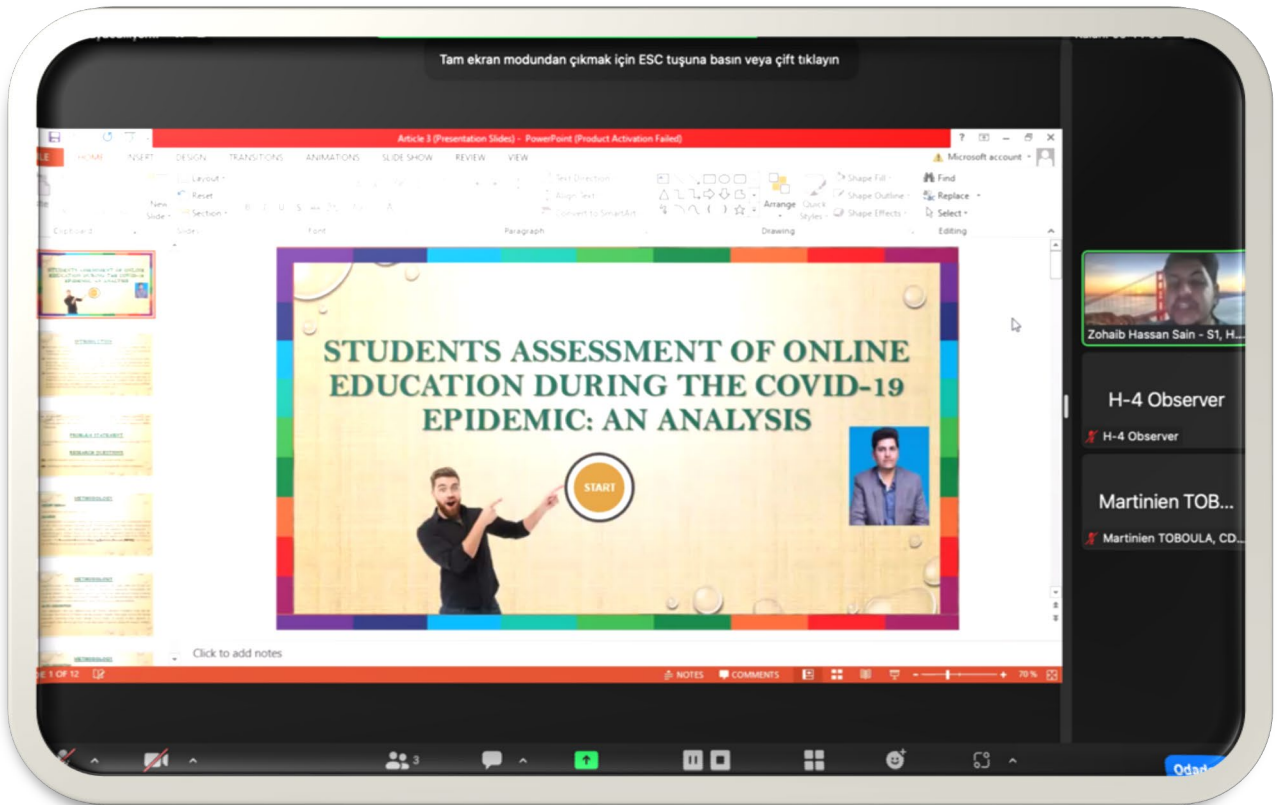
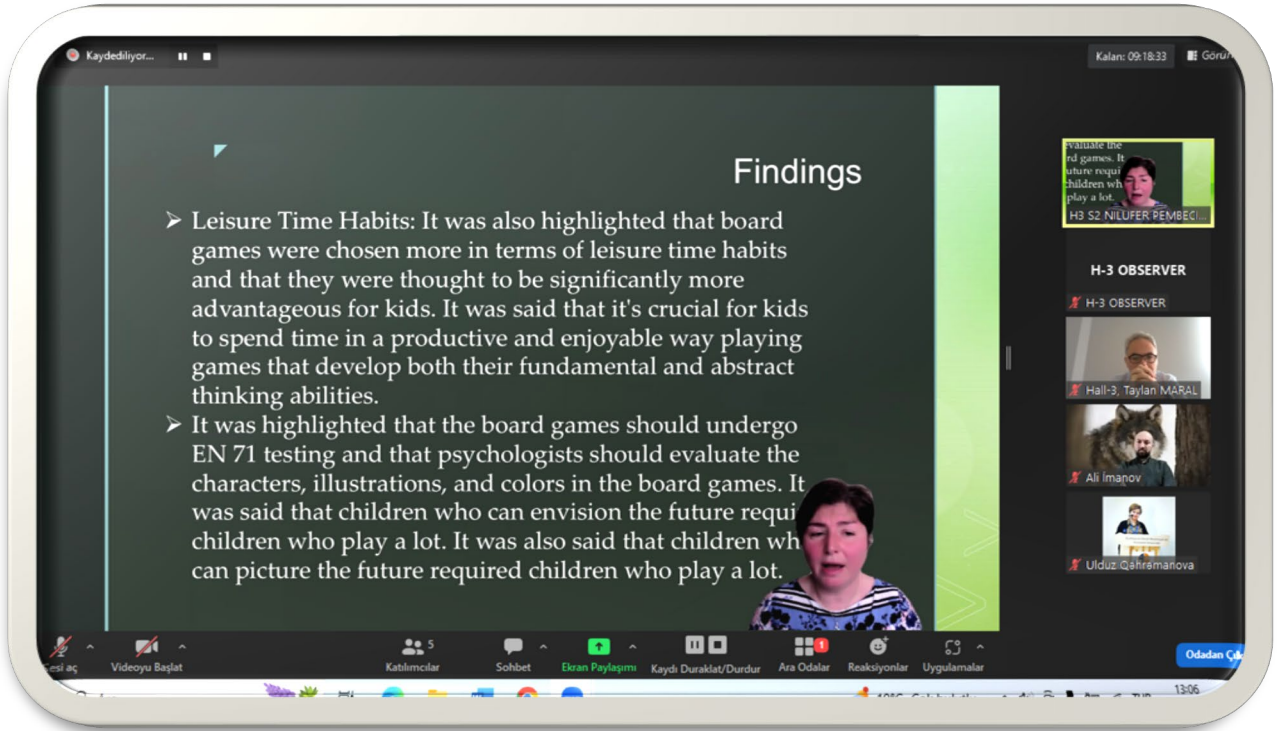

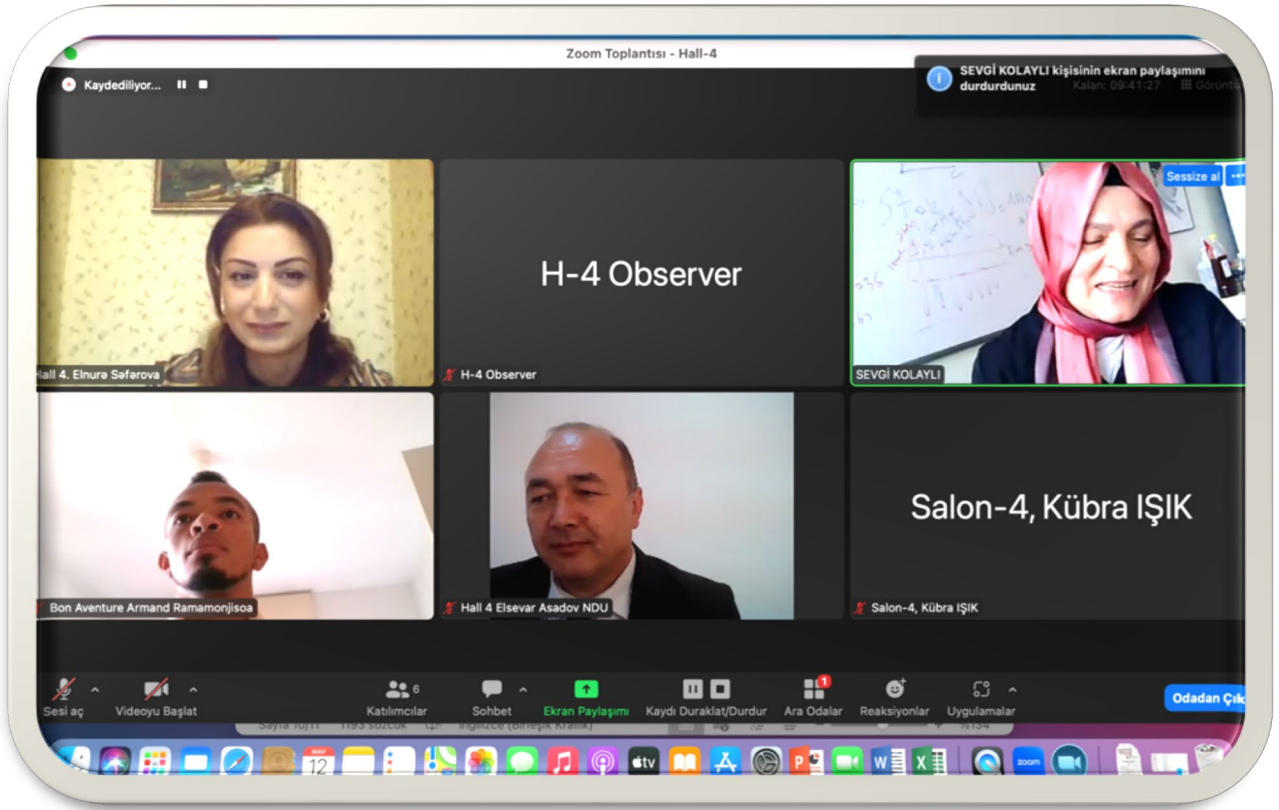

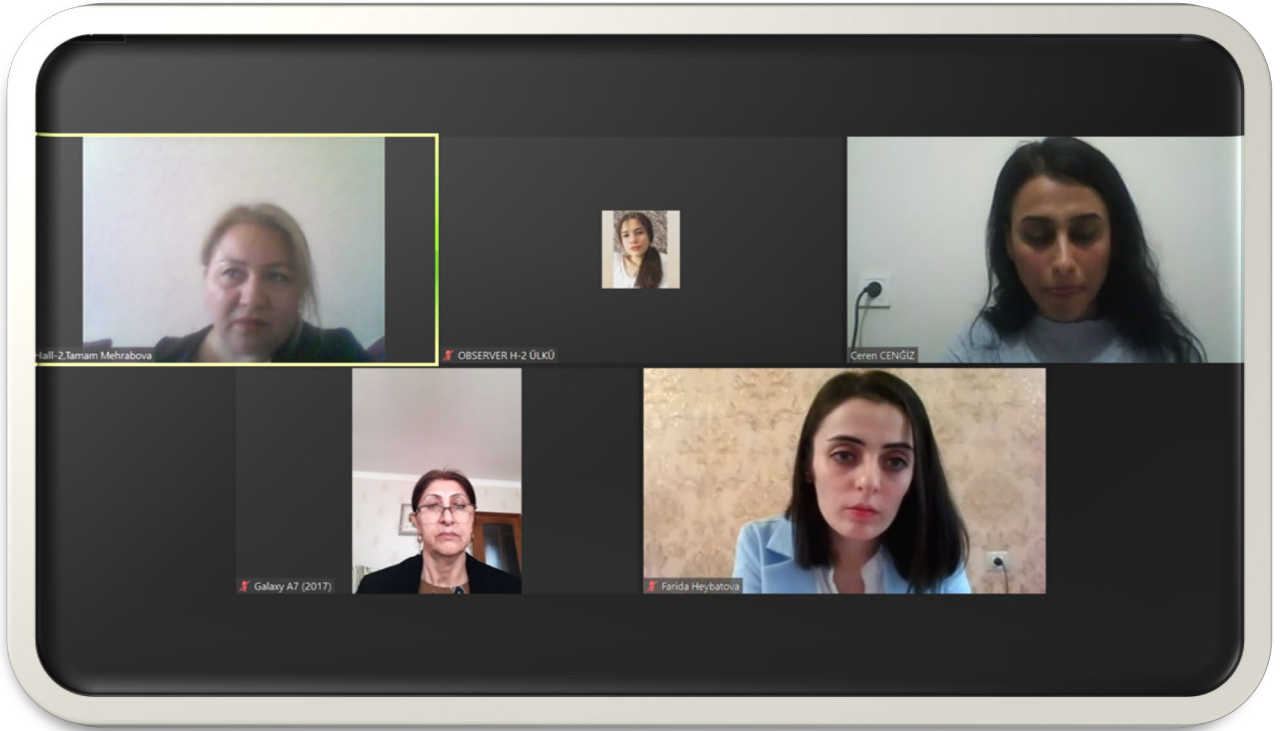

CONTENT

CONFERENCE	I
SCIENTIFIC & REVIEW COMMITTEE	II
PHOTO GALLERY	III
PROGRAM	IV
CONTENT	V

Author	Title	No
Ulduz Fərhad qızı Qəhrəmanova	SATIRE IN XX CENTURY AZERBAIJANI POETRY	1
Həsənova Şahənə Əliyənnağı qızı	MIRZƏ FƏTƏLİ AXUNDZADƏNİN KOMEDİYALARININ MÖVZU DAİRƏSİ	6
Elnurə Səfərova Zərifə İsmayılova	MAIN PESTS OF GARDEN AND FOREST APLANTS AND THEIR COMPLEX ENTOMOFHAGS	14
Rashad Abilov	DEVELOPMENT OF NEW COOLERS FOR HYDRO ENERGY UTILIZATION FROM RIVER FLOWS IN LIBERATED TERRITORIES	19
Mehdiyeva Mətanət Bahadur qızı	ZƏRİFƏ BUDAQOVANIN ELMI YARADICILIĞININ ÜMUMİ MƏNZƏRƏSİ	26
Ayşe Aslı BOZDAĞ	ETHICAL AI IN EDUCATION: HARMONIZING DATA PRIVACY, EQUITY, AND HUMAN CONNECTIONS FOR INCLUSIVE LEARNING EXPERIENCES	31
Sevgi KOLAYLI Elsever ASADOV Esra Demir KANBUR	BOTANICAL, PHYSICOCHEMICAL AND BIOCHEMICAL PROPERTIES OF LAVENDER (LAVANDULA SPP.) HONEY: A CASE REPORT STUDY	42
Maharramova Elmira	THE IMPORTANCE OF INNOVATIONS IN THE DEVELOPMENT OF EDUCATION	49
Mamedova Gunay Sadraddin	FACTOR OF ICT IN DEVELOPMENT EDUCATION	57
Elman Hilal oğlu Quliyev	PROSE CREATION OF ABAY KUNANBAYEV	64
Lala Kamal Rahimova	ICT-COMPETENCE OF STUDENTS	72
Ayətəxan Ziyad Babək İskənderov	IN THE ESTABLISHMENR OF THE STADE PRIORITY AREA	77
Ülkər Baxşıyeva	TURKISH EPIC PLOT TRADITION AND NIZAMI GANJAVI'S "SEVEN BEAUTY" POEM	85
Rəhilə Hümətova	WRITTEN IN THE POETIC LANGUAGE OF I.NASIM, BUT MODERN SOME LINGUISTICALLY ARCHAIC GRAMMAR FORMS	91
Aliyeva Khoshbakht Tayyan	JALIL MAMMADGULUZADE'S ROLE IN THE DEVELOPMENT OF CHILDREN'S LITERATURE	100
Safaraliyeva Farida Akif gizi	WAYS OF TEACHING LANGUAGE RULES IN PRIMARY CLASSES (FOR CLASS II)	112
Əlvən CƏFƏROV	"DADA GORGUD" SAGA AND ERZINCAN DIALECTS OF EASTERN ANATOLIA COMMON CHARACTERISTICS OF NOUNS AND ADJECTIVES	119
Mustafa TÜRKMEN	AN INVESTIGATION OF ENERGY DRIN CONSUMPTION AND AWARENESS AMONG THE STUDENTS OF MARDIN ARTUKLU UNIVERSITY AND KIRKUK UNIVERSITY SPORTS SCIENCES DEPARTMENT	124
Gulshen Mehdizade	THE IMPORTANCE OF TRAINING RESOURCES IN THE EFFECTIVE ORGANIZATION OF THE EDUCATIONAL PROCESS	136
Yılmaz DEMİR Leyla KULE	BRINGING LITERACY SKILLS TO TEACHERS WITH INNOVATIVE EDUCATIONAL PRACTICES: A PRACTICE EXAMPLE 7 IN 7 LITERACY PROJECT	141

Ramazan SİRACOĞLU	TELMİH IN M. FUZULI'S POEMS	158
Gülşen AYKAÇ Murat KURT	OPINIONS OF SCIENCE TEACHERS FOR THE COURSE ON ENVIRONMENTAL EDUCATION AND CLIMATE CHANGE	168
Akın KARAKUYU	ANALYSIS OF PRIMARY SCHOOL 4TH GRADE SOCIAL SCIENCE COURSE'S LEARNING OUTCOMES ACCORDING TO SOLO TAXONOMY	182
Muhammet YILMAZ Murat KURT	THE PROCESS OF DEVELOPING AN EDUCATIONAL GAME: WHO IS DESCRIBED?	188
Nilüfer PEMBECİOĞLU Ali Imanov	THE USE OF WOLF IMAGES IN THE MEDIA IN MODERN TIMES: THE EXAMPLE OF THE TV SERIES CLOSE TO HOME	198
Nilüfer PEMBECİOĞLU	THE EVALUATION OF CHILD-FRIENDLY MEDIA CONCEPT: ADULTS' POINT OF VIEW	214
Nizami Quliyev	TEACHER'S INNOVATIVE ACTIVITY AS A CREATIVE PROCESS	226
Tuğba OĞUZMAN Hasan KAYA	EXAMINATION OF THESIS MADE IN THE FIELD OF SCIENCE EDUCATION AND USING THE 7E LEARNING MODEL: A META SYNTHESIS STUDY EXAMPLE	232
Tuğçe KURT Murat KURT	ANALYSIS OF SCIENCE TEACHERS' THOUGHTS ON THE FLIPPED LEARNING METHOD IN SCIENCE EDUCATION	245
Erdem KOÇAK Murat KURT	SCIENCE DURING THE NARRATION OF REPRODUCTION, GROWTH AND DEVELOPMENT IN HUMANS EMOTIONS, THOUGHTS AND OPINIONS OF TEACHERS	255
Yener AKSOY Dinçer DİNÇ	CONTINUOUS ANXIETY IN SPORTS AND NON-SPORTS INDIVIDUALS EXAMINING THE STATUS	266
Dinçer DİNÇ Yener AKSOY	EXAMINATION OF AGGRESSION STATUS OF ATHLETES BY GENDER	269
Emre ERDEN Murat KURT	STUDENT OPINIONS ON THE CONTRIBUTION OF TÜBİTAK 2204 PROJECT COMPETITIONS TO STUDENTS' 21 ST CENTURY SKILLS	274
Beytullah Bahadır DUYAR Murat KURT	EVALUATION OF SCREEN ADDICTION IN ELEMENTARY SCHOOL STUDENTS ACCORDING TO PARENTS' VIEWS	291
Vasilachi Serghei Bolgari Natalia Andoni Ina	ACTIVE METHODS OF TEACHING BUSINESS ENGLISH: CASE STUDY APPROACH	310
Farajova Aynur Aydın	"KITABI-DEDE GORGUD" AS A SOURCE OF THEOGONICAL VIEWS OF OUR PEOPLE	327
Tugba ATAGUN Murat KURT	EXAMINING THE KNOWLEDGE AND ATTITUDES OF FAMILIES ABOUT THE CONTENT OF PRE-SCHOOL EDUCATION	332
Tərənə ƏKBƏRİ	THE WOMEN'S POLICY OF THE NATIONAL LEADER HEYDAR ALIYEV IS THE BASIS FOR THE SUCCESS OF THE WOMEN OF AZERBAIJAN	341
Allahverdiyev Zamiq Namik oğlu	CHILDREN'S RIGHT TO EDUCATION: LEGAL AND PRACTICAL ISSUES	348
Aldemir Malveira de Oliveira Ema Mamede	BRAZILIAN AND PORTUGUESE TEACHERS' CONCEPTIONS ABOUT MATHEMATICS TASKS	353
Zekiye ÇAĞIMLAR Ceren CENGİZ	CONTENT, LANGUAGE OF AZİZ NESİN'S BOOK TITLE NOW CHILDREN'S WONDERFUL AND INVESTIGATION IN TERMS OF EXPRESSION	365
Kübra IŞIK Nihat ALTINIŞIK	SOLUTION OF NONLINEAR DIFFERENCE EQUATIONS WITH INVERSE Q-DIFFERENCE OPERATOR	378
İhsan ÇAPCIOĞLU Aygün ALİYEVA	THE ROLE OF EDUCATION IN TURKEYAZERBAIJAN RELATIONS: THE EXAMPLE OF UNIVERSITY STUDENTS	392
Abdullayeva Səidə Atəş qızı	'COOPERATIVE PEDAGOGY" AS THE BASIS OF HUMANIZATION IN PRE-SCHOOL INSTITUTIONS	402
Orhan ÇALIŞKAN Emine GÜNERİ	SCIENCE TEACHERS' OPINIONS ON VIRTUAL LABORATORY APPLICATIONS	409

Boris Bendeliani Mariam Beriashvili Mariam Gigiadze Luiza Gabunia	THE ROLE OF USING CADAVERIC MATERIAL IN THE SYSTEM OF MODERN HIGHER MEDICAL EDUCATION	430
--	--	-----



7th INTERNATIONAL EDUCATION AND INNOVATIVE SCIENCES CONGRESS
May 12-13, 2023 Azerbaijan State Pedagogical University

XX ƏSR AZƏRBAYCAN POEZİYASINDA SATIRA

SATIRE IN XX CENTURY AZERBAIJANI POETRY

Ulduz Fərhad qızı Qəhrəmanova

ADPU-nun "Ədəbiyyat" kafedrasında baş müəllim

XÜLASƏ

XX əsrdə satirik gülüşü ədəbiyyata gətirən "Molla Nəsrəddin" satirik şeir məktəbi oldu. "Molla Nəsrəddin" satirik gülüşü xalqın içindən, xalqdan gələn gülüş idi. Bu gülüş demokratik satirik gülüş idi. "Molla Nəsrəddin" in gücü onun üslubunda, Mirzə Cəlil başda olmaqla Mollanəsrəddinçilərin fədakar fəaliyyətində idi. "Molla Nəsrəddin" çilər hər cür məhrumiyyətlərə baxmayaraq, açıq və gizli imzalarla çıxış edir, xalqın səngərində duraraq daha çox iç düşmənlərə, cahilliyə, nadanlığa öldürücü atəş açırdılar. "Molla Nəsrəddin" ədəbi məktəbi satirik mətbuatın təməl daşı oldu.

Azərbaycan poeziyasında satira XX əsrin əvvəllərində hər cəhətdən yüksələn xətlə inkişaf edərək özünün kamil pilləsinə-inqilabi satira mərhələsinə M.Ə.Sabir yaradıcılığı ilə çatdı. XX əsr Azərbaycan ədəbiyyatında M.Ə.Sabir, Mirzə Cəlil yaradıcılığı ilə satira yeni zirvəyə qalxır. "Molla Nəsrəddin" jurnalı yeni realist satirik ədəbiyyatın vüsətlənməsini təmin etdi. Əslində "Molla Nəsrəddin" in ideya-bədii konsepsiyası XIX əsr maarifçi ideyalarından qaynaqlanırdı. XX əsrin əvvəllərində isə bu ideya mövzu və janr baxımından satirik ruhu ilə gücləndi, yeni bir inkişaf yoluna düşdü.

Açar sözlər: poeziya, satira, XX əsr, dövr, ədəbiyyat

SUMMARY

"Molla Nasreddin" was the school of satirical poetry that brought satirical laughter to literature in the 20th century. The satirical laugh of "Molla Nasreddin" was a laugh from the people, from the people. This laugh was a democratic satirical laugh. The strength of "Molla Nasreddin" was in his style, in the selfless activity of the Mollanəsreddins, led by Mirza Jalil. "Molla Nasreddin" members, despite all kinds of deprivations, spoke with open and secret signatures, stood in the trenches of the people and fired deadly shots at internal enemies, ignorance and ignorance. "Molla Nasreddin" literary school became the cornerstone of the satirical press.

At the beginning of the 20th century, satire in Azerbaijani poetry developed in a rising line in all aspects and was able to reach its perfect stage - the stage of revolutionary satire with the work of M.A. Sabir. In the 20th century Azerbaijani literature, satire rises to a new peak with the works of M.A. Sabir and Mirza Jalil. "Molla Nasreddin" magazine ensured the growth of new realistic satirical literature. In fact, the idea-artistic concept of "Molla Nasreddin" originated from the ideas of the 19th century enlightener. At the beginning of the 20th century, this idea was strengthened by the satirical spirit in terms of subject and genre, and it entered a new development path.

Key words: poetry, satire, XX century, era, literature



7th INTERNATIONAL EDUCATION AND INNOVATIVE SCIENCES CONGRESS
May 12-13, 2023 Azerbaijan State Pedagogical University

GIRIŞ:

Satira cəmiyyətlə fasiləsiz mübarizə aparən bədii gülüşdür. Yazıçı satira yazarkən qəzəblə hər hansı bir ictimai hadisəni qələmə alır, nifrətini acı gülüş yolu ilə verir. Deməli, cəmiyyətin müxtəlif dairələrinin sənətkar tərəfindən tənqidi ilə bağlı yaranan gülüş satiradır, kəskin gülüşdür. Çünki satira iylənmiş, çürümüş, müalicəsi mümkün olmayan sosial eyibləri baltalayıb atmaq yolunu seçməklə ictimai qüsurlarla, mədəni geriliyin fəsadları ilə, mənəvi şikəstlik ilə mübarizə aparır. Satirik ədib insanın ictimai qüsurlarını, eybəcər tərəfini qabartmaqla cəmiyyətdəki ictimai problemə işıq salmış olur. Əsl satirada mübaliğə həmişə olur. Əslində satira cəmiyyəti mənəvi-əxlaqi kamilləşməyə aparən bir yoldur. Cəmiyyəti təmizləmək baxımından satiranı əvəz edəcək II əhəmiyyətli yol bəlkə də yoxdur.

Satirik gülüş, gerilik və nöqsanlar əleyhinə çevrilmiş silahdır, cəmiyyətin demokratikləşməsinə və tərəqqisinə kömək edən güclü vasitədir. Satira müəllifin dünyagörüşünün təzahür forması, həyatı dərk etmə üsul və vasitələrindən biridir. Satira bütün zamanların təzahür formasıdır. Satira bədii gülüşdür, eybəcərliyin ifşasıdır. Satirik əsərlərdə həyat həqiqətləri satirik gülüş fonunda təqdim olunur. Tənqid satirik gülüşün nüvəsini təşkil edir. Lakin məzmununda tənqid olan hər cür gülüşdə özlüyündə dərin ictimai satira deyil. Ədəbiyyatşünaslıqda ancaq ifşaedici gülüşə satira deyilir. Satira sosial bələlərdən, hər cür mənəvi-əxlaqi naqislikdən yaxa qurtarmaq vasitəsi, qüdrətli mübarizə üsuludur.

ARAŞDIRMA:

XX əsrin əvvəllərində baş verən məlum ictimai-siyasi hadisələr bütün sahələrdə olduğu kimi bədii ədəbiyyatda da təsirsiz ötüşə bilməzdi. Belə ki, 1905-ci il rus inqilabı, ictimai münasibətlərdə barışmaz, kəskin ziddiyyətləri ortaya qoydu. Azərbaycan poeziyasının yeni inkişaf mərhələsi də 1905-ci il Rus inqilabından sonra başladı. Dövrün, zamanın diqtəsi ilə poeziya özünün yeni axtarışlarında idi. Bu axtarışların kökündə köhnə qaydalar, vaxtı keçmiş zərərli vərdişlərdən qurtulmaq, sivil inkişafa köklənmək meyilləri də dayanırdı.

XX əsrin əvvəlləri qarışıq, ziddiyyətli bir dövr idi. Belə ki, XX əsrin 20-ci illərində kapitalizm sosializm cəmiyyəti ilə əvəzləndikdən sonra “vətən”, “millət” kimi müqəddəs məfhumlar burjuaziya tərəfindən istehza, kinayə ilə köhnəlik, yararsızlıq, mühafizəkarlıq nişanəsi kimi qələmə verildi. Lakin burjuaziya tərəfindən irəli sürülən milli xüsusiyyətlərə inkar mövqeyində dayananlara qarşı mütərəqqi müəlliflər tam əksinə olaraq milli şüurun dirçəlişi, xalqların öz keçmişinə qayıdış marağını sənətkarlar öz əsərlərində əks etdirirdilər.

XIX əsrin sonu XX əsrin əvvəlləri Azərbaycan ədəbi-estetik və bədii düşüncə tarixində bədii gülüşün yeni bir mərhələsi başlayır. Belə ki bu dövrdə satira və yumor geniş vüsət almağa başladı. Azərbaycan ədəbiyyatında ictimai satira XX əsrin çiyinlərində dayanırdı. XX əsrin əvvəllərində satira, satirik ədəbiyyat və satirik mətbuat, elm və mədəniyyətin inkişafında milli düşüncənin güclənməsi bu dövrlə bağlıdır.

XX əsr ədəbiyyatında baş verən yeniləşmə klassik ədəbi ənənələrin inkarı yox, onların bu və ya digər istiqamətdə dəyişmələrə uğraması, təkmilləşməsi deməkdir. XIX əsrin II yarısından bədii dilimizdə rus sözlərinin və rus dili vasitəsilə alınan Qərbi Avropa xalqlarının sözlərinin işlənməsinə münbit şərait yarandı. XIX əsrdə Q.Zakirin və M.F.Axundovun bədii əsərlərində belə üslubun yeni nümunələrinə rast gəlinir. Həmçinin XX əsrin əvvəllərində fəaliyyət göstərən M.Ə.Sabir və C.Məmmədquluzadə kimi dahilərin, mollaəsrəddinçilərin də yaradıcılığında rast gəlinir. Həmin rusizmlər öz kinayəsi ilə satirik tipin özünü rüsvay etməsinə xidmət edir. Bu da gizli mənada elə rus elm və mədəniyyətin “ziyalı” göstəricisinin işarəsi idi. Hansı ki, həmin “ziyalı”lar xalqa xidmət etmək əvəzinə əyyaşlıqla, dəyyusluqla məşğul olmağı özlərinə layiq görmüşdülər. Belə “ziyalılar” “intelligent” hesab edilirdi.

Əminliklə deyə bilərik ki, Azərbaycan ədəbiyyatı tarixində ictimai səviyyəyə qalxan gülüş növünü XX əsr ustaları yüksək səviyyəyə qaldırmağa müvəffəq oldular. XX əsrin əvvəllərindəki satiriklərin əsl amalı milli, müstəqil dövlət yaratmaq olmuşdur. Bu ideyanın ümumiləşmiş halı bədii nümunələrdə feodal dünyanın eybəcərliklərini, kəndlilərin faciəli güzəranlarını, bu faciələri törədən fəsadları, yəni



7th INTERNATIONAL EDUCATION AND INNOVATIVE SCIENCES CONGRESS
May 12-13, 2023 Azerbaijan State Pedagogical University

dini fanatizmin, milli müstəmləkə əsarətinin, xanların, bəylərin, yerli kapitalistlərin zalımlığının, qadınlarımızın dözülməz həyatının təsviri və s. ciddi narahatlıq doğan problemlər kimi qoyulub həll edilməyə çalışılmışdır. Bu problem də tənqidi realizm yaradıcılıq metoduna əsaslanaraq öz həllini tapmağa çalışırdı.

XX əsrdə satirik gülüşü ədəbiyyata gətirən “Molla Nəsrəddin” satirik şeir məktəbi oldu. “Molla Nəsrəddin” satirik gülüşü xalqın içindən, xalqdan gələn gülüş idi. Bu gülüş demokratik satirik gülüş idi. “Molla Nəsrəddin”in gücü onun üslubunda, Mirzə Cəlil başda olmaqla Mollanəsrəddinçilərin fədakar fəaliyyətində idi. “Molla Nəsrəddin”çilər hər cür məhrumiyyətlərə baxmayaraq, açıq və gizli imzalarla çıxış edir, xalqın səngərində duraraq daha çox iç düşmənlərə, cahilliyə, nadanlığa öldürücü atəş açırdılar. “Molla Nəsrəddin” ədəbi məktəbi satirik mətbuatın təməl daşı oldu.

Azərbaycan poeziyasında satira XX əsrin əvvəllərində hər cəhətdən yüksələn xətlə inkişaf edərək özünün kamil pilləsinə-inqilabi satira mərhələsinə M.Ə.Sabir yaradıcılığı ilə çatdı. XX əsr Azərbaycan ədəbiyyatında M.Ə.Sabir, Mirzə Cəlil yaradıcılığı ilə satira yeni zirvəyə qalxır. “Molla Nəsrəddin” jurnalı yeni realist satirik ədəbiyyatın vüsətlənməsini təmin etdi. Əslində “Molla Nəsrəddin”in ideya-bədii konsepsiyası XIX əsr maarifçi ideyalarından qaynaqlanırdı. XX əsrin əvvəllərində isə bu ideya mövzu və janr baxımından satirik ruhu ilə gücləndi, yeni bir inkişaf yoluna düşdü.

XX əsr Azərbaycan poeziyasında satirik şeirin zirvəsi, şübhəsiz Mirzə Ələkbər Sabirdir. Azərbaycan ədəbiyyatında yeni tipli satirik poeziya dedikdə ilk növbədə M.Ə.Sabir yada düşür. Çünki Sabir kökünə, xalqına bağlı şair idi. Bütün zamanlarda xalqın içindən çıxan mərd insanlar həmişə millətin önündə gediblər. Bu mərd insan şair də, vətəndaş da ola bilər. Onlar ürəklərində gəzdirdikləri böyük milli sevgi sayəsində xalqın yaddaşında əbədiləşib, milli iftixar ünvanına, hədəfinə çevrilibdir.

Mollanəsrəddinçiləri, xüsusən M.Ə.Sabiri də xalqına sevdiren əsas cəhət məhz onların daha çox xalqın yanında olmaları, millətlə onun doğma ana dilində danışa bilmələri, təpədən dırnağa kimi milli şair olmaları idi. Ona görə də Sabir əsl milli şair idi. Ümumiyyətlə, XX əsr şairləri Azərbaycan ədəbiyyatını milli istiqamətdə inkişaf etdirməyə çalışırdılar. Azərbaycan xalqının milli mənlilik şüurunun formalaşması bilavasitə tənqidi realizmin xidmətidir. Realizmə xalqın milli həyatı və şüurunun tarixi ilə üzvi bağlılığının vəhdəti çərçivəsində qiymət verilməlidir. XX əsr realizmi termini də əslində şərtidir, çünki XX əsr realizmi tənqidi realizmdən kənarda duran bir hadisə deyil, əksinə onun inkişaf mərhələlərindən biridir. Azərbaycan ədəbiyyatında tənqidi realizm XX əsrdə təşəkkül tapsa da, 1905-ci il inqilabının ictimai ideologiyada yaratdığı böyük çevrilişdən sonra inkişaf etmiş, maarifçi realizmin zəminində formalaşmışdır. XX əsrin əvvəllərində (1900-1917) tənqidi realizm romantizmlə yanaşı “əməkdaşlıq şəraitində” inkişaf etdi.

Satiranın nüvəsindəki gülüş əslində göz yaşları içərisində olan gülüşdür. Sabirin gizli imzalarından olan “Ağlar güləyən”dəki gülüşdə biz gülüşün göz yaşları ilə birləşməsinin şahidi oluruq. Gözə görünən gülüşdürsə, gözə görünməyəni də acı göz yaşlarıdır. Lakin bu göz yaşları insanı mübarizəyə, oyanışa, insan kimi öz təyinatını dərk etməyə aparır. Sabir də Vaqifin dilindən danışdı. Ancaq Sabir Vaqifdən fərqli olaraq özünün duyğularından, şəxsi qayğılarından daha çox xalqın dərdlərindən danışır, xalqın deyə bilmədiklərini deyir, xalqın ürəyindən tikan çıxarır, xalqına, dilinə, vətəninə arxa çevirənlərin gözünə ox olub batırdı.

Sabir şeirə, sənətə yalnız məzmun yeniliyi gətirməmişdir. O, köhnə formanın özünü yaradıcı şəkildə dəyişməyə müvəffəq olmuş, bəzən də tamamilə yeni formalar, özünə qədərki şeirdə işlənməyən şəkillər gətirməklə Azərbaycan şeirini, satirik poeziyamızı şəkil, forma cəhətdən də inkişaf etdirmişdir. Sabirin olduqca maraqlı ifşa üsulları vardır. Belə ki, tip danışır, danışdıqca özünü ifşa edir. Sabirin satiraları irəliləyişə, inkişafa köklənmişdir. Şair ətalətin, xurafatın düşmənidir. Çünki ətalət, xurafat yayanlar millətə ən ağır zərbəni vuraraq, onu inkişafdan, tərəqqidən saxlayırlar. Sabir satirasında ən çox hallanan, daha çox mürəcət edilən mövzu təhsil, elm məsələsidir. Şirə görə, illərin geriliyi, avamlıq, cəhalət, hüquqsuzluq və s. bu kimi mənəvi ağrıların ünvanı məhz elmsizlikdir. Məsələn: M.Ə.Sabirin “Daş qəlblə insanları neylərdin, İlahi?!” satirasına nəzər salaq.



7th INTERNATIONAL EDUCATION AND INNOVATIVE SCIENCES CONGRESS
May 12-13, 2023 Azerbaijan State Pedagogical University

Surtuqlu müsəlmanları təkfirə qoyan bu

Döşüklü müsəlmanları neylərdin, İlahi?!

Qeyd edək ki, bu nümunədə surtuqlu müsəlman ifadəsindəki surtuq uzun ətəkli, iki bortlu kişi kostyumudur. Avropadan gəlmə geyim növüdür. Avropa təhsilli müsəlman kişilərin geyindiği geyimdir. Döşüklü müsəlman ifadəsindəki döşük paltarını təmiz saxlamaq üçün üstədən geyilən qolsuz önlük deməkdir. XIX-XX əsr satiriklərinin əksəriyyəti, xüsusən molla-nəsrəddinçilər və satirik poeziya məktəbinin başçısı M.Ə.Sabir bir çox satirik rəmzləri, satirik obrazları məhz klassik poeziyaya müraciət etməklə yaratmışdılar.

NƏTİCƏ:

XX əsr Azərbaycan satirik poeziyasının XIX əsr satirik poeziyasından əsas fərqi:

1.XX əsr satirasında rast gəldiyimiz satirik monoloqlardan, satirik marş və digər şeir şəkillərindən fərqli olaraq daha çox müəllifin danışdığı görünür, müəllif təhkiyəsi vasitəsi ilə satirik tipləri tanıyırdıq.

2.XIX əsrdə satira və onun müxtəlif komponentləri əksər ədəbi növlərdə yaranan əsərlərin canına, ruhuna, üslubuna hopmuşdu. Məsələn: Q.Zakir və S.Ə.Şirvanidə poeziya, M.F.Axundov və N.B.Vəzirovda dramaturgiya sahəsində və s.

3.XIX əsr satirik şairlərin yaradıcılığı əxlaqi-didaktik əsərlərlə, maarifçi şeirlərin ruhu ilə səsləşirdi.

4.XIX yüzillik satira ədəbiyyatının keçid dövrü idi, XX əsrin ilk on illiyi satiranın dirçəlişi, orijinallığı kimi səciyyələndir.

5.XIX əsrdən başlayaraq XX əsrin əvvəllərində satira tam formalaşaraq ən yüksək mərhələyə çatmışdır. Ən kəskin satirik əsərlər məhz XX əsrdə meydana gəlmişdir. XX əsrdə Azərbaycan ədəbiyyatında sözün həqiqi mənasında satira məktəbi yaranmışdır.

Göründüyü kimi, Azərbaycan ədəbiyyatında bir ədəbi yaradıcılıq üsulu kimi XIX əsrdən etibarən Q.Zakirin, B.Şakirin, M.B.Nadimin, S.Ə.Şirvaninin və b. yaradıcılığında formalaşan satirik şeir ənənələri XX əsrin əvvəllərində M.Ə.Sabir poeziyası ilə yeni yaradıcılıq zirvəsinə qalxdı. Ona görə də M.Ə.Sabir Azərbaycan poeziyasında yeni tipli satirik poeziya məktəbinin banisi və bayraqdarı oldu. Azərbaycan poeziyasında satira XX əsrin əvvəllərində hər cəhətdən yüksələn xətlə inkişaf edərək özünün kamil pilləsinə-inqilabi satira mərhələsinə M.Ə.Sabir yaradıcılığı ilə çatdı.

ƏDƏBİYYAT:

1. Abi Aydın “Türkiyə ədəbiyyatı tarixi, Bakı: Bakı Universiteti nəşriyyatı, 2007
2. Abıyev A., “Türk ədəbiyyatında satira”, Bakı, Elm, 1991
3. Azərbaycan ədəbiyyatı tarixi, AMEA-nın Ədəbiyyat İnstitutu, 6 cildlik, IV cild, Bakı, 2011
4. Ağazadə Yədulla Bəbir oğlu, Azərbaycan ədəbiyyatında satirik poeziyanın təşəkkülü və inkişafı, f.ü.e.dok. dərəcəsi almaq üçün təqdim edilmiş dissertasiya, Bakı, 2013
5. Babayev Baba Maqşud oğlu, Azərbaycan realist nəsrində satiranın təşəkkülü, inkişaf mərhələləri və problemləri (1850-1920), filologiya elmləri doktoru alimlik dərəcəsi almaq üçün təqdim edilmiş dissertasiya, Bakı, 2012.
6. Cəlil Mir, Xəlilov Pənah, “Ədəbiyyatşünaslığın əsasları”, Bakı, Çarşıoğlu, 2005
7. Əlimirzəyev Xalid, “Ədəbiyyatşünaslığın elmi-nəzəri əsasları”, Bakı, 2008
8. Əliyev Məmməd, “Ədəbiyyat nəzəriyyəsinin əsasları”, Bakı, 2000



7th INTERNATIONAL EDUCATION AND INNOVATIVE SCIENCES CONGRESS
May 12-13, 2023 Azerbaijan State Pedagogical University

9. Əliyev Rafiq, “Ədəbiyyatşünaslığın əsasları”, Bakı, 2001
10. Hacıyev Abbas, “Ədəbiyyat nəzəriyyəsi”, Bakı, 1999
11. Xəndan Cəfər, “Ədəbiyyat nəzəriyyəsi”, Bakı, 1958
12. Qasımzadə Feyzulla, XIX əsr Azərbaycan ədəbiyyatı tarixi, Bakı, 2019
13. Qəhrəmanova Ulduz, M.Ə.Sabir və klassik irs, f.ü.f.d.dissertasiyası, Bakı, 2015
14. Qəzənfər Kazımov, Bədii ədəbiyyatda komizmun üsulları, Bakı, Maarif, 1987
15. Mirəhmədov Əziz, “Ədəbiyyatşünaslıq ensiklopedik lüğəti”, Bakı, Azərbaycan Elmlər Akademiyası, 1998
16. Rəfili Mikayıl, “Ədəbiyyat nəzəriyyəsi”, Bakı, 1958
17. Şəmsizadə Nizaməddin , “Ədəbiyyat nəzəriyyəsi”, Bakı, 2012
18. Hacıyev Tofiq, Satira dili, Bakı, ADU nəşri, 1975
19. Hüseynov F.E.Satirik gülüşün qüdrəti, Bakı, Yazıçı, 1982
20. Məmmədov K, XIX əsr Azərbaycan şeirində satira, Bakı, Elm, 1975
- 21.Məmmədov K. XX əsr Azərbaycan gülüşü, Bakı: Yazıçı, 1989



7th INTERNATIONAL EDUCATION AND INNOVATIVE SCIENCES CONGRESS
May 12-13, 2023 Azerbaijan State Pedagogical University

MIRZƏ FƏTƏLİ AXUNDZADƏNİN KOMEDİYALARININ MÖVZU DAIRƏSİ

MIRZƏ FƏTƏLİ AXUNDZAD' S MASTERING OF THE COMEDIA

Həsənova Şahanə Əliyənnağı qızı

Azərbaycan respublikası, Bakı şəhəri, ADPU, Filologiya fakültəsi

Ədəbiyyat kafedrasının baş müəllimi

XÜLASƏ:

Hər sənətkar da öz əsərlərini yaradarkən, gördükləri hadisələrə ya romantik ya realist baxışdan yanaşmışdır, bunun nəticəsində böyük sənətkarlarımızın bir qismi romantizm cərəyanı, bir qismi isə realizm cərəyanının nümayəndəsi olmuşdur. Təbii ki, bu cərəyanın ideyaları arasında müəyyən fərqlər özünü göstərmişdir. Romantizm cərəyanının nümayəndələri hadisələrə xəyali, fantastik, qeyri-real yanaşdığı halda, realizm cərəyanının nümayəndələri isə real hadisələri öz əsərlərinə gətirir, hadisələrə realist gözlə baxırlar. Realizm cərəyanının ən mühüm qolu da maarifçi realizm cərəyanıdır. Maarifçilik XVIII əsrdə meydana gəlmiş bədii-fəlsəfi cərəyanıdır. Azərbaycanda maarifçilik XIX əsrdə meydana gəlmişdir. XIX əsr Azərbaycanın ictimai-siyasi, sosial-iqtisadi, mədəni-ədəbi həyatına ziddiyyətli dövr kimi daxil olur. Bir tərəfdən Azərbaycan torpaqları Rusiya və İran dövlətləri tərəfindən işğal olunur, digər tərəfdən ölkədə milli müstəqillik, ictimai azadlıq ideyaları yayılırdı.

XIX əsrdə Azərbaycan ədəbiyyatı üçün ən önəmli hadisə maarifçilik ideyalarının yayılması, əməli hərəkətə çevrilməsi oldu. Maarifçilər çar müstəmləkəsinə, köhnə feodal qayda qanunları tənqid edir, əhalinin maarifləndirilməsini, təhsilini önəmli tutaraq onların əsarətdən qurtulması üçün yeni ideyalar təbliğ edirdilər. Ümumilikdə XIX əsrin bütün dövrlərində bütün maarifçilərin əsas məqsədi məktəblərin yaranması, teatrın yaranıb inkişaf etməsi, dərsliklərin hazırlanması, qəzet nəşri və s. ilə xalqı tərbiyələndirmək olmuşdur. Təbii ki bütün maarifçilərin məqsədi bir olsa da yaşadıkları dövr baxımından, tutduqları maarifçilik yolu baxımından bir birlərindən fərqlənmişdir. Maarifçilik hərəkatı XIX əsrin ilk illərində formalaşmış, getdikcə inkişaf etmişdir. Düzdür, XIX əsrdə hələ də qəzəl nəzirçiliyi hökm sürməkdə idi, təriqət şeirləri XIX əsr boyu yazılırdı. Lakin bununla yanaşı artıq realizmin də ayaq səsləri eşidilməyə başlamışdı.

Açar sözlər. Ədəbiyyatşünaslıq, realizm, maarifçilik, cəryan, marifçilik, müasir ədəbiyyat, realist baxış

SUMMARY:

Each artist, while creating his work, approached events either from a romantic or a realistic point of view, as a result of which some of our great artists became representatives of the romantic trend and some of the realism trend. Of course, certain differences between the ideas of this trend have shown themselves. While the representatives of the Romantic movement have an imaginary, fantastic and unrealistic approach to the events, the representatives of the Realism movement bring real events into their works and look at the events with a realistic eye. The most important branch of the realism trend is the enlightened realism trend. Enlightenment is an artistic and philosophical trend that appeared in the 18th century. Enlightenment in Azerbaijan appeared in the 19th century. The 19th century entered the social-political, socio-economic, cultural-literary life of Azerbaijan as a contradictory period. On the one hand, the lands of Azerbaijan were occupied by the Russian and Iranian states, on the other hand, the ideas of national independence and social freedom were spreading in the country.

In the 19th century, the most important event for Azerbaijani literature was the spread of enlightenment ideas and their transformation into practical action. Educators criticized the tsar's



7th INTERNATIONAL EDUCATION AND INNOVATIVE SCIENCES CONGRESS
May 12-13, 2023 Azerbaijan State Pedagogical University

colony, the old feudal rules, and promoted new ideas for their liberation from slavery, emphasizing the importance of educating and educating the population. In general, in all periods of the 19th century, the main goal of all educators was the creation of schools, the creation and development of the theater, the preparation of textbooks, the publication of newspapers, etc. has been to educate the people. Of course, although the goal of all enlighteners is the same, they differed from each other in terms of the era they lived in and the path of enlightenment they took. The Enlightenment movement was formed in the early years of the 19th century and gradually developed. It is true that in the 19th century, ghazal Nazirism still prevailed, sect poems were written throughout the 19th century. However, along with that, the footsteps of realism were already beginning to be heard.

Key words. Literary studies, realism, enlightenment, current, enlightenment, modern literature, realist view

GIRIŞ:

XIX əsrin ikinci yarısında Azərbaycan ədəbiyyatında maarifçilik inkişaf edərək, ictimai fikrin bütün sahələrini əhatə etmişdir. Maarifçilik bu dövrdə ədəbiyyatda əsas yaradıcılıq metodu kimi özünü göstərdi. Yazılmış əsərlərdə əxlaqi problemlər, müxtəlif təbəqələrdən olan insanların həyat hadisələri və s. əks olunurdu.

30-40-cı illərdə əsərlərdə ruhanilər, zülmkar bəylər tənqid hədəfinə çevrilirdisə, bu dövrdə gerilik, ətalət, cahillik əsas tənqid hədəfi olaraq seçilirdi. Bu o deməkdir ki, rüşeym halında olan maarifçilik zamanı əsərlərdə tək-tək şəxslər tənqid hədəfinə çevrilirdisə, artıq bu dövrdə tənqid hədəfləri genişlənir, dini fanatizm, mütləqiyyət zülmü və s. tənqid olunurdu. 30-40-cı illərdə İ. Qutqaşını, A. Bakıxanov, M. Ş. Vəzehin simasında yaranan maarifçilik M. F. Axundzadənin yaradıcılığında yüksək səviyyəyə çatır. Axundovun simasında yaranan Azərbaycan ədəbiyyatının ən böyük uğuru tənqidi realizmin yaradıcılıq metodu kimi formalaşması idi.

Bu zaman kəsimində Azərbaycanda yeni kapitalist münasibətlər meydana gəlmişdi. Yeni yaranan münasibətlər artıq köhnə, ənənəvi həyat tərzini, adət-ənənələr sistemini dəyişdirmişdi. Yeni dövr mədəniyyətin bütün sahələrini o cümlədən, incəsənəti, ədəbiyyatı həyata yaxınlaşdırır və tələb edirdi ki, cəmiyyətdə hökm sürən nöqsanlar aradan qalxсын, xalq maariflənsin. Bu da öz növbəsində, yeni dövrün tələblərinə cavab verməyən köhnə prinsiplərin yenisi ilə əvəz olunmasını, yeni dövrün tələblərinə cavab verməyən janrların əvəzinə yeni janrların, metodların yaranmasına imkan yaradırdı. Yeni ədəbi formaların yaranması işi publisistikayla başladı. Publisistika bu dövrdə tale yüklü məsələləri həll etməyə kömək edirdi. Publisistika mətbuata məxsus janrdı. Lakin XIX əsrin 50-60 cı illərdə qəzet, jurnal olmadığından, bu işi M. F. Axundzadə məktub vasitəsi ilə həyata keçirirdi. Beləliklə, milli publisistikanın əsasının qoyulması M. F. Axundzadənin adı ilə bağlıdır. M. F. Axundzadə Türkiyədə, İranda, Fransada, eləcə də digər dövlətlərdə yaşayan dostlarına göndərdiyi məktublarda din, ədəbiyyat və s. kimi məsələləri müzakirəyə qoyur, eləcə də xalqın inkişaf yollarını göstərməyə çalışırdı.

ARAŞDIRMA:

Bu dövrdə maarifçiliklə bağlı yenilikləri demək olar ki, M. F. Axundzadə yaradıcılığında görürük. Satira bu dövrdə daha kəskin hal alır, artıq özünü nəsr və dramaturgiya sahəsində də göstərirdi. Axundzadə 50-60-cı illərdə öz fikirlərini çatdırmaqda satiradan kəskin mübarizə silahı kimi istifadə edirdi. Bu üsulla o, tənqid hədəflərinə qarşı xalqda ikrah hissi oyadırdı. Bu kimi obrazlara Lənkəran xanı, Şah Abbas, Hacı Qara və b. misal göstərə bilərik. Bu obrazlardan bəziləri acgözlük, xəsisliyə görə, bəziləri zalımlıq, ədalətsizliyə görə Axundzadənin qəzəbinə tuş gəlirdilər. [3]

Beləliklə, M. F. Axundzadə 50-ci illərin birinci yarısında “Hekayəti-Molla İbrahimxəlil kimyagər”, “Hekayəti-Müsyö Jordan həkimi nəbatat və dərviş Məstəli şah caduguni məşhur”, “Hekayəti-vəzir



7th INTERNATIONAL EDUCATION AND INNOVATIVE SCIENCES CONGRESS
May 12-13, 2023 Azerbaijan State Pedagogical University

xani Lənkəran”, “Hekayəti xırs quldurbasan”, “Sərgüzəşti mərdi-xəsis”, “Mürəfiə vəkillərinin hekayəti” adlı 6 komediyası ilə dramaturgiyamızın əsasını qoydu. Ümumiyyətlə, M.F.Axundzadə bir maarifçi olaraq xalqı hərəkətə gətirməkdə, oyatmaqda, öz xalqını mədəni, inkişaf etmiş xalqlar səviyyəsinə qaldırmaq işində teatrın böyük rolunu dərk edirdi. Axundzadənin komediyalarında əks olunan hadisələr real həyat hadisələridir. O, öz dram əsərlərində yaratdığı həm mənfi, həm müsbət obrazlarla xalqın gözünü açmağa çalışır, gəncləri müasir ruhda tərbiyə etməyə çalışırdı. Axundzadənin dram əsərlərindən daha çox komediya janrına müraciət etməsi təbii ki, əbəs yerə olmamışdır. O düşünürdü ki, əsərlərindəki mənfi obrazlara gülərək xalq özündə olan bu geriliyi, nadanlıığı, cahilliyi anlayar. Təbii ki, onun əsərlərində gülüşün iki növünə: ifşaedici və islahedici gülüşə rast gəlirik. İfşaedici gülüşdən dramaturq mənfi obrazları tənqid atəşinə tutmaq üçün mübarizə silahı kimi istifadə etmişdir.

Axundzadənin maarifçi görüşlərinin əks olunduğu ilk komediyası “Hekayəti-Molla İbrahimxəlil kimyagər” komediyasıdır. Azərbaycan dramaturgiyasında feodal cəhalətpərəstliyini ilk tənqid edən Hekayəti-Molla İbrahimxəlil kimyagər” əsəridir. Bu əsərdə Axundzadə Hacı Nurunun təmsil etdiyi sağlam şüurlu cəmiyyət və acgöz, tamahkar, şöhrətpərəst “nuxuluların” təmsil etdiyi cəmiyyəti qarşı qarşıya qoymuşdur. Komediyanın əsas obrazı Molla İbrahimxəlildir. Molla İbrahimxəlil əsərdə yalançı, hiyləgər, kələkbaz obraz kimi təqdim olunmuşdur. O, sadələvh, avam, cahil insanları aldadır, öz çirkin əməllərini həyata keçirir. Bu obraz Axundzadə tərəfindən öldürücü gülüş vasitəsilə tənqid olunur. Lakin burada diqqət çəkəcəyimiz əsas məsələ avam, cahil nuxuluların ona inanmasıdır. Bu insanlar dinə müti yanaşdığı üçün, təhsilsiz olduğu üçün, İbrahimxəlil Kimyagər onları aldada bilir. Əslində Molla İbrahimxəlil mahir fırıldaqçı deyil, ətrafındakı avam, cahil camaat onu mahir fırıldaqçıya çevirir. Bu səbəndəndir ki, Molla İbrahimxəlil öz məqsədlərinin gerçəkləşəcəyinə inanır, özünü çox sərbəst hiss edir. Artıq bu fikirlərdən M.F. Axundzadənin bu komediyada nəyi ifşa etdiyini başa düşürük. Axundzadə bu əsərdə sadəcə Molla İbrahimxəlil kimyagəri deyil, bununla yanaşı onun kimiləri himayə edən cəmiyyəti, dindarlığı ifşa etmişdir. Bununla ədib göstərməyə çalışır ki, sxolastika, din insanların cahil olmasına gətirib çıxarır. Bu əsərdə biz baş qəhrəmanla yanaşı onun kimi olan bir neçə obraza da rast gələ bilirik. Molla Həmid, dərviş Abbas, Şeyx Salah da Molla İbrahimxəlil kimi fırıldaqçı, kələkbaz obrazlardır. Biz M.F.Axundzadənin bu fırıldaqçıları necə tənqid etdiyini gördük, lakin tənqid hədəfləri bununla bitmir. İkinci tənqid hədəfləri “nuxulular”dır. Bu insanların simasında mövhümata, dini etiqadlara kor-koranə inanan cahillər, avamlar tənqid olunmuşdur. Axundzadə Molla İbrahimxəlil kimilərlə bu insanlar arasında fərq görmür. İki tip insanların da eyni cəmiyyətin yetişdirdiyi eybəcər nümayəndələr kimi görür. Nuxulular elm, təhsil haqqında biliyi olmayan, dar düşüncəli, zəhmət nədi bilməyən, pula, şöhrətə həris, kütbeyin, axmaq adamlardır. Belə insanları xalqın taleyi maraqlandırmır. Belə insanlardan bəziləri, tamahı artıq olduğundan xalqı soyur, bəzisi müştərilərin qızılını oğurlayır, bürünc, mis qatır, hətta bəziləri təbabətdən, tibdən başı çıxmadığı halda həkimlik edir. Nəticədə insanların vaxtından tez ölməsinə bais olur. Lakin bu kimi mənfi obrazlara qarşı, maarifçinin ideyalarının carçısı olan şair Hacı Nuru obrazı qoyulmuşdur. Bu obrazın vasitəsi ilə əsərdə mənfi obrazlar ifşa olunur. Axundzadə onun vasitəsi ilə mənfi tiplərin xarakterini açıb göstərir, bununla yanaşı onların yaşadığı cəmiyyətin gerçəkliyini açıb göstərir. Hacı Nuru avam nuxuluları qəflət yuxusundan oyatmaq, Molla İbrahimxəlil obrazının iç üzünü açıb göstərmək üçün qoyulan obrazdır. Hacı Nuru əməyi, zəhməti yüksək dəyərləndirən, həmişə xalqın taleyi ilə maraqlanan, dini etiqadlardan uzaq olan bir obrazdır. Hacı Nuru bu qaranlıq cəmiyyətdə ulduz kimi parıldayan, yalnız tez də sönən obrazdır. Bu əsərdə biz maarifçi dramaturqun o dövrdə cəmiyyətdə sürən durğunluq, avamlıq, cahilliyi necə tənqid etdiyinin şahidi olduq.

Cəfər Cabbarlı bu komediya haqqında belə bir fikir söyləmişdir. “Cəlil Məmmədquluzadə “Ölülər” əsərini bu komediyadan ilhamlanaraq yazmışdır. Bu nöqteyi-nəzərdən “Hekayəti-Molla İbrahimxəlil kimyagər” komediyasının dramaturgiya tariximizdə böyük mövqeyi vardır”.

Maarifçi dramaturqun maarifçi görüşlərinin əks olunduğu komediyalarından digəri “Hekayəti-müyo Jordan həkimi-nəbatat və dərviş Məstəli şah cadugünü-məşhur” dur. Əslində bu əsərin də mövzusu Axundzadənin digər komediyası ilə oxşardır. Bu əsərdə də Axundzadə geriliyi, ətaləti, tənqid etmişdir.



7th INTERNATIONAL EDUCATION AND INNOVATIVE SCIENCES CONGRESS
May 12-13, 2023 Azerbaijan State Pedagogical University

Əsərdə Axundzadə əsər boyu heç vaxt üz-üzə gəlməyən, heç bir dialoqu olmayan, yenilik tərəfdarı Müsyo Jordan ilə köhnəlik, fırıldaqçılıq tərəfdarı Məstəli şahdır. Dərviş Məstəli şah Axundzadə tərəfindən satirik gülüş hədəfi kimi verilmişdir. Bu əsərdə Axundzadə cadugərliyi tənqid etmişdir. Əsərdə Axundzadə fərdi xüsusiyyətləri ilə seçilən obrazlar yaratmışdır. Müsyo Jordan Axundzadənin yenilik, elm, maarif idealının təmsilçisidir. Qeyd edə bilərəm ki, maarifçi dramaturq öz maarifçi görüşlərini müəyyən qədər bu obrazla çatdırmışdır. Həmçinin Axundzadə Müsyo Jordanın insani keyfiyyətlərini də təsvir etmişdir. Onun Şahbaza gül verməsi, onu Şərəfnisəyə ver deməsi, onun necə düşüncəli, nəci bə bir adam olmasından xəbər verir. Əsərdə digər obraz, əsas mənfi obraz Məstəli şahdır. Əsərdə Məstəli şah satirik obraz kimi təsvir edilmişdir. Maarifçi dramaturq öldürücü gülüşlə Məstəli şahı tənqid edir. Bu obrazın timsalında maarifçi cadugərliyə qol qanad verən, belələrini himayə edən, feodal-patriarxal cəmiyyətinin iç üzünü açıb göstərməyə çalışmışdır. Dərviş Məstəli şah dinin, sxolastikanın avam cəmiyyətdə hökm sürdüyünü görərək və bundan istifadə edərək, avam qadınları guya cinlərlə ifritələrlə əlaqə saxladığını deyib aldadaaraq onların pulunu mənimsəyir. Hətta bu zaman alimliyini sübut etmək üçün başqa dilə müraciət edir. “İn tayifeyi-zənan əcəb biçərə və sadələvhənd, biduni-təsəvvür və təəmmül bəvər mikünənd ki, mən də Qarabağ nişəstə Parisra də türtəfüləyn zirü zəbər mitavənəm kərd və ya Mərrixət də on tərəfi Ərəs kərdəni Müsyo Jordanra vəqti rəftən mitavənəd zəd” [2,213]

Bununla yanaşı bu avam qadınları aldatmaq üçün nökrə ilə əcnəbi dildə danışır. Təbii ki, Axundzadə burada Məstəli şahdan daha çox ona inanan avam insanları qınayır. Çünki belə insanlar onun kimlərə inanmasa, onlar da öz əməllərini həyata keçirə bilməzlər. Bu əsərlə maarifçi dramaturq belə də düşüncəli, avam insanların gözünü açmağa çalışırdı. Əsərdə biz Xanpəri, Şəhrəbanu və Şərəfnisənin tərəddüdsüz Məstəli şaha inandığının şahidi oluruq. Bu da onu göstərir ki, bu xanımlar elmsiz, cahil avam qadınlardır. Bu qadınlar maarifçi dramaturqun islahedici gülüşünün hədəfi olurlar. Dərvişlər, mollalar belə küt, cahil cəmiyyətdən, baş verən təbii hadisələrdən istifadə edərək, guya özlərinin çox güclü cadu elədikərinə avam insanları inandırırılar. Biz bu komediyada əsərin son səhnələrində Fransada olan inqilabla guya Məstəli şahın Parisi dağıtdığı anın üst-üstə düşdüyünü, Məstəli şahın da bundan istifadə etdiyinin şahidi oluruq. Maarifçi yazıçı bunu göstərməyə çalışır ki, nə zaman ki gənclərimiz təhsilə, maarifə həvəs göstərməyəcək, dünyagörüşlərini inkişaf etdirmiyəcək, belə fırıldaqçılar həmişə xalqı aldadacaqlar.

Məstəli şah komediyada tipikləşdirilmiş surətdir, fırıldaqçı yalançı ruhanilərin, cadugərlərin ümumiləşdirilmiş obrazıdır. Daha sonra əsərdə Şahbaz obrazına rast gəlirik. Şahbaz bəy komediyanın müsbət və əsas qəhrəmanıdır. Bütün hadisələr demək olarki, onun ətrafında cərəyan edir. Şahbaz bəy əsərdə o dövrdə təhsilli, böyük gələcəyi olan, Avropa mədəniyyətinin təsiri altında böyüyən, maarifçi ziyalı gənclərin ümumiləşdirilmiş obrazı olaraq çıxış edir. Biz onun yeniliyə can atmasını, təhsilə önəm verməsini, dünyagörüşünü inkişaf etdirmək istəyini bir sıra obrazlarda görürük. Həm də Şahbaz bəy müasir cəmiyyətdə özünə yer qazanmaq istəyir. Həmişə nişanlı Şərəfnisə ilə danışanda öz arzusunu ona bildirirdi. Maarifçi əsərdə Şahbaz bəyi həm də müstəqil fikirləri olan, qətiyyətli obraz kimi təsvir etmişdir. Düzdür, o ailəsinə qarşı çox hörmətli olsa da öz arzularından, istəyindən dönmür. Şahbaz bəyin Fransaya gedərək dil öyrənmək istəməsi, Fransanın mədəniyyəti ilə yaxından tanış olmaq istəyi əbəs yerə deyildi. Şahbaz bəy öz yaşadığı yeri “qamışlıq” adlandırırdı. Və bu yerdən yaxa qurtarmaq istəyir, fəal həyata üz tutmaq istəyirdi. [1]

Qeyd edə bilərəm ki, Şahbaz bəy Axundzadənin sevə-sevə yaratdığı maarifçi obrazdır. Təəsüflər olsun ki, bu arzuları həyata keçə bilmir. Axundzadənin rəğbət bəslədiyi obrazlardan biri də Hatəmxan ağadır. Hatəmxan ağanın çoxlu var dövlətinin olmasına baxmayaraq qardaşı oğlu Şahbaz bəyi oxutmuş, müasir ruhda böyütmüşdür. Belə qeyd edə bilərəm ki, Hatəmxan ağa müəyyən qədər təhsilə önəm verən biri olmuşdur. Yəni onu Şəhrəbanu, Şərəfnisə obrazı ilə bir tutmaq olmaz. Yeri gəlmişkən onu da qeyd edərkən ki, Şahbaz bəyin Parisə qərb mədəniyyətini, dilini öyrənmək üçün, həmçinin dünyagörüşünü daha da artırmaq üçün getmək istəməsini Hatəmxan ağa əvvəlcə müsbət qarşılamasa da sonra onun məqsədini başa düşür və dəstəkləyir. Həm də biz onun maarifə, elmə, Avropa ilə əlaqələrə önəm verməsini Müsyo Jordanı öz evində qonaq etməsindən, ona evində hər cürə şərait



7th INTERNATIONAL EDUCATION AND INNOVATIVE SCIENCES CONGRESS
May 12-13, 2023 Azerbaijan State Pedagogical University

yaratmasından görürük. Lakin bu müsbət tərəfləri qeyd etməklə Hatəmşan ağanı tam olaraq maarifçi obraz kimi götürə bilmərik. Çünki biz əsərdə onun Qərb mədəniyyətinə bir tərəfli yanaşdığına şahidi oluruq.

” Bu saatda mən səni qandırım, balam! Mənə yəqin hasil olubdur ki, bizdə hər adət və xasiyyət var isə əksi Paris əhlindədir. Məsələn, biz əlimizə həna qoyarıq, firənglər qoymazlar; biz başımızı qırxırıq, onlar başlarına tük qoyarlar; biz qapalı oturarıq, onlar başı açıq oturarlar; biz başmaq geyərik, onlar çəkmə geyərlər; biz əlimizlə çörək yeyərik, onlar qaşıqla yeyərlər; biz aşkara peşkəş alarıq, onlar gizli alarlar, biz hər zada inanırıq, onlar heç zada inanmazlar; bizim arvadlarımız uzun libas geyər, onların arvadları gödək libas; bizdə çox arvad almaq adətdir, parisdə çox ər” [2,207] Hatəmşan ağanın bu nitqi onun Qərb mədəniyyətinə bir tərəfli, sadəcə öz çərçivəsindən baxdığının sübutudur. Hatəmşan ağa Qərbə müasir yanaşmadan, inqilabi fikirlərə görə yox, sadəcə öz dar çərçivəsindən baxır. Daha sonra biz əsərdə Şərəfnisə, Şəhrəbanu, Xanpəri obrazlarına rast gəlirik. Yuxarıda da qeyd etdiyimiz kimi, bu obrazla Axundzadənin tənqid hədəfi olsa da maarifçi onlar üçün yumorla tənqid üsulundan istifadə etmişdir. Bu obrazlar avam, cahil olsalar da xeyirxah, səmimi, diribaş qadınlardır. Axundzadə bu qadınların mövhumatpərəstliyini tənqid etsə də müsbət keyfiyyətlərini də qeyd edir. Əslində maarifçi düşünür ki, bu qadınların belə avam olmaları cəmiyyətin günahıdır. Axundzadə onların halına acıyır. Axundzadə əsərdə Məstəli şahın fırıldaqçılığını göstərmək üçün tipi öz dili ilə danışdırma üsulundan istifadə etmişdir. Aşağıdakı nümunəyə diqqət edək. O, köməkçisi Qulaməliyə deyir: “Bu böyük xanım bu iş üçün mənə yüz təzə bacalı verəcəkdir və on gün də cadunun əsər etməsi üçün vaxt var. Bir adam da bu sirri bilmir və bilməyəcək də. Bacalıları alandan sonra... on günə qədər özümü Arazın o tayına sala bilmərəmmi? Məni orada kim tapacaqdır? Məndən sonra hər nə olursa-olsun” [2,211]

Biz burada onun öz dili ilə onun qadınları aldatmağının şahidi oluruq. Digər komediyalarında olduğu kimi biz bu əsərdə də maarifçi dramaturqun geriliyi, cahilliyi, avamlığı, mövhumatpərəstliyi acı gülüslə tənqid etdiyini, elmin, maarifin, təhsilin isə vacibliyini vurğuladığını görürük. Hekayəti-müyo Jordan həkimi-nəbatat və dərviş Məstəli şah cadugünü-məşhur” komediyası, obrazların bitkinliyi, hadisələrin kəskinliyi baxımından digər komediyasından fərqlənir. Ümumiyyətlə, bu əsər Azərbaycan dramaturgiyasında cahillik, köhnəlik, avamlıq əleyhinə yazılan şah əsərlərdəndir. Həmişə teatrda müraciət olunan əsərlərdən olmuşdur. Bu da maarifçi dramaturqun mükəmməl qələminin nəticəsidir.

M.F Axundzadənin maarifçi görüşləri yalnız dramaturji yaradıcılığında yox, həmçinin nəsr sahəsində yazdığı əsərlərdə də rast gəlirik. Mirzə Fətəli Axundzadə Azərbaycan ədəbiyyatında dramaturgiyanın və realist bədii nəsrin banisi kimi şöhrət tapmışdır. Axundzadənin maarifçi görüşlərinin əks olunduğu əsərlərdən biri də “Aldanmış Kəvakib” povestidir. Maarifçi sənətkarın 1857-ci ildə qələmə aldığı «Aldanmış kəvakib» əsəri ilə ədəbiyyatda yeni tipli realist nəsrin, povest janrının əsasını qoymuşdur. Bu povesti qələmə alan zaman biz M.F.Axundzadənin yaradıcılığında maarifçi-demokratik görüşlərinin artıb daha da yetkin hal aldığına, hətta materialist görüşlərinin yarandığına şahidi oluruq.

Bu povesti Axundzadə İsgəndər bəy Münşinin “Tarixi-ələm-ərayi-Abbasi” əsərindən götürmüşdür. Lakin bu əsərdən Axundzadə sadəcə bəhrələnmişdir, genişləndirmiş, yeni obrazlar əlavə etmiş, daha da möhtəşəm əsər ərsəyə gətirmişdir. Onun bu əsəri genişləndirməkdə məqsədi, o dövrdə dövlət başçılarının ağılsızlıqlarını ifşa etmək olmuşdur. O, gələcək nəsillərin belə cahil hərəkət etməmələrini istəyirdi. Həm də Axundzadə bu əsərdə ideya olaraq, despotizm üzərində qurulan şahlıq rejiminin, islahat, maarif yolu ilə dəyişən bir cəmiyyət olmasını arzulayırdı. Bir növ Axundzadə bu tarixi hadisəni öz dövrü ilə əlaqləndirmişdir. Bu hadisələrin fonunda həm despotizmə, nadanlığa əsaslanan şərq şahlıq rejimini tənqid atəşinə tutmuş, həm də öz maarifçi görüşlərinə əsaslanaraq nümunəvi şah obrazı yaratmışdır. Axundzadə əsərdə qarşısına qoyduğu məqsədə çatmaq üçün yaratdığı istər müsbət, istərsə də mənfi obrazlar kömək edir.

Əsərdə əsas obrazlar I Şah Abbasla Yusif Sərrac obrazlarıdır. Axundzadə öz maarifçi görüşlərini bu iki obrazın əsərdə müxtəlif hissələrdə müqayisədə göstərmişdir. Əsərin əsas mənfi obrazı Şah



7th INTERNATIONAL EDUCATION AND INNOVATIVE SCIENCES CONGRESS
May 12-13, 2023 Azerbaijan State Pedagogical University

Abbasdır. Maarifçi idealların təmsilçisi olan Axundzadə şahların bütünlüklə mənfi xüsusiyyətlərini bu obrazda ümumiləşdirmişdir. Yəni Şah Abbası tipikləşdirilmiş obraz kimi görürük. I Şah Abbas maarifçinin tənqid etdiyi avam, cahil, mövhumatpərəst, despot cəmiyyətin başçısıdır. Əslində Axundzadə elə bu avam, cahil cəmiyyətə uyğun şah obrazı yaratmışdır. Bu cəmiyyətin başçısı olan Yusif şah heç vaxt xalq ilə, vətəni ilə maraqlanmır. Gününü yalnız eyş-işrətdə keçirir. Belə şahın ölkə idarə etməsinə səsinə çıxarmayan müəyyən kütlələr də vardır. Bu hissəni belə aydınlaşdırma bilərəm ki, I Şah Abbas çox ədalətsiz, zülmkar, əhaliyə divan tutan şahdır. O, əhali üçün dözülməz, vəhşicəsinə cəzalar tətbiq edirdi. Artıq xalq da buna öyrənmişdi. Hətta Yusif şah hakimiyyətə gələndə bu cəzaları ləğv edir. Artıq bu cəzalara öyrənən xalq üçün bu çox qəribə görsənir.

Maarifçi sənətkar əsərin bu epizodunda o dövrdə cəmiyyətdəki insanlar haqqında da bizə məlumat vermək istəmişdir. O dövrdə insanların necə əsir, qul halında avam, cahil şəkildə yaşamasının şahidi oluruq. Məncə, Axundzadə müəyyən qədər maarifçi görüşlərini bu hissədə də oxuculara çatdırmaq istəmişdir. O, bu səhnədə göstərmək istəyirdi ki, insanlar təhsilsiz, elmsiz, cahil, geri düşüncəli olduqda taleləri belə olur.

Feodal üsuli-idarəsinin tipik hakimi kimi, Şah Abbasın xarakterini tamamlayan digər bir mənfi cəhət isə onun nadanlığıdır. Şahın dövlət idarəçiliyini yaltaq, ikiüzlü, bacarıqsız məmurlara həvalə etməsi ilk növbədə onun nadanlığından irəli gəlir.

I Şah Abbas öz ədalətsiz işlərində yalnız deyildir. Onun özü kimi yanında bir neçə köməkçiləri də vardır. Ümumiyyətlə, bu obrazların açılmasında Axundzadə elə o obrazların özündən istifadə etmişdir. Yəni tipi öz dili ilə ifşa üsulundan istifadə etmişdir. Bu obrazlar öz nitqi ilə öz xarakterindəki, əməllərindəki qüsurları açıb göstərmişlər. Axundzadənin yaratdığı bu obrazlara Sərdar Zaman xan; Mirzə Möhsün, mistövfü Mirzə Yəhya, mövlana Cəmaləddin, mollabaşı Axund Səməd, münəccimbaşı Mirzə Sədrəddini misal göstərmək olar. Bu obrazların hamısı əslində öz fərdi xarakterləri ilə seçilən obrazlardır. Lakin onları müəyyən ortaq cəhətlər də birləşdirir. Məsələn: yaltaqlıqda, talançılıqda, cahillikdə, ikiüzlülükdə bir birindən geri qalmayan obrazlardır. Buna görə də maarifçi sənətkar bu obrazları əsərdə əvvəldən sona qədər satirik planda tənqid etmişdir. Biz onların I Şah Abbasla dialoqunda nə qədər kütbeyin, nadan olduqlarının şahidi oluruq. Onlar xalqa ziyan verən işlərlə öyünür, I Şah Abbasa yaltaqlanmağa çalışırlar. Ağılsızlıqdan öz gördükləri işin mahiyyətini də anlamırlar.

Qısa şəkildə olsa da onların etdikləri işlərə nəzər salaıq. Belə ki, Vəzir Mirzə Möhsünün nitqindən anlayırıq ki, o dövlətin boşalan xəzinəsini ədalətli yolla yox, dövlətdə olan vəzifələri, mənəbləri satmaq yolu ilə əldə etmişdir. Müstövfü Mirzə Yəhya isə öz çirkin əməlini başqa cür yerinə yetirir. O, orduda xidmət edən vəzifəli şəxslərin maaşının verilməməsi üçün tapşırıq verir, nəticədə maaşsız qalan bu şəxslər xalqı soyurlar, çətin vəziyyətdə qalan yenə aşağı təbəqənin insanları olur.

Yaxud, Sərdar Zaman xanın etdiyi iş isə tamam gülünc hərəkət idi. Axundzadə onun bu əməllərini bəyənləri öldürücü satira ilə tənqid edir. Deməli bu insanlar meydanda şəhid olmaqdan, öz ölkələrini xarabazara çevirməyi daha üstün tuturlar. Belə ki, o Osmanlı qoşununun qarşısını almaq məqsədi ilə ölkələrindəki yolları dağıdır, körpüləri dağıtdırır, mal-qaranı tələf etdirir. Mollabaşı Axund Səməd Axundzadənin xüsusi tənqid hədəfidir. Bu obraz çox ikiüzlü, yaltaq, hiyləgər birisidir. O da öz “yaxşı” əməllərini Şah Abbasa çatdırır. Həm də Axund Səməd öz mənəbindən sui istifadə edən obrazdır. O, mənəbindən istifadə edərək düşmənlərinə cəza verir. Maarifçi bunu bizə Axund Səməd-Mirzə Sədrəddin xəttində təsvir etmişdir.

Yuxarıda sadaladığımız epizodlara nəzərən Axundzadənin əsər boyu bu obrazları satirik tənqid hədəfində verməsini bütünlüklə başa düşmək olur. Nə qədər avam, düşüncəsiz olasan ki, bu cürə əməlləri şaha yaxşı iş görmüş kimi təqdim edəsən.

Povestdə yuxarıda sadaladığımız mənfi obrazlara qarşı yazıçı öz maarifçi görüşlərindən çıxış edərək Yusif Sərrac obrazı yaratmışdır. Yusif Sərrac tam olaraq Axundzadənin xəyalındakı şah obrazı



7th INTERNATIONAL EDUCATION AND INNOVATIVE SCIENCES CONGRESS
May 12-13, 2023 Azerbaijan State Pedagogical University

idi. Yusif Sərrac İranın zülmü ilə bərişmayan, maarifçi ziyalılara xas olan müsbət keyfiyyətlərə malikdir.

Yusif Sərrac obrazı, keçirdiyi mütərəqqi islahatları Axundzadənin XIX əsrin 50-ci illərində dövlətin idarə olunması ilə bağlı qənaətlərini əks etdirir. Yusif Sərrac maarifçinin hər ölkədə, hər dövrdə arzuladığı xalqın qayğısına qalan, həmişə xalqın yanında olan, ağıllı, ədalətli tədbirli hakim obrazıdır.

Yusif Sərrac əvvəlcə ruhani təhsili alsa da, o bu sahədə din xadimlərinin ikiüzlülüynü gördükdən sonra imtina etmişdir. Yusif Sərrac hələ taxta çıxmazdan əvvəl onun nitqində o dövrdə ölkədə vəziyyətlə bağlı yaxından tanış oluruq.

Yusif Sərrac öz iş yerində sərraclıq edən zaman ölkədə olan özbaşnalıqdan, ədalətsizlikdən, vergilərin çoxluğundan, həmçinin nə padşahın, nə də dövlət məmurlarının xalqa heç bir fayda verməməsindən şikayətlənirdi. Yusif Sərrac hələ taxta çıxmazdan əvvəl öz müridlərini başına toplayaraq xalqın ağır yaşayışı, kəndlərin susuzluğu haqqında danışır, bunların aradan qalxması üçün əlac düşünürdü. "Bu dövlətə təəccüb edirəm. Qəzvinə su çıxarmaq üçün min cür bacarıq və qüdrəti var. Amma belə qəflətdədir ki, əsla bu iş əhəmiyyət verməyib, öz rəiyyətinin halına və paytaxtın gözəlləşməsinə çalışmır..." [2,227]

Yusif Sərrac həmişə xalqın tərəqqisi üçün çalışmış, xalqın güzəranını yaxşılaşdırmaq üçün əlindən gələni etmişdir. O, taxta əyləşdikdən sonra mütərəqqi islahatlar edir. İlk öncə yaltaq, cahil, nadan dövlət məmurlarını saraydan qovur, daha sonra münəccimbaşılıq kimi lazımsız mənəbi ləğv etdirir. Bu sadaladıqlarımız Yusif Sərracın ağılından, dünyagörüşündən xəbər verirdi. Həmçinin xalqın mənafeyinə uyğun gələn ədalətli qərarlar qəbul edir. O, vergilərin miqdarını azaldır, su çəkdirir, yolları abadlaşdırır, xəstəxanalar tikdirir, həmçinin məktəb tikdirir.

Biz diqqətimizi daha çox məktəb tikdirməsinə yönəldə bilərik. Bu islahatdan artıq biz Yusif Sərracın elmə, təhsilə, maarifə önəm verməsinin, xalqın cahillikdən yaxa qurtarmaq arzusunun şahidi oluruq. Beləliklə, təsadüf nəticəsində hakimiyyətə gələn Yusif Sərrac qısa müddətdə özünü ağıllı, ədalətli və uzaqgörən, xalqın, ölkənin mənafeyini düşünen bir şah kimi təsdiqləyir. Lakin zülmə, haqsızlığa adət etmiş əhali Yusif Sərracın yaratdığı humanist üsuli-idarəni qəbul edə və ona dayaq dura bilmir. Bundan istifadə edən fitnəkarlar üsyan qaldırır Yusif Sərracı taxtdan salmağa müvəffəq olurlar.

Əsəri Axundzadə mükəmməl kompozisiya əsasında qurmuşdur. Əsərdə maarifçi müxtəlif obrazların köməyi ilə öz idealları əsasında mükəmməl sənət əsəri yaratmışdır. Əsərin sonunda Axundzadə güclü kinayədən istifadə edərək əslində bizə əsər boyu təlqin etmək fikirləri bir abzasda bizə çatdırmışdır:

"Amma ulduzları da qınamaq olmaz. Şəxsən Şah Abbasın özü ilə ulduzların bir ədavəti yox idi. Onlara lazım idi ki, Novruzdan on beş gün keçmiş İran səltənətinin taxtından bir şəxsi aşağı salıb, bədbəxt etsinlər. Bu vaxtda İran səltənətinin taxtında Yusif Sərrac oturmuşdu. Ona görə də ulduzlar onu aşağı salıb, bədbəxt elədi. Ulduzların heç vaxt xəyalından da keçməzdi ki, İran əhli onları aldadacaqlar. Həqiqi padşahın əvəzinə, süni bir padşahı onların sədəməsinin altına salacaqdır. Vallah, bu ingilis tayfası qərribə axmaqdır; belə xətrli millət ilə az qalmışdı cəng başlayalar" [2,239]

Əslində bu abzasda maarifçi bizə çox şeylər təlqin edir. Kinayə üsulu ilə İran xalqının nə qədər cahil, ağılsız olduqlarını, guya ulduzları aldatdıqlarını, bizə təsirli şəkildə çatdırmışdır. Bu da Axundzadənin nə qədər böyük maarifçi sənətkar olmasından xəbər verirdi.

Axundzadə bir maarifçi olaraq ədəbi tənqid, incəsənət və nəzəri məsələlər, estetika elmi ilə də məşğul olmuşdur. Düzdür biz ədəbiyyatımızda bu sahələrlə məşğul olan başqa sənətkarlarımıza da rast gəlmişik. Lakin bu sənətkarların heç biri bu sahələrlə xüsusi, ardıcıl məşğul olmamış, bu sahələrə aid əsər yazmamışdır. Axundzadə isə xüsusilə ədəbi tənqiddə ayrıca fənn kimi müstəqillik qazandırmışdır. Axundzadənin estetika və tənqidlə bağlı olan əsərlərinə diqqət yetirək:

"Tənqid risaləsi", "Föhrisi-kitab", "Nəzm və nəsr haqqında", "Hekayə", "Yüksək İranın Millət qəzeti münşisinə kritika", "Mirzə Ağanın pyesləri haqqında kritika" və s. Maarifçi sənətkarın bu əsərlərində



7th INTERNATIONAL EDUCATION AND INNOVATIVE SCIENCES CONGRESS
May 12-13, 2023 Azerbaijan State Pedagogical University

onun realizm məsələlərinə, naturalizmə qarşı mübarizəsinə rast gəlirik. Belə ki, Axundzadə ədəbiyyatın, incəsənətin tərbiyəvi rolunu düzgün izah etmişdir.

NƏTİCƏ:

Axundzadənin mülahizələri, fikirləri ilə mühafizəkar dinin, sxolastikanın təsiri altında olan sənətkarların fikirləri tamamilə fərqlidir. Çünki belə sənətkarların əsərləri xalqın mənafeyinə xidmət etmir, onların maariflənməsində, tərəqqisində heç bir əhəmiyyəti yoxdur.

Axundzadə ədəbi fikirlərində ədəbiyyatda xəlqilik prinsipinə önəm verilməsini vurğulayırdı. Deyirdiki, gərək sənətkar həmişə xalqın problemini öz əsərlərində işıqlandırsın, onun tərəqqisinə, maariflənməsinə çalışsın. Bununla da xalqın yanında olsun. Çünki onun özü də belə idi. Biz onun ədəbi görüşlərində də, əsərlərində də müşahidə etdiyimiz ünsürlərə rast gəldik.

Ümumiyyətlə, Axundzadə bir maarifçi olaraq həmişə öz əsərlərində xalqın təhsili, maariflənməsi, inkişafı üçün əlindən gələni etmişdir. Onun yalnızca bir qayəsi, bir məqsədi olmuşdur ki, öz əsərləri ilə xalqına təsir edərək mövcud, sxolastikanın hökm sürdüyü cəmiyyəti dəyişsin, xalqı yaxşı şəraitdə yaşatsın. Bunun üçün də maarifçi sənətkar Azərbaycan ədəbiyyatında önəmli yerə malikdir.

ƏDƏBİYYAT SIYAHISI:

1. Bakıxanov Abbasqulu ağa Qüdsi. Seçilmiş əsərləri, Bakı: "Avrasiya Press" 2005 488 səh.
2. Cəfərov Nizami, Əsgərli Zaman, Nəcəfov Nəcəf, Həsənli Bilal, Ədəbiyyat, Dərslik-müntəxəbat, Ümumtəhsil məktəblərinin 10-cu sinifi üçün, Bakı; "Kövsər" nəşriyyatı, 2012, 272 s.
3. Qasımzadə F. XIX əsr Azərbaycan ədəbiyyatı tarixi, Bakı, 2017, 552 s.
4. Məmmədov Xeyrulla Qulam oğlu, XIX əsr Azərbaycan ədəbiyyatı, Bakı, 2006 212 səh.



7th INTERNATIONAL EDUCATION AND INNOVATIVE SCIENCES CONGRESS
May 12-13, 2023 Azerbaijan State Pedagogical University

BAĞ VƏ MEŞƏ BİTKİLƏRİNİN ƏSAS ZƏRƏRVERİCİLƏRİ VƏ ONLARIN ENTOMOFAQLARI

MAIN PESTS OF GARDEN AND FOREST APLANTS AND THEIR COMPLEX
ENTOMOFHAGS

Dosent Elnurə Səfərova

Azərbaycan Dövlət Pedaqoji Universiteti, Kimya biologiya fakültəsi, Biologiya və onun tərdrisi texnologiyası kafedrası

<https://orcid.org/0000-0002-4151-1750>

Baş müəllim Zərifə İsmayılova

Azərbaycan Dövlət Pedaqoji Universiteti, Kimya biologiya fakültəsi, Biologiya və onun tərdrisi texnologiyası kafedrası

<https://orcid.org/0000-0002-9700-0116>

XÜLASƏ

Bağ bitkiləri, ağaclar və kollar hər il çoxlu zərərvericilər tərəfindən 30-50%, kütləvi şəkildə böyüdükləri dövrdə isə bəzən 80-90% zədələnir. Bu məqsədlə bağ və meşə bitkilərinə zərər vuran 6 növ həşəratın növ tərkibini, bioekoloji xüsusiyyətlərini, habelə entomofaqları (parazit və yırtıcı) tənzimləyən həşəratların növ tərkibini, bioekoloji xüsusiyyətlərini öyrənməklə başlıca zərərvericilərə qarşı bioloji mübarizədə perspektiv entomofaqlardan istifadənin elmi əsasları müəyyən edilmişdir. Onların sayı Azərbaycanda işlənilib hazırlanmışdır (1. Söyüd güvəsinin kompleks entomofaqları (*Pandemis heperani* Den.et.Schiff), 2. Gümüşü kəpənəyin kompleks entomofaqları (*Cacoecia lecheana* L.), 3. Hələqəvi baramasarıyanın kompleks entomofaqları (*Malacosoma neustria* L.), 4. Qış qarışlayıcısının kompleks entomofaqları (*Operophtera brumata* L.), 5. Yaşıl palıd yarpaqbükəninin kompleks entomofaqları (*Tortrix viridana* L.), 6. Oduncaq zərərvericilərinin kompleks entomofaqları. Abşeron təbii rayonunda zərərvericilərin və entomofaqların növ tərkibini, bioekoloji xüsusiyyətlərini, yaşıllıqlarda yayılma qanunauyğunluğunu araşdırmaq üçün entomoloji üsullardan, metodik vasitələrdən və xüsusi təyinedici mənbələrdən istifadə edilmişdir (N.F.Meyer, 1933-1936). ; N.A.Telenqa, 1936; İ.A.Rubçov, 1948). Bundan başqa zərərvericilərin və entomofaqların növ tərkibini, morfoloji əlamətlərini müəyyən etmək üçün MBS-1 və MBS-9 mikroskop-lupadan, "Biolum" mikroskopundan, "Canon" digital fotoaparətindən, işıq süalanması dərəcəsinə müəyyən etmək üçün lüksometrdən istifadə edilmişdir.

Açar sözlər: Zərərverici, entomofaq, biologiya, ekologiya, bitki.

ABSTRACT

Garden plants, trees and bushes suffer damages caused by lots of pests by 30-50% every year, and sometimes by 80-90% during the period when they grow massively. For this purpose, scientific bases for the use of perspective entomophages in the biological fight against harsh pests by studying the species composition, bioecological features of 6 species of insects, which damage garden and forest plants, and entomophages (parasites and predators), which regulate their number, have been developed in Azerbaijan. (1. Complex entomophages of the willow moth (*Pandemis heperani* Den. et. Schiff), 2. Complex entomophages of the silvery butterfly (*Cacoecia lecheana* L.), 3. Complex entomophages of the ringed cocoon (*Malacosoma neustria* L.), 4. Complex entomophages of the winter beetle (*Operophtera brumata* L.), 5. Complex entomophages of the green oak leafhopper (*Tortrix viridana*



7th INTERNATIONAL EDUCATION AND INNOVATIVE SCIENCES CONGRESS
May 12-13, 2023 Azerbaijan State Pedagogical University

L.), 6. Complex entomophages of wood pests. In order to investigate the species composition of pests and entomophages, their bioecological characteristics, and the regularity of their distribution on green areas in the Absheron natural region, entomological methods, methodological tools, and special determining sources were used (N.F. Meyer, 1933-1936; N.A. Telenga, 1936; I.A. Rubchov, 1948). In addition, MBS-1 and MBS-9 microscope-loupe, "Biolum" microscope, "Canon" digital camera, and luxometer were used to determine the degree of light irradiance to determine the species composition and morphological characteristics of pests and entomophages.

Key words: Pest, entomophag, biology, ecology, plant.

GİRİŞ

Azərbaycanın sosial – iqtisadi və mədəni həyatının bütün sahələri kimi, respublikamızın ekoloji durumu da ölkə Prezidentinin diqqət mərkəzində olmaqla, bu sahədə ardıcıl məqsədyönlü tədbirlər planı həyata keçirilir. Azərbaycan Respublikası Prezidentinin 2006-cı il sərəncamı ilə təsdiq edilmiş “Azərbaycan Respublikasında ekoloji vəziyyətin yaxşılaşdırılmasına dair Kompleks Tədbirlər Planı” ölkədə, o cümlədən Bakı şəhəri və Abşeron yarımadasında ətraf mühitin sağlamlaşdırılmasına yönəlmişdir.

METOD

Zərərvericilərin və entomofaqların növ tərkibini, bioekoloji xüsusiyyətlərini, onların Abşeron təbii rayonunda yaşıllıqlar üzrə yayılması qanunauyğunluqlarını araşdırmaq məqsədilə entomologiyada qəbul edilmiş üsullardan, metodik vəsaitlərdən, xüsusi təyinedici mənbələrdən istifadə edilmişdir (N.F. Meyer, 1933-1936; N.A. Telenqa, 1936; İ.A. Rubçov, 1948). Bundan başqa zərərvericilərin və entomofaqların növ tərkibini, morfoloji əlamətlərini müəyyən etmək üçün MBS-1 və MBS-9 mikroskop-lupadan, “Biolum” mikroskopundan, “Canon” digital fotoaparətindən, işıq süalanması dərəcəsinə müəyyən etmək üçün lüksometrədən istifadə edilmişdir. Nəticədə onlardan ciddi zərərverən bir neçə həşəratın kompleks entomofaqları aşkar edilmişdir. Onlar haqqında məlumat verməyi lazım bilirik.

NƏTİCƏLƏR

1.Söyüd güvəsinin kompleks entomofaqları – (*Pandemis heperani* Den.et.Schiff)

Söyüd güvəsinin entomofaqları polifaq parazitlər və yırtıcı böcəklərlə (dördnöqtəli ölüyeyən, gözəlçə) təmsil olunur. Bu baxımdan söyüd güvəsinin kompleks entomofaqlarının geniş öyrənilməyə ehtiyacı var, çünki onlar haqda məlumatlar çox az dağınıq haldadır. Tədqiqatlara əsasən daha maraqlı olardı ki, söyüd güvəsinin entomofaqlarını onun daha çox kütləvi artımı olan yerlərdə - şəhərlərdə, çaylaqlarda və müxtəlif coğrafi ərazilərdə öyrənilsin. Bizim tərəfdən aşkar edilmişdir ki, kiçik yaşlı tırtılların entomofaqlarla yoluxması zarqanadlılar tərəfindən 20%, böyük yaş tırtılların isə ikiqanadlılar tərəfindən – 37% təşkil edir. Entomofaqlardan *Apanteles solitarius* Ratz., *A.inclusus* Ratz., taxin milçəkləri - *Complisura concinnata* Mg., *Zenilla libathrix* Panz., *Exorista larvarium* L. və sarkofaq – *Pseudosarcophaga offinis* Flln. geniş yayılmışlar. [1]

2. **Gümüşü kəpənəyin kompleks entomofaqları** (*Cacoecia lecheana* L.). Gümüşü kəpənəyin kompleks entomofaqları çöl şəraitində palıd ağaclarının kütləvi artımı zamanı 2010-2015-ci illərdə öyrənilmişdir. Kəpənəyin tırtıl mərhələsinin entomofaqlar tərəfindən yoluxması ikinci yer tutur. Onlar kompleks şəkildə 6 zarqanadlı və 3 ikiqanadlı növdən ibarətdir. Bunların icərisində yumurtaları yoluxdurən paraziti *Telenomus brevis* Thoms daha çox əhəmiyyət kəsb edir. O, müxtəlif illərdə yumurtaları 24,2-32,3% məhv edir. Bir sıra müəlliflər yumurta parazitləri kimi – *Telenomus laeviusculus* Ratz., *Telenomus mayri* Kieff., *Anastatus bifasciatus* fons., *Teleas punctatissimus* Ratz.



7th INTERNATIONAL EDUCATION AND INNOVATIVE SCIENCES CONGRESS
May 12-13, 2023 Azerbaijan State Pedagogical University

növlərinin adını göstərmişlər. Yumurtayeyənlərin belə çox sayda olması palıd ağacının qabığına yumurtaların düzgün yerləşməsi ilə əlaqədardır. Bir sıra hallarda hətta 84-94% yoluxma olduğu qeyd olunmuşdur. 2012-2014-cü illərdə Şəki-Zaqatala bölgəsində palıd meşələrində gümüşü kəpənəyin yumurta mərhələsində kütləvi artımı *Trichogramma evanescens* Westw. paraziti tətəfindən tamamilə alınmışdır. 2013-2014-cü illərdə təkrar kütləvi artım zamanı tırtıl və pup mərhələsinin parazitlə (*Barylypa longicornus* Brauns.) yoluxması qeyd edilmişdir. Ayrı-ayrı ocaqlarda yoluxma 35-40%-ə çatmışdır. 2015-ci ildə kütləvi artım zamanı bu parazitin rolu daha əhəmiyyətli olmuşdur. *Dusona falcator* F., *Coclichneumon cingularis* Bert. və *Enicospilus rossicus* Kok. parazitləri isə az qeydə alınmışdır. Axırncı illərdə parazit üzərində gümüşü kəpənəyin tırtıllarına rast gəlinməyib. Zərərvericinin sayının aşağı düşməsində taxinlərdən – *Drino inconspicua* Mg., *Exorista fallax* Mg., *Exorista unicolor* Stein., *Tachina magna* Giglio Tos., *Compsilura concinnata* Meig. və *Zenillia libatrix* Panz. parazitləri qeydə alınmışdır.

3. Həlqəvi baramasarıyanın kompleks entomofaqları (*Malacosoma neustria* L.).

Bu zərərvericinin kompleks entomofaqları 93 növdən ibarət olmaqla daha çox polifaq növlərlə zəngindir. Parazitlərdən *Telenomus laeviuculus* Ratz. meşə və meyvə bağlarında həlqəvi baramasarıyana qarşı bioloji mübarizədə istifadə olunması biz tərəfdən təklif olunmuşdur.

Yumurta fazasında həlqəvi baramasarıyanın 6 növ – (*Telenomus*), (əsasən *Ooencyrtus tardus* Ratz.) və *Anastatus bifasciatus* Fonse parazit tətəfindən yoluxduğu aşkar edilmişdir. Yumurtayeyənlər ümumi kompleksi təşkil edirlər və onun bütün inkişaf mərhələlərində rast gəlinirlər. Digər parazitlər tırtıllarla 32 növlə, (19 növ minici və 13 növ taxin) əlaqədirlər. Qeyd edilmişdir ki, müxtəlif coğrafi şəraitlərdə həlqəvi baramasarıyanın çoxalmasından asılı olaraq parazit kompleksinin tərkibi də dəyişir. Müxtəlif populyasiyalarla əlaqəli olan bütün komplekslərdə brakonidlər – *Apanteles spurius* Wesm., *Meteorus versicolor*; ixnevmonidlər – *Pimpla turionella*, *Teronia atalanta*, həmçinin *Casinarina*, *Campoplex*, *Barylypa* növlərinə daha çox rast gəlinir.

4. Qış qarışlayıcısının kompleks entomofaqları (*Operophtera brumata* L.). Azərbaycanda qış qarışlayıcısının kompleks entomofaqları öyrənilməyib. Baxmayaraq ki, qış qarışlayıcısı böyük zərər verir, onun entomofaqlarının inkişaf dinamikası və sahibi yoluxdurma faizi hələ öyrənilməmişdir. Z.M.Məmmədov(2004) (ədəbiyyat məlumatlarına görə) qış qarışlayıcısının biologiyasına aid tədqiqatında onun müxtəlif inkişaf fazalarında parazitlərlə yoluxması haqda qısa məlumat verilir və 5 növ ixnevmonidin – *Phobocampa crassinscula* Grav., *Agripon flaveolatum* Grav., *Pimpla spuria* Grav., *Gratichneumon fabricator* F., 1 növ brakonidin – *Apanteles sericeum* Nees və 1 növ xalsid – *Gratotechus larvarum* L. haqda qısa məlumat verilmişdir. Onun məlumatına əsasən tırtılların yoluxması 10%-i keçməmişdir.

Azərbaycanda Kiçik Qafqazın palıd, vələs və fıstıq meşələrində biz tərəfdən qış qarışlayıcısının 10 növ paraziti qeyd edilmişdir. Tırtılların yoluxması 8%-i keçməmişdir. Parazit kompleksində əsas aşağıdakı parazitlər ixnevmonidlər – *Agrypon flaveolatum* Grav., *Theronia atalantea* Poda və *Sinophorus mutabilis* Holmgr. olmuşlar. Abşeron bağlarında isə pupların parazitlərlə – (*Conomorium patulum* Wolk.) yoluxması 20%-dən artıq olmamışdır. Qış qarışlayıcısının sayının aşağı düşməsində yırtıcı həşəratlardan – qarışqalar, Karabid böcəkləri və 4 nöqtəli meyvəyeyən əhəmiyyətli fəaliyyət göstərir. [4]

5. Yaşıl palıd yarpaqbükəninin kompleks entomofaqları (*Tortrix viridana* L.). Yaşıl palıd yarpaqbükəninin entomofaqları Azərbaycanda və xaricdə bir çox tədqiqatçılar tərəfindən öyrənilmişdir. Sahibin bir kütləvi artım ocağında entomofaq kompleksi adətən 12-30 parazitlə təmsil olunmuşdur. Aparılan tədqiqatlara əsasən, kompleks entomofaqların yaşıl palıd yarpaqbükəninin müxtəlif populyasiyalarına təsiri adətən məhduddur və zərərvericinin zərərvermə dərəcəsini aşağı salmaq üçün kifayət qədər effektiv deyildir. Abşeronda parazitlər arasında, yaşıl palıd yarpaqbükəninin tırtılları üzərindən toplanan parazitlərin 93%-ni invisor növlər təşkil edir. Azərbaycanın digər rayonlarında da palıdliqlarda apardığımız tədqiqatlarda da bu parazitin üstünlük təşkil etdiyi müşahidə olunmuşdur. Belə ki, 2015-ci ildə yarpaqbükən puplarının bu parazitlə



7th INTERNATIONAL EDUCATION AND INNOVATIVE SCIENCES CONGRESS
May 12-13, 2023 Azerbaijan State Pedagogical University

yoluxması 25%-ə çatmışdır. Sahibin kütləvi artımı zamanı isə *Apechthis resinator Thunb.*, *Apechthis rufata Gm.* üstünlük təşkil edir, *Pimpla turionellae L.*, *Pimpla instigator F.*, *Itoplectis alternanas Grav.* daha çox rast gəlinmişdir. Tırtılların parazitləri demək olar ki, əhəmiyyətli olmamışdır. Onların sayı, pupların parazitlərinin sayından iki dəfə çox olsa da yoluxma faizi 3% olmuşdur. Əsas tırtıl və tırtıl-pup parazitləri-*Microgaster meridiana Hal.*, *Apanteles xanthostigma Hal.*, *Angitia fenestralis Holmgr.* olmuşdur. Azərbaycanda pup mərhələsində aparıcı növ *Pheaeogenes invisor* olmuşdur. Bütün tapılan parazitlər arasında *Pheaeogenes invisor* Şəki-Zaqatalada 81,5%, Gəncə-Qazaxda 44,7% təşkil etmişdir. Zərərvericinin yoluxma sayının aşağı düşməsində polifaq parazitlərin də rolu az deyil. [5]

6. Oduncaq zərərvericilərinin kompleks entomofaqları.

Buynuzquyruqlular və uzunbığların kompleks entomofaqları haqda geniş işlər aparılmışdır. Digər oduncaq zərərvericilərinin (ksilofaqların) entomofaqları demək olar ki, az öyrənilmişdir. Biz tərəfdən Abşeron ərazisində qabıqyeyənlərdən şam lifyeyəni, uc qabıqyeyəni, böyük qaraşam qabıqyeyəni, tipoqraf qabıqyeyənin entomofaqları az da olsa öyrənilmişdir. Bütün komplekslərdə əsas rolu ağacın kök hissəsi ilə qidalanan yırtıcı böcəklər oynayır.

MÜZAKİRƏ VƏ NƏTİCƏ

İ.A.Porçinski (1911) tərəfindən Peterburqda qeydə alınmış *Meteorus fragilis Wesm.* növünə Azərbaycanda rast gəlinməmişdir. Aparılan tədqiqatlara əsasən gümüşü kəpənəyin pupları *Cyclogastrella deplanata Nees.* paraziti tərəfindən 2014-cü ildə 10,6%, 2015-ci ildə isə 27,4% yoluxmuşdur. Tədqiqatlara əsasən isə gümüşü kəpənəyin kompleks parazitləri içərisində bu növlər çox inkişaf etmiş və effektivdirlər, onlardan bioloji mübarizədə kompleks istifadəni İ.A.Porçinski(1911) də təklif etmişdir. [2]

Taxinlərdən isə polifaq - *Carcelia exisa Fall.*, *C.gnava Meig.*, *Zeniillia libatrix Panz.*, *Blondelia nigripes Fll*, *Compsilura concinnata Mg.*, *Zeniillia libatrix Panz.*, *Blondelia nigripes Fll*, *Compsilura concinnata Mg.*, *Phryxe vulgaris Fall.* və başqa növlərə rast gəlinir. V.A.Şapironun(1960) tərtib etdiyi siyahıda sarkofaqlara az rast gəlinib. Bizim tədqiqatlarda isə daha çox (2-3 növ) rast gəlinib. Həlqəvi baramasarıyan ilə qidalanan yırtıcı həşəratlardan əsasən karabid böcəklərə və kürən qarışqalar aiddir. Kütləvi artım zamanı populyasiyanın kompleks entomofaqlarla yoluxması 70%-ə çatır. Bütünlükdə həlqəvi baramasarıyanın kompleks entomofaqları yetəri qədər effektiv deyil və aktiv istifadə üçün ancaq xüsusi qeyd edilən yumurtayeyənlər istifadə olunma bilər. [3] Tədqiqatlara əsasən Azərbaycanda yaşıl palıd yarpaqbükəninin parazit kompleksi 35 növdən ibarətdir. Bura 10 *ixnevmonid*, 8 *brakonid*, 11 *xalsid*, 6 növ *taxin* daxildir. Tədqiqatlarımıza əsasən qış qarışlayıcısının inkişaf fazaları onun yumurtalarının sayının entomofaqlarla yoluxmasına az təsir edir. Puplar torpaqda qalın qış baramaları içərisində olur, ona görə də entomofaqla zərərvericinin sayına ancaq tırtıl mərhələsində təsir edə bilirlər. Buna görə də kompleks entomofaqlar populyasiyaya zəif təsir göstərir və az effektivdirlər. Zərərvericinin sayının aşağı düşməsinə əsasən xəstəliklər və şaxtılı hava daha çox təsir edir. Lənkəran-Astara zonasında yarpaqbükən pupların əsas paraziti olaraq *Phaeogenes invisor Thunb.*, ikinci yerdə isə taxin milçəyi *Elodia tragica*, daha sonra *xalsid Brachymeria rugulosa* qeydə alınmışdır. *Apechthis* və *Itoplectis* növlərinin sayı az olmuşdur. 2014-2015-ci illərdə pupların parazitlərlə yoluxması 7,4-7,2% olmuşdur. Sonrakı iki ildə isə 39-28,5 %-ə qalxmışdır.

ƏDƏBİYYAT

1. Məmmədov Z.M. Azərbaycanda meyvə bitkilərinə zərərverən pulcuqluqanadlıların parazitləri və onların bioloji mübarizədə istifadə olunma yolları. Bakı, "Elm", 2004.
2. Мейер Н.Ф. Паразитические перепончатокрылые сем. Ichneumonidae СССР и сопредельных стран. 1933-1936, т.I-IV,с.458,325,271,535,340,356.



7th INTERNATIONAL EDUCATION AND INNOVATIVE SCIENCES CONGRESS
May 12-13, 2023 Azerbaijan State Pedagogical University

3. Порчинский И.А. О некоторых паразитах майского червя (*Hurometeuta malinellus* Zell), заслуживающих у нас особого внимания и дополнительные данные о яйцеде плодовой плодовой. 1911. N9, с.11-14
4. Рубцов И.А. Биологический метод борьбы с вредными насекомыми. ОГИЗ, сельхозгиз, 1948, с.411
5. Шапиро В.А. Роль паразитов в снижении численности кольчатого шелкопряда.1960, вып. 15, с.71-86



7th INTERNATIONAL EDUCATION AND INNOVATIVE SCIENCES CONGRESS
May 12-13, 2023 Azerbaijan State Pedagogical University

İŞĞALDAN AZAD EDİLMİŞ ƏRAZİLƏRDƏ ÇAYLARIN AXINLARINDAN HİDROENERGETİKA MƏQSƏDİ İLƏ MƏNİMSƏNİLMƏSİ ÜÇÜN YENİ DURULDUCULARIN İŞLƏNMƏSİ

DEVELOPMENT OF NEW COOLERS FOR HYDRO ENERGY UTILIZATION FROM RIVER
FLOWS IN LIBERATED TERRITORIES

Əbilov Rəşad Saffan oğlu

t.ü.f.d., böyük elmi işçi

Azərbaycan Elmi Tədqiqat Layihə Axtarış Energetika İnstitutu

XÜLASƏ:

Məqalədə, işğaldan azad edilmiş ərazilərin çaylarında, hidroloji müşahidə məntəqələrinin məlumatlarına əsasən, orta illik su sərfinin, çay axınının lilliyinin öyrənilməsi və təhlili, orta çoxillik çöküntülərin miqdarı və ölçüsü dəqiqləşdirilmişdir [1]. Məqalədə, dağlıq və dağətəyi ərazilər üçün suqəbuledici qurğuların yanında durulducuların yeni konstruksiyasının təkmilləşdirilməsi də nəzərdən keçirilir. Çoxsaylı tədqiqatlar nəticəsində kiçik su elektrik stansiyaları üçün durulducuların sxemi təkmilləşdirilmişdir. Plan və kəsiklərdən ibarət cizgiləri hazırlanmışdır. Azərbaycan Respublikası Əqli Mülkiyyəti Agentliyinin tabeliyində olan Patent və Əmtəə Nişanları Ekspertizası Mərkəzinin faydalı model üçün patent alınmışdır.

Açar sözlər: çöküntülər, durulducu, dağ-ətəyi ərazi, hidroloji xüsusiyyətlər.

ABSTRACT:

In the article, the study and analysis of the average annual water consumption, siltiness of the river flow, and the amount and size of the average multi-year sediments in the liberated rivers, based on the data of the hydrological observation points, have been specified. In the article, the improvement of the new construction of culverts is also considered in addition to intake facilities for mountainous and foothill areas. As a result of numerous researches, the scheme of the sprinklers for a small hydropower plant has been improved. Plans and cross-sectional drawings have been prepared. A patent for a utility model has been obtained in the Republic of Azerbaijan.

Key words: sediments, drainage, foothills, hydrological features

GİRİŞ

İşğaldan azad edilmiş ərazilərdə çoxlu çaylar vardır. Bu çaylar böyük hidroenerji potensialına malikdir. Erməni qəsbkarları işğal dövründə bu çaylar üzərində çoxlu sayda Kiçik Su Elektrik Stansiyaları (KSES) tikib istismar etmişdilər. Müharibə ərəfəsində, ermənilər bu KSES-in turbin və hidrogeneratorlarını, mexaniki avadanlıqlarını söküb aparmış, apara bilmədiklərini hamısını yandırmışlar. 44 günlük müharibədən sonra Azərənərji ASC, Azərbaycan Elmi Tədqiqat və Layihə Axtarış Energetika İnstitutu ilə birlikdə, işğaldan azad olunmuş ərazilərdə, çaylar üzərində tikilmiş KSES-in mövcud vəziyyətini öyrənmiş, eləcədə onların bərpa və yeni KSES-in tikintisinə aid təkliflər verilmişdir. Ona görə də çox qısa müddətdə Həkəri çayı üzərində Güləbird KSES, Suqovuşan KSES və Kəlbəcər KSES bərpa edilib istifadəyə verilmişdir. Hal- hazırda çoxlu sayda KSES bərpa edilir, yeni KSES- lərin layihələndirilməsi və tikintisi davam etdirilir[2].

MATERİALLAR VƏ METODLAR

Tədqiqatın əsas məqsədi ərazidə suölçmə məntəqələrinin (monitorinqi) məlumatları əsasında ərazinin hidroqrafik səciyyəsinin təhlil edilməsi və bu təhlil əsasında çayların su ehtuyatlarının hesablanmasıdır. Bu məqsədlə Qarabağ çaylarının üzərində fəaliyyət göstərmiş hidroloji müşahidə məntəqələri məlumatlarından istifadə edilmişdir. Bu məlumatlar Ekologiya və Təbii Sərvətlər Nazirliyinin fond və arxiv materiallarından və su kadastrından əldə olunmuşdur. Çünki dağ çaylarının özünə məxsus xüsusiyyətləri vardır. Bu çaylar çoxlu dib gətirmələri, qum-çınqıl və daş eləcə də yarpaq və ağac kötüyü gətirirlər. Bu gətirmələr derivasiya borularına daxil olub, KSES binasında hidroturbinin pərlərini sındırır, onları sıradan çıxardır, KSES- in iş rejimini pozur. Bütün bunları nəzərə alıb tədqiqatların gedişində yeni durulducular təklif edilmişdir və Əqli Mülkiyyəti Agentliyinin tabeliyində olan Patent və Əmtəə Nişanları Ekspertizası Mərkəzinin Patentini alınmışdır.

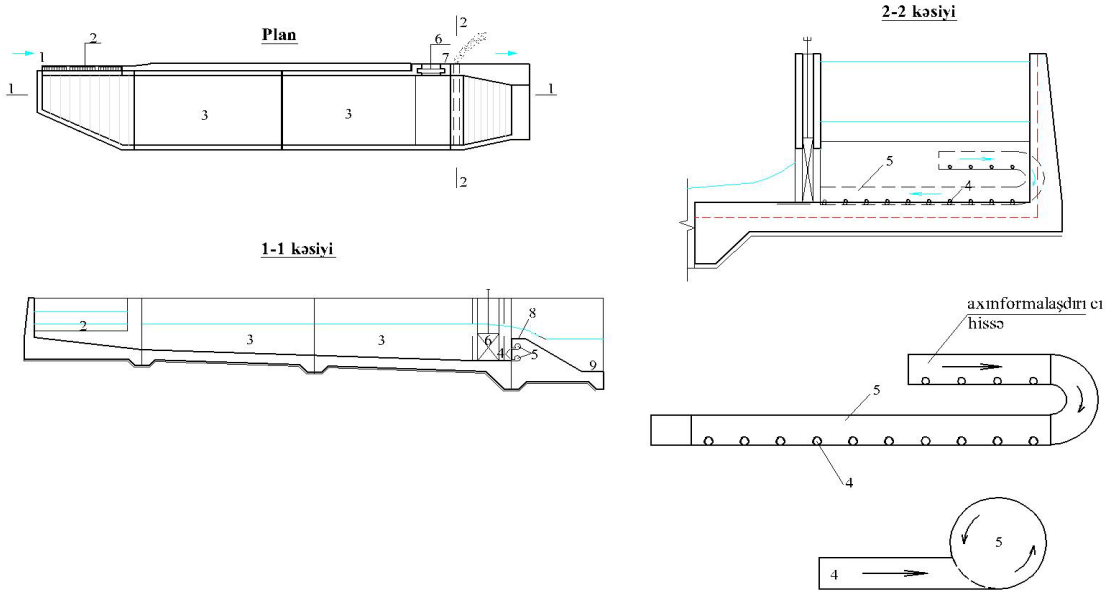

Şəkil 1 Durulducunun plan və kəsikləri : yuxarı byef – 1; suqəbuledici qurğu - 2; durulducunun kamerası - 3; borucuqlar - 4; yığıcı element - 5; durulducunun yan divarında bağlayıcı - 6; aşağı byefdən 7; suaşırın bənd - 8; kanal və ya su elektrik stansiyasının borusundan 9.

Təklif olunmuş durulducu özünə oxşar olan durulducudan, fərqli və üstün cəhətləri vardır. Beləki, bu durulducu konstruksiyasına görə sadə olub düzbucaqlı nov formasında yerinə yetirilmiş, dibi maillidir, fasiləli və fasiləsiz reyimdə işləyir və durulducuya daxil olan axının öz hidravliki gücündən istifadə etməklə qum-çınqıl və lil gətirmələri, durulducunun sonunda, suaşırın divarın aşağısında yerləşdirilmiş qum – çınqıl və lil gətirmələri tutan borucuqlara yönəldir. Durulducunun sonunda qum tutan borucuqların girişində axının sürəti kəskin artır qum və lillər su axını ilə qarışaraq daha da intensivləşir qum – çınqıl və lil gətirmələri tutan borucuqlara yönəlir. Qum – çınqıl və lil gətirmələri tutan borucuqlar tutan borucuqlar suaşırın divarın daxilində yerləşdirilmiş yığıcı boruya perpendikulyar birləşdiyindən axın çox asanlıqla və sürətlə diametri böyük olan yığıcı boruya keçir. Yığıcı boruda axının vintvari hərəkəti nəticəsində qum- çınqıl və lil gətirmələri su ilə qarışaraq sürətlə yuyularaq aşağı byefə ötürülür. **Şəkil 1**

Ondan başqa təklif etdiyimiz durulducu irriqasiya və hidroenergetika məqsədi ilə yaradıldığından, durulducu ya suqəbuledici qurğulara bitişik və ya müəyyən məsafələrdə irriqasiya və hidroenergetika kanalları üzərində layihələndirilir. Onların açıq ərazilərdə tikilməsi nəzərdə tutulduğundan ora çayın gətirdiyi axının tərkibində çoxlu miqdarda iri gətirmələrinin, yarpaq və zibillərin olması mümkündür. Ona görə də təklif etdiyimiz durulducunun sonunda yerinə yetirilmiş diameytri $d = 0,12\text{m}$ qum- çınqıl



7th INTERNATIONAL EDUCATION AND INNOVATIVE SCIENCES CONGRESS
May 12-13, 2023 Azerbaijan State Pedagogical University

və lil gətirmələrini tutan dairəvi en kəsikli borucuqlar, suaşırın divarın daxilində diametri $d=0,44m$ olan yığıcı boru və durulducu kamerasını eləcə də qum- çınqıl və lil tutan borucuqların qarşısında yığılan qum-çınqıl və lil gətirmələrini fasiləli yumaq üçün kameranın yan divarında bağlayıcı qoyulmuşdur [3].

Əyrixətli durulducu

suvarma, su təchizatı və kiçik su elektrik stansiyalarının derivasiya kanallarına eləcə də derivasiya boru kəmərlərinə qum-çınqılların, lillərin və iri dib gətirmələrinin keçməsinin qarşısını almaqla, hidrotexniki qurğuların möhkəmliyinin dayanıqlığını və onun iş səmərəliyinin artırılmasından ibarətdir.

Qarşıya qoyulan məsələyə nail olmaqdan ötrü, əyrixətli durulducu kamerasının en kəsiyi düzbucaqlı formasında, mərkəzi dönmə bucağı 90° -yə qədər və əyrixətli radiusunun uzunluğunu kameranın enindən 3-4 dəfə böyük götürülür. Kameranın dibi qabarıq sahilə tərəf eninə mailliyə malikdir. $i=0,07...0,10$ qəbul edilir. Yuyucu borucuqların en kəsiyi dairəvi götürülür və qabarıq divarın aşağısında kameranın dib səviyyəsində yerləşdirilir. Yuyucu borucuqlar qabarıq divarın daxilində yerləşdirilmiş dib gətirmələrini kənarlaşdıran en kəsiyi dairəvi yerinə yetirilmiş aparıcı boru kəmərinə birləşdirilir. Yuyucu borucuqların işini tənzimləmək üçün bağlayıcılar nəzərdə tutulmuşdur. Yuyucu borucuqların sayı 6...12 arasında qəbul oluna bilər. Qabarıq divarın daxilində yerləşdirilmiş və yuyucu borucuqlarla əlaqəli olan dib gətirmələrini kənarlaşdıran en kəsiyi dairəvi yerinə yetirilmiş aparıcı boru kəməri dairəvi en kəsikli yerinə yetirilmişdir. Əyrixətli durulducu planda bu şəkildə yerinə yetirildikdə, durulducu kamerasına düşən qum-çınqıl, lil və iri dib gətirmələri axının eninə dövrəni hərəkəti nəticəsində kameranın çökük divarından qabarıq divara tərəf istiqamətlənib hərəkət edir və asanlıqla qabarıq divarın daxilində yerləşmiş, yuyucu borucuqlara yaxınlaşır və orada axının vintvarı hərəkəti nəticəsində, axının sürəti artır, intensivləşir və dib gətirmələrini kənarlaşdıran en kəsiyi dairəvi yerinə yetirilmiş aparıcı boru kəmərinə keçir və orada vintvari hərəkət nəticəsində asanlıqla aşağı byefə ötürülür[4].

Əyrixətli durulducu başlanğıcında suqəbuledici metal barmaqlığı 1 olan dibi qabarıq divara tərəf maili kameranın 2 qabarıq divarının aşağısında dairəvi en kəsikli yuyucu borucuqları 3, qabarıq divarın daxilində dib gətirmələrini kənarlaşdıran en kəsiyi dairəvi yerinə yetirilmiş aparıcı boru kəməri 4 ilə birləşmişdir. Durulducunun çökük divarında suqəbuledici bağlayıcı 5; durulducunun sonunda yuyucu bağlayıcılar 6; qoyulmuşdur. Qabarıq divarın daxilində yuyucu borucuqların 3 işini tənzimləmək üçün bağlayıcılar 7 nəzərdə tutulmuşdur. **Şəkil 2**

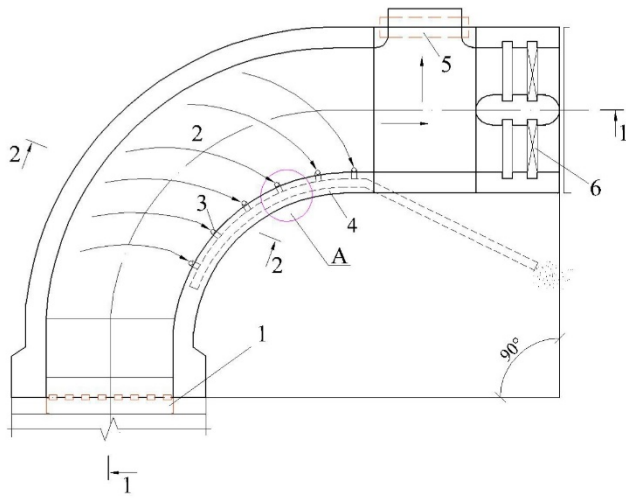

2-2

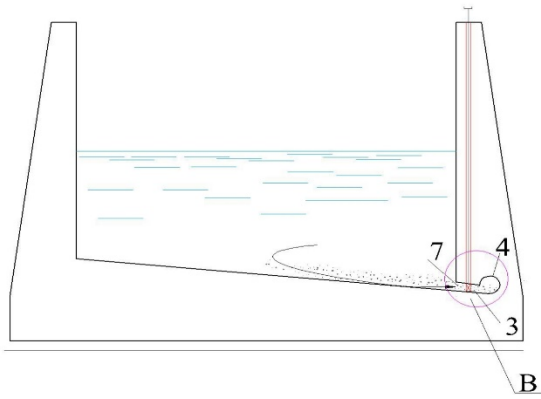

1-1

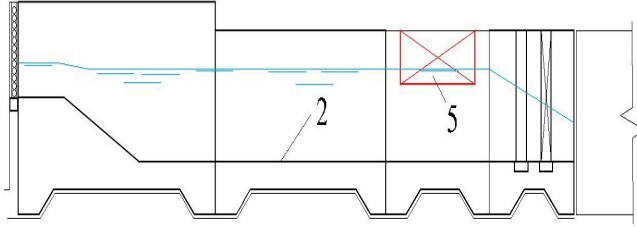

B-düyünü

A-düyünü

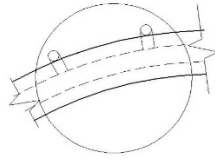
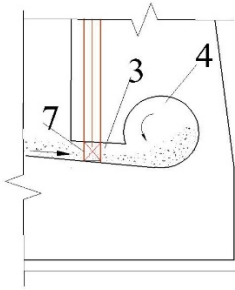

Şəkil 2 Əyrixətli durulducunun plan və kəsikləri: suqəbuledicinin metal barmaqlığı 1; durulducu kamerası-2 ; qabarıq divarının aşağısında dairəvi en kəsikli yuyucu borucuqları - 3 ; yığıcı element - 4; durulducunun çökük divarında suqəbuledici bağlayıcı -5; durulducunun sonunda yuyucu bağlayıcılar- 6; Qabarıq divarın daxilində yuyucu borucuqların işini tənzimləmək üçün bağlayıcılar - 7.

Əyrixətli durulducu aşağıdakı kimi işləyir.

Çay axını suqəbuledici metal barmaqlıqdan 1 keçərək planda əyrixətli dibi qabarıq divara tərəfə maili kameraya 2 daxil olur. Bu zaman axının eninə dövranı yaranır. Axının gətirdiyi dib gətirmələrinin cərəyan xətləri kameranın çökük tərəfindən qabarıq divara tərəf istiqamətlənib hərəkət edilib

Dib gətirmələri qabarıq divarın daxilində yerləşdirilmiş dairəvi en kəsikli yuyucu borucuqların 3 qarşısına yığılır və oradan fasiləsiz olaraq qabarıq divarın daxilində yerləşdirilmiş dib gətirmələrini kənarlaşdırən dairəvi en kəsikli aparıcı boru kəmərinə 4-ə daxil olur. Dib gətirmələrini kənarlaşdıran dairəvi en kəsikli aparıcı boru kəməri 4 axının burada vintvari hərəkəti nəticəsində lil axını çox sürətlə aparıcı boru kəmərinin 4 daxilində hərəkət edir və aşağı byefə yuyulur. Dib gətirmələrindən təmizlənmiş su axının üst hissəsi çökük divarda nəzərdə tutulmuş suqəbuledici bağlayıcıdan 5 keçərək tələbatçıya derivasiya kanalı və boruya ötürülür Əyrixətli durulducunun qabarıq divarının daxilində və onun aşağısında dairəvi en kəsikli yuyucu borucuqların 3 işini tənzimləmək üçün bağlayıcılar 7 nəzərdə tutulmuşdur. Beləliklə təklif etdiyimiz əyrixətli durulducu özünün prototipindən üstün cəhəti ondan ibarətdir ki, prototip əyrixətli durulducuda qabarıq divarının aşağı səviyyəsində yuyucu borucuqlar düzbucaqlı en kəsikli olduğundan ona yaxınlaşmış qum-çınqıl, lil və dib gətirmələri çox çətinliklə yuyucu borucuqlara keçir və yuyucu borucuqlar uzun olduğundan (qabarıq divardan kənarlara çıxır) orada axının lil aparma qabiliyyəti passiv olur, onların çökməsi intensivləşir, dib gətirmələrini aparıcı xəndəyə keçməsi gecikir, borucuqların tutulması ehtimalı daha çox olur.

Analoq qurğuda dib gətirmələrini kənarlaşdıran aparıcı xəndək əyrixətli durulducusundan kənarında açıq düzbucaqlı en kəsikli formasında yerinə yetirildiyindən axının hərəkəti passiv olur, qum-çınqıl, lil

və dib gətirmələrinin çökməsi ehtimalı çox olur. Onları təmizləmək çox çətin olur. Qurğunun istismarı pisləşir, kanalı ot, kol və qamış basır, qurğu sıradan çıxır.

Ona görə də prototip, əyrixətli durulducunun işini yaxşılaşdırmaq üçün təklif etdiyimiz əyrixətli durulducunun qabarıq divarının daxilində və onun aşağısında yerinə yetirilmiş dairəvi en kəsikli, qısa yuyucu borucuqlarına axının eninə dövrəni nəticəsində qum-çınqıl, lil və dib gətirmələrinin durulducu kamerasının çökük divarından qabarıq divara istiqamətlənib, yaxınlaşması intensiv olur, dairəvi en kəsikli yuyucu borucuqlu borucuqların 3 başlanğıcında qoyulmuş kiçik bağlayıcıları da 7 növbə ilə açıb-bağlamaqla, durulducunun işini nizamlamaq olar.

Sifonlu durulducu

Sifonlu durulducu suvarma və derivasiya kanalları eləcə də boru kəmərlərinə xırda hissəciklərin $d=0,01-0,05$ mm lillərin keçməsinin qarşısını almaqla, onları çökdürüb və sifon vasitəsilə sovrub kənara atmaqla, hidrotexniki qurğuların dayanıqlığını, möhkəmliyini və onun iş səmərəliliyini artırılmasından ibarətdir.

Sifonlu durulducu trapesiya en kəsikli dəmir beton üzlüklü kameranın 1 oxuna paralel və onun bermaları üzərində qoyulmuş relsdən 2, metal fermadan 3, dartıcı mexanizmdən 4, sifonlu boru 5, trapesiya en kəsikli dəmir beton üzlüklü durulducu kamerasının 1 yamacları üzərində qurqşdırılmış sifonlu boruya 5 və metal fermaya 3 bərkidilmiş qaşığıcı bıçaqla 6, sifonlu borunun 5 ucuna bərkidilmiş sifon 7, trapesiya en kəsikli dəmir beton üzlüklü kameranın 1 oxuna paralel və kameradan 1 kənarda qoyulmuş yarım silindrik en kəsikli dəmir beton nov 8, kameranın yamacından fərqli olaraq onun dibi kəsik konus şəkilli dəmir beton üzlüklü xəndək 9 şəklində yerinə yetirilmişdir. **Şəkil 3**

Çay axını trapesiya en kəsikli dəmir beton üzlüklü durulducu kamerasına 1 daxil olur. Trapesiya en kəsikli dəmir beton üzlüklü kamerada 1 suyun sürəti çox kiçik və $0,1 - 0,15$ m/s olduğundan xırda hissəciklər $d=0,01 - 0,05$ mm və lillər trapesiya en kəsikli dəmir beton üzlüklü durulducu kamerasının 1 yamaclarına çökür.

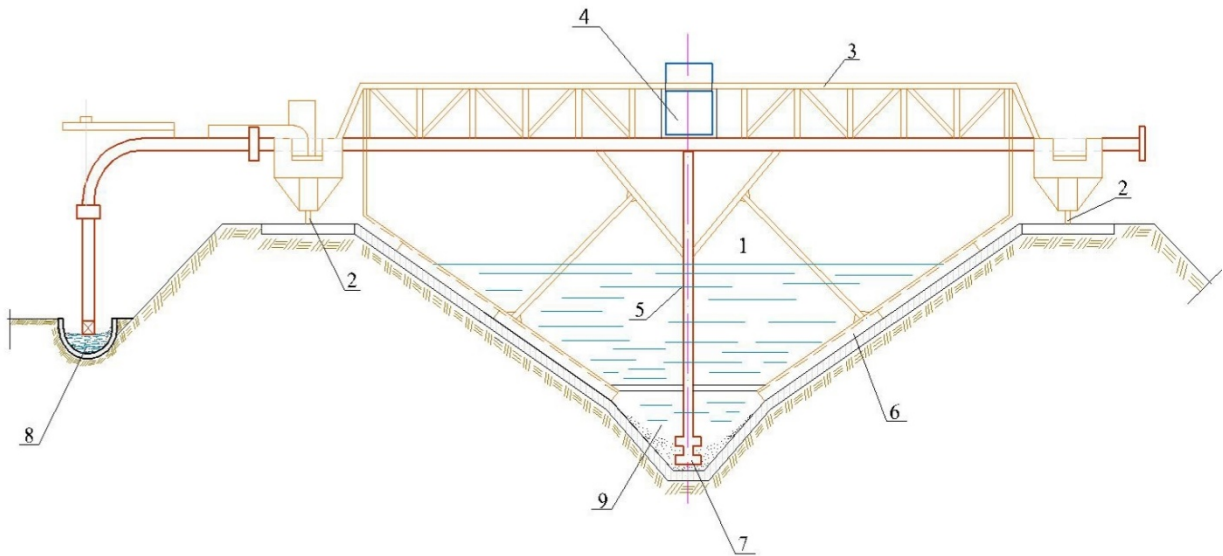

Şəkil 3 Sifonlu durulducu: trapesiya en kəsikli dəmir beton üzlüklü kameranın- 1; oxuna paralel və onun bermaları üzərində qoyulmuş relsdən -2; metal fermadan 3; dartıcı mexanizmdən -4; sifonlu boru - 5; durulducu kamerasının yamacları üzərində qurqşdırılmış



7th INTERNATIONAL EDUCATION AND INNOVATIVE SCIENCES CONGRESS
May 12-13, 2023 Azerbaijan State Pedagogical University

sifonlu boruya və metal fermaya bərkidilmiş qaşırıçı bıçaqla - 6; sifonlu borunun ucuna bərkidilmiş sifon -7; trapesiya en kəsikli dəmir beton üzlüklü kameranın oxuna paralel və kameradan kənarında qoyulmuş yarımşilindrik en kəsikli dəmir beton nov - 8; dibi kəsik konus şəkilli dəmir beton üzlüklü xəndək - 9.

Sifonlu durulducu aşağıdakı kimi işləyir[5].

Trapesiya en kəsikli dəmir beton üzlüklü durulducu kamerasının 1 oxuna paralel çəkilməmiş relslər 2 üzərində dartıcı mexanizm 4 vasitəsi ilə hərəkət edən metal fermaya 3 bərkidilmiş qaşırıçı bıçaq 6 vasitəsi ilə qaşırır və sıyrılır trapesiya en kəsikli dəmir beton üzlüklü kameranın 1 aşağısında yamacları kameranın 1 yamaclarından fərqli olaraq dibi aşağı salınmış kəsik konusa oxşar dəmir beton üzlüklü xəndəyə 9 tökülür.

Trapesiya en kəsikli dəmir beton üzlüklü kameranın 1 dibi aşağı salınmış kəsik konusa oxşar dəmir beton üzlüklü xəndəyə 9 tökülmüş xırda hissəciklər və lillər su ilə sovrularaq sifonlu boru 5 vasitəsi ilə trapesiya en kəsikli dəmir beton üzlüklü durulducu kamerasının 1 oxuna paralel və kameranın 1 kənarında qoyulmuş yarımşilindrik en kəsikli hidroqarışığı ötürən dəmir beton nova 8 tökülür. Trapesiya en kəsikli dəmir beton üzlüklü durulducu kamerasının 1 oxuna paralel və kameradan 1 kənarında qoyulmuş yarımşilindrik en kəsikli hidroqarışığı ötürən dəmir beton novda 8 axının vintvari hərəkəti yaranır və onun sayəsində lil maxınıni sürəti böyüyür, xırda hissəciklərin $d=0,01 - 0,05$ mm və lillərin çökməsinə imkan vermir tez bir zamanda yarımşilindrik en kəsikli hidroqarışığı ötürən dəmir beton nov 8 vasitəsi ilə aşağı byefə yuyulub gedir.

Trapesiya en kəsikli dəmir beton üzlüklü durulducu kamerasının 1 xırda hissəciklərin $d=0,01 - 0,05$ mm və lillərin təmizlənməsi fasiləsiz baş verir. Sifonlu borunun 5 ucuna bərkidilmiş sifon 7 kameranın yamacından fərqli olaraq kəsik konus şəkilli dəmir beton üzlüklü xəndəkdə 9 daha dəqiq hərəkət edərək xırda hissəcikləri və lilləri sovrularaq sifonlu boru 5 vasitəsi ilə qalxır və oradan kameranın 1 oxuna paralel qoyulmuş en kəsiyi yarımşilindrik olan dəmir beton hidroqarışığı ötürən nova 8 tökülür.

NƏTİCƏ

İşğaldan azad edilmiş ərazilərin çaylarında, hidroloji müşahidə məntəqələrinin məlumatlarına əsasən, orta illik su sərfinin, çay axının lilliyinin öyrənilməsi və təhlili, orta çoxillik çöküntülərin miqdarı və ölçüsü dəqiqləşdirilmişdir. Məqalədə, dağlıq və dağətəyi ərazilər üçün suqəbuledici qurğuların yanında durulducuların yeni konstruksiyasının təkmilləşdirilməsi də nəzərdən keçirilir. Çoxsaylı tədqiqatlar nəticəsində kiçik su elektrik stansiyaları üçün durulducuların sxemi təkmilləşdirilmişdir. Plan və kəsiklərdən ibarət cizgiləri hazırlanmışdır. Azərbaycan Respublikasının Əqli Mülkiyyəti Agentliyinin tabeliyində olan Patent və Əmtəə nişanlarının Ekspertizası Mərkəzi tərəfindən faydalı modelə patent alınmışdı

ƏDƏBİYYAT:

- 1.İsmayılovR.A.Qarabağ çaylarının su ehtiyatları, Su problemləri Elm və texnologiyalar №1, səh.20-37,
2. Əbilov R.S Suqəbuledici qurğu, Azərbaycan Aqrar Elmi,№ 2s.85-88,2018
3. Əbilov R.S Durulducu,Sənaye mülkiyyəti,ixtiralar və faydalı modellər bülleteni,№ 9 u 20170027,E02B9/04 Dərc olunma 30.10.2019
4. Əbilov R.S Öyrixətli durulducu,Sənaye mülkiyyəti,ixtiralar və faydalı modellər bülleteni,№ 7 u 20170014,E02B9/04 Dərc olunma 30.09.2019
5. Əbilov R.S Sifonlu durulducu,Sənaye mülkiyyəti,ixtiralar və faydalı modellər bülleteni,№ 7 u 20170



7th INTERNATIONAL EDUCATION AND INNOVATIVE SCIENCES CONGRESS
May 12-13, 2023 Azerbaijan State Pedagogical University



7th INTERNATIONAL EDUCATION AND INNOVATIVE SCIENCES CONGRESS
May 12-13, 2023 Azerbaijan State Pedagogical University

ZƏRİFƏ BUDAQOVANIN ELMI YARADICILIĞININ ÜMUMİ MƏNZƏRƏSİ

Mehdiyeva Mətanət Bahadır qızı

ADPU, baş müəllim, f.ü.f.d.

XÜLASƏ

Professor Zərifə İsmayıl qızı Budaqova tanınmış dilçi-filoloq, elm təşkilatçısı, ictimai xadim, filologiya üzrə ilk qadın professorumuzdur. O,AMEA-nın Nəsimi adına Dilçilik İnstitutunda şöbə müdiri, direktor müavini, nəhayət, direktor kimi elmi-ictimai fəaliyyətində həmişə fəal bir elm adamı, fundamental nəşrlərin, Azərbaycan dilinin qrammatikası çoxcildliyinin redaktoru və əsas müəlliflərindən biri kimi tanınmışdır. Zərifə Budaqovanın yaradıcılığını izlədikdə görürük ki, alim bütün elmi fəaliyyətini Azərbaycan dilçiliyinin inkişafına həsr etmişdir.Bu baxımdan dilçi alimin zəngin irsi Azərbaycan dilçiliyi üçün çox dəyərli məxəzdir. Alimin elmi araşdırmaları dilimizin morfologiyası, sintaksisi, üslubiyatı, dil əlaqələri, tətbiqi dilçilik məsələləri, xüsusən də durğu işarələri problemlərini əhatə edir. Zərifə Budaqova savadlı kadrlara daim kömək etmiş, onların bir dilçi alim kimi yetişməsində böyük rol oynamışdır.

Alimin Azərbaycan elminə verdiyi töhfələr sırasında onun dilçiliyə gətirdiyi, yetişdirdiyi yüksək ixtisaslı dilçilər də yer tutur. Alim saysız-hesabsız aspirant və dissertantlara elmi rəhbər, elmi məsləhətçi olmuş, dilçilik sahəsində müdafiə olunan dissertasiyalarda rəsmi opponent, rəyçi olmaqla neçə-neçə gənc alim yetişdirmişdir. Nabat Abdullayeva, Qara Məşədiyev, Mirvari İsmayılova, Sənubar Abdullayeva, İbrahim Bayramov, Rəxşəndə İsrailova, Sevda Kazımova, Akif Miriyev, Ofelya Quliyeva, Rasim Adilov, Təhminə Mehdiyeva, Əlikram Əsədov, İbrahim Hacıyev, Səriyyə Əsgərova, Mədət Bayramov və b. onun yetirmələri olub. Zərifə Budaqova XX əsrin ortalarında, 1953-cü ildə keçmiş SSRİ-nin paytaxtı Moskva şəhərində yerləşən Dilçilik İnstitutunda “Azərbaycan dilində feilin tərz kateqoriyası” adlı namizədlik dissertasiyasını Elmi Şurada müdafiə etmişdir. Namizədlik dissertasiyasından 10 il sonra “Azərbaycan ədəbi dilində sadə cümlə” adlı doktorluq dissertasiyasını müdafiə etmiş, 1968-ci ildə professor elmi adına layiq görülmüşdür.

Açar sözlər: Zərifə Budaqova, elmi yaradıcılıq, Azərbaycan dilçiliyi, nəzəri dilçilik, tətbiqi dilçilik

ABSTRACT

Professor Budagova Zarifa Ismayil is a well-known linguist-philologist, science organizer, public figure, our first female professor of philology. She was always active in his scientific and public activities as the department head, deputy director, and finally director of the Institute of Linguistics named after Nasimi of ANAS, and was recognized as one of the editors and main authors of fundamental publications, the multi-volume grammar of the Azerbaijani language. When we follow the work of Budagov Zarifa, we see that the scientist devoted all his scientific activities to the development of Azerbaijani linguistics. In this regard, the rich heritage of the linguist is a very valuable source for Azerbaijani linguistics. The scientific researches of the scientist cover the morphology, syntax, style of our language, language relations, applied linguistics issues, especially the problems of punctuation marks. Budagov Zarifa always helped educated people and played a big role in their development as a linguist.

Among the scientist's contributions to Azerbaijani science are the highly qualified linguists he brought to linguistics and trained. The scientist has been a scientific supervisor and scientific advisor to countless post-graduate students and dissertation students, and has trained several young scientists as an official opponent and reviewer in dissertations defended in the field of linguistics. Abdullayeva Nabat, Mashadiyev Gara, Ismayilova Mirvari, Abdullayeva Sanubar, Bayramov



7th INTERNATIONAL EDUCATION AND INNOVATIVE SCIENCES CONGRESS
May 12-13, 2023 Azerbaijan State Pedagogical University

Ibrahim, Israfilova Rakhshanda, Kazimova Sevda, Miriyev Akif, Guliyeva Ofelya, Adilov Rasim, Mehdiyeva Tahmina, Asadov Alikram, Hajiyev Ibrahim, Asgarova Sariyya, Bayramov Madat and others were her students. In the middle of the 20th century, in 1953, in the Institute of Linguistics located in Moscow, the capital of the former USSR, Budagova Zarifa defended her candidate's thesis entitled "Mood category of the verb in the Azerbaijani language" in the Scientific Council. 10 years after the candidate's dissertation, she defended his doctoral dissertation entitled "A simple sentence in the literary language of Azerbaijan" and was awarded the scientific title of professor in 1968.

Keywords: Budagova Zarifa, scientific creativity, Azerbaijani linguistics, theoretical linguistics, applied linguistics

GIRIŞ

AMEA-nın müxbir üzvü, əməkdar elm xadimi, filologiya elmləri doktoru, professor Zərifə İsmayıl qızı Budaqovanın tanınmış dilçi-filoloq, elm təşkilatçısı, ictimai xadim kimi fəaliyyət dairəsi, mənalı həyatı olduqca zəngin, geniş, sonrakı nəsillər üçün örnək olmuşdur. AMEA-nın Nəsimi adına Dilçilik İnstitutunda şöbə müdiri, direktor müavini, nəhayət, direktor kimi elmi-ictimai fəaliyyətində həmişə fəal bir elm adamı, dilçiliyimizin ağbirçəyi kimi, Dissertasiya Şurasının sədri, Elmi Şuranın sədri, fundamental nəşrlərin, Azərbaycan dilinin qrammatikası çoxcildliyinin redaktoru və əsas müəlliflərindən biri kimi, həm də öz elmi monoqrafiya, dərslik və başqa kitabları ilə filologiyamıza başucalığı gətirmişdir. Zərifə Budaqovanın bu zəngin irsi Azərbaycan dilçiliyi üçün çox dəyərli məxəzdir. Alim Azərbaycan dilçiliyində müasir Azərbaycan dilinin morfoloqiyasının yaradıcılarından, qrammatika üzrə aparıcı mütəxəssislərdən biri olmuşdur. Alimin elmi araşdırmaları dilimizin morfoloqiyası, sintaksisi, üslubiyyəti, dil əlaqələri, tətbiqi dilçilik məsələləri və durğu işarələri problemlərini öz əhatəsinə alır. Zərifə Budaqova Səməd Vurğun kimi ziyalının xeyirxahlığını görmüş, ondan daim dəstək almışdır. Odur ki, özü də savadlı kadrlara daim kömək etmiş, onların bir dilçi alim kimi yetişməsində böyük rol oynamışdır.

Zərifə Budaqovanın qələminin məhsulu olan çoxsaylı elmi-publisistik məqalələrində çağdaş dilçiliyimizin problemlərinə, elm və mədəniyyətimiz üçün ən önəmli olan mövzulara, məsələlərə geniş yer verilmiş, elmi-mənəvi dəyərləri yüksək peşəkarlıqla təhlildən keçirilmişdir. Alimin məqalələrində təfəkkür tərzindən, dil və üslubundan, ixtisasından və s. cəhətlərdən asılı olmayaraq, vətənimizə, xalqımıza, Azərbaycan elminə, təhsilinə, maarifinə xidmətin real mənzərəsini görmək olar.

Alimin Azərbaycan elminə verdiyi töhfələr sırasında onun dilçiliyə gətirdiyi, yetişdirdiyi yüksək ixtisaslı dilçilər də durur. O, saysız-hesabsız aspirant və dissertantlara elmi rəhbər, elmi məsləhətçi olmuş, dilçilik sahəsində müdafiə olunan dissertasiyalarda rəsmi opponet, rəyçi olmaqla neçə-neçə gənc alim yetişdirmişdir. Təkcə Bakı şəhərində deyil, həmçinin Azərbaycanın başqa şəhərlərində, digər türkdilli regionlarda da onun tələbələri, davamçıları var. Onun yetirmələri öz sevimli müəllimini unutmur, müəllimlərini məhəbbətlə xatırlayır, xatirəsini öz elmi yaradıcılıqlarında əbədiləşdirməyə çalışırlar. Biz onların tam olmayan siyahısını vermək istərdik: professorlar: Şəfiqə Yusifli, Nəbat Abdullayeva, Qara Məşədiyev, Əsmət Həsənova, Mirvari İsmayilova, Sənubər Abdullayeva, İbrahim Bayramov və fəlsəfə doktorları: Rəşxəndə İbrafilova, İntizar Salehova, Gülnarə Rəhimova, Sevda Kazımova, Akif Miriyev, Ofelya Quliyeva, Rasim Adilov, Təhminə Mehdiyeva, Əlikram Əsədov, İbrahim Hacıyev, Səriyyə Əsgərova, Mədət Bayramov, Zərifə Əliyeva, Aybəniz Mirzəyeva, İsmət Abdullayeva və b.

“Professorun elmi yaradıcılığı, tərcümeyi-halı ilə tanışlığımız, onun dilçiliyimizin ən çətin, həll olunmamış, öyrənilməsinə böyük zərurət duyulan məsələlərinə həsr etdiyi monoqrafiya, kitab və dərsliklər, elmi məqalələri elmimizin inkişafı və yüksəlişi yolunda yorulmaz fəaliyyəti, gərgin əməyinin bəhrəsi kimi razılıq doğurur, bununla qürur duyulur. Onun bu şərəfli elmi bioqrafiyasını



7th INTERNATIONAL EDUCATION AND INNOVATIVE SCIENCES CONGRESS
May 12-13, 2023 Azerbaijan State Pedagogical University

alimin yetirdiyi dilçi-müəllim kadrları daha da dolğunlaşdırır, tamamlayır “ [1, s.474].

Ad və soyadlarını sadaladığımız alimlərin tədqiq etdikləri elmi araşdırmaların əksəriyyəti Zərifə Budaqovanın Azərbaycan dilçiliyi üçün aktual problemlər saydığı işlərdəndir. Məsələn, “Azərbaycan dilində adlıq cümlə”, “Azərbaycan mətbuatının dilində morfoloji normalar”, “Azərbaycan dilində atributivləşmə”, “Azərbaycan dilinin lüğət tərkibində sözlərin mənaca dəyişməsi”, “Azərbaycan dilində ikiqat mənsubiyyət”, “Azərbaycan dilində söz-cümlə”, “Azərbaycan dilində inversiya”, “Azərbaycan dilində sifətin məcazlaşması”, “Azərbaycan dilinin lüğət tərkibindəki sözlərin daxili imkanlar hesabına zənginləşməsi”, “Elmi və bədii üslublar arasında əlaqə”, “Azərbaycan ədəbi dilinin rəsmi üslubu” və s.

Zərifə Budaqova XX əsrin ortalarında, 1953-cü ildə keçmiş SSRİ-nin paytaxtı Moskva şəhərində yerləşən Dilçilik İnstitutunda “Azərbaycan dilində feilin tərz kateqoriyası” adlı namizədlik dissertasiyasını Elmi Şurada müdafiə etmişdir. Namizədlik dissertasiyasından 10 il sonra “Azərbaycan ədəbi dilində sadə cümlə” adlı doktorluq dissertasiyasını müdafiə etmiş, 1968-ci ildə professor elmi adına layiq görülmüşdür. O, Azərbaycanın ilk qadın dilçi professorudur.

Zərifə Budaqovanın elmi yaradıcılığında gəldiyi nəticələr müxtəlif konfrans və simpoziumlarda etdiyi çıxışlarda əks olunmuşdur. Alimin məqalə və tezisləri dilçiliyimizə dair nəşrlərdə çap olunmuşdur. Z.Budaqovanın bütün elmi yaradıcılığı boyu 150-dən çox məqaləsi işıq üzü görmüşdür. Ana dilimizin morfolojiya və sintaksisinin problemləri dilçi alimimiz tərəfindən araşdırılmışdır.

“Azərbaycan dilçiləri” adlı kitabda Zərifə Budaqova haqqında gözəl fikirlərə rast gəlirik. Müəlliflər alimin feilin zaman və şəkilləri, mürəkkəb feillər, feilin tərz kateqoriyası kimi morfoloji kateqoriyalar, cümlə problemi ilə əlaqədar sintaktik məsələlər, nitq mədəniyyəti və üslubiyyətə dair problemlər, əlifba və orfoqrafiya və s. məsələlərin onun tədqiqat obyektləri olduğunu yazırlar [2, s.21].

Filologiya elmləri doktoru Zərifə Budaqovanın tədqiqatları Azərbaycan dilinin qrammatikasına, dilimizdəki söz birləşmələrinə, dilimizin üslubi imkanlarına, semasiologiyaya sahəsinə, durğu işarələri və onların işlənmə funksiyalarına, Azərbaycan dilinin orfoqrafiya qanunlarına, dilimizin sintaksisində önəmli mövqeyə malik olan sadə cümləyə həsr olunmuşdur. Onun əsərləri, tədqiqatları müasir linqvistikanın ən mühüm nailiyyətləri sırasında sayıla bilər. Z.Budaqovanın redaktoru və əsas müəlliflərindən olduğu “Müasir Azərbaycan dilinin semasiologiyası”, “Azərbaycan dilində durğu işarələri”, “Azərbaycan dilində orfoqrafiya qaydaları”, “Müasir Azərbaycan dilində sadə cümlə”, “Azərbaycan bədii dilinin üslubiyyəti”, “Грамматика азербайджанского языка”, “Самоучитель: азербайджанского языка” və s. kimi monoqrafiyaları dilçiliyimizdə qiymətli əsərlərdəndir.

Alimin əsərləri nəzəri və tətbiqi səciyyəlidir. Tətbiqi dilçilik sahələrinə aid tədqiqatları bu mövzuları əhatə edir: dilimizin orfoqrafiya qaydalarını, durğu işarələrini və nitq mədəniyyətini. Alimin nitq mədəniyyətinə dair yazdığı əsərlər, məqalələr dilçiliyimizin tətbiqi dil sahəsindəki ən dəyərli əsərlərdən sayıla bilər.

“Azərbaycan dilinin qrammatikası” əsərinin işıq üzü görməsində Zərifə Budaqovanın böyük rolu olmuşdur. Bu onun yüksək təşkilatçılıq bacarığından irəli gəlirdi.

İ.Məmmədli qeyd edir ki, “1969-cu ildə ümummilli liderimiz Heydər Əliyev partiya təşkilatına rəhbər seçilir. Bu hadisədən sonra ölkəmizdə siyasi-iqtisadi sahə ilə yanaşı, mədəniyyət və elm sahəsində də böyük və möhtəşəm dönüş müşahidə olunur. Ölkəmizdə dilçilik elmi yeni mərhələyə keçir... Heydər Əliyevin Azərbaycan dilinə olan böyük sevgisi nəticəsində 1970-ci ildə bir qrup Azərbaycan dilçisinə dövlət mükafatları verildi. Y.Seyidov, Ə.Abdullayev, A.Həsənov bu siyahıda yer almışdır. Zərifə Budaqovanın da bir çox əsərləri dövlət rəhbərinin bu qayğısından sonra yarandı” [3, s.108].

Dilçi alim dilimizin çoxcəhətli xüsusiyyətlərini ümumi şəkildə araşdırmışdır. Zərifə Budaqovanın dəyərli tədqiqatları alimlərimiz tərəfindən, türkologiya sahəsində çalışanlar tərəfindən öz qiymətini hələ sağlığında almışdır. Dünya şöhrətli alimlər Ə.R.Tenişev, M.Ergin, S.Buluc, Z.Qorxmaz və b.



7th INTERNATIONAL EDUCATION AND INNOVATIVE SCIENCES CONGRESS
May 12-13, 2023 Azerbaijan State Pedagogical University

qeyd etmişlər ki, Z.Budaqova dilçiliyin öndə olan, araşdırılmasına ehtiyac duyulan tədqiqatlar müəllifi olmuşdur. Azərbaycan alimlərindən M.Şirəliyev, A.Axundov, A.Qurbanov, M.Qasimov, M.Seyidov, İ.Məmmədli, B.Xəlilov və başqa alimlər də bu qadın alimi – Zərifə Budaqovanı yüksək qiymətləndirmişlər. Alimin dilçilik əsərlərinin filologiya elminin tərəqqisində böyük rolu olmuşdur. Zərifə Budaqovanın tədqiqat və araşdırmalarındakı problemlərin mövzusu əhatəliliyi, dərin mühakimələri, böyük peşəkarlığı ilə həmişə elmi ictimaiyyətin diqqətini cəlb etmişdir. Zərifə Budaqovanın bütövlükdə elmi irsi, elmi-pedaqoji araşdırmaları alimin tədqiqatları haqqında yazılmış məqalələrdə öz həqiqi dəyərini tapmışdır. Alimin əsərləri filologiyamızın müxtəlif bölmələrində yeni tədqiqatların aparılmasına imkan və şərait yaratmışdır.

B.Xəlilov Zərifə Budaqova haqqında yazır: *“Professor Zərifə Budaqova həmişə dövrü mətbuatın diqqət mərkəzində olub, dilçinin özü və tədqiqatları barəsində yüzlərlə məqalə çap edilib. Onun səmərəli elmi fəaliyyəti və elmi əsərlərinin əhəmiyyəti Azərbaycan qadınınun müvəffəqiyyəti kimi qiymətləndirilib və təbliğ olunub”* [4, s.5].

Ə.Zeynalovun İrəvan ziyalıları haqqında yazdığı kitabda Zərifə Budaqovanın həyat və yaradıcılığını əks etdirən “Qoşa qanadın biri” adlı yazısı da diqqət çəkir [5, s.418-424]. Alim haqqında Ə.Əliyev, İ.Sarıyeva, N.Mustafayev, G.Ağzadə, M.Cəfərov, İ.Kazımov və digərləri də maraqlı məqalələr yazmışlar [6; 7; 8; 9; 10; 11]. Həmçinin C.Cəfərov və C.Allahverdiyevin birgə ərsəyə gətirdikləri “İrəvan Pedaqoji Məktəbi” kitabında Zərifə Budaqova haqqında məlumata rast gəlirik [12, s.62]. Müəlliflərin “İrəvan: Ensiklopedik foto-toplu “ kitabında da alim haqqında yazı öz əksini tapmışdır [13, s.52].

2013-cü il 9 oktyabr tarixində Türkiyənin İstanbul Universitetində VIII Beynəlxalq Türkoloji Konqresdə 20 ölkənin 300-dən çox nümayəndəsinin qatıldığı tədbirdə Azərbaycan alimlərinə, o cümlədən türkologiyada dilçilik sahəsində böyük xidmətləri olan Zərifə Budaqovaya həsr olunmuş seminar keçirilmişdir.

Ümumiyyətlə, Zərifə Budaqova ölkədən kənar da yetərincə tanınmış dilçilərimizdənədir. Alim xidmətləri ilə yalnız ölkəmizdə yox, keçmiş Sovetlər birliyində də yetərincə tanınmış, elmi fəaliyyəti yüksək qiymətləndirilən türkoloq olmuşdur.

Alim 1983-1985-ci illərdə müxtəlif xarici ölkələrdə elmi ezamiyyətlərdə olmuşdur. Berlin, İstanbul, Daşkənd kimi şəhərlərdə keçirilmiş möhtəşəm elmi konqreslərdə müxtəlif mövzularda çıxışlar etmişdir.

Professor Zərifə Budaqovanın idarəçilik, elmi və pedaqoji işgüzarlığı Azərbaycan filologiyasını zənginləşdirməyə xidmət göstərmişdir. Alimin elmi əsərləri bu gün də filoloqlarımızın stolüstü kitablarıdır.

ARAŞDIRMA

Ümumiyyətlə, Dilçilik tarixində öz sözünü demiş tədqiqatçıların elmi irsinin öyrənilməsi qlobal bir iş kimi həmişə gündəmdə olmalıdır. Bu alimlərin elmi yaradıcılığını əks etdirən məqalələr, monoqrafiyaların yazılması labüddür. Çünki gələcək nəsillər dilimizin tarixində öz tədqiqatları ilə iz qoymuş alimlərin elmi yaradıcılığı ilə tanış olmadan bugünkü linqvistik problemləri müqayisəli şəkildə tədqiq edə bilməz. Bu baxımdan sözü gedən sahədə daim araşdırmalar aparılması vacib və önəmlidir. Professor Zərifə Budaqovanın elmi irsinin araşdırılması da bu sahədə görülən iş kimi çox təqdirəlayiqdir.

TAPINTILAR

Dilimizin tarixi aspektdə tədqiqi tələb edir ki, onun inkişafını həm diaxronik, həm də sinxronik aspektdən araşdıraq. Araşdırma zamanı əldə etdiyimiz hər bir yenilik tapıntı kimi diqqətə çatdırılmalı, oxucu kütləsi tərəfindən dəyərləndirilməlidir. Hansısa bir alimin elmi irsi üzrə aparılan tədqiqat



7th INTERNATIONAL EDUCATION AND INNOVATIVE SCIENCES CONGRESS
May 12-13, 2023 Azerbaijan State Pedagogical University

zamanı əldə olunan bütün məlumatlar elmi tapıntı kimi sistemləşdirilməlidir. Məruzədə də bu məqsədə nail olmağa çalışmışıq.

NƏTİCƏ

Professor Zərifə Budaqovanın elmi irsinin araşdırılması, alimin dilçiliyimizə verdiyi töhfələr, dilimizin əksər sahələri üzərində apardığı tədqiqatların təhlili, dilçi haqqında monoqrafiya hazırlanması bu gün çox aktual məsələlər sırasındadır. Ümumiyyətlə, dilimiz üçün dəyərli xidmətləri olan dilçi alimlərin elmi irsinin tədqiqata cəlb olunması, onlar haqqında dissertasiyaların yazılması çox gözəl təşəbbüsdür və düşüncürük ki, davamlı olmalıdır.

Bu gün gənc nəsillərimizin tarixini, onun sahələrini araşdıran, türkologiyada xidmətləri olan dilçi alimləri tanımalı, onların elmi yaradıcılığından bəhrələnməlidir. Bu baxımdan prof. Z. Budaqovanın elmi irsinin araşdırılması, alimin elmi yaradıcılığının sistemli şəkildə öyrənilməsi çox gözəl təşəbbüs kimi qiymətləndirilə bilər.

ƏDƏBİYYAT SİYAHISI

1. Mehdiyeva, M.B. Professor Zərifə Budaqova-90 // – Bakı: BDU, Dil və ədəbiyyat, beynəlxalq elmi-nəzəri jurnal 2 (110),– 2019. – s.474-476
2. Mehdiyeva, M.B. Azərbaycan dilçiliyinin nəcib siması // – Bakı: Dil və ədəbiyyat beynəlxalq elmi-nəzəri jurnal 1(89),– 2014. – s.103-106
3. Məmmədli, İ.O. Axtarışlar, yozumlar, anımlar / İ.O. Məmmədli. – Bakı: Elm, – 2006. – 204 s.
4. Xəlilov, B.Ə. Görkəmli dilçi-alim-türkoloq Z.Budaqova // “Xalq” qəz. – 2009, 15 noyabr, – s.5
5. Zeynalov, Ə.M. İrəvan xanlığı – gerçəkliyin aydınlığı / Ə.M.Zeynalov. – Bakı: Mütərcim, – 2016. – 655 s.
6. Əliyev, Ə.M. Onun inandığı sabahlar
<http://www.anl.az/download/meqale/adalet/2014/aprel/365730.htm>
7. Sarıyeva, İ. 60 yaşı adlayıb keçə bilmədi Zərifə xanım Budaqova / Bakı xəbər.-2014. -18-20 aprel. -s.12
http://www.anl.az/download/meqale/baki_xeber/2014/aprel/364461.htm
8. Mustafayev, N.M. Tanınmış irəvanlı ziyalılar.
www.iravan.info/iravan_ziyalilari.html
9. Ağazadə, G. O, zəhmətkeş alim, qayğıkeş ana idi.
<http://www.muallim.edu.az/www.old/axiv/2009/n16/ardi9.html>
10. Cəfərov, M.R. Arxada qalan bahar / Olaylar. - 2014.- 19-21 aprel.- s.
<http://www.anl.az/download/meqale/olaylar/2014/aprel/364488.htm>
11. Kazımov, İ.B. Z.Budaqova 90
<http://www.anl.az/download/meqale/turkologiya/2019/04/02>
12. Allahverdiyev, C., İrəvan Pedaqoji Məktəbi / C.Allahverdiyev, C.Ə. Cəfərov. Bakı: ADPU nəşriyyatı, –2015. –105 s.
13. Allahverdiyev, C., Cəfərov C.Ə. İrəvan: Ensiklopedik foto-toplu: [2 cildə] / C.Allahverdiyev, C.Ə. Cəfərov. – Bakı: ADPU nəşriyyatı, I c. –2019. –161 s.



7th INTERNATIONAL EDUCATION AND INNOVATIVE SCIENCES CONGRESS
May 12-13, 2023 Azerbaijan State Pedagogical University

"ETHICAL AI IN EDUCATION: HARMONIZING DATA PRIVACY, EQUITY, AND HUMAN CONNECTIONS FOR INCLUSIVE LEARNING EXPERIENCES"

Dr. Ayşe Aslı BOZDAĞ

ORCID number: 0000-0003-0647-8120

ABSTRACT:

The rapidly growing incorporation of Artificial Intelligence (AI) in education necessitates a comprehensive approach to ensure the responsible development and deployment of AI technologies while addressing ethical considerations and fostering human connections. This article offers a multifaceted analysis of AI-driven educational systems, contributing valuable insights to the ongoing debates surrounding AI integration in education, particularly in an international context. The study delves into personalized learning, a transformative application of AI, highlighting the challenges of safeguarding data privacy and adhering to regulations such as the General Data Protection Regulation (GDPR) without compromising the advantages of tailored educational experiences. The importance of designing ethical AI algorithms to promote fairness and equity is also addressed, emphasizing the need to prevent unintended biases and discrimination in educational tools and assessment systems. The analysis extends to the role of human oversight in AI-driven assessment, underscoring the necessity for transparent AI algorithms in fostering trust among stakeholders, including educators, students, and parents.

Furthermore, the potential of social robotics and AI technologies in supporting social-emotional learning and nurturing human connections is examined, with a particular focus on their impact on students with special needs. The article also explores the implications of AI on lifelong learning and adaptability in the context of an evolving job market, stressing the need for educational systems to be agile and responsive. By considering the complexities of balancing ethical AI principles, data privacy, and human connections, this research paves the way for cultivating equitable, inclusive, and adaptive learning environments that cater to diverse student needs while ensuring responsible AI integration. This comprehensive analysis offers a novel perspective on the interplay of AI, ethics, and education, which can significantly inform future research, policy discussions, and practical implementations in educational settings worldwide, ultimately shaping a more inclusive and ethically driven future for AI in education.

Keywords: Artificial Intelligence, education, ethical AI, data privacy, personalized learning, AI-driven assessment, social robotics, transparency, inclusive learning environments, AI integration, Human skills, digital divide

*"You cannot endow even the best machine with initiative;
the jolliest steamroller will not plant flowers."*

- Walter Lippmann

In a world increasingly entangled with artificial intelligence, Walter Lippmann's words remind us of the importance of human initiative by declaring that even the most advanced machines cannot display the creativity, intuition, and empathy that define human nature. While AI technologies can process vast amounts of data and perform complex tasks with remarkable speed and accuracy, they still cannot replicate the imaginative thinking, nuanced understanding, in-depth critical thinking, and compassionate perspective that humans bring to the table. Creativity and critical thinking allow humans to generate innovative ideas, solve problems in novel ways, delve into philosophical thinking blended with the experiential nature of human consciousness, and create art that



7th INTERNATIONAL EDUCATION AND INNOVATIVE SCIENCES CONGRESS
May 12-13, 2023 Azerbaijan State Pedagogical University

inspires and moves others. Intuition allows humans to make sense of complex situations and decipher subtle cues, even when explicit information is scarce. Empathy empowers humans to connect with one another on a deeper level, understand others' emotions and perspectives, and offer support and encouragement. As we continue to integrate AI into education, it is crucial to recognize, cherish and remember these distinctly human qualities, as they are the foundation upon which truly transformative and impactful learning experiences are built. Only by recognizing these human qualities can we envision a future of "AIsmosis," a hypothetical term that describes the gradual and seamless integration of artificial intelligence (AI) into various aspects of human life and society. Its meaning and usage are not yet established or defined in any authoritative source. However, drawing inspiration from the biological concept of osmosis, AIsmosis represents the permeation and assimilation of AI technologies and systems into diverse domains, such as education, healthcare, transportation, and entertainment, shaping how we connect, collaborate, and coexist with these advanced technologies. In order to comprehensively examine both the potential benefits and challenges of integrating AI into education, this article is structured into various topics.

AI-Powered Constructionism:

Transforming Education through Personalization and Collaboration

In terms of AIsmosis, constructionism, as proposed by Seymour Papert, offers a valuable framework for integrating artificial intelligence (AI) into education systems. This theory can be effectively applied to AI integration in education systems, as it encourages the use of AI as a tool for facilitating active, personalized, and meaningful learning experiences, which is crucial for today's world and upcoming generations' adaptability to the future of modern life's all aspects. Papert's emphasis on learning as a reconstructive process and the importance of engaging in meaningful, constructive activities aligns well with the potential of AI to personalize and enhance educational experiences. One can consider AI-powered tools and platforms as the "manipulative materials" that facilitate student-centered learning experiences. For example, Smart Sparrow, with having "inspiring the next wave in digital learning" axiom, is an adaptive learning platform that leverages AI to personalize educational content for individual learners. The platform uses algorithms to analyze students' performance, learning styles, and preferences. Based on this analysis, it dynamically adjusts the learning materials and pacing to match each student's unique needs. In this way, Smart Sparrow acts as a "manipulative material" that enables students to actively engage in the construction of their own knowledge and understanding, aligned with the principles of Constructionism.

By leveraging AI's ability to analyze and adapt to individual learners' needs, educators can create more dynamic and customized learning environments. This allows students to actively engage in constructing their own understanding, as suggested by the constructivist theory of psychology. Furthermore, the constructionist perspective of students building meaningful products can be extended to AI-supported collaborative and project-based learning. AI can support students in creating and refining their ideas, assisting them with research, problem-solving, and providing real-time feedback. For example, Brainly is an AI-powered, peer-to-peer learning platform that facilitates collaborative and project-based learning experiences. It allows students to ask questions, seek help, and provide answers to their peers, all within a moderated online community that employs AI algorithms to analyze questions, match them with appropriate answers, and recommend relevant resources. This way, Brainly not only supports students in constructing their own knowledge but also fosters collaboration and critical thinking skills. The real-time feedback provided by the platform and the community of learners further enhances the constructionist learning experience. This enables them to construct knowledge in a more interactive and meaningful way. As a matter of fact, constructivism also suggests that learners actively create their own understanding, and classrooms that embrace the complexity of real-life learning are better equipped to prepare learners for lifelong learning (Siemens, 2005).



7th INTERNATIONAL EDUCATION AND INNOVATIVE SCIENCES CONGRESS May 12-13, 2023 Azerbaijan State Pedagogical University

AI instructional systems can provide learners with richer experiences and researchers with opportunities to analyze large datasets of instructional behavior, including learning, affect, motivation, and social interaction. Furthermore, personalized learning can facilitate student and group experience, reflection, and assessment. However, according to Woolf, Lane, Chaudhri, and Kolodner (2013), AI can contribute to addressing long-term educational goals, with challenges still including the need for mentors for every learner, learning 21st-century skills, interaction data for learning, universal access to global classrooms, and lifelong and life-wide learning.

Personalized Learning: The Intersection of Connectivism and Data Privacy

AI-powered tools, such as adaptive learning platforms and intelligent tutoring systems, can facilitate the creation of dynamic, networked learning environments that cater to diverse learners' needs, preferences, and abilities. While constructionism emphasizes the importance of students building meaningful products, connectivism recognizes the significance of networked connections and interactions in learning. Siemens (2005) proposed the concept of connectivism, which asserts that learning is a process that occurs through connections and interactions among various nodes, such as people, organizations, and resources, in a networked environment. This theory emphasizes the importance of harnessing technology to create customized learning experiences tailored to individual learners' needs, preferences, and abilities. Connectivism integrates principles explored by chaos, network, complexity, and self-organization theories. Chaos recognizes the connection of everything to everything, and the network emphasizes the importance of connections between entities. Complexity and self-organization theories acknowledge that learning is a self-organizing process that requires the system to be informationally open and capable of changing its structure (Siemens, 2005). These elements of connectivism are essential as they enable learners to stay current in their field through the connections they have formed, recognize and adjust to pattern shifts, enhance their ability to distinguish important from unimportant information and facilitate continual learning by breaking down predictability, recognizing patterns, connecting information sources, and expanding the capacity to form connections between sources of information required to learn in our knowledge economy. This knowledge economy approach to learning underscores the need for tailored learning experiences that can only be provided through collecting, analyzing, and storing learners' personal information.

Data Privacy Concerns and Their Impact on Connectivism

AI-powered Learning Analytics is like having a secret decoder ring that unlocks the mysteries of learning and educational environments. By utilizing data and analytical methods, Learning Analytics enables us to delve deep into the inner workings of learning processes and environments to gain valuable insights. With this knowledge, we can optimize the learning experience, identify areas for improvement, and personalize learning plans to help each individual reach their full potential. Essentially, Learning Analytics is a superpower that enables us to unlock the true potential of education, and according to Scheffel et al. (2014), the most crucial aspect for increasing quality and trust in Learning Analytics (LA) is data privacy. While connectivism offers promising possibilities for personalized learning, it is essential to address data privacy concerns that arise from the collection, analysis, and storage of learners' personal information. Data breaches, unauthorized access, and misuse of data can compromise the trust between learners, educators, and AI-driven tools, which can subsequently hinder the adoption of personalized learning approaches (Sclater, 2017). In this context, the increasing wave of events, such as the Cambridge Analytica (2018) or Clearview AI (2020) scandals, can be seen as cautionary tales. Personal information collected through AI-driven tools for personalized learning should not be used beyond its intended purpose, such as targeted advertising. Privacy laws and regulations like GDPR and FERPA govern the use of personal data and protect individuals' data privacy. Educational data collected should be used only for educational purposes and not shared without explicit consent.



7th INTERNATIONAL EDUCATION AND INNOVATIVE SCIENCES CONGRESS
May 12-13, 2023 Azerbaijan State Pedagogical University

According to the Council of Europe's report on "Artificial Intelligence and Education: A Critical View through the Lens of Human Rights, Democracy, and the Rule of Law" (2022), current data protection laws such as Convention 108 and the EU General Data Protection Regulation (GDPR) fail to adequately protect children's personal information from invasive AI practices, including the collection of biometric data and also eye gaze which can lead to the panoptic effect, where individuals alter their behavior under suspicion of being observed or analyzed and emotions, which can potentially infringe on students' privacy. Foucault's theory of the Panopticon can be used to analyze the power dynamics at play in the use of AI-driven surveillance in education. The concept of the panopticon highlights the role of internalized surveillance and the resulting self-regulation of behavior, which can be seen as a tool of power that educational institutions utilize to exert control over students (Foucault, 1977). This can create a power dynamic in which the institution has control over the actions of the students, leading to a loss of trust and engagement with the institution. At the very least, children's development should be ensured in a free unmonitored space, and they should be provided with a clean slate of any public or private storage of data upon moving into adulthood.

The current laws do not fully address the unique challenges posed by AI and its ability to automatically collect and analyze vast amounts of personal data, often without explicit consent from the individual. This creates the potential for the misuse of personal data, which can infringe on individuals' right to privacy and data protection (Council of Europe, 2022). Ultimately, there is a risk that personal data collected for educational purposes through AI-driven tools could be used for other unrelated purposes, such as targeted advertising or other commercial activities by social media or other corporations. Moreover, Big Tech and prestigious publishing agencies are investing a substantial amount of capital in AI-powered platforms, such as Pearson's IBM Watson Tutor, which might result in the concentration of power by commercial companies in the AI in education market could lead to a monopolistic situation, where a small number of companies dominate the market and limit competition, potentially resulting in higher prices, lower quality products, and reduced innovation (Council of Europe, 2022). This could also lead to concerns regarding using and protecting personal data, as these companies may prioritize their commercial interests over individuals' privacy rights or other stakeholders' rights. Therefore, it is important for regulators and policymakers to carefully monitor the development and growth of AI in the education market and ensure that competition is maintained to promote innovation and protect consumers' rights. Consequently, striking a balance between the benefits of connectivism and the protection of data privacy is crucial for the successful integration of AI in personalized learning.

To effectively blend connectivism and data privacy, it is vital to establish guidelines and best practices that respect learners' rights while harnessing AI's potential for personalized learning (Drachler & Greller, 2016). These guidelines may include implementing privacy-by-design principles, adhering to data minimization practices, and ensuring transparency in data processing (Cavoukian, 2011). Furthermore, fostering collaboration among stakeholders—such as educators, policymakers, and AI developers—can promote the development of ethical AI-driven tools that embody both connective ideals and data privacy considerations.

Bias in AI Algorithms: A Multi-Stakeholder Approach to Promoting Fairness in Education

As the integration of artificial intelligence (AI) into education continues to grow, it is essential to recognize and mitigate the biases that can impact educational outcomes for learners. Moreover, AI algorithms can perpetuate biases in the content and design of educational materials. AI algorithms are only as objective as the data sets they are trained on, and if the AI algorithm is trained on data sets that contain biases, the resulting algorithms will also reflect those biases. As a consequence, the learning experience would recreate and contain those biases and amplify educational materials that are predisposed to or lack diversity. These biases can perpetuate systemic



7th INTERNATIONAL EDUCATION AND INNOVATIVE SCIENCES CONGRESS
May 12-13, 2023 Azerbaijan State Pedagogical University

discrimination and reinforce existing societal biases, leading to a narrow and limited educational experience for learners and further reinforcing existing biases and stereotypes (Wang et al., 2021). The potential for AI to widen social inequalities has been highlighted by Eubanks (2018) and Noble (2018), who argue that the data-driven nature of AI can reinforce biases and stereotypes, leading to further discrimination and marginalization of certain groups. This can have significant implications for social justice and human rights. To address these issues, it is essential to develop strategies for inclusive AI.

Moreover, AI-powered tools that evaluate students' writing, such as automated essay grading systems, may reflect cultural biases in their evaluation criteria. If the AI algorithm is trained on writing samples that reflect only one cultural or linguistic perspective, it may not accurately evaluate the writing of students who come from different cultural or linguistic backgrounds. This can lead to unfair grading and negatively impact the educational outcomes of those students (Shi et al., 2021). Research has shown that automated essay grading systems can have biases based on the native language of the learner. Naismith et al. (2018) found that commonly used measures of lexical sophistication (use of advanced and varied vocabulary in writing or speech) are more appropriate for native speakers than for second-language learners. As a result, learners from different countries, such as Arabic-speaking learners, are often rated lower than Chinese-speaking learners with comparable language proficiency. Moreover, Loukina et al. (2019) found that training nation-specific models for automated essay scoring can increase algorithmic bias compared to training all groups together. However, there is a lack of research on algorithmic bias based on learner dialect, despite the growing attention to learner dialect in other domains. It is possible that the differences in the performance of essay scoring algorithms for different racial groups may be due to dialectical differences, but this has not yet been systematically investigated in the published literature (Bridgeman et al., 2012; Ramineni & Williamson, 2018).

As AI becomes more prevalent in education, there is a need to address the ethical considerations of its integration. To mitigate the impact of biases in AI algorithms in education, a multi-pronged approach is necessary. This approach involves diverse stakeholders, including educators, AI developers, policymakers, and learners. Educators should be trained to recognize and mitigate the biases of AI algorithms, and AI developers should be held accountable for designing and testing their algorithms for fairness and accuracy (Laengle et al., 2020). Policymakers should establish regulations that ensure AI algorithms are transparent and explainable, and learners should be educated on the potential biases of AI algorithms and how to recognize and challenge them. In 2021, the US Defense Advanced Research Projects Agency (DARPA) announced a new program called "AI Explainability" aimed at developing AI systems that are more transparent and explainable to humans, allowing for greater collaboration and understanding between humans and AI (DARPA, 2021). Explainable AI (XAI) systems that can explain their decisions and actions in a way that is understandable and verifiable are particularly important in high-stakes applications of AI, such as healthcare, education, finance, and criminal justice, where the consequences of algorithmic errors or biases can have significant impacts on individuals and society. XAI systems can help educators and learners understand how these automated grading systems arrive at their decisions and detect potential biases, allowing them to take corrective actions and ensure that the grading is fair and accurate. Educational contexts require diverse forms of explanations depending on the stakeholders and their objectives (Khosravi et al., 2022). The need for explanations arises as educators must be accountable to various entities such as students, parents, and the government. Moreover, educators provide individual feedback to students, diagnostic feedback to teachers, and parental consultations to support their child's learning (Khosravi et al., 2022). Feedback for students and teachers is essential to educational outcomes. For students, teachers provide feedback on their performance on specific tasks, suggest ways to improve, provide prompts for self-monitoring, and give affect-level comments. The main goals of feedback for students are to scaffold learning, develop domain knowledge and self-regulated skills, and foster positive motivation (Hattie & Timperley, 2007). Teachers also provide feedback to assess the effectiveness of teaching approaches, learning design, and the areas of support that students may require. This feedback is critical to the scholarship of teaching, which posits that teachers are learners who construct instructional knowledge, pedagogical knowledge, and curricular knowledge through reflections on feedback (Kreber, 2005).



7th INTERNATIONAL EDUCATION AND INNOVATIVE SCIENCES CONGRESS
May 12-13, 2023 Azerbaijan State Pedagogical University

The potential impact of AI on employment and the need for lifelong learning

As AI continues to advance, there is growing concern about the potential impact on employment. Some experts predict that AI and automation could lead to significant job loss across many industries (Brynjolfsson & McAfee, 2014). However, others argue that AI could also create new jobs and opportunities for those with the necessary skills and training (James Manyika et al., 2017). Regardless of the outcome, it is clear that AI will require individuals to engage in lifelong learning to remain competitive in the job market (Frey & Osborne, 2017). This means that educational institutions must adapt to provide learners with the skills and knowledge needed to work alongside AI technology (West, 2021). It is crucial that educators understand the potential impact of AI on employment and work to prepare students accordingly. As AI applications continue to accelerate across various sectors, there is a growing concern about the skills gap that exists in the workforce. Many students are not receiving instruction in the skills that will be needed in an AI-dominated landscape, such as data scientists, computer scientists, engineers, coders, and platforms developers. However, while AI has the potential to automate certain tasks, there are still tasks and skills that require the human touch, such as creativity, empathy, critical thinking, and complex problem-solving. Furthermore, certain industries, including healthcare and education, rely heavily on human interaction and interpersonal skills. It is, therefore, essential for educational institutions to provide learners with a well-rounded education that develops both technical and human skills. This includes communication, collaboration, leadership, and emotional intelligence, among other skills. Developing technical skills is crucial in the age of AI, but it is equally important to foster human skills such as communication, collaboration, leadership, and emotional intelligence. By doing so, learners can better prepare for future jobs that require a combination of technical and human skills. Ultimately, this will enable them to work more closely with technology, freeing up more time to focus on intrinsically human capabilities that machines cannot yet match.

However, the digital divide has been a long-standing issue that has widened with the increasing prevalence of AI technology. As emphasized by scholars such as Warschauer and Matuchniak (2010) and van Dijk (2020), the lack of access to AI technology can lead to significant disparities in education, employment opportunities, and social mobility. This can further perpetuate existing social inequalities, as individuals who are already marginalized and disadvantaged may be left behind in the digital age. In today's world, there is a significant digital divide in educational institutions, with some students having greater access to technology than others. This can exacerbate existing inequalities in education and limit opportunities for students who do not have access to the necessary tools and resources (Warschauer, 2010). To address this issue, it is crucial for educational institutions to prioritize efforts to close the digital divide, such as providing students with access to technology and ensuring that they have the skills and knowledge needed to use it effectively. Moreover, it is important to recognize that access to technology alone is not enough. Educators must also work to ensure that students understand how to use technology in a responsible and ethical way. This includes not only educating learners about issues such as digital citizenship, online safety, and data privacy but also educating them on media and visual literacy. By addressing these issues, we can ensure that all students have access to the tools and knowledge needed to succeed in an AI-dominated landscape. It is essential for educational institutions to provide learners with the technical and human skills needed to succeed in a world where AI will be ubiquitous. This includes addressing issues such as the digital divide and promoting the responsible and ethical use of technology. By doing so, we can at least do the part for all learners to have the opportunity to thrive in the jobs of the future.

Exploring the impact of social robotics and AI technologies in education.

The use of social robotics and AI technologies in education and therapy is an area of growing interest. The use of interactive robots in therapy for individuals with Autism Spectrum Disorders (ASD) is a promising area of



7th INTERNATIONAL EDUCATION AND INNOVATIVE SCIENCES CONGRESS
May 12-13, 2023 Azerbaijan State Pedagogical University

research, but current literature is still in its early stages. According to Dautenhahn (2003), robots can act as social mediators or facilitators during social interactions between individuals with ASD and other people. The robot encourages the individual with ASD to engage in social interactions with an interlocutor who is present in the therapeutic setting. In this approach, the robot assumes the role of a therapist or cheerleader, providing prompts or instructions for the individual with ASD during the interaction (Dautenhahn, 2003). Over time, the robot's prompts and support could be withdrawn as the individual with ASD progresses (Dautenhahn, 2003). A critical review of the literature by Diehl et al. (2012) identified 15 peer-reviewed research articles that inspected the clinical applications of robots for individuals with ASD, with most studies being exploratory or preliminary in nature. Despite these limitations, some studies have reported positive outcomes of robot-assisted interventions for individuals with ASD, including increased attention and engagement, improved imitation and socialization skills, and reduced problem behaviors (Diehl et al., 2012). However, further research is needed to establish the clinical efficacy of robots for individuals with ASD and to determine the most effective ways to integrate robots into established treatment paradigms.

These technologies can potentially revolutionize how we approach to therapy for individuals with ASD or other special needs, including ADHD. Amato et al. (2021) proposed a system that aims to help therapists in treating patients with ADHD by providing a more engaging and attention-grabbing therapy experience. The system involves a humanoid robot equipped with a touchscreen that allows patients to interact with the application. The researchers believe that by combining Socially Assistive Robotics with Artificial Intelligence, their system has the potential to capture the patients' attention and provide more effective therapy with the hope to provide a more attractive therapy experience (Amato et al., 2021).

By providing personalized feedback and support, robots can facilitate the learning process and promote social interaction. According to Scassellati (2005), one of the most fascinating applications of Assistive Robotics is in education and learning. Specifically, researchers have focused on using robots to teach children with behavioral disorders basic social skills, communication, and interaction. Scassellati (2005) points out that these robots can provide clinicians with quantitative data that they can use to diagnose and monitor patient progress and compare patients. In addition, robots have been shown to generate a high degree of motivation and involvement in subjects, including those who are typically unresponsive to human therapists. Interestingly, some individuals with behavioral disorders have even expressed a preference for interacting with robots over humans (Scassellati, 2007).

However, as highlighted by Diehl et al. (2012), the impact of these technologies on the social and emotional development of learners remains uncertain. There is a risk that the use of social robotics and AI technologies could lead to a reduction in face-to-face interaction and a loss of social skills. To mitigate this risk, robots could incorporate affect recognition programs to provide feedback on the child's emotional state and tailor their behaviors accordingly (Diehl et al., 2012). By doing so, the use of robots in therapy could enhance the learning experience while preserving and even improving social skills. Turkle (2015) implies that the convenience and efficiency of these tools may come at a cost to our ability to connect with others on a deeper level, and the increasing use of technology has led to a decline in face-to-face interactions, which can have significant consequences for how we connect one another. This loss of emotional depth is essential for the development of meaningful relationships and social norms, which are the foundations of a healthy society. To fully understand the impact of these technologies on education, it is essential to conduct rigorous research and evaluation (Kirschner & van Merriënboer, 2013). This includes focusing on the potential benefits and risks of social robotics and AI technologies and developing evidence-based guidelines for their use in education.

An example of social robotics and AI technology in education is the use of virtual teaching assistants, such as Jill Watson, developed by researchers at Georgia Tech and deployed in a graduate-level online course in 2016.



7th INTERNATIONAL EDUCATION AND INNOVATIVE SCIENCES CONGRESS
May 12-13, 2023 Azerbaijan State Pedagogical University

Jill was able to respond to student inquiries and provide feedback on assignments using natural language processing and machine learning algorithms, and students found her to be helpful and responsive. This example highlights the potential of social robotics and AI technologies to enhance the learning experience and provide personalized support to students. However, it also raises questions about the extent to which these technologies can replace human interaction and the potential impact on students' social and emotional development. The use of social robotics could be especially relevant and crucial in industries that rely heavily on interpersonal communication and collaboration, such as healthcare, education, and customer service.

The Role of human oversight in AI-driven Assessment and Lifelong Learning

AI-driven assessment has the potential to transform the way that we evaluate learning. These technologies can provide instant feedback and personalized support to learners, enabling them to make progress at their own pace (Kulkarni et al., 2016). However, there is a risk that AI-driven assessment could lead to a reduction in the role of human oversight in education. To address this concern, it is essential to recognize the value of human expertise in the assessment process (Kleinberg et al., 2018). While AI can provide valuable insights and support, it is crucial that educators play an active role in the assessment process. This includes a focus on the development of rubrics and guidelines that are based on human expertise and reflect the unique needs of learners (Koller et al., 2013). By combining the strengths of AI and human oversight, we can develop assessment methods that are accurate, reliable, and equitable.

As AI-powered technology continues to advance, it will be necessary for workers from almost all industries to collaborate more closely with machines. This collaboration can be facilitated through the development and integration of AI-based models in education, where students can learn to work alongside intelligent machines and develop the skills needed for future employment. By prioritizing the development of human skills that machines cannot yet replicate, such as emotional intelligence, creativity, and critical thinking, we can ensure that future generations are equipped to thrive in an increasingly digital world. Through the use of AI-based feedback systems, we can foster the growth of these essential skills, creating a more empathetic and supportive learning environment that prepares students for success in the future workforce.

As AI continues to automate routine tasks and reshape entire industries, the skills required in the workforce are also changing at an unprecedented pace (Brynjolfsson & McAfee, 2014). Consequently, traditional educational systems are no longer sufficient to meet the needs of a constantly evolving labor market, and it becomes essential for institutions to adopt agile and responsive approaches to education. For instance, educators should incorporate AI-related skills and competencies such as data literacy, computational thinking, programming skills, AI and machine learning fundamentals, natural language processing, robotics, human-AI collaboration, ethical considerations, cybersecurity, and innovation and creativity into curricula, ensuring that students are equipped with the necessary tools to navigate the ever-changing professional landscape. Moreover, educational institutions should focus on fostering a culture of continuous learning and growth, with individuals encouraged to upskill and reskill throughout their careers. By cultivating an environment that promotes lifelong learning and adaptability, the workforce can effectively respond to the dynamic demands of a job market increasingly influenced by AI technologies.

Conclusion

As the integration of AI in education continues to evolve, it is vital to strike a balance between the opportunities it presents and the challenges it poses. While AI-powered tools offer the potential to revolutionize education by providing personalized learning experiences, the ethical implications of such integration must be carefully



7th INTERNATIONAL EDUCATION AND INNOVATIVE SCIENCES CONGRESS
May 12-13, 2023 Azerbaijan State Pedagogical University

considered. By prioritizing the development of inclusive and transparent AI-driven systems and ensuring that the implementation of AI aligns with the principles of humanism, we can create an empathetic and supportive learning environment that promotes lifelong learning and adaptability.

However, we must also be mindful of the power dynamics at play and work to uphold the rights of all stakeholders involved in the educational process. This includes the development of data protection laws and regulations that safeguard individuals' right to privacy and protection against the misuse of personal data. Additionally, a multi-stakeholder approach is necessary to mitigate biases in AI algorithms, address the digital divide, and prioritize the development of human skills alongside technical skills. As we continue to navigate the evolving landscape of AI in education, there is still much work to be done. Future research must focus on addressing the ethical implications of AI integration, promoting equitable access to AI-powered tools, and developing frameworks that prioritize the rights and needs of all stakeholders. By doing so, we can create an education system that is inclusive, innovative, and responsive to the changing needs of our world. In conclusion, while the integration of AI in education presents significant opportunities, we must approach it with caution and prioritize the development of ethical, inclusive, and transparent AI-driven systems. By doing so, we can create a brighter and more equitable future for learners that fosters lifelong learning and adaptability, enabling individuals to thrive in the ever-evolving job market. The journey ahead will require collaboration, innovation, and a continued commitment to the principles of humanism.

In the end, it is vital to remember that human consciousness lies at the core of the technology we create, reflecting our innate ability to innovate and adapt. As we continue to develop these advanced systems, we must not only embrace the notion that our capacity for learning is crucial but also ensure that our human skills remain at the forefront. It is through our continuous quest for knowledge, coupled with the development of our unique human abilities that we maintain the upper hand in navigating the technological landscape we have created.

Further implications:

- The integration of AI in education can lead to greater efficiency, personalization, and inclusivity. The use of AI-powered tools can help educators identify and address the specific learning needs of individual students, promoting a more personalized learning experience.
- The use of AI can help reduce the workload of educators, allowing them to focus more on teaching and interacting with students.
- The collection and use of personal data in the context of AI-driven education must be regulated and monitored to protect individuals' privacy and prevent misuse of their data.

Further research directions:

- Research is needed to explore the effectiveness of AI-powered education tools in improving student outcomes.
- Further investigation is needed to determine the potential biases present in AI algorithms used in education and how to mitigate them.
- More research is needed to identify the optimal balance between the use of AI-powered tools and human interaction in education.



7th INTERNATIONAL EDUCATION AND INNOVATIVE SCIENCES CONGRESS
May 12-13, 2023 Azerbaijan State Pedagogical University

- Research is needed to explore the potential impact of AI on the role of educators in the educational process.
- Further research is needed to investigate the ethical implications of using AI in education and how to ensure that it is used responsibly and for the betterment of all learners.

REFERENCES

- B. Scassellati, "Using social robots to study abnormal social development," 2005.
- Bridgeman, B., Trapani, C., & Attali, Y. (2012). Comparison of Human and Machine Scoring of Essays: Differences by Gender, Ethnicity, and Country. *Applied Measurement in Education*, 25(1), 27–40. <https://doi.org/10.1080/08957347.2012.635502>
- Brynjolfsson, E., & McAfee, A. (2014). *The second machine age: Work, progress, and prosperity in a time of brilliant technologies*. W. W. Norton & Company.
- Cavoukian, A. (2011). *Privacy by design: The 7 foundational principles*. Information and Privacy
- Council of Europe. (2022). *Artificial Intelligence and Education: A Critical View through the Lens of Human Rights, Democracy, and the Rule of Law*. Retrieved from <https://rm.coe.int/artificial-intelligence-and-education-a-critical-view-through-the-lens/1680b7c9b8>
- Dautenhahn K. Roles and functions of robots in human society: Implications from research in autism therapy. *Robotica*. 2003;21:443–452. [Google Scholar]
- Diehl, J. J., Schmitt, L. M., Villano, M., & Crowell, C. R. (2012). The clinical use of robots for individuals with Autism Spectrum Disorders: A critical review. *Research in Autism Spectrum Disorders*, 6(1), 249-262. doi: 10.1016/j.rasd.2011.05.006
- Foucault, M. (1977). *Discipline and Punish: The Birth of the Prison*. Vintage Books.
- Frey, C. B., & Osborne, M. A. (2017). The future of employment: How susceptible are jobs to computerization? *Technological Forecasting and Social Change*, 114, 254-280.
- G. Strawn and C. Strawn, "Masterminds of Artificial Intelligence: Marvin Minsky and Seymour Papert," in *IT Professional*, vol. 18, no. 6, pp. 62-64, Nov.-Dec. 2016, doi: 10.1109/MITP.2016.116.
- Hattie, J., & Timperley, H. (2007). The power of feedback. *Review of Educational Research*, 77, 81–112.
- Khalid, M. S., & Khanna, P. (2020). A Comparative Study of Open-Source Learning Platforms for K-12 Education. In *Emerging Technologies in Computing* (pp. 473-483). Springer, Singapore.
- Khosravi, H., Buckingham Shum, S., Chen, G., Conati, C., Tsai, Y. S., Kay, J., Knight, S., Martinez-Maldonado, R., Sadiq, S., & Gašević, D. (2022). Explainable Artificial Intelligence in education. *Computers and Education: Artificial Intelligence*, 3, 100074. <https://doi.org/10.1016/j.caeai.2022.100074>
- Kirschner, P. A., & van Merriënboer, J. J. (2013). Do learners really know best? Urban legends in education. *Educational Psychologist*, 48(3), 169-183. <https://doi.org/10.1080/00461520.2013.804395>



7th INTERNATIONAL EDUCATION AND INNOVATIVE SCIENCES CONGRESS
May 12-13, 2023 Azerbaijan State Pedagogical University

- Kreber, C. (2005). Reflection on teaching and the scholarship of teaching: Focus on science instructors. *Higher Education*, 50, 323–359.
- Laengle, S., & Merz, L. (2020). Artificial intelligence for education: promises and pitfalls. *European Journal of Education*, 55(2), 180-195. doi: 10.1111/ejed.12396
- Loukina, A., Madnani, N., & Zechner, K. (2019). The many dimensions of algorithmic fairness in educational applications. *Proceedings of the Fourteenth Workshop on Innovative Use of NLP for Building Educational Applications*, 1–10.
- Manyika, J., Chui, M., Miremadi, M., Bughin, J., George, K., Willmott, P., & Dewhurst, M. (2017). *Jobs lost, jobs gained: What the future of work will mean for jobs, skills, and wages*. McKinsey Global Institute. <https://www.mckinsey.com/featured-insights/future-of-work/jobs-lost-jobs-gained-what-the-future-of-work-will-mean-for-jobs-skills-and-wages>
- Naismith, B., Han, N.-R., Juffs, A., Hill, B., & Zheng, D. (2018). Accurate Measurement of Lexical Sophistication with Reference to ESL Learner Data. *Proceedings of 11th International Conference on Educational Data Mining*, 259–265.
- Papert, S. (1991). Situating Constructionism. In I. Harel & S. Papert (Eds.), *Constructionism* (pp. 1-11). Ablex Publishing Corporation.
- Ramineni, C., & Williamson, D. (2018). Understanding Mean Score Differences Between the e-rater® Automated Scoring Engine and Humans for Demographically Based Groups in the GRE® General Test. *ETS Research Report Series*, 2018(1), 1-31.
- Sclater, N. (2017). Student data privacy in higher education. *Journal of Information Ethics*, 25(1), 74-87.
- Shi, Y., Verner, I. M., & McNamara, D. S. (2021). The role of fairness in automated writing evaluation: A study of cultural bias. *Journal of Educational Data Mining*, 13(2), 21-44.
- Siemens, G. (2005). Connectivism: A learning theory for the digital age. *International Journal of Instructional Technology and Distance Learning*, 2(1), 3-10.
- Wang, J., Li, B., Zhang, L., Li, Z., & Zhu, T. (2021). The potential of artificial intelligence in education: A review. *Computers & Education*, 166, 104163. doi: 10.1016/j.compedu.2020.104163
- Zeide, E. (2017). The Structural Consequences of Big Data-Driven Education. *Wis. L. Rev.*, 2017, 5.



7th INTERNATIONAL EDUCATION AND INNOVATIVE SCIENCES CONGRESS
May 12-13, 2023 Azerbaijan State Pedagogical University

BOTANICAL, PHYSICOCHEMICAL AND BIOCHEMICAL PROPERTIES OF LAVENDER (LAVANDULA SPP.) HONEY: A CASE REPORT STUDY

Sevgi KOLAYLI¹, Elsever ASADOV², Esra Demir KANBUR³

¹Department of Chemistry, Faculty of Sciences, Karadeniz Technical University, 61080 Trabzon, Türkiye

²Nakhchivan State University, Faculty of Medical, Department of Basic Medical,
Nakhchivan, Azerbaijan

³Department of Biology, Faculty of Art and Science, Recep Tayyip Erdogan University, 53100 Rize, Türkiye

SUMMARY

In this case study investigation, the botanical, physicochemical, and mineral compositions, and antioxidant value of lavender (*Lavandula* spp.) honey from Isparta region were studied. The samples had an average moisture value of 15,00 % and a *Lavandula* pollen ratio ranging from 4 to 8%. Electrical conductivity (EC) values ranged from 0.20 to 0.30 mS/cm. The average color values of Hunter Lab* were 67 (L*), 15 (a*), and 72 (b*), respectively. The proline contents were ranged from 762 to 825 mg/kg. The F/G ratio was 1.18 and total F+G values were 63,60±2.30. The average of total phenolic (TP) and total flavonoid (TF) contents were 49,40±2.08 mg GAE/100 g and 1,12±0,20 mg QUE/100 g, respectively. The antioxidant capacities were tested using the ferric reducing/antioxidant power (FRAP) and 2,2-Diphenyl-1-picrylhydrazyl (DPPH) assays, with the average of 165,30±14.26 µmol FeSO₄·7H₂O/100 g and 68.07±10.3 mg/mL, respectively. The major mineral was potassium (511,20 mg/kg), and sodium (355,10 mg/kg), magnesium (40,64 mg/kg) and aluminum (9,54 mg/kg) and iron (3,57 mg/kg) were followed.

Keywords: *Lavandula* honey, mineral, Isparta

INTRODUCTION

Honey is a sweet and concentrated natural product, collected from various plant's nectars and secretions by honeybees (*Apis mellifera*). Although its composition varies according to the botanical and geographical properties of the collected region, 95% of its dry weight consists of sugars, and the remainder of amino acids, proteins, vitamins, polyphenols, minerals, and various Maillard products (Kolaylı et al. 2022; Soares et al. 2018). Although honey is a good food ingredient, it is the most important component of apitherapeutic applications with its reinforcing role in the last century.

Due to its geographical location, Turkey is one of the richest countries in the world in terms of beekeeping activities and diversity of bee products. The climate is suitable for honey production in 3 seasons of the year, and approximately 120 thousand tons of honey is produced annually in Turkey. The majority (2/3) of the honeys produced are flower honeys and the rest are honeydew honeys (Uçurum et al 2023).

Lavandula species (Labiatae, syn. Lamiaceae) is a flower, is mainly cultivated for their essential oils, which are used perfumery, cosmetics, and aromatherapy. Lavender plant is a good source of nectar for honeybees and its pollen yield is low (Estevinho, et al. 2016; Soares et al. 2018). The lavender plant, which is produced naturally and industrially in almost every region of the world, is also used in the beekeeping industry. Lavender honeys produced from the natural and industrially cultivated lavender plant are light-colored and high-flavored honeys that can easily crystallize (Castro-Vázquez et al. 2014).



7th INTERNATIONAL EDUCATION AND INNOVATIVE SCIENCES CONGRESS
May 12-13, 2023 Azerbaijan State Pedagogical University

Although lavender honey is produced in almost every region of Turkey, it has been produced for many years in the Aegean and Mediterranean regions. The honey is produced from June to mid-August, this honey is known for its easy crystallization. In this study, which was conducted as a case study, some characteristic features of lavender honey produced in the Isparta region of 2022 were examined.

MATERIALS AND METHODS

Honey Samples and Pollen analysis

Lavender honeys (3 honey samples) from Isparta region were procured in September-2022. The pH, color, moisture, and electrical conductivity were measured while the honey samples were fresh, as soon as they arrived at the laboratory.

Pollen analysis

The microscopic pollen analysis was measured for evaluation the authentic origins of the honey samples. For this purpose, 5 g of honey sample was mixed with 10 mL of distilled water. After being shaken in a water bath at 45°C for 30-45 min, the mixtures were centrifuged at 1800xg (4000 rpm, Hettich universal 320R, Germany) for 40 min. The pellet at the bottom of the tube was mixed with basic fuchsin, and glycerin-gelatin was added and transferred to glass slides. Pollen types were determined by light microscopic examination (Nikon Eclipse E100, Germany) from maps based on their morphological features (Demir Kanbur et al., 2021).

The physicochemical parameters

The physical parameters of pH, moisture, electrical conductivity, and color values were performed according with International Honey standards (Bogdanov, 1999). The color parameters were measured using Minolta Hunter apparatus, and the data were expressed as the L*, darkness/lightness (0 black, 100 white); a* (- a greenness, + a redness); and b* (- b blueness, + b yellowness) values (CR-400, Minolta, Osaka, Japan). The pH was and electrical conductivity were directly measured using the same pH meter and conductivity meter (Hanna HI 2030-02 edge®, Romania).

The content of proline was determined using spectrometric analysis (Meda et al. 2005). This measuring method is based on the color reaction of proline with ninhydrin reagent as an amino acid in the honey, and absorbance was read at 510 nm. All analyses were conducted in triplicate for each sample.

The fructose, glucose and sucrose analysis were carried out according to the were measured with chromatographic methods using a refractive index detector (HPLC-RID) ((Shimatzu10 A, Japan)(Can et al. 2015).

Total Phenolic Content (TPC)

Total Phenolic Content of the samples was measured using classical Folin-Ciocalteu's assay (Slinkard, K., & Singleton, V. L. (1977). For that purpose, 20 µL of the extracts and 400 µL 0.2 N Folin-Ciocalteu's reagent were mixed in a test tube and diluted to 680 µL with distilled water. Following 3 min incubation, 400 mL of sodium carbonate (Na₂CO₃, 7.5%) was added, and the mixture was incubated for 2 h at room temperature. After incubation, the absorbance was read at 760 nm on a spectrophotometer. The result was calculated as mg gallic acid equivalents (GAE)/g sample using a standard curve (from 0.031 to 1.0 mg GAE/mL).



7th INTERNATIONAL EDUCATION AND INNOVATIVE SCIENCES CONGRESS
May 12-13, 2023 Azerbaijan State Pedagogical University

Total flavonoid content (TFC)

The total flavonoid content (TFC) of the honeys were measured with aluminum salt reaction to method in the extract (Fukumoto & Mazza,2000). Briefly, to 0.30 μL of the extract was added 50 μL of 10% $(\text{Al}(\text{NO}_3)_3)$ and 50 μL of 1 M $(\text{NH}_4.\text{CH}_3\text{COO})$. The mixture was then diluted to 3 mL with ethanol (99%) and incubated at room temperature. After 40 min incubation, the absorbance was then measured against a blank at 415 nm. The result was calculated as mg quercetin equivalent (QUE)/g sample using a standard curve, using quercetin standards (from 0.031 to 0.5 mg QUE/mL).

Total antioxidant Capacity

The ferric-reducing antioxidant power assay (FRAP) was used to measure of the total antioxidant capacity (Benzie & Strain, 1996). New prepared FRAP reagent (ferric tripyridyltriazine (Fe-III-TPTZ)), a solution of FeCl_3 and acetate buffer in 40 mM HCl, and 2.5 mL of 20 mM $\text{FeCl}_3.6\text{H}_2\text{O}$ solution were placed in a test tube with a volume of 20 mL. 3 mL of the FRAP reagent and 100 μL of the sample was mixed and incubated for 4 min at 37 °C, the absorbance was measured at 595 nm. The standard curve was prepared using $\text{Fe}_2\text{SO}_4.7\text{H}_2\text{O}$ in a range of concentrations (from 1000 to 31.25 $\mu\text{mol}/\text{mL}$). The results were expressed as $\mu\text{mol Fe}_2\text{SO}_4.7\text{H}_2\text{O}$ equivalents of 100 g honey.

DPPH radical scavenging activity was measured using 0.10mM DPPH solution in methanol. 750 μL of the honey extract sample and 750 μL of 0.10mM DPPH radical solution was mixed in a test tube and this mixture was incubated in the dark for 45 min at room temperature, after which the absorbance was read at 517 nm. The result was calculated as SC_{50} , defined as the sample concentration that causes a 50% scavenging of the DPPH radical, with lower SC_{50} values indicating more radical scavenging activity.

Analyses of Essential element using ICP-OES

The inductively coupled plasma atomic emission spectroscopy (ICP-OES) was used to measure some minerals (Demir Kanbur et al. 2021). The honey samples were analyzed after acid solubilization according to the wet burning method by microwave apparatus. After digestion, the content of different elements (Na, K, Ca, Mg, Fe, Zn, Man and Al) was measured using inductively coupled plasma atomic emission spectroscopy (ICP-OES, Optima 7000 DV). The operating conditions of the apparatus were following; power 1 kW, plasma gas flow (Ar) 15 L/min, auxiliary gas flow (Ar) 1.5 L/min, fogger gas flow (Ar) 0.75 L/min, RF generator 40 MHz and pump speed 15 rpm. The calibration was performed by the measurement of five calibration solutions within a concentration range of 0.02–1.0 mg/L, and correlation coefficients greater than 0.99 confirmed high linearity.

RESULTS AND DISCUSSION

The results of microscopic pollen analysis of honeys from the Isparta region are summarized in Table 1. It was determined that lavender pollen amounts were below 10% in these 3 honey samples. In order for a honey to have monofloral properties, the major pollen amount must be 45% or more. However, this does not apply to some honeys such as lavender and rhododendron honey (Demir Kanbur et al. 2021; Castro-Vázquez et al. 2014).



7th INTERNATIONAL EDUCATION AND INNOVATIVE SCIENCES CONGRESS
May 12-13, 2023 Azerbaijan State Pedagogical University

Table 1. Mellissopalynological analyses of the Lavandula honeys

Honey samples	Pollens	Lavandula spp.
H1	Poaceae, Rosaceae, Cistaceae, Brassicaceae, Fabaceae, Liliaceae, Asteraceae, Ranunculaceae, Scabiosa,	(%8)
H2	Cistaceae, Poaceae, Rosaceae, Brassicaceae, Fabaceae, Liliaceae, Asteraceae, Ranunculaceae,	(%6)
H3	Poaceae, Scabiosa, Rosaceae, Cistaceae, Brassicaceae, Fabaceae, Liliaceae, Asteraceae, Ranunculaceae,	(%4)

It was determined that the lavender pollen percent of the honey samples was maximum 8, in this situation, the honey were accepted heterofloral or multifloral honey species. However, some plants, such as lavender, and heather, are rich in nectar, but contained less pollen, so the rate of lavender pollen in honey is always low. In general, honeys with a lavender pollen rate of 15% are considered monofloral honey. One of the honeys in the study is close to lavender honey, and lavender honey can be considered as a floral honey according to the pollen analysis (Soares et al. 2018).

Physicochemical properties of the honey samples belonging to Kırklareli region in 2022 harvest season are summarized in Table 1. The pH values of the honeys were at 4 mercury and the conductivity values were found to be quite low. The conductivity of honey varies according to the botanical characteristics of honey, for example, this value is 1.0 mS/cm in chestnut honey and 0.80 mS/cm in pine honey. The conductivity values of many light-colored flower honeys are about 0.3 mS/cm (Can et al. 2015). An important feature of these honeys is their color values, and the color values measured according to the Hunter Lab method are given in Table 2. The Hunter L value is between 0 and 100, while values close to 100 indicate that the honey is very light in color. The average value of 67 in these honeys means that the honey is light in color. Similarly, in Hunter a value, a low Hunter a* value indicates greenness and a high a value indicates redness. An average of 15 Hunter a value indicates that honeys are closer to green. Hunter +b value indicates yellowness and -b value indicates blueness, while 72 value indicates that honeys are close to yellowness. Color is an important feature in the sensory characteristics of honeys, lavender honeys can be light-letting and yellowish, greenish.

Table 2. Physicochemical properties of the honey

	pH	Moisture%	Electrical Conductivity mS/cm	Color Hunter Lab		
				L*	a*	b*
H	4,05±0,20	15,50±0,50	0,20±0,05	67±2,30	15±1,00	72±3,40

The sugar profile of the honey was determined by HPLC-RID, and only fructose, glucose and sucrose were determined. The data obtained were summarized in Table 3. The F/G ratio was found to be 1.25



7th INTERNATIONAL EDUCATION AND INNOVATIVE SCIENCES CONGRESS
May 12-13, 2023 Azerbaijan State Pedagogical University

in honeys with very low sucrose value. According to international standards, the upper limit value of sucralose accepted in Lavender honey is 15%, and sucrose was found to be very low in this honey (Estevinho, et al. 2016; Soares et al. 2018).

The average proline value of the honeys was determined as 780 mg/kg. It is stated that honeys with high proline value are generally high-quality honeys. While it is reported that the lowest proline value should be 150 mg/kg according to the international honey codex, the higher this value, the higher the quality of the honey (Bogdanov et al. 1999). In a study conducted with lavender honey in Portuguese honey samples, it was reported that the proline value varied between 183 and 308 mg/kg (Estevinho, et al. 2016; Castro-Vázquez et al. 2014).

Table 3. Sugar and proline values of the honey

	Fructose%	Glucose%	Sucrose%	F+G	F/G	Proline mg/kg
H	40,60±1,30	32,00±0,80	0,60±0,10	72,00±1,50	1,25	782

The mineral contents of honeys were determined by ICP-OES. According to the values given in Table 4 of the analysis data, it was determined that the highest mineral substance was K, followed by Na and Mg. While Ca and Zn detected below the detection limits in honey, Al and Fe were found to be less than 10 mg/kg.

Table 4. Mineral content of the honey

mg/kg	Na	K	Mg	Ca	Fe	Zn	Al
H	3551±105	5117±128	41±3,30	nd	3,57±0,50	nd	9,54±0,38

Polyphenols are plant metabolites that make up the majority of the biologically active compounds of honey. In Table 5, total polyphenol amounts, and antioxidant properties are given. It was determined that these honeys, whose total polyphenol content was determined as 49 mg GAE/100 g, were polyphenol rich honeys. It has been reported that this value varies between 15 and 40 mgGAE/100g in flower honeys, but it is greater than 40mg GAE/100g in dark honeys (Can et al. 2015; Uçar et al 2023). Flavonoids are the largest subclass of the polyphenol family and were detected as 1.12 mg QUE/100 g in honey. The total amount of polyphenols in Portuguese lavandula honey has been reported as 23.47 mg GAE/100 g (Estevinho, et al. 2016). The ability of honey to prevent oxidation, namely its antioxidant properties, was tested with two different methods. The FRAP value, also called the reducing capacity of Fe(III)-TPTZ complex, was found as 160 $\mu\text{molFeSO}_4 \cdot 7\text{H}_2\text{O}/100\text{g}$. The SC_{50} value, known as the DPPH commercial radical scavenging capacity, was determined to be 68 mg/ml).



7th INTERNATIONAL EDUCATION AND INNOVATIVE SCIENCES CONGRESS
May 12-13, 2023 Azerbaijan State Pedagogical University

Table. 5. The total polyphenol amounts, and antioxidant properties

	Total Phenolic Content (mgGAE/100g)	Total Flavonoid Content (mgQUE/100g)	Total Antioxidant Capacity (FRAP)	DPPH radical scavenging activity (mg/mL)
H	49,37±2,30	1,12±0,34	160,68±4,50	68,02±3,05

In order to determine which polyphenols are in lavender honey, phenolic components need to be analyzed one by one. These analysis techniques are mostly done by HPLC, LC-MS and GC-MS techniques (Uçar et al. 2023). However, these were not measured in this study.

As a result, it was determined that the honeys sold as 2022 snake lavender honey produced in the Isparta region were not pure lavender honey but had heterofloral flower honey properties with lavender honey properties.

REFERENCES

- Anjos, O., Santos, A. J., Paixão, V., & Estevinho, L. M. (2018). Physicochemical characterization of *Lavandula* spp. honey with FT-Raman spectroscopy. *Talanta*, 178, 43-48.
- Benzie, I. F. F., & Strain, J. J. (1996). The Ferric Reducing Ability of Plasma (FRAP) as a Measure of "Antioxidant Power": The FRAP Assay. *Analytical Biochemistry*, 239(1), 70–76.
- Bogdanov S, Lüllmann C, Martin P et al (1999) Honey quality and international regulatory standards: review by the international honey commission.
- Can, Z., Yildiz, O., Sahin, H., Akyuz Turumtay, E., Silici, S., & Kolayli, S. (2015). An investigation of Turkish honeys: Their physico-chemical properties, antioxidant capacities and phenolic profiles. *Food Chemistry*, 180, 133–141.
- Castro-Vázquez, L., Leon-Ruiz, V., Alañon, M. E., Pérez-Coello, M. S., & González-Porto, A. V. (2014). Floral origin markers for authenticating Lavandin honey (*Lavandula angustifolia* x *latifolia*). Discrimination from Lavender honey (*Lavandula latifolia*). *Food Control*, 37, 362-370.
- Demir Kanbur, E., Yuksek, T., Atamov, V., & Ozcelik, A. E. (2021). A comparison of the physicochemical properties of chestnut and highland honey: The case of Senoz Valley in the Rize province of Turkey. *Food Chemistry*, 345, 128864.
- Estevinho, L. M., Chambó, E. D., Pereira, A. P. R., Carvalho, C. A. L. D., & Toledo, V. D. A. A. D. (2016). Characterization of *Lavandula* spp. honey using multivariate techniques. *PLoS One*, 11(9), e0162206.
- Fukumoto, L. R., & Mazza, G. (2000). Assessing Antioxidant and Prooxidant Activities of Phenolic Compounds. *Journal of Agricultural and Food Chemistry*, 48(8), 3597–3604.
- Kolayli, S., Kazaz, G., Özkök, A., Keskin, M., Kara, Y., Demir Kanbur, E., & Ertürk, Ö. (2022). The phenolic composition, aroma compounds, physicochemical and antimicrobial properties of *Nigella sativa* L. (black cumin) honey. *European Food Research and Technology*.
- Meda A, Lamien CE, Romito M et al (2005) Determination of the total phenolic, favonoid and proline contents in Burkina Fasan honey, as well as their radical scavenging activity. *Food Chem*91:571–577.



7th INTERNATIONAL EDUCATION AND INNOVATIVE SCIENCES CONGRESS
May 12-13, 2023 Azerbaijan State Pedagogical University

- Molyneux, P. (2004). The use of the stable free radical diphenylpicryl- hydrazyl (DPPH) for estimating antioxidant activity. 26(2).
- Slinkard, K., & Singleton, V. L. (1977). Total Phenol Analysis: Automation and Comparison with Manual Methods. *American Journal of Enology and Viticulture*, 28(1), 49–55. <https://doi.org/10.5344/ajev.1974.28.1.49>
- Soares, S., Grazina, L., Costa, J., Amaral, J. S., Oliveira, M. B., & Mafra, I. (2018). Botanical authentication of lavender (*Lavandula* spp.) honey by a novel DNA-barcoding approach coupled to high resolution melting analysis. *Food Control*, 86, 367-373.
- Uçar, M., Kemal, M., Kanbur, E. D., Kara, Y., Özcelik, A. E., & Kolaylı, S. (2023). The botanical, physicochemical, and biochemical characteristics of Northern Cyprus honeys. *European Food Research and Technology*, 1-11.
- Uçurum, H. Ö., Tepe, Ş., Yeşil, E., Güney, F., Karakuş, S., Kolaylı, S., ... & Çakici, N. (2023). Characterization of Turkish pine honey according to their geographical origin based on physicochemical parameters and chemometrics. *European Food Research and Technology*, 1-11.



7th INTERNATIONAL EDUCATION AND INNOVATIVE SCIENCES CONGRESS
May 12-13, 2023 Azerbaijan State Pedagogical University

TƏHSİLİN İNKİŞAFINDA İNNOVASIYALARIN ƏHƏMIYYƏTİ

THE IMPORTANCE OF INNOVATIONS IN THE DEVELOPMENT OF EDUCATION

Məhərrəmovə Elmira

ADPU-nun ETM-nin əməkdaşı

XÜLASƏ

Sürətli tərəqqi yolunda olan Respublikamızda təhsil sisteminin insan kapitalının inkişafı çağırışlarına cavab verməsi yönündə yeni hədəflərin müəyyənəşdirilməsi və təhsilin keyfiyyət göstəricilərinin Avropa standartlarına uyğunlaşdırılması prioritet vəzifə kimi qarşıda durur.

Təhsil dövlət və cəmiyyətin inkişafının əsasında durmaqla strateji əhəmiyyətə malik olan və bütün üstün inkişaf etdirilən fəaliyyət sahəsidir. Azərbaycan Respublikasının təhsil sistemi milli zəminə ümumbəşəri dəyərlərə əsaslanır, demokratik xarakter daşıyır. Azərbaycan Respublikasında təhsil dünyəvi və fasiləsiz xarakter daşımaqla, vətəndaşın, cəmiyyətin və dövlətin maraqlarını əks etdirən fəaliyyət sahəsidir.

Təhsilin inkişafı hər bir ölkədə inkişaf konsersiyasının mühüm tərkib hissəsidir. Ölkəmizdə son illərdə təhsilin inkişafı ilə bağlı həyata keçirilən tədbirlər deməyə əsas verir ki, Azərbaycan öz gələcəyini daha etibarlı və inamlı görmək əzmindədir. Hazırda müasir innovasiyaların təlim prosesinə daxil edilməsi aşağıdakı qabiliyyətlərə malik olan şəxsiyyətin formalaşması üçün şərait yaradır:

- Biliklərin müstəqil mənimsənilməsinə və biliklərin kəşf edilməsinə;
- Bu biliklərin yaradıcılıqla yenidən işlənməsinə;
- Həyati məqsədlərə nail olmaq üçün biliklərin istifadəsinə;
- Problemi həll etmək üçün əməkdaşlıq etməsinə;
- Özürealizə yollarının axtarılıb tapılmasına;

Təhsil sistemində aparılan islahatlar müasir dərsin məzmununun təkmilləşdirilməsi, yeni innovasiyaların tətbiqini tələb edir. İnnovativ metodlardan istifadə təhsilin keyfiyyətinə öz müsbət təsirini göstərir. Bu gün təlim-tərbiyə prosesində öyrənənlərə daha çox müstəqillik verilməli, öz fikirlərini sərbəst, çəkinmədən söyləməyə şərait yaradılmalıdır.

Yeni innovasiyalar tədris prosesinin təşkilinə yeni məzmun gətirir, əməkdaşlığa, qarşılıqlı hörmətə, bir-birinin ləyaqətinə hörmət etməyə, yeni münasibətlərin yaradılmasını tələb edir.

Bunlarla yanaşı, təhsilin inkişaf etdirilməsi, keyfiyyətə yeni tərəqqi meyilləri və motivlərinin əldə olunmasına təkan verən mühüm amillərdən biri də bu sahəyə yeni informasiya-kommunikasiya texnologiyalarının tətbiq edilməsidir. Bu onu deməyə əsas verir ki, Azərbaycanın təhsil sisteminin mühüm vəzifə, məqsəd, meyl, motiv və inkişaf prioritetləri dünyada cərəyan edən proseslərə inteqrasiya olunmaqla, beynəlxalq standartların mənimsənilməsi və təhsilə tətbiq olunmasıyla müəyyənəşdirilir.

Açar sözlər: Azərbaycan, təhsil, inkişaf, keyfiyyət, motiv.



7th INTERNATIONAL EDUCATION AND INNOVATIVE SCIENCES CONGRESS
May 12-13, 2023 Azerbaijan State Pedagogical University

SUMMARY

In our Republic, which is on the path of rapid progress, the identification of new goals for the education system to meet the challenges of human capital development and the adaptation of the quality indicators of education to European standards are a priority.

Education is a field of activity that has strategic importance and is highly developed, being the basis of the development of society and the state. The education system of the Republic of Azerbaijan is based on universal values on a national basis and has a democratic character. Education in the Republic of Azerbaijan is secular and non-stop, reflecting the interests of the citizen, society and the state.

The development of education is an important component of the development concept in every country. The measures taken in recent years in our country regarding the development of education indicate that Azerbaijan is determined to see its future more reliable and confident.

Currently, the inclusion of modern innovations in the training process creates conditions for the formation of a personality with the following abilities:

- Independent assimilation of knowledge and discovery of knowledge;
- Creative reworking of this knowledge;
- Use of knowledge to achieve vital goals;
- To cooperate to solve the problem;
- To search and find ways of self-realization.

The reforms carried out in the education system require the improvement of the graduate of the modern class, the introduction of new training technologies. The use of innovative methods shows its positive effect on the quality of education. Today, learners should be given more independence in the educational process, and conditions should be created to express their opinions freely and without hesitation.

New innovations bring new content to the organization of the educational process, require cooperation, mutual respect, respect for each other's dignity, and the creation of new relationships.

In addition to these, one of the important factors that encourage the development of education and the achievement of qualitatively new trends and motives is the application of new information and communication technologies in this field.

It is this process that includes the main factors that lead to integration into the educational system of Azerbaijan. This suggests that the important tasks, goals, tendencies, motives and development priorities of the educational system of Azerbaijan are determined by integrating into the processes taking place in the world, adopting international standards and applying education.

Keywords: Azerbaijan, education, development, quality, motive

Currently, the development of scientific and technical progress has naturally created a serious necessity and wide opportunity for the application of technical tools in training. The demand for science and quality knowledge has been taken into account throughout history and reflected in the principles and regularities of the pedagogical process.

However, the Internet, computers, distance education, e-books, analytical-practical analysis, etc. Without taking into account such requirements, training cannot meet the requirements of the modern era. New technologies are a modern view of the teaching-learning process, and the pedagogical process organized on the basis of such approaches is considered a maximally controlled process, unlike traditional training. In the practical plan, the use of the system of methods and approaches



7th INTERNATIONAL EDUCATION AND INNOVATIVE SCIENCES CONGRESS
May 12-13, 2023 Azerbaijan State Pedagogical University

developed on the basis of any technological approach by the educator in the teaching-learning process formed a new attitude to the pedagogical process.

The development trend of the educational system and pedagogical innovations in the field of author schools, innovative teachers' work methods, collected useful experiences, pedagogical-psychological research results always require systematization, generalization, and updating the content of the teaching-learning process. The solution to these problems should be seen as a systematic development of thinking and cognitive process, which ensures the development of the sphere of education, the pedagogical process by enriching new scientific approaches in social pedagogy, psychology, sociology, political science, science and other fields of experience and creates

conditions for the establishment of a quality teaching-learning process.

New pedagogical and learning technologies are also essentially characterized as a systematic method of designing the teaching-learning process. Such technologies are directly related to the activities of the teacher and the student, the structure, means, methods, etc. of education and training. is related to Therefore, when new technologies are analyzed from certain scientific-pedagogical and methodical aspects, the following main aspects should be distinguished in this structure: Conceptual basis of pedagogical technologies; Content of education; General and specific issues; content of training methods; professional part - technological process; organization of the training process; methods and forms of educational activity of students; activity of the educator in the field of management of the process of assimilation of educational material; problems such as diagnosis of the teaching-learning process should be identified.

What is innovation?

Innovation is the content and realization of innovation. They began to use this term widely in economics, and later in various sciences. The creation of innovations, novelties, is determined by specific aspects in various fields of science. But the creation of intellectual innovations, ingenuity, rationalization in various fields. There are certain common aspects of such complex processes.

In view of the requirements of the XXI century, while maintaining the successes of traditionalism in education, innovations necessitated the introduction of new pedagogical technologies. For this reason, hundreds of new concepts have entered our education as innovations. Education based on life skills, curriculum, e-school, ICT, distance learning, active (interactive), training, portfolio, Bologna process, clinical observation of teachers' lessons, etc. it is important to know the essence of concepts.

The term "innovation" comes from the Latin word "innovato" which means "renewal" and "approach"

Innovation is interpreted as the application of high-efficiency innovation, the final result of human intellectual activity, discovery, invention. The result of innovation activity is considered to be a new or improved product (work, service), technological process, as well as organizational-technical, financial-economic and other situations in various areas of social relations. The implementation of innovation in education is related to the application of the mentioned features to this field.

A characteristic feature of global processes in modern education is its continuous modernization. The main goal of modernization in education is to achieve high quality in today's mass education environment. The educational systems of developed countries are developing according to global trends. Global trends are determined by the new level of development of the world. For this purpose, appropriate educational strategies and development programs have been developed in many countries and are currently being implemented.

There are certain trends that lead to innovation in modern times:

- humanization of the teaching process;



7th INTERNATIONAL EDUCATION AND INNOVATIVE SCIENCES CONGRESS
May 12-13, 2023 Azerbaijan State Pedagogical University

- high requirements for the quality of children's education and the development of the young generation;
- focus on cultural and moral values;
- competitive relations between educational institutions.

Each educational institution goes through 3 stages in the renewal process:

- formation (the stage of creation of a new educational institution, a new team or renewal of a large part of the team);
- activity (the stage of organizing the work of the educational process based on traditional, stable program and pedagogical technologies);
- development (the stage of creating and applying new content, forms and technologies, since the old content of education and existing pedagogical technologies do not meet the new socio-economic requirements).

The study of world experience should be considered as the main factor in the successful application of innovations in education.

The implementation of innovation in education is related to the application of the mentioned features to this field.

Using innovations in the training process:

- brings the personality of the learner to the fore in the training process;
- to successfully use the methods and means of evaluating the achievements of students;
- to make appropriate decisions based on the analysis of evaluation results;
- in the learning process, the awareness and activity of the learners is ensured;
- the learned material is remembered for a long time.

Improving the quality of education is a process characterized by many factors, it consists of a complex system of operations, surrounded by complex measures, directly connected with the application of intensive innovations.

Quality is not only closely related to the content, forms and methods of education, but also crucially depends on by whom, at what level, how it is conducted and managed.

Factors such as the study of advanced practice, the application of modern training technologies, the stimulation of students, and the high training of educators are also important here.

All innovations related to education, modern training using various methods and new educational technologies should influence the formation of internal stimuli, motives and needs of students and ultimately lead to quality improvement.

A modern teacher must be familiar with, know, understand and apply the innovations applied in education.

The goal of the interactive process is to further improve and improve the behavioral model of the participants of this process. Thus, interactivity is explained as the ability of teachers and students to interact and cooperate, it creates favorable conditions and opportunities for making the learning process more active, creative and efficient, more educational, developing, and educational.

One of the characteristic features of the interactive teaching method is that students' heads are not filled with information, information and knowledge, materials and facts are not memorized, ideas and ideas are not mechanically taught. On the contrary, they teach students to think and think. In such training, they are taught to gain independent knowledge, make independent decisions, where and how



7th INTERNATIONAL EDUCATION AND INNOVATIVE SCIENCES CONGRESS
May 12-13, 2023 Azerbaijan State Pedagogical University

to act - in short, they teach students to learn. Children need to be taught to think more than their thoughts.

Thinking is when a person asks himself questions and finds the answers to these questions through comparisons and analyses. To think is to be, to judge.

Thinking can appear in various forms in the pedagogical process. It is possible that in a non-typical situation, in non-standard facts and events, the problem is solved by thinking, unlike the traditional rule. The fact that the brain is active and working is one of the factors that ensure the learning process.

Asking questions and finding answers requires thinking. The ability to think is a prerequisite for creativity. Without thinking, learners cannot be involved in creativity. Creative thinking manifests itself more in dialogues, scientific discussions and debates. During active and interactive learning, questions are a driving factor in directing students to creative activity.

Thinking operations, thinking, comparison, analysis, composition, creative approach to the problem, etc., carried out in guiding students to solve the problem. raises the level of understanding of knowledge, increases its practical importance and develops logical thinking of students.

The main component of a teacher's professional competence should be the possession of high moral qualities, national-spiritual wealth, human values, deep knowledge of his specialty, proper communication and relationship with his own upbringing. It is stated in the educational strategy: "... it is an important task for educators to prepare personnel who have a broad outlook that protects and develops national-moral and universal values, who are able to evaluate initiatives and innovations, who acquire theoretical and practical knowledge, who are modern-minded and competitive as set".

Professional, competent teacher activity plays an important role in educating students in the society in the spirit of our national traditions, in forming comprehensive moral qualities in them. At the current stage of our independence, the role and importance of moral education of the young generation has increased significantly. In modern times, the increase in national self-awareness, the moral and spiritual qualities of the personality are considered an important and important factor in the development of society. That is why the national-spiritual, moral education of the personality, the problem of raising a worthy person is always in the center of attention of the state.

The content of education in any educational institution is defined as the knowledge, skills, habits and personal qualities that the learner should acquire at the end of the training process. The methodology for determining the content of education and training should consist of the following stages.

1. Forming a social order to be given to an educational institution for comprehensively developed citizen training through theoretical research, studying the needs of science, technology, production, society and personality.

2. Determining the requirements for the type and quality of activities of graduates in accordance with the social order; these requirements are reflected in state standards and are constantly updated according to the level of development of society.

3. Determining the content of education and training, which allows for the formation of specific qualities and types of activities in accordance with already established standards. When determining the content of education and training, the following basic principles should be expected:

- reflection of modern achievements of science, technology and advanced technology;

- in the content of each subject, general scientific (general bases of the classification of sciences, general principles of production processes, general socio-economic conditions of labor, etc.) and professional concepts (general scientific bases of professional activity, the structure and working principle of production tools and production technologies in specific fields fundamentals, general economic factors of labor, etc.) reflection;



7th INTERNATIONAL EDUCATION AND INNOVATIVE SCIENCES CONGRESS
May 12-13, 2023 Azerbaijan State Pedagogical University

- creation of interaction between general and professional education;
- creation of connections between interdisciplinary and separate fields of the subject;
- identification and emphasis of the main ideas and areas of the taught subject related to appropriate professional activity;
- reflecting the innovative experience of production in educational programs;
- creation of conditions for the development of the way of thinking and logical thinking of the trainee through the training material;
- reflecting information on various professions and areas of specialization that are needed more in training materials in order for graduates to be able to determine their future professional activities and better adapt to the needs of the labor market;
- reflection of educational issues.

4. Distribution of the content of education and training determined on the basis of the principle of succession and integration according to educational programs at different levels and stages of education.

5. Distribution of the material collected in educational programs on the block of integrative training subjects.

6. Construction and application of the updated model of the training process based on the formulated requirements.

During the formation of educational programs, the following pedagogical requirements should also be expected:

- content requirements - design of educational programs on the basis of modules, taking into account succession and an integrative approach to training (these requirements are also important for ensuring the continuity of future education of graduates);

organizational requirements - these requirements make it possible to implement educational programs in different types of educational institutions;

- requirements imposed on personnel - these requirements ensure the formation of a pedagogical team corresponding to the level of educational programs;

- material and technical requirements - these requirements provide for the creation of a material and technical base for the implementation of the selected educational program;

- motivational requirements - these requirements enable the individual to choose his own educational trajectory and the educational institution to form its own individual education system;

- national-regional requirements - these requirements take into account the characteristics and capabilities of the region and determine the development of the economy and social sphere;

- local requirements - these requirements ensure consideration of the conditions, characteristics, progressive customs and traditions of each region, city, educational institution.

- quality of results;

- quality of conditions;

- process quality.

The education quality management system is a unity of three concepts: quality, activity efficiency and monitoring. Realization of different phases and types of the evaluation process requires the implementation of qualitative and quantitative approaches through internal and external procedures in the education system.



7th INTERNATIONAL EDUCATION AND INNOVATIVE SCIENCES CONGRESS
May 12-13, 2023 Azerbaijan State Pedagogical University

As a result, let us note that effective management and quality of the content of education and training

The improvement in terms of skill requires the following measures to be implemented in a comprehensive manner:

- creation of a cultural educational environment;
- implementation of complex measures aimed at organizational and methodical support of educational institutions for managing the content of education and training;
 - continuously changing and updating the content and technology of education;
- creation of an exemplary educational institution model through the modernization of educational content and educational technologies;
- providing learners with content-updated textbooks, teaching aids and methodical aids
- Updating the form and content of the educational process using ICT;
- creation of choice conditions in the education and upbringing process;
- renewal of the management system, training of education managers with management skills according to modern standards;
- renewal of the strategy, form and content of internal management.
- continuously raising the level of professionalism of teachers, creating conditions for adapting their activities to the updated content of education and training, and updating the content of additional education for pedagogical workers;
- development of knowledge and skills of management and pedagogical staff on management of education and training content;
- dissemination of advanced pedagogical experience, further development of the practice of holding contests, contests, and open classes for teachers;
- conducting scientific-practical conferences on updating, managing and improving the content of education and training.

The general requirements for the content and organization of education are as follows:

- To form the ability of students to adapt to modern requirements and conditions, to be competitive, to live and be active in the information society, to create communication;
- To form an independent, creative personality and citizen with the qualities of taking responsibility, participating in collegial decision-making, functioning and development of democratic institutions;

To ensure that students receive continuous education, acquire knowledge and worldview that is constantly updated and conform to modern standards, meet the needs of society more efficiently, develop as a person, and lifelong education is open and equal for all. –to ensure that it is bloody;

- To acquire a high intellectual level and practical work ability, to acquire new technologies, to form the ability to find a flexible direction in the flow of information;

To create a real basis for meeting the society's demand for high-level and competitive personnel potential;

An innovative approach to science and education and application of innovations is the need of the hour. If we see the pinnacle of human development in the establishment of a civil society, this can only be achieved by applying scientific achievements, developing education based on scientific innovations, and raising the intellectual level of people by strengthening science-education-production relations.



7th INTERNATIONAL EDUCATION AND INNOVATIVE SCIENCES CONGRESS
May 12-13, 2023 Azerbaijan State Pedagogical University

LITERATURE

1. Reform Program in the field of education of the Republic of Azerbaijan. Baku, 1999.
2. Subject curricula for grades I-IV of general education schools. Baku, "Education", 2008
3. "On Education" Law of the Republic of Azerbaijan. Curriculum magazine, 2009, No. 4.).



7th INTERNATIONAL EDUCATION AND INNOVATIVE SCIENCES CONGRESS
May 12-13, 2023 Azerbaijan State Pedagogical University

TƏHSİLİN INKIŞAFINDA İKT AMILI

FACTOR OF ICT IN DEVELOPMENT EDUCATION

Məmmədova Günay

Gəncə Dövlət Universitetinin doktorantı

Xülasə

Təhsilin bu gün reallaşan transformasiyası xeyli dərəcədə informasiya texnologiyalarının sürətli inkişafı ilə əlaqədardır. Müasir təhsil tələbələrin müstəqil idraki fəaliyyətinin təşkili, öz təhsil nəticələrinə görə məsuliyyət daşması, tənqidi və yaradıcı təfəkkürün inkişafı, qrupda iş vərdişlərinin formalaşdırılması kimi prinsiplərə əsaslanır. Yeni təhsil paradıqması müəllimin rolunun dəyişməsi ilə səciyyələnir. Artıq müəllim tələbələr üçün yeganə informasiya mənbəyi deyil. Müəllim tələbələri istiqamətləndirir və idraki fəaliyyətlərini dəstəkləyir.

Açar Sözlər: Təhsil, İKT, ETR, təhsil paradıqması, onlayn təhsil.

Summary:

Today's transformation of education is largely associated with the intensive development of information technology. Modern education is based on the principles of organizing students' independent cognitive activity, responsibility for their own learning outcomes, developing critical and creative thinking, and developing group work skills. The educational paradigm is characterized by a change in the role of the teacher. The teacher ceases to be the only source of information for students, he directs them and supports independent cognitive activity.

Key Words: Education, ICT, electronic educational resource (EER), educational paradigm, online education.

İKT -nin təhsildə səmərəli tətbiqi bu gün bir çox ölkələrdə əsas tədqiqat mövzularındandır. İKT -nin təhsildə metodik cəhətdən düzgün tətbiqi üçün təlim prosesinin səmərəli təşkili, informasiya və tədris resurları, müəllimlərin yeni təhsil standartları çərçivələrində iş bacarığı, İKT sərəştəsi tələb olunur. İT-nin motivasiyaedici rolu yalnız onların tədris prosesində ilkin tətbiq mərhələsində əhəmiyyət kəsb edir.

Təhsildə İKT-nin tətbiqi prosesi düz qurulmazsa, bunun təlim nəticələri üçün bəzən neqativ nəticələri də ola bilər. Belə ki, İT üçün səciyyəvi olan informasiyanın vizuallaşdırma, interaktivlik, lakoniklik, əlçatanlıq, iri həcmli informasiya ilə əməliyyat aparmaqla əlaqəli proseslərin keyfiyyətə təsiri bəzən neqativ nəticələr də verə bilər.

Müvafiq İT üçün xarici ölkələrin təcrübəsində aşağıdakı terminologiya qəbul olunmuşdur:

CAI Computer Aided Instruction-Kompüterli proqramlaşdırılmış təlim

CAL Computer Aided Learning-Kompüter vasitəsi ilə təlim

CBL Computer Based Learning-Kompüter bazasında təlim



7th INTERNATIONAL EDUCATION AND INNOVATIVE SCIENCES CONGRESS
May 12-13, 2023 Azerbaijan State Pedagogical University

CBT Computer Based Training- Kompüter əsaslı təlim

CAA Computer Assisted Assessment- Kompüter vasitəsi ilə qiymətləndirmə

CMC Computer Mediated Communication-Kompüterlə kommunikasiyalar.

Bu təsnifata diqqət etsək ayrı-ayrı texnologiyaların kəşşdiyini görmək mümkün olur.

“Kompüterli proqramlaşdırılmış təlim” müvafiq kompüter proqramlarının köməyi ilə proqramlaşdırılmış təlim (didaktik proqramlaşdırma) mexanizminin həyata keçirilməsini təmin edən texnologiyadır.

Kompüterlə təlim tələbənin müxtəlif vasitələrlə, o cümlədən kompüterlə yeni materialın sərbəst öyrənilməsinə nəzərdə tutur. Təlim fəaliyyəti bu halda reqlamentləşdirilmir. Təlim müvafiq təlimatların dəstəyi ilə həyata keçirilə bilər ki, bu da GAI texnologiyasının əsasında duran proqramlaşdırılmış təlim metodunun mahiyyətini təşkil edir.

Kompüter bazasında təlim texnologiyaları ənənəvi təlim vasitələrindən (yəni dərslik, audio və videoyazılar v. s.) və sərbəst işi təmin edən proqram vasitələrindən istifadəni nəzərdə tutulur. Kompüter bazasında təlim, biliyin tələbəyə ötürülməsinin müxtəlif formalarının (müəllimin iştirakı ilə və ya onsuz) tətbiq edilməsini nəzərdə tutur və mahiyyət etibarilə yuxarıda qeyd edilənlərə uyğundur.

Kompüterin köməyi ilə qiymətləndirmə müstəqil təlim texnologiyası və ya digər təlim texnologiyalarının tərkib hissəsi ola bilər. Biliyin ötürülməsi texnologiyası mənimsəmənin qiymətləndirmə sisteminin olmasını tələb edir. Bu tələb öyrənilən fənlərdə və ənənəvi təlimdə istifadə edilən, habelə təlim proqramında tətbiq edilən metodların məzmunundan asılıdır.

Lokal, regional və digər kompüter şəbəkələrindən istifadə prosesində kompüter kommunikasiyaları biliklərin ötürülmə prosesini, əks əlaqəni təmin etməklə yuxarıda göstərilən bütün texnologiyaların tərkib hissəsini təşkil edir.

Kompüter kommunikasiyaları ayrıca təhsil müəssisəsinin, şəhərin, regionun, ölkənin informasiya təhsil mühitinin imkanlarını müəyyən edir. İstənilən informasiya təlim texnologiyasının reallaşdırılması məhz informasiya təhsil mühitində reallaşdığından, bu təhsil texnologiyasının aparat-proqram təminatı ayrıca kompüterlə və onun proqram təminatı ilə məhdudlaşmamalıdır. Faktiki olaraq hər şey əksinə baş verir: İT proqram vasitələri, təhsil texnologiyaları informasiya təhsil mühitinə - onun altsistemi kimi inteqrasiya olunur. [8]

Təhsildə İKT-yə yanaşmanın təkamülü elektron təlimin tələbə-müəllim qarşılıqlı əlaqəsinə əsaslanan real təlimi (ənənəvi təlimi) əvəz etmədiyini (onu əvəz etmək məqsədi də yoxdur), amma təhsili daha açıq və dinamik etməsi, “texnologiyalarla idarə olunan təlim”dən “texnologiyalarla təkmilləşdirilmiş təlimə” keçidi təmin etməsidir.

"Elektron təlim" termini belə yanaşmada İKT-dən istifadə ilə təlimin bütün formalarını (o cümlədən, qarışıq, yəni əyani-distant və distant) özündə birləşdirir. Alimlər elektron təlimin imkanlarına yanaşmada baş vermiş dəyişikliyin əsas aspektlərini aşağıdakı kimi ifadə edir.

Elektron təlimin imkanlarına yanaşmada dəyişiklik

I. İnkişafın ilkin mərhələləri.

1. Xərclərin azalması;
2. Fərdi təlim, şagirdlərin təcrid edilməsi;
3. Təlim prosesinin avtomatlaşdırılmış idarəedilməsi (və ya idarəetmənin virtual olmaması);
4. Birtərəfli kommunikasiya (məzmunun çatdırılması);



7th INTERNATIONAL EDUCATION AND INNOVATIVE SCIENCES CONGRESS
May 12-13, 2023 Azerbaijan State Pedagogical University

5. Asinxron kommunikasiya;
6. Ənənəvi təlimin dəyişməsi;
7. Təlimin köhnə üsulları;
8. Texnologiya əsaslı idarə edilən təlim.

II. Müasir mərhələ.

1. Təhsilin əlavə dəyər daşması;
2. Tələbə birlikləri;
3. Müəllimin rəhbərliyi ilə təlim;
4. İkitərəfli qarşılıqlı əlaqə;
5. Asinxron və sinxron əlaqə;
6. Qarışıq təhsil (ənənəvi ilə qarışıq);
7. Təlimin yeni növləri;
8. Texnologiya vasitəsi ilə təkmilləşdirilmiş təlim.

Təhsildə İKT üç əsas sferada istifadə olunur: təhsil prosesinin idarə edilməsi; təlim; tədris materiallarının yaradılması. Təhsil prosesinin idarə edilməsində İKT-in tətbiqi həm istənilən təhsil müəssisəsinin idarə edilməsi üçün İT-dən istifadənin nümunəvi modellərini, həm də təşkilati strukturda müvafiq bölmələrin olmasını və yalnız təhsil müəssisələrinin fəaliyyəti üçün səciyyəvi olan spesifik məsələləri əhatə edir.

İT-in tətbiqinin əsas aspektlərinə sənəd dövriyyəsi və mühasibat uçotunun avtomatlaşdırılması, hüquqi sənədlərin axtarış-sorğu sisteminin yaradılması, komandanın qarşılıqlı əlaqələrinin təşkili, marketing tədbirlərinin icrası, ictimaiyyətlə əlaqələrin təşkili, informasiya-reklam xarakterli nəşrlərin hazırlanması, İnternetdə informasiya nümayəndəliyinin (saytın) yaradılması v.s. daxildir. [8].

İT-dən istifadənin təhsil müəssisələrinin fəaliyyəti üçün belə səciyyəvi aspektləri var: dərş cədvəllərinin hazırlanmasının avtomatlaşdırılması, tələbələrin qrup və birləşmələrə bölgüsü, tədris planlarının işlənməsi və rəsmiləşdirilməsi, müəllimlərin tədris yüklərinin planlaşdırılması, müvəffəqiyyət üzrə hesabatların tərtibi, kataloqların aparılması, tədris-metodiki resursların və kitabxana fondunun uçotu, elektron kitabxananın yaradılması, qarışıq və distant təlim sistemində idarəetmə və s. Təhsildə istifadə olunan proqram vasitələri öz növbəsində idarəetmə fəaliyyətinin tipik proqram təminatı, təhsil müəssisələri üçün dərş və imtahan cədvəllərinin hazırlanması proqramı, kitabxana verilənlər bazası, tədris planlarının formalaşdırılması üçün elektron formalar, testləşdirmə sistemləri v.s. ixtisaslaşdırılmış proqram təminatından ibarətdir.

İKT-in tədris prosesinə inteqrasiyası elektron təlim vasitələrindən, tədris resursları informasiya-axtarış sistemlərindən, kommunikasiya tədris vasitələrindən, tədris prosesində müvəffəqiyyətlə istifadə olunan, lakin xüsusi olaraq təlim üçün nəzərdə tutulmayan elektron resurslardan, o cümlədən İnternet resurslarından istifadəni nəzərdə tutur.

Elektron materiallar hal-hazırda istənilən tədris fənninin metodik təminatının ayrılmaz komponentini təşkil edir. Çap tədris vəsaitləri və müəllimlər üçün metodik tövsiyələrlə yanaşı, öyrədici proqramlar, çap və elektron informasiya resursları, lüğətlər və ensiklopediyalar, əlavə multimedia materiallar, müəllimlər üçün instrumental vasitələr, işçi dəftərlər, məşq və nəzarətedici proqram və trenajorlar, dərş vəsaitlərinin veb-saytları və təlim kurslarının veb-səhifələri, annotasiya



7th INTERNATIONAL EDUCATION AND INNOVATIVE SCIENCES CONGRESS
May 12-13, 2023 Azerbaijan State Pedagogical University

yazılmış İnternet resursların kataloqları, elektron kommunikasiya vasitələri v.s. tədris kompleksləri aiddir.

Əyani, distant və qarışıq formalı təlimin təşkili.

Tədris məqsədləri ilə tətbiq edilən resursların və proqram vasitələrinin təsnifatı üçün təklif edilən, tədris materiallarının strukturundan tutmuş tələbələrin fəallıq dərəcəsinə qədər müxtəlif təsnifat əsaslarından istifadə olunur. Müxtəlif tipli resurslardan kompleks istifadə informasiya-təhsil mühitini yaradır. Belə mühit təlimdə İKT-dən səmərəli istifadəni təmin edən müxtəlif tipli resursları əhatə edən açıq proqram məhsulu ola bilər ya da müxtəlif resurslar kompleksindən istifadə hesabına yaradıla bilər.

Təhsildə kompüter resurslarının tətbiqi sahəsində xarici təcrübə göstərir ki, tədris prosesi üçün lazım olan müxtəlif tipli elektron tədris resurslarının (ETR) sayı təhsil proqramının, tədris fənninin spesifikasiyası və təlimin forması (əyani, distant, qarışıq) ilə təyin edilir. ETR-nin işlənilməsi hazırlanması kadr resursları (proqramlaşdırma, pedaqoji dizayn mütəxəssisləri, konkret tədris fənni üzrə müəllimləri), xeyli zaman və maliyyə tələb edir. [6]

Bununla belə tədris materiallarının konkret tələbə qruplarının tələblərinə və təlim şəraitinə uyğunlaşdırılması üçün müəllimlərin ETR sərbəst işləyib hazırlamasına imkan verən xüsusi proqram vasitələri ilə təminatı zəruridir. Bu məqsədlə müxtəlif tipli tətbiqi və instrumental proqramlardan istifadə olunur. Bu proqramların köməyi ilə kompüterdə iş bacarıqları olan müəllimlər proqramlaşdırma sahəsində mütəxəssislərə müraciət etmədən zəruri tədris materialları yarada bilərlər.

A.İ. Başmakov və İ.A. Başmakovun elektron dərslik və dərs vəsaitlərinin hazırlamasına həsr edilmiş tədqiqatında [6] elektron tədris resurslarının təsnifat əsasını pedaqoji məqsədlər təşkil edir. Bu, kompüter tədris materiallarının aşağıdakı növlərini fərqləndirməyə imkan verir: nəzəri hazırlıq vasitələri (elektron dərsliklər, kompüter öyrədici sistemləri, biliklərin kompüter nəzarət sistemləri); praktiki hazırlıq vasitələri (kompüterli məsələ kitabçası/praktikumları, kompüter trenajorları); köməkçi vasitələr (kompüter laboratoriya praktikumları, kompüter məlumat kitabçaları, multimedia tədris məşğələləri); kompleks vasitələr (kompüter təlim kursları).

Elektron tədris materiallarının təsnifatı üçün əlavə əsaslar kimi müəlliflər telekommunikasiya texnologiyaları, şəbəkə tədris materialları (lokal/qlobal şəbəkə üçün nəzərdə tutulmuş); informasiyanın təqdim edilmə forması (multimedia/qeyri-multimedia); öyrənilən obyektin modelinin xarakteri (proqramla reallaşdırılan riyazi model/fiziki modellər); istifadəçi interfeysinin növü (ənənəvi qrafiki/virtual reallıq əsasında) v.s. xarakteristikaları nəzərə almağı təklif etdilər.

Ənənəvi tədris nəşrləri və elektron tədris materialları üçün ortaq olan təlim vasitələrinin təsnifatının ən əhəmiyyətli parametrlərindən biri məzmun-struktur aspektidir [6]. Belə ki, kompüter öyrədici proqramda materialın mənimsənilməsinin bütün mərhələlərinin (nümayiş, məşq, nəzarət) olması onu elə məhz nəzarətedici və ya testləyici proqram adlandırmağa əsas verir. Bu yanaşmaya əsasən elektron tədris materialları çap tədris materiallarının müvafiq janrlarının analoqudur: materialın öyrənilməsinin bütün mərhələləri dərsliklərdə, dərs vəsaitlərində və tədris komplekslərində; məşq və nəzarət mərhələləri məsələ və tapşırıqlar toplularında, laboratoriya praktikumlarının materiallarında; nəzarət mərhələsi nəzarətedici tapşırıqlar/materiallar toplularında təqdim edilmişdir. Adı çəkilən dərs vəsaitləri növlərindən başqa, lüğətlər, məlumat kitabçaları, ensiklopediyalar, xəritələr, atlaslar kimi əlavə və köməkçi çap və elektron tədris materiallarından da istifadə olunur. Bundan başqa, həm çap, həm də elektron vəsaitləri müəllimin rəhbərliyi altında öyrənmə, özünütəhsil və sərbəst iş üçün də nəzərdə tutula bilər. [8]

ETR-nin tədris prosesinə inteqrasiyası üçün ənənəvi və elektron formatlı tədris materiallarının optimal nisbəti təyin edilməlidir. ETR həm artıq mövcud olan çap vəsaitləri, audio və videokurslar,



7th INTERNATIONAL EDUCATION AND INNOVATIVE SCIENCES CONGRESS
May 12-13, 2023 Azerbaijan State Pedagogical University

həm də əvvəldən elektron reallaşdırılması nəzərdə tutulan orijinal tədris materialları əsasında yaradıla bilər.

Elektron və ənənəvi dərsliklərin məzmun nisbətindən asılı olmayaraq, ETR-nın təsnifat parametrləri texnoloji imkanlardan təhsil məqsədlərində istifadə ilə bağlı olacaq. Onların diapazonu elektron nəşrlərin və çap materiallarının saxlanması və ötürülməsindən tutmuş, virtual təlim mühitlərinin yaradılmasına qədər çox genişdir.

Bu əsasda elektron təlim vasitələrinin təsnifatı 3 resurs qrupuna bölünə bilər:

1. informasiyanın xətti təqdimatından istifadə edən ETR. Belə ETR təlimin məzmununa və üsullarına hər hansı yeni aspektlər gətirməyib informasiyanın saxlanması və yayılması üçün əlavə imkanlar təklif edir. Bu tip tədris materiallarını onların həcmindən, strukturundan, janrından və çap nəşrləri ilə nisbətindən asılı olmayaraq çap nəşrlərinin elektron versiyası (surəti) adlandırmaq olar;
2. informasiyanın qeyri-xətti və multisensor nümayişini təklif edən hipermetn və hipermedia ETR. Bu, biliklərin əldə edilməsi prosesini daha çox aktivləşdirməyə və fərdiləşdirməyə imkan verir;
3. İKT-dən təhsil prosesinin idarə edilməsi və tələbələrin fəaliyyətinin interaktiv rejimdə təşkili üçün istifadə olunan interaktiv tədris materialları. Belə tədris materiallarına öyrədici proqramlar, kompüter trenajorları, offlayn və onlayn rejimdə istifadə üçün nəzərdə tutulmuş modelləşdirici tədris proqramları aiddir.

Ümumən xalis şəkildə "xətti", "qeyri-xətti" və "interaktiv" elektron tədris materialları mövcud deyil. Onlarda yalnız bu və ya digər yanaşmanın üstünlüyündən və çap vəsaitlərinin xarakteristikasında olduğu kimi, onun təcəssümünün keyfiyyətindən danışmaq olar. Xətti mətnlərdə hətta çap şəklində belə informasiyanın qeyri-xətti elementlərini (istinadlar sistemi, haşiyələr və s.) əks etdirir. Elektron reallaşdırmada belə imkanlar (elektron mündəricatdan, sənədin sxem və strukturundan istifadə və s.) daha çox olur.

Hipermetnlər xətti mətnlərin qeyri-xətti təşkilidir. Çox vaxt dərsləyin elektron versiyası adlandırılan kompüter dərsləyi materialın xətti və hipermetn təşkilini, habelə interaktiv testləri, təlimin nəticələrinin statistik təqdimatına vasitələrini və s. özündə birləşdirə bilər. Bununla əlaqədar olaraq ETR ilə ənənəvi dərs vəsaitlərini (çap, audio, video) yaxud "interaktiv" və "qeyri-interaktiv" ETR-ini qarşı-qarşıya duran və bir-birini inkar edən vəsaitlər kimi nəzərdən keçirmək deyil, hər tip təlim vasitələrinin imkanlarından maksimum səmərəli istifadə etmək lazımdır. [10]

Təhsildə İKT-nin tətbiqi xüsusiyyəti elədir ki, onların məzmununa yeni yanaşmaları texniki imkanlara nisbətə ikinci dərəcəli olur. Başqa sözlə, əvvəlcə yeni texniki qərarlar meydana çıxır, sonra isə onlardan təhsildə istifadə variantları axtarılıb tapılır.

Təhsil texnologiyalarına əhəmiyyətli təsir göstərmiş son texniki nailiyyətlərdən multimedia və kompüter telekommunikasiya sistemlərini xüsusi vurğulamaq lazımdır. Qeyd etmək lazımdır ki, sərbəst işin təşkilində interaktiv qarşılıqlı təsirin zirvəsini modelləşdirici proqramlar təşkil edir. Multimedia texnologiyası hər hansı hadisəni, prosesini, situasiyanı müxtəlif nöqtəyi-nəzərdən və müfəssəl təsvir edən müxtəlif statistik və ya dinamik təsvirlərin monitorunda əks etdirilməsi üçün müxtəlif vasitələrdən istifadəni nəzərdə tutur.

Koqnitiv qrafikaya əsaslanan texnologiya dünyanın sintetik (inteqrativ) obrazlarının yaradılması vasitəsilə təlim imkanlarını genişləndirir. Bu, çoxlu sayda psixi analizatorları qoşmaqla informasiyanın qavranılması və mənimsənilməsi üçün imkan yarada bilər, bu da qavrayışın ümumi çoxfunksional təbiətinə uyğun olaraq idrak prosesini xeyli aktivləşdirir.

Yeni təlim üsulları və İKT-nin tələbələrin müstəqil idraki fəaliyyətinə təsirinin öyrənilməsinə xeyli tədqiqatlar həsr edilmişdir. Bu tədqiqatlar göstərir ki, təlimin ənənəvi və müasir metodlarını inteqrasiya edərək müstəqil idrak fəaliyyətini təşkil etmək mümkündür. Tədris materialında analiz, sintez, strukturlaşdırma və istiqamətləndirmə, anlayış, məntiqi və mücərrəd düşüncə növləri inkişaf



7th INTERNATIONAL EDUCATION AND INNOVATIVE SCIENCES CONGRESS
May 12-13, 2023 Azerbaijan State Pedagogical University

edir. Son illərin tədqiqatlarında kompüter texnologiyalarından istifadə tələbələrin müstəqilliyinin inkişafı şərti kimi təqdim edilir.

Təlimin virtual sistemlərinin yaradılması və tətbiqi çevik təhsil mühitinin formalaşmasına xidmət edir. Tələbələrin təlimi və müstəqilliyinin inkişafında İT-dən istifadə problemi üzrə tədqiqatlar göstərir ki, təhsil mühitinə aktiv qoşulmanın aşağıdakı istiqamətləri mövcuddur:

1. Təhsilin keyfiyyətinin yüksəldilməsi imkanlarının genişləndirilməsi istiqaməti:

1.1. Tələbə təfəkkürünün inkişaf etdirilməsində yeni imkanların yaranması, hər bir tələbənin kompüterlə sərbəst işi ilə biliyin əldə edilməsinin fərdi üsullarının seçimi;

1.2. İKT elmi-texniki inqilabın aləti;

1.3. Təhsil sferasının real dünyaya yaxınlaşdırılması amili, tədris prosesinin informasiya kanallarının tutumluğunu yüksəldən vizual obraz və modellərin qurulması;

1.4. Tələbə fəaliyyətinin alqoritmləşdirilməsi və şüurda fəaliyyətə daxili motivlərin formalaşdırılması kimi İKT-dən istifadənin əhəmiyyətli funksiyalarının həyata keçirilməsi (Q.A. Bordovski, İ.B. Qorbunova, A.C. Kondratyev).

2. İnformasiya-təhsil mühitləri məzmununun və layihələşdirmə texnologiyalarının metodoloji əsaslandırılması. Tədqiqatlarda tələbənin inkişaf sərbəstliyinin təmin edilməsində informasiya mühitinin rolu göstərilmiş, idarə edən subyektlə (müəllim) qarşılıqlı təsir dərəcəsinə görə proqram-pedaqoji vasitələrin təsnifatı (idarəedici və öyrədici proqramlar, məşq materialları, imitasiya modelləri, "vizual reallığın mikrodünyaları") verilmişdir [6].

3. Ənənəvi pedaqoji və İT layihələrini bir araya gətirməklə şəxsiyyətyönümlü təlimin təşkili. Bu, vahid interaktiv təhsil və informasiya məkanının yaradılması ilə əlaqələndirilir (Y.S. Polat, V.A.Smirnov) [7].

4. İnteraktiv texnologiya vasitələri əsasında tələbələrin müstəqilliyinin inkişaf etdirilməsi. Bu ideya təhsildə İKT-nin inkişafına əhəmiyyətli töhfələr verən bir qrup alim tərəfindən (akademik V.V.Laptev, M.V. Dodonov, A.A. Laktionov, N.Y. Korolyov, S.L. Svetliskiy və b.) verilmişdir. M.V.Dodonov imitasiya modelləşdirilməsinin səmərəlik şərtlərinə dair nəticələr əldə etmişdir: sınaqların real obyektlər üzərində həyata keçirilməsi mümkün olmadıqda, eksperimentlərin keçirilməsi, riyazi modellər üzərində əməliyyat aparılması, mürəkkəb proseslərin cərəyan etmə dinamikasının nümayişi v.s.

Tələbələrin sərbəst fəaliyyət sisteminin inkişafı daha çox təhsil mühitində İKT vasitələrindən kompleks istifadədən asılıdır. V.A.İzvoçikov təhsilin informasiyalaşdırılması modellərinin layihələşdirilməsi prinsiplərini belə ifadə etmişdir: sistem yanaşma, inkişafda dövrülük, pedaqoqlarla şagirdlərin qarşılıqlı təsirlərinin optimallaşdırılması, tələbələrin müstəqilliyinin və özünütəşkilinin inkişaf etdirilməsi, bu proseslərin universitet İKT mərkəzi səviyyəsində əlaqələndirilməsi.

Problemin aktuallığı. Məqalə təhsilin informatlaşması kimi aktual bir problemə həsr edilmişdir. Məqalədə İKT-nin təsiri ilə təhsil paradigmasının dəyişməsi məsələlərinə toxunulur.

Problemin yeniliyi. Məqalə cəmiyyətin rəqəmsallaşdırılması dövründə təhsil paradigmasının dəyişməsinə həsr edilmişdir.

Problemin praktik əhəmiyyəti. Məqalə təhsilin informatlaşması, rəqəmsallaşması problemləri ilə məşğul olan tədqiqatçılar və pedaqoqlar üçün maraq kəsb edir.



7th INTERNATIONAL EDUCATION AND INNOVATIVE SCIENCES CONGRESS
May 12-13, 2023 Azerbaijan State Pedagogical University

ƏDƏBİYYAT

1. Əhmədov İ. B. İnformasiya Cəmiyyəti. Təhsil. İnnovasiya. “Dirçəliş-XXI əsr” jurnalı, N 108-109/ 2007).
2. Əhmədov İ. B. Təhsil. İnsan kapitalı. Davamlı inkişaf. (“Dirçəliş-XXI əsr” jurnalı, N126-127 / 2008).
3. Əhmədov İ. B. Təhsilin Qloballaşması və Milli Universitetlər. (“Dirçəliş-XXI əsr” jurnalı, N 130-131 / 2009).
4. Əhmədov İ. B. Elektron tədris vəsaitləri. İdarəetmə və Optimallaşmanın Sənaye Tətbiqi 2-ci Beynəlxalq Konfrans. Konfransın materialları. Bölmə “ Təhsildə İKT”. Tətbiqi Riyaziyyat İnstitutu. BDU, iyun 2-4, 2008, Bakı-Azərbaycan. Səh 42-53
5. Əhmədov İ.B. Azərbaycan Respublikasında Vahid Distant təhsil sisteminin yaradılması və inkişafının konseptual məsələləri. Pedaqoji Universitetin xəbərləri, Bakı-ADPU-2005, №2
6. Башмаков А.И., Башмаков И.А. Разработка компьютерных учебников и обучающих систем. — М.: Информационно-издательский дом Филинь, 2003. - 616 с.
7. Полат, Е.С. Новые педагогические и информационные технологии в системе образования [Текст] / Е.С. Полат, М.Ю. Бухаркина. - М.: Академия, 2001. — 268 с.
8. Кузьминов Я.И. Ярослав Кузьминов о цифровом будущем университетов. 2015. [Электронный ресурс, 5.03.2018]. URL: <http://www.edutainme.ru/post/Kuzminov-interview/>
9. Концепция развития единой информационной образовательной среды в российской федерации. 2013. [Электронный ресурс, 5.03.2018]. URL: <http://docplayer.ru/30132939-Концепция-razvitiya-edinoy-informacionnoy-obrazovatelnoy-sredy-v-rossiyskoy-federaciivvedenie.htm>
10. Уваров А.Ю. Образование в мире цифровых технологий: на пути к цифровой трансформации — Изд. дом ГУ-ВШЭ, М.: 2018. — 168 с
11. Высшее образование для XXI века: Цифровая трансформация общества: новые возможности и новые вызовы : XVI Международная научная конференция, МосГУ, 18–19 ноября 2020 г. : доклады и материалы : в 2 ч. Ч. 1. / под общ. ред. И. М. Ильинского. — М. : Изд-во Моск. гуманитар. ун-та, 2020. — 685 с. Режим доступа: <http://publications.mosgu.ru/index.php/main/catalog/book/23>



7th INTERNATIONAL EDUCATION AND INNOVATIVE SCIENCES CONGRESS
May 12-13, 2023 Azerbaijan State Pedagogical University

ABAY KUNANBAYEVİN NƏSR YARADICILIĞI

PROSE CREATION OF ABAY KUNANBAYEV

Prof. Dr. Elman Hilal oğlu Quliyev

Azərbaycan Dövlət Pedaqoji Universitetinin professoru,
Türkoloji mərkəzin Türk ədəbiyyatı bölməsinin müdiri

XÜLASƏ

Abay Kunanbayev yaradıcılığının zirvəsi hesab edilən “Qara sözlər” özünün bədii və milli-ictimai dəyərinə görə xüsusi əhəmiyyətə malikdir. “Qara sözlər”ə daxil olan nəsr parçalarında əsasən kamil insan olmağın yolları göstərilir, bəşəri dəyərlər baxımından bir sıra problemlərdən söhbət açılır. Bu əsərdə Abay Kunanbayevin mənsub olduğu millətin taleyi, onun keçmişi, bu günü və gələcəyi barədə düşüncələri yer alır. “Qara sözlər” müdrik kəlamlar toplusudur, həmin kəlamlar vasitəsilə yazıçı dövrü üçün, cəmiyyəti üçün əhəmiyyət daşıyan problemlərə toxunur. Yazıçı bu əsərdə ilk növbədə öz xalqının xoşbəxtliyini düşünmüş, onun gələcək inkişafına təsir edəcək məsələlərdən bəhs açmışdır. Ona görə də Abay Kunanbayev irsinin, məxsusi olaraq “Qara sözlər”in milli dəyərlər baxımından araşdırılması öz aktuallığı ilə diqqət mərkəzində dayanır. Məqalədə “Qara sözlər” bədii-estetik keyfiyyətlər baxımından təhlil edilmiş, əsərin XIX əsr qazax həyatı ilə bağlılığı məsələlərinə xüsusi diqqət ayrılmışdır. Təhlil prosesində Abay Kunanbayevin düşüncələri əsasında milli oyanış, milli dəyərlər və qazax xalqının timsalında insanlıq üçün əhəmiyyət daşıyan problemlərə daha çox diqqət ayrılmışdır. 1890-1898-ci illərdə yazılmış “Qara sözlər” əsərində XIX əsr qazax milli şüur və ictimai baxışları fonunda qazaxların real həyatı yer almış xalqın tərəqqi məsələləri əhəmiyyətli dərəcədə diqqət mərkəzində saxlanılmışdır. Əsərdə Abay Kunanbayevin doğma xalqına böyük sevgisi nümayiş etdirilir. Müəllif bu sevgi fonunda xalqını vicdanlı, ləyaqətli görmək istəyir və onları yüksək amallar uğrunda yaşamağa səsləyir. Bu əsər bədii nümunə olsa da, burada tarixilik müəyyən mənada önə keçir. Abay Kunanbayev bu əsərdə qazax xalqının həyatına kompleks müdaxilə edir. Abay Kunanbayev qazax xalqının xoşbəxt və firavan yaşaması üçün ilk növbədə elmin və təhsilin əhəmiyyətini xüsusi qeyd edir. “Qara sözlər” əsərində insanın cəmiyyətdə yeri və rolu, ictimai fəaliyyət dairəsi, milli düşüncə amalı və s. məsələlərə xüsusi diqqət ayrılmışdır. Abay Kunanbayevin problemə bu cür münasibəti mənsub olduğu xalqın gələcəyi yolu düzgün müəyyənləşdirməyə kömək etmişdir.

Açar sözlər : Abay Kunanbayev, qazax, “Qara sözlər”, milli, estetik

ABSTRACT

"Black words" (kaz: "Kara Sozder"), considered the pinnacle of Abay Kunanbayev's creativity, have a special significance for his artistic and national-social value. The prose passages included in "Black words" mainly show ways to be a perfect person, and deal with a number of problems from the point of view of universal values. This work contains thoughts about the fate, past, present and future of the nation to which Abay Kunanbayev belongs. "Black words" is a collection of wise words through which the writer touches on issues that are important for his era, for his society. In this work, the writer primarily reflected on the happiness of his people, spoke about issues that will affect its further development. Therefore, the study of the heritage of Abay Kunanbayev, especially the "Black words" from the point of view of national values, is the focus of its relevance. The article analyzes the "Black words" from the point of view of artistic and aesthetic qualities, paying special attention to issues



7th INTERNATIONAL EDUCATION AND INNOVATIVE SCIENCES CONGRESS
May 12-13, 2023 Azerbaijan State Pedagogical University

related to the Kazakh life of the XIX century. In the process of analysis based on the opinions of Abay Kunanbayev, more attention was paid to issues of significance for humanity in the context of national awakening, national values and the Kazakh people. In the work "Black Words" written in 1890-1898, the real life of the Kazakh people was placed in the background of the 19th century Kazakh national consciousness and public views, and the issues of progress of the people were significantly focused on. The work shows Abay Kunanbayev's great love for his native people. In the background of this love, the author wants to see his people honest and dignified and calls them to live for high deeds. Although this work is an artistic example, here the historicity comes to the fore in a certain sense. In this work, Abay Kunanbayev makes a complex intervention in the life of the Kazakh people. Abay Kunanbayev especially mentions the importance of science and education for the happy and prosperous life of the Kazakh people. The place and role of a person in society, the scope of social activity, national thinking, etc. are discussed in the work "Black Words". Issues are given special attention. This kind of attitude of Abay Kunanbayev to the problem helped to determine the right path for the people he belongs to.

Keywords: Abay Kunanbayev, Kazakh, "Black words", national, esthetic

GİRİŞ

Abay Kunanbayev XIX əsr qazax yazılı ədəbiyyatının banisi olmaqla realizm prinsipləri daxilində bu ədəbiyyatın yeni məzmun, yeni forma qazanmasında müstəsna xidmətləri ilə fərqlənən görkəmli şair, eyni zamanda nasir, tərcüməçi, rəssam, və musiqiçi kimi şöhrət qazanmışdır. O, sənət aləmində daha çox şair kimi tanınsa da, bir nasir olaraq qazax ədəbiyyatının yeni istiqamətdə inkişafında əhəmiyyətli rol oynamışdır. Bu baxımdan "Qara sözlər" əsərinin xüsusi yeri vardır.

"Qara sözlər" Abay Kunanbayev yaradıcılığının zirvəsi hesab olunur. Əsər 1890-1898-ci illərdə yazılmışdır. "Qəqliyyə", "Əqliyyə", "Qəqliyyət-təsdiqət", "Nəsihətnamə", "Nəsr yazıları", "Qara sözlər" adları altında təqdim olunmuş bu əsər ictimai-siyasi düşüncə və nəsihətlər toplusudur. Əsərin mahiyyətə bu tipdə olması "Qara sözlər"lə bağlı yazılmış əksər araşdırmalarda təsdiqini tapır. "Yusif Xas Hacibin "Qutadqu bilik"i, Əhməd Yasəvinin "Divani hikmət"i, Nizamülmülkün "Siyasətnamə"si, Y.İmrənin "Risalətün nüshiyə"si kimi XIX əsr nəsihətnamə və siyasətnamələrin örnəyi Abayın "Qara sözlər"idir. Əsər nəslə yazılmış 45 kiçik mətnlərdən ibarətdir. Əsərdə mətnlər ardıcıl olaraq "Birinci söz", "İkinci söz", "Üçüncü söz" və s. başlıqlar altında ardıcıl olaraq 45-ə qədər sıralanır. "Qara sözlər"də olan mətnlər mövzu və ideyasına görə Şərqi böyük nəsihətnamə nümunəsi hesab edilən "Qabusnamə" mətnlərinə də çox yaxındır. "Qara sözlər"ə daxil olan nəsr parçalarında, əsasən, kamil insan olmağın yolları göstərilir və bu yolda əngəl ola biləcək problemlərdən söhbət açılır. Əsərdə müəllif mənsub olduğu millətin taleyi, onun keçmişi, bu günü və gələcəyi barədə düşüncələrini əks etdirmişdir. Mətnlərlə tanışlıq onu deməyə əsas verir ki, "Qara sözlər"i Abay Kunanbayev ömrünün son dövrlərində qələmə almışdır.

Əsərin əvvəlində müəllif bu barədə belə yazır: "...Ömrümün çoxu gedib, azı qalıb, həyatımda hər şey olub: mübahisələr də, üzücü dedi-qodu da, mübarizə də, yersiz dava-dalaş da. İndi son mənzilə yaxınlaşanda, ürək yorulub əldən düşəndə həyatın faniliyini dərk etməyə başlayıram. Və bir fikir mənə rahatlıq vermir. Qalan günlərimi nəyə həsr edirəm?". Bu parçadakı sözlər əsərin yazılma tarixinə aydınlıq gətirməklə yanaşı, gözlərimiz önündə köləliyin, cəhalətin, mövhumatın əsiri olan, birliyi pozulan, gələcəyi müəmmal olan və s. bir millətin halına yanan vətənpərvər şairin narahat obrazını canlandırır.

"Birinci söz", ilk növbədə, bütün ictimai və ədəbi-bədii fəaliyyətini millətin taleyi ilə bağlayan, onun bu gündən narahat olan, xoşbəxt gələcəyini düşünən Abay Kunanbayevin qazax xalqını səfalət və cəhalətdən qurtaracaq "nə etməli?"- sualına cavab axtarması baxımından əhəmiyyətlidir. "Birinci söz"də Abay Kunanbayev milləti üçün görmək istədiklərini 5 istiqamətdə (xalqa xidmət, təsərrüfat quruculuğu, elmin inkişafı, dinə bağlılıq, uşaqların tərbiyəsi) qruplaşdırır. Lakin xalqa xidmət istəyi



7th INTERNATIONAL EDUCATION AND INNOVATIVE SCIENCES CONGRESS
May 12-13, 2023 Azerbaijan State Pedagogical University

nə qədər böyük olsa da, öz sözləri ilə desək “idarəolunmaz xalqı, oğrusu, müftəxoru çox olan”, “nə bilik almağa, nə də bilik verməyə kimsəsi tapılmayan”, “dindarlarına yer olmayan”, “uşaqlarının gələcəyi bilinməyən” məmləkətdə ürəyi millət sevgisi və millət dərdi ilə döyünən Abay Kunanbayevin hansı acınacaqlı mühitdə yaşadığını təsəvvür etmək çətin deyil.

“Qara sözlər” XIX əsr qazax mühitini, qazax ictimai-siyasi gerçəkliklərini, qazax milli həyatı və ictimai baxışlarını əks etdirmək baxımından əhəmiyyətlidir. “Qara sözlər” müdrik kəlamlar toplusudur. Abay Kunanbayev bu kəlamlar vasitəsilə dövrü üçün, cəmiyyət üçün, məxsusi olaraq öz xalqının təmsalında insanlıq üçün əhəmiyyət daşıyan problemlərə toxunur. Həmin kəlamlar ilk növbədə qazax xalqının xoşbəxt gələcək yolunu müəyyənləşdirməyə və bu yola işıq salmağa xidmət göstərir. Mütəfəkkir şair (burada həm də nasir) xalqa ünvanladığı fikirlərinin onların gələcək inkişafına təsir edəcəyinə inanır və “Birinci söz”ün sonunda bu barədə belə yazır: “Nəhayət, qərara gəldim ki, kağız və qələmi özümə həmdəm edib, fikirlərimi kağıza köçürüm. Bəlkə sözlərimdən hansısa kiminsə könlünə yatsı və o, həmin sözü özü üçün ya kağıza, ya da yaddaşına köçürdü”. Abay Kunanbayev əsər boyu yaşadığı cəmiyyətdə üzləşdiyi mövcud problemlərə real-tarixi şəraitdə müdaxilə etməklə xalqı tərəqqidən, müasirlikdən, təhsildən, elmdən, modern həyatı düşüncələrdən və s. uzaq saxlayan cəhalət mühitini qərşə mübarizə aparır.

Abay Kunanbayev ilk növbədə canından artıq sevdiyi qazax xalqının baxışlarındakı səhv təsəvvürləri islah etməyə çalışır. O, ikinci, üçüncü, beşinci, altıncı, doqquzuncu və bu kimi əksər mətnlərdə qazaxlarda müşahidə etdiyi lovgalıq, mənəmlik, tənbellik, eqoistlik və s. kimi qeyri-normal xüsusiyyətləri tənqid edir, onun doğuran səbəbləri açıqlayır. Məsələn; “İkinci söz”də özbək, rus, tatar və noqayları geyiminə, nitqinə, qorxaqlıqlarına, yersiz danışıqlarına və s. görə haqsız ittiham edib lağa qoyan doğma xalqının nümayəndələrinə üz tutaraq onları həm tənqid edir, həm də günahlandırır. Eyni zamanda Abay Kunanbayev “qazaxların bir-birini canavar gözündə görüb, yaxınlarının halına yanmamasından”, “tənbəl, qorxaq, iradəsiz, lovgə, acgöz, bədrəftar və s.” olmasından narahat olmuş, milləti üçün qüsurlu bildiyi bu cür halların səbəblərinin kökündə nəyin dayandığını üzə çıxarmağa çalışmışdır. Abay Kunanbayev bunların başlıca səbəbini insanların əkinçilikdən, ticarətdən, sənətdən, təhsil və elmdən uzaqlaşması ilə əlaqələndirir. O, aşkar şəkildə göstərir ki, normal peşə, halal qazanc və təhsildən uzaq olduğumuz üçün cəmiyyətimizdə böhtan, rüşvət, qan düşmənçiliyi adi hala çevrilmişdir. Abay Kunanbayev insanların düşmən qruplara bölünüb, bir-birlərinin var-dövlətlərinə, torpaqlarına sahiblik etməsinin əsas səbəblərini isə savadsızlıq, cahilliklə yanaşı, rüşvətlə, məkrə vəzifəyə yiyələnən hakimlərin və nadan bəylərin əməlləri ilə bağlayır, realist-maarifçi olaraq vəziyyətdən çıxış yolunu yeni həyata mane olan bütün pisliklərdən uzaqlaşmaqda görür.

ARAŞDIRMA

Abay Kunanbayev “sevdiyi və qəlbinə yol axtardığı xalqını” (“Beşinci söz”) əsər boyu daha çox ittiham edir. “Mal-qaramı ağıldan, elmdən, imandan, xalqdan qiymətli hesab edən” (“Səkkizinci söz”) varlı təbəqənin nümayəndələri Abay Kunanbayevin nəzərində ən ağılsız, vicdanının itirən insanlardır. Əsərin “Beşinci söz”ündə yer alan bir neçə atalar sözü qazax xalqının psixologiyası, dünyagörüşü, həyata baxışı və s. barədə fikir formalaşdırır. Bu sırada verilmiş atalar sözlərini xarakterinə görə iki qrupa ayırmaq mümkündür. “Yarım gün ömrün qalıbsa, bir günlük azuqə topla”, “Mal-qara candan da əzizdir”, “Varlığın üzü ağ, kasıbın üzü qaradır”, “Kasıba doğma atası da yüküdür” və s. kimi atalar sözləri maddiyat hərisi olan insanların psixologiyasını əks etdirmək baxımından xarakterikdir. Maraqlı məqamlardan biri odur ki, Abay Kunanbayev “İyirmi doqquzuncu söz”də mənəvi dəyərlərdən uzaq olan, zərərli fikir formalaşdırıcı bir sıra qazax atalar sözü və məsəllərindən söz açır. O, “Varlı ol, arın olmasın”, “Yaxşı xahiş etməklə hər şey əldə etmək olar”, “Yüz gün axta dəvə kimi dolanmaqdan, bir gün əsl nər kimi yaşamaq yaxşıdır”, “Məşhurlaşmaq istəyirsənsə, tarlaya od vur”, “Qızıl görcək mələk də yolundan çıxar” və s. atalar sözü və məsəllərini ayrı-ayrılıqda açıqlamaqla onların ifadə etdiyi mənalardan zərərli, eyni zamanda mənəviyyatdan uzaq olduğunu bəyan edir. Bunların məqsəddən asılı olaraq yaradıldığını, kimlərsə mənafeyinə xidmət üçün formalaşdırıldığını vurğulayır. Məsələn,



7th INTERNATIONAL EDUCATION AND INNOVATIVE SCIENCES CONGRESS
May 12-13, 2023 Azerbaijan State Pedagogical University

Abay Kunanbayevin “Qızıl görcək mələk də yolundan çıxar” deyiminə münasibəti kifayət qədər maraqlıdır: “Deyirlər “Qızıl görcək mələk də yolundan çıxar”. Bunu deyənlər mələyin müqəddəs adına qurban olsunlar. Mələyin qızıla ehtiyacı olmadığını bilə-bilə, onlar onu bəhanə edib özlərinin həsəddən doğan kələklərinə bəraət qazandırmaq istəyirlər” (“İyirmi doqquzuncu söz”).

Lakin “Səxavətlinin düşməni olmaz”, “Balıq olmayan gölün sahilində, mərhəmət olmayan aulda yaşama” və s. atalar sözlərində isə qazax xalqının müdrikliyi, ağıl-kamalı təqdir olunur. Ona görə də A.Kunanbayev insanları həyatın mənasını dərk etməyə səsləyir, mənasız işlərdən uzaq olmağı onlara məsləhət bilir: “Xoşbəxtliyin nədə olduğunu bilmədiklərindən insanlar həyatı mənasız işlərlə alçaldılar. Onlar bir-birini təqib edir, bir-birinin yanında lovğalanır, var-dövlət toplayır, ömrün son dəqiqələrində isə topladıqlarının hamısını həyatın bircə gününə dəyişməyə hazır olurlar”. Abay Kunanbayev bu sözlərin sonunda “nə üçün əzəl başdan taleyinə inanıb əməklə məşğul olmayasan?” - çağırışı etməklə insanları faydalı işə səsləyir, pisləklərdən uzaq dayanmağı onlara tövsiyə edir. Bu məqsədlə Abay Kunanbayev əsərdə həyata baxış, əxlaq, din, sevgi, dostluq, mərhəmət, elm, təhsil və s. məsələlərə toxunmaqla xalqını müdrikliyi dəyərləndirib həyatda düzgün yol seçməyə çağırır.

Müəllif əsərdə əxlaq məsələlərindən danışarkən ilk növbədə lovğalığın və eqoist hisslərin insan qəlbindən çıxarılmasını istəyir. Onun fikrinə görə, bu cür insanların “nə vicdanı, nə şəxsi ləyaqət hissi, nə böyük işlərə qabiliyyəti, nə də yüksək amalları olur. Onlarda nə pəhləvanın qətiyyəti, nə igidin rəşadətini, nə də insanpərvərlikdən əlamət tapmaq çətindir”.

Ona görə də A. Kunanbayev xalqını vicdanlı, ləyaqətli olmağa, yüksək amallar uğrunda yaşamağa səsləyir. O, bütün məsləhətlərə riayət etmək üçün dörd şərti vacib sayır: 1. Mənliyi qoruyub saxlamaq; 2. Məsləhəti qəlbədən qəbul etmək; 3. Məsləhəti yaddaşa həkk etmək; 4. İnsanın aqlını korlayan, onu pisləklərə aparan şeylərdən uzaqlaşmaq.

Bildiyimiz kimi, Abay Kunanbayev istər şəxsi həyatında, istər bədii yaradıcılığında, istərsə də ictimai fəaliyyətində təhsili, biliyi önə çəkmiş, xalqının cahillikdən qurtarmasında yeganə yol kimi savadsızlığın aradan qaldırılmasını vacib saymışdır. O, xoşbəxt gələcəyi, insanların bəxtiyarlığını, şöhrət tapmasını elm və təhsildə görmüşdür.

Savad və təhsil almaq, dil öyrənmək məsələlərini əhatə edən “ İyirmi beşinci söz”də müəllif öz dövrünün reallıqları fonunda bir çox məqamlara toxunur: “Mənim təklif etdiyim yol var-dövlət hərisliyini rədd edir. Oğlunu evləndirib ayırmağa tələsmə, əvvəlcə onu rus məktəbində oxut. Lazım gəlsə təhsil üçün bütün varidatını verməkdən çəkinmə, övladını adam etmək üçün hər şeydən keçmək olar. Oğlun cəhalətdə qalsa, nə sən rahatlıq tapacaqsan, nə o özü xoşbəxt olacaq, nə də xalqına fayda verəcək. Belə övlada görə Allahın da yanında, insanların da yanında başın həmişə aşağı olacaq”.

Göründüyü kimi, Abay Kunanbayev uşaqların təhsil alması probleminə kifayət qədər ciddi yanaşırdı. O, üzünü valideynlərə tutaraq bildirir ki, hər bir uşağın gələcək rahatlığı və xoşbəxtliyi onun dil öyrənməsində və təhsil almasındadır. Çünki o bilirdi ki, bütün pisləklərin, rəzalətin kökü cəhalətdirsə, xoşbəxtliyin açarı isə elm və mədəniyyətdir. Abay Kunanbayev valideynlərə çağırış edərək, ilk növbədə onların övladlarına təhsil vermək baxımından Allah və cəmiyyət qarşısında məsuliyyət daşıdıqlarını nəzərlərinə çatdırırdı.

Abay Kunanbayevin övladına təhsil verməyən valideynlərin Allah yanında günah qazanacağı fikrini önə çəkməsi məqsədlə xarakter daşıyırdı. Çünki müsəlman psixologiyasına görə o insanlar Allah yanında başı aşağıdılar ki, onlar günah və bəd əməllər sahibidirlər.

Abay Kunanbayevin cəmiyyətdəki mövqeyindən, insanlar arasında şəxsi nüfuzundan və sözünün təsir gücündən istifadə edərək övladlarına təhsil verməyən valideynləri Allah yanında günah və bəd əməllər sahibi kimi dəyərləndirməsi istər-istəməz feodal müsəlman mühitində valideynlərdə Allah xofu yaradır və yaranmış qorxu sindromu onların övladlarına təhsil vermək maraqlarına müəyyən dərəcədə təsir göstərirdi.



7th INTERNATIONAL EDUCATION AND INNOVATIVE SCIENCES CONGRESS
May 12-13, 2023 Azerbaijan State Pedagogical University

TAPINTILAR

Abay Kunanbayevin təhsillə bağlı fikirlərində dil məsələsinə xüsusi yer ayrılmışdır. İlk növbədə qeyd etməliyik ki, o, ərəb, fars və rus dillərini mükəmməl bilməmiş, bu dillərin vasitəsi ilə Şərqi və Qərbi mədəniyyəti nümunələri ilə birbaşa tanış olmuş, ərəb, fars və rus dilində olan bir sıra əsərləri qazax dilinə tərcümə etmişdir. Abay Kunanbayev dil məsələsindən danışarkən soydaşlarına birinci növbədə öz uşaqlarına ana dilini öyrətməyi tövsiyə edirdi. Bu yolla o həm valideynlərdə, həm də uşaqlarda milli hisslərin formalaşacağına inanır, gələcəkdə xalqın taleyini düşünən milli ruhlu gənclər ordusunun yaranacağına ümidlər bəsləyirdi. O, doğru olaraq belə düşünürdü ki, millətin dilini bilmədən onun dərdlərini bilmək, ona doğru münasibət göstərmək qeyri-mümkündür. “İyirmi beşinci söz”də səslənən “uşaqları oxutmaq yaxşıdır, lakin öz xalqına xidmət edə bilməsi üçün onlar ana dilini öyrənməlidirlər” -sözləri yuxarıdakı fikrin təsdiqi baxımından əhəmiyyətlidir.

Lakin Abay Kunanbayev doğru dili bilməyin əhəmiyyəti ilə yanaşı, əcnəbi dilləri öyrənməyin vacibliyini də xüsusi vurğulayırdı. Abay Kunanbayev dünya dilləri sırasında qazaxlar üçün rus dilini öyrənməyi məqsədəuyğun hesab edirdi. Şübhəsiz, bu səbəbsiz deyildi. O, ilk növbədə rus millətinə hörmət bəsləmiş, onun elmini və mədəniyyətini yüksək qiymətləndirmişdir. Ona görə də tarixi qədim, mədəniyyəti zəngin olan rus millətinin dilini öyrənməyi təbliğ etmiş, bu dilin vasitəsilə qazaxların rus elmi və mədəniyyətinə yiyələnəcəklərinə, rusların ən yaxşı keyfiyyətlərini mənimsəyəcəklərinə, bu xalqın səviyyəsinə çatacaqlarına və s. böyük ümidlər bəsləmişdir.

Müəllifə görə rus dilini öyrənmək həm də Avropaya çıxış etmək deməkdir, Avropaya çıxış etmək isə Avropa mədəniyyəti ilə tanış olmaq, dünyanı dərk etməkdir. Abay Kunanbayev haqlı olaraq rus dilini bilməyin əhəmiyyətini belə qiymətləndirirdi: “Rus dilini bilmək, göz açıb dünyanı görməkdir” (“İyirmi beşinci söz”).

Göründüyü kimi, “Qara sözlər”də, o cümlədən, Abay Kunanbayevin poeziyası və ictimai fəaliyyətində rus dilinin təbliği dövrün tələbi məsələsi olsa da, siyasi məqsəd daşmırdı. Bu dilin təbliği milli maraqlara xidmətdən irəli gəlirdi. Çünki çarizm dövründə rus dili həm imperiyadaxili ünsiyyət qurmaq, həm elm və mədəniyyət kəsb etmək, həm də imperiya sərhədlərini aşaraq Avropaya yaxınlaşmaqdan ötrü yeganə dil idi. Təbii olaraq çarizm dövründə imperiya tərkibində olan bütün xalqlar dil baxımından eyni ehtiyac və tələbatla üzləşirdilər. Abay Kunanbayevin azərbaycanlı həməsri olan S.Ə.Şirvaninin də oğluna müraciətlə dediyi:

Cəfər, ey nuri-dideyi- Seyyid,

Qönçeyi- növrəsideyi- Seyyid.

Üləmə həqqini riayət qıl,

Əhli-elmə həmişə hörmət qıl.

Demə bu kafər, ol müsəlmandır,

Hər kimin elmi var- o, insandır.

Ey oğul hər elmə ol rağib,

Xassə ol rus elminə talib.

Onlara ehtiyacımız çoxdur,

Bilməsək dil əlacımız yoxdur.

- sözləri rus dili əsərinin təbliğinə yox, milli intellektin elmi-mədəni yüksəlməsinə çağırış idi.



7th INTERNATIONAL EDUCATION AND INNOVATIVE SCIENCES CONGRESS
May 12-13, 2023 Azerbaijan State Pedagogical University

Onun digər bir Kırmılı məşhur türk həməsri, “dildə, fikirdə, işdə birlik” ideyasının müəllifi İ.Qaspiralının isə “ruslar bizə yapıcı və költürçə daha yaxındır” fikirləri başqa prizmadan imperiyadaxili əlaqələrdə rus dilinin əhəmiyyətini və dünya mədəniyyəti ilə rəbitəsinə xidmətini önə çıxarırdı. Göründüyü kimi, Abay Kunanbayevin rus dilini öyrənmək təbliğatı yeni üsullu məktəblərdə təhsil almağa, daha modern təhsilə yiyələnməyə, rus və Avropa mədəniyyəti ilə tanış olmağa və s. çağırış idi. O, bütün hallarda cəhalət girdabında əziyyət çəkən, milli-mədəni inkişafdən geri qalan xalqına yardım etmiş, millətə xidmətdən şərəf duymuşdur.

Qazax xalqının feodal düşüncədən uzaqlaşaraq, cəhalət buxovlarını qıraraq təhsilə yönəlib elm əldə etməsi vacib bir məsələ kimi Abay Kunanbayev yaradıcılığında aktualıq təşkil edir. “Qara sözlər”in bir neçə mətnində elmin hər bir insanın və ümumiyyətlə, millətin həyatında oynadığı aparıcı rolun əksi xüsusi yer alır.

Məsələn, “Otuz ikinci söz”də “elmə necə yiyələnmək olar?”, “elmə insana nə üçün lazımdır?” və s. kimi suallara cavab tapmaq mümkündür. “Otuz ikinci söz” başlıqlı mətnin birinci cümləsində “elmə kimlər sahib ola bilər?” sualının ictimai-siyasi, tarixi və elmi-fəlsəfi baxımdan dəyərləndirilməsi diqqəti cəlb edir. Abay Kunanbayev yazır ki, “elmə yalnız bilmək həvəsi ilə yanaşanlar yiyələnilər. Özü də yalnız həvəs azdır. Hətta elmə yiyələnmək prosesinin özü də müəyyən sistemə tabe olmalıdır. Əks təqdirdə insanın elm əldə etməyə sərf etdiyi böyük zəhmət və axtarışlar nəticəsiz qalar”.

Abay Kunanbayev məqsəddən asılı olaraq elmə yiyələnmək istəyən insanları iki qrupa ayırır. Onlardan biri elmə varlanmaq, gəlir əldə etmək, digəri isə xalqa, cəmiyyətə faydalar vermək məqsədilə elmə gələn insanlardır. O, pul qazanmaq, bahalı şeylər almaq, yalnız özünü düşünmək xatirinə elmə gələn insanları bu yola can atmamağa çağırır. Onlara üzünü tutaraq deyir: “...Sənə gəlir gətirəcək və ya cəmiyyətdə mövqə verəcək iş naminə elmə can atma. Əgər sən başqa şeylər cəlb edir və sən yalnız onlara çatmaq üçün elmlə məşğul olursansa, sənə elmə münasibətin ögey ananın oğulluğa olan münasibəti kimidir”.

Abay Kunanbayev qazanılan elmi insan üçün dəyəri ölçüyə gəlməyən sərvət hesab edir. Onun fikrincə, insanın halal qazandığı nə varsa, ağır zəhmət və gərgin əməyin hesabına əldə edilir. Bu mənada Abay Kunanbayev elmlə məşğul olmaq istəyənlərin mətin ruha və möhkəm iradəyə sahib olmalarını xüsusi vurğulayır. Digər baxımdan onları paxıllıqdan, yüngüllükdən, kindən, lovğalıqdan və s. uzaq olmağa çağırır.

Abay Kunanbayev insanın həyatda xoşbəxt və firavan yaşaması üçün elmlə yanaşı, sənət öyrənməyin də vacibliyindən danışır. “Mal-qara quraqlıqda yem çatışmamasından və ya xəstəlikdən qırılır, sənət isə təbii fəlakətdən uzaqdır” deyən Abay Kunanbayev eyni zamanda, sənətə halallığın və aqlın nümunəsi kimi yüksək qiymət verir. O, sənətlə məşğul olan insanı millətinin ən yaxşısı hesab edir. Lakin Abay Kunanbayev sənətkarları millətinin ən yaxşısı və ağıllısı hesab etsə də, onlara qarşı narazılıq ifadə etməkdən çəkinmir. Çünki, o sənətlə məşğul olan insanları daha yaradıcı, sənətin yeni sirlərinə yiyələnməyə can atan, vaxtdan səmərəli istifadə edən, dünya miqyasına çıxmağa qadir sənətkarlar kimi görmək istəyir. “Otuz üçüncü söz”ün əvvəlində yazılan aşağıdakı cümlələr Abay Kunanbayevin sənət və sənətkara münasibət fonunda fikirlərinə aydınlıq gətirmək baxımından səciyyəvidir: “...Qazax sənətkarlarının sağalmaz xəstəliyi andıran qüsurları var. Birincisi, onlar yeni sənətə yiyələnməyə can atmırlar. Onlar özlərindən yaxşı sənətkar axtarmır, onlara yaxınlıq edib, əl-ələ işləmirlər. İkincisi, onlar ara vermədən işləyə bilmirlər. Bir neçə mal-qara əldə edən kimi özlərini varlı sayır, lovğa-lovğa düşünürlər”.

Abay Kunanbayevin sənətə münasibəti ilə elmə münasibəti arasında bir paralellik müşahidə etmək mümkündür. Diqqət etdikdə görürük ki, o hər iki sahə üçün zəhmət, halallığı, qarşılıqlı əməkdaşlığı, mənəmlilik və lovğalıqdan uzaq dayanmağı və s. meyar götürmüş, ən başlıcası isə millətə faydanı vacib hesab etmişdir.

“Qara sözlər”də insanın cəmiyyətdə yeri və roluna, ictimai fəaliyyət dairəsinə, əbədi aləm düşüncələrinə insan amili və insan amalı kontekstində münasibət bildirilir və onlara fəlsəfi-estetik



7th INTERNATIONAL EDUCATION AND INNOVATIVE SCIENCES CONGRESS
May 12-13, 2023 Azerbaijan State Pedagogical University

dəyər verilir. Abay Kunanbayevin problemə bu istiqamətdə münasibəti insana ali məqsədə doğru hansı yolla gedəcəyini müəyyənləşdirməyə kömək edir.

Abay Kunanbayevin insana münasibətində fərqli və orijinal yanaşma müşahidə olunur. O, insana dünyanı yaradan yox, onu dərk edən varlıq kimi dəyər verir. İnsanın mahiyyətindəki məhəbbət, ədalət və səmimiyyətin mövcudluğunu onun hər zaman ilahi məqama yaxınlığının göstəricisi kimi nəzərə çatdırır.

Bu səbəbdən Abay Kunanbayev belə hesab edir ki, insanda yaxşılıq əlamətlərinin çoxluğu istər-istəməz onu daha çox haqqqa, dərgaha doğru istiqamətləndirməlidir. Lakin insan mahiyyətindəki məhəbbət, ədalət və səmimiyyəti düzgün “xərcləməyəndə” nəyin doğru, nəyin yanlış olduğunun fərqi var bilməyəndə haqqın qapısını öz əlləri ilə üzünə bağlayır. “Otuz dördüncü söz”də müəllif bu barədə belə yazır: “Əvvəl-axır öləcəyini, əcəlin yalnız qocalıqdan gəlmədiyini və heç kimin öldükdən sonra dirilmədiyini hamı bilir. Qazaxlar da buna inanırlar. Onlar buna inanırlar ki, yeri-göyü yaradan var və o, məhşər günü mizan-tərəzi qurub, hər kəsə xeyir və şər əməllərinə görə hay verəcək və onun mükafatı da, cəzası da yerdəkilərə bənzəməyəcək. Onların zənnincə, Allah insana görünməmiş ağır cəza da verə bilər, onu göylərə də qaldırır. Bəs ömrün sonunda onları bu iki qismətdən birinin gözlədiyini bilə-bilə qazaxlar nə üçün yalnız xeyir əməllərlə məşğul olurlar?”

Bunun səbəbi onların etiqadlarının qeyri-səmimiliyindədir ki, bu da, görünür, onların qeyri-xalqlar kimi o dünyaya inanmamalarından irəli gəlir”. Əsərin 34, 35, 36, 37 və s. hissələrində söylənilən məntiqə uyğun insan, inam və sevgi problemləri daxilində bir çox məqamlara münasibət bildirilir.

“Otuz yeddinci söz” Şərq mənə deyimlərinə uyğun yazılmış 23 müdrik kəlamdan ibarətdir. Nəsihətnamə xarakterli bu kəlamlarda ləyaqət, müdriklik, cahillik, tənhalıq, xoşbəxtlik, bədbəxtlik, toxluq, acgözlük və s. problemlər daxilində “həyat nədir?”, “insan fərd olaraq nəyə qadirdir?” və “insan hansı keyfiyyətlərin daşıyıcısıdır?” və s. çoxsaylı suallara cavab tapmaq mümkündür. Məsələn, Abay Kunanbayev “insan öz dövrünün övlətidir. O pisdirsə, bunun günahı onun həmmüasirlərindədir” deməklə, cəmiyyətin, mühitin insana birbaşa təsirini önə çəkmiş olur.

NƏTİCƏ

Bildiyimiz kimi, insan və mühit amili bütün dövrlər üçün aktual olmuş, şairin yaşadığı XIX əsr dünya tarixinin yeni bir mərhələsi olaraq tarixdə elmi-texniki tərəqqi, milli-azadlıq hərəkatlarının başlanğıcı, yeni dövr milli mədəniyyətlərinin inkişafı və s. əsri kimi iz saxlamışdır. Abay Kunanbayev millətinin tərəqqisi naminə bu əsrdən çox şey gözləyirdi. O, “Otuz yeddinci söz”də konkret olaraq öz millətinin adını çəkməsə də bu kəlamlarda ifadə olunan fikirlərin hər birini ümumi şəkildə olsa da onun həmyaşdılarının, həmkəndlilərinin, soydaşlarının həyatı və yaşadığı ictimai-siyasi mühitlə bağlamaq mümkündür. Bu kəlamların bir neçəsinə diqqət edək:

1. İnsanın ləyaqəti onun məqsədinə çatması ilə deyil, məqsədinə doğru hansı yolla getməsi ilə müəyyənləşir.

2. İnsan ağızından keçən hər bir gözəl fikir solğunlaşır.

3. Ağıllıya kömək et. Nankora kömək etmək özünü alçaltmaqdır.

4. Yalnız atasını düşünən şəxs insanlara düşməndir. İnsanları düşünən isə sənin qardaşıdır.

5. Yalnız öz mənfəətin üçün çalışsan otlayan heyvanlardan fərqin olmaz. İnsanlıq üçün çalışsan Allahın sevimli qulu olarsan.

6. Dünya böyük göl, zaman əsən yeldir. Önündəki dalğalar – böyük qardaş, ardındakı dalğalar – kiçik qardaş kimidir. Bunlar sıra ilə yox olur, bir-birinin yerini alırlar.

Sıralanan kəlamalarda mənalar bəşəri səciyyəyə daşsa da, onların hər birini XIX əsr qazax milli həyatı ilə əlaqələndirmək çətin deyil. Məsələn, Abay Kunanbayevin dördüncü sırada “yalnız atasını



7th INTERNATIONAL EDUCATION AND INNOVATIVE SCIENCES CONGRESS
May 12-13, 2023 Azerbaijan State Pedagogical University

düşünən insanların düşmənidir”- fikirdəki göz önünə gələn şəxs əslində özündən başqa heç kimi düşünməyən, şəxsi mənafeini xalq mənafeindən üstün tutan bəy, bolıs, naçalnik, pristav, hakim və s. simvoludur. Abay Kunanbayevə görə, bu cür məmurlar öz səlahiyyətlərindən istifadə edərək xalqa fayda vermək əvəzinə, onlara işgəncə verir, mal-mülkünü talayırlar. Buna görə də müəllif onları xalqın düşməni kimi qələmə verir. Xalqını düşünənləri isə dost, qardaş hesab edir.

Abay Kunanbayevin müxtəlif problemləri əks etdirən “Qara sözlər” adlı nəsr toplusu milli, fəlsəfi, tarixi, dini, etik və s. baxımdan böyük əhəmiyyətə malikdir. Abay Kunanbayevin daha çox nəsihətlər şəklində ifadə olunan fəlsəfi düşüncələrinin yer aldığı bu əsər qazax ədəbiyyatı tarixində insanın kamilləşməsi və cəmiyyətin təkmilləşdirilməsi məsələlərinə həsr edilmiş ilk nəsr nümunəsidir. İlk realist nəsr nümunəsi olaraq “Qara sözlər” qazax ədəbiyyatı tarixində realist nəsrin inkişafına təsir göstərmiş və modern qazax ədəbiyyatının yeni mərhələyə qədəm qoymasında mühüm rol oynamışdır.

ƏDƏBİYYAT

1. Heydər Əliyev. Abayın anadan olmasının 150 illiyinə həsr edilmiş təntənəli yığıncaqda çıxışı. “Azərbaycan” qəzeti, 11 avqust 1995-ci il
2. Nursultan Nazarbayev. Abayın anadan olmasının 150 illiyinə həsr edilmiş təntənəli yığıncaqda çıxışı. Ekrem Ayan. Bir devrin aynası Abay Kunanbay ve “Kara sözlər” (Ankara, 2017) kitabı, seh. 29-45
3. Abay. Ensiklopediya, Atamura, Almatı, 1995
4. Abay. Şeirlər və poemalar. Bakı: Azərbaycan Dövlət Nəşriyyatı, 1970
5. Abay. Tərtib edən: Fatima Dursunova. Bakı: Mütərcim, 2017
6. Abay Kunanbay. Nasihatler (Kara sözlər). Ankara: 2014
7. Абай. Стихи. Алматы « Гылым», 1995
8. Elman Quliyev. Türk xalqları ədəbiyyatı. Bakı: Elm və təhsil, 2017
9. Elman Quliyev. Türk halkları edebiyatı. Lambert Academic Publishing, 2019
10. Ekrem Ayan. Bir devrin aynası Abay Kunanbay ve “Kara sözlər”. Ankara, 2017
11. Firuzə Ağayeva. Abay: şəxsiyyəti və ədəbi irsi. Bakı: Elm, 2010
12. Фируза Агаева. Творческий путь Абая. Баку, 2015
13. Məxtumqulu. Şeirlər. Bakı: 2006
14. Molla Pənah Vəqif. Əsərləri. Bakı: 2004
15. Pənah Xəlilov. Dan ulduzu. Abay. Şeirlər və poemalar (Bakı: Azərbaycan Dövlət Nəşriyyatı, 1970) kitabına yazılmış ön söz
16. Pərixanım Soltanqızı (Hüseynova). Azərbaycan ədəbiyyatı tarixi. Azərbaycan – Qazax ədəbi əlaqələri (Abay Kunanbayevin yaradıcılığı əsasında). Bakı: Elm və təhsil, 2017
17. Seyid Əzim Şirvani. Seçilmiş əsərləri, Bakı: “Avrasiya Press”, 2005
18. Zeynəş İsmail, Ali Abbas Çinar. Abay. Ankara, 1995



7th INTERNATIONAL EDUCATION AND INNOVATIVE SCIENCES CONGRESS
May 12-13, 2023 Azerbaijan State Pedagogical University

TƏLƏBƏLƏRİN İKT SƏRİŞTƏLİYİ

ICT-COMPETENCE OF STUDENTS

Lalə Rəhimova Kamal qızı

Gəncə Dövlət Universitetinin doktorantı

ORCID ID: <https://orcid.org/0000-0002-7731-9728>

Xülasə:

Tələbələrin informasiya mədəniyyətinin formalaşdırılması, İKT-səriştəliyinin inkişaf etdirilməsi ixtisasından asılı olmayaraq, bütün bakalavrlar üçün zəruridir. Hal-hazırda tələbələrin İKT-səriştəliyi onların peşəkarlığının vacib tərkib hissəsidir. Fasiləsiz təhsil sistemində səriştəlik “savad– səriştə – mədəniyyət – mentalitet” zəncirində təhsilin yekun nəticələrindən biri olmalıdır.

Açar sözlər: təhsil, müəllim, səriştə, informasiya mədəniyyəti, İKT, informasiya cəmiyyəti.

Summary:

Formation and development of information culture is necessary for all specialists, regardless of their profile. Currently, the ICT competence of students is an important component of their professionalism. In the system of continuous education, competence should be one of the most important final results of education, in the chain "literacy - competence - culture - mentality".

Key words: education, teacher, competence, information culture, ICT, information society.

Mütəxəssislərin İKT səriştəliyinin formalaşdırılması onların peşəkarlıq səviyyəsinə təsir edən əsas amillərdən biridir. Bu fikir gələcək müəllimlərə də şamil edilə bilər. Müəllim kadrlarının informasiya mədəniyyətinin formalaşdırılması və inkişaf etdirilməsi ixtisasından asılı olmayaraq, bütün fənn müəllimləri üçün zəruridir. Bu işə onların ali təhsil aldığı müddətdən başlamaq lazımdır. Hal-hazırda tələbələrin İKT-səriştəliyi onların peşəkarlığının vacib tərkib hissəsidir. Fasiləsiz təhsil sistemində səriştəlik “savad– səriştə – mədəniyyət – mentalitet” zəncirində təhsilin yekun nəticələrindən biri olmalıdır.

Tələbələrin İKT-dən istifadəyə hazır olması, onlarda bu bacarıqların formalaşdırılması, müəllimlərin bu sahədə kompetensiyaları bir sıra tədqiqatçılar tərəfindən tədqiq edilmişdir (Q.Y.Boqdan, L.V.Qalığına, O.N.İonova, A.A.Kuznetsov və.s.).

A.Şevtsova “peşə fəaliyyətində İKT-dən istifadəyə hazırlığın səviyyələri”ni belə müəyyən edir: “kompüter savadlılığı”, “İKT-səriştəsi” və “İnformasiya mədəniyyəti”. Qeyd olunan hazırlığın formalaşdırılması üçün o, müəllimlərin pedaqoji fəaliyyətində kompüter texnologiyalardan istifadəyə hazırlığın formalaşdırılmasının pedaqoji şərtlərini, dəstəkləyici tədris sistemini təklif edir. Bu sistem, məktəbin informasiya-təhsil mühitinin inkişafı, müəllimin texnoloji və pedaqoji inkişafının dəstəklənməsinin metodiki təminatından ibarətdir.

S.N.Mayorova öz tədqiqatında informasiya texnologiyaları sahəsində müəllim hazırlığında pedaqoji və informasiya istiqamətlərinin inteqrasiyası, informasiya texnologiyaları sahəsində gələcək müəllimlərin informasiya, layihələndirmə, idraki səriştələr sisteminin formalaşdırılması modelini təklif etmişdir. [30, s.139]. Son illərin tədqiqatları göstərir ki, tələbələrin informasiya mədəniyyətinin inkişaf etdirilməsi bütün fənn müəllimlərinin əsas işi olmalıdır.



7th INTERNATIONAL EDUCATION AND INNOVATIVE SCIENCES CONGRESS
May 12-13, 2023 Azerbaijan State Pedagogical University

Y.M.Razinkinanın tədqiqatında qarşılıqlı əlaqədə olan 3 komponentdən bəhs edilir:

- a) peşə fəaliyyətində informasiya texnologiyalarının istifadəsi üzrə biliklərə əsaslanan məzmun komponenti;
- b) peşə fəaliyyətində informasiya texnologiyalarından istifadə bacarıqları, bu bacarıqların əsaslandığı fəaliyyət növləri;
- c) gələcək müəllimin informasiya texnologiyalarından istifadə etməklə peşə fəaliyyətinə hazırlanması, bunun təşkilati forma, metod və vasitələri sistemi, tələbənin gələcək peşə fəaliyyətində informasiya texnologiyalarının istifadəyə hazırlığının formalaşdırılması.

Q.Y.Boqdan öz tədqiqatında “peşə fəaliyyətində yeni informasiya texnologiyalarının istifadəsi sahəsində tələbələrə sərəştəliyinin formalaşdırılması” üçün üç mərhələ təklif edir:

1. baza nəzəri-pedaqoji hazırlıq (kompüter texnologiyalarının təlim vasitəsi kimi istifadəsi);
2. əlavə təhsil (kompüter texnologiyalarının tədris fənni kimi öyrənilməsi);
3. peşəkar-pedaqoji hazırlıq (kompüter texnologiyalarından peşə fəaliyyətində istifadəsi).

Bu mərhələlərin hər biri peşə hazırlığına xidmət edir. Bütünlükdə isə bu kompleks əsas məsələnin – tələbələrə peşə fəaliyyətində informasiya texnologiyalarından istifadəyə hazırlığının formalaşdırılmasına dəstək verir.

Tədqiqatlar göstərir ki, informasiya cəmiyyətində ali pedaqoji təhsil müəssisəsi tələbələrə İKT sərəştəliyi xüsusi rol oynayır. L.A.Şevtsova iddia edir ki, “İKT-dən istifadənin ümumtəhsil əhəmiyyəti və texnoloji bacarıqları kompüter texnologiyalarının tədris prosesində tətbiqi üzrə psixoloji-pedaqoji bacarıqlarla sıx əlaqəlidir. Bu keyfiyyət tələbələrə gələcək peşə fəaliyyətinə əsaslanmaqla formalaşdırılmalıdır”. O.V.Ursova qeyd edir ki, “İKT-sərəştəliyinin inkişafı prosesi çoxpilləli xarakter daşmalı, inkişaf pillələri pedaqoji fəaliyyətin yenidən qurulması (transformasiyası) prosesi ilə əlaqələndirilməlidir.”

Tədqiqatçılar tələbələrə İKT-sərəştəliyinin formalaşdırılması mərhələləri və səviyyələrinə müxtəlif yanaşmalar təklif edirlər. M.Lebedeva və O.N.Şilova “tələbələrə İKT-sərəştəliyinin formalaşdırılmasının üç mərhələsinə nəzərdən keçirir: baza, ümumi və peşə fəaliyyəti mərhələsi. Baza İKT-sərəştəliyi – ümumi İKT sərəştəliyinin formalaşdırılması üçün əsasdır, bu isə öz növbəsində, İKT-sərəştəliyinin gələcəkdə daha yüksək səviyyədə formalaşdırılması üçün zəruri bazadır.

Müəlliflərin fikrinə görə, ümumi İKT-sərəştəliyinin baza İKT-sərəştəliyindən fərqi tətbiqi proqramların daha geniş istifadəsi ilə əlaqədardır. Bu zaman müəlliflər İKT-sərəştəliyində bu elementləri qeyd edirlər:

İnternet-resurslardan istifadə etməklə tədris yönümlü yeni informasiyanın axtarışı, seçilməsi, müxtəlif İKT vasitələrindən istifadə etməklə təhsil informasiyasının təqdim edilməsi;

1. öz peşə səviyyəsinin artırılması məqsədi ilə müəllimlərin şəbəkə birliklərinin işində, internet-konfranslarda iştirak;
2. kompüter tədris proqramlarının yaradılması, standart tətbiqlərdən və instrumental sistemlərdən istifadə etməklə tədris informasiyasının təqdim edilməsi;
3. standart tətbiqlərdən və ixtisaslaşdırılmış proqramlardan istifadə etməklə tədris təyinatlı məlumat bazalarının yaradılması;
4. html-redaktorlardan, standart tətbiqlərdən və instrumental sistemlərdən istifadə etməklə elektron daşıyıcılarda tədris vəsaitlərinin və materiallarının işlənilib hazırlanması, təlim-tərbiyə məqsədi ilə hazır multimedia layihələrdən istifadə;
5. standart tətbiqlərdən və ixtisaslaşdırılmış proqramlardan istifadə etməklə təlim-tərbiyə prosesinin idarə edilməsi.



7th INTERNATIONAL EDUCATION AND INNOVATIVE SCIENCES CONGRESS
May 12-13, 2023 Azerbaijan State Pedagogical University

M. B. Lebedeva və O. N. Şilova “İKT-səriştəliyi formalaşmasının üç səviyyəsini müəyyən edir:

1. anlama (əsas anlayışlara yiyələnmə),
2. nümunə üzrə istifadə (məsələlərin nümunə üzrə yerinə yetirilməsi),
3. yaradıcı istifadə (qeyri-standart həllin nümayiş etdirilməsini tələb edən tapşırıqların yerinə yetirilməsi)”.

L.N.Qorbunova və A.M.Semibratov “İKT-səriştəliyinin səviyyələrini ali təhsil müəssisələri arasında nizamlama, paylaşma, bölüşdürmə ilə əlaqələndirməyi” təklif edir. Bu istiqamətdə 3 səviyyə təklif edilir:

1. Minimal İKT-savadlılığı,
2. Orta İKT-bacarıqlığı və ya medial səriştəliyik,
3. Tam İKT-səriştəliyi.

Məlum olduğu kimi, istənilən peşə fəaliyyəti peşəyə istiqamətlənmiş “xüsusi fənlər”in tədrisini tələb edir. Pedaqoji mənbələrdə “xüsusi fənlər” anlayışına tez-tez rast gəlinir. Dövlət təhsil standartının təhlili əsasında bu terminin tərfi belə verilib: Xüsusi fənlər – konkret ixtisas çərçivəsində peşə fəaliyyətinin növünə görə bilik, bacarıq və vərdişləri formalaşdırın fənlərdir. Buna görə də informasiya texnologiyalarından aktiv istifadə gələcək mütəxəssislərin hazırlığı səmərəsini artırmağa, tələbələrə gələcək peşə fəaliyyətlərində elmi-texniki tərəqqinin ən yeni nailiyyətlərini istifadə etməyi öyrətməyə imkan verir.

Peşəyönümlü tədris, nəzarət proqramları, peşəkar tətbiqi proqramlar çox olmadığı üçün xüsusi fənn müəllimləri tədris prosesində İKT-nin istifadəsində çətinlik çəkir. Tələbələr peşə fəaliyyətinə hazır olmaq üçün İKT-ni bilməlidir.

Bu məsələlərin həll edilməsi üçün ali peşə təhsili sistemində iş bir neçə istiqamətdə aparılır:

- a) ixtisasartırma kursları;
- b) tələbə konfranslarında iştiraka hazırlanması, çıxışların multimedia prezentasiyaları ilə müşayiət edilməsi;
- c) dərslərə hazırlıq zamanı İnternet-resurslardan istifadə, dərslərdə hazır elektron vəsaitlərdən istifadə.

Təhsil fəaliyyətində pedaqoji prosesin bütün komponentləri arasında qarşılıqlı əlaqələr nəzərə alınmaqla, onun informasiya modellərinin layihələndirilməsi əhəmiyyəti yüksəlir, daim imkanları artan pedaqoji və informasiya texnologiyaları spektrinin öyrənilməsi və istifadəsi zərurəti güclənir. S.N.Mayorovanın tədqiqatlarında fənlərin tədrisində yeni informasiya texnologiyalarının istifadə problemi, həmçinin tələbələrin informasiya mədəniyyətinin formalaşdırılması məsələləri nəzərdən keçirilir.

Təcrübə göstərir ki, fənlərin tədrisi sahəsində informasiya texnologiyalarının tətbiqi üzrə konfranslarda birbaşa şəxslərəarası təcrübə mübadiləsi əhəmiyyətli təsirə malikdir. Diqqətəlayiqdir ki, bu cür konfranslar və ya onların bölmələri müəllimlərə təkcə məruzələrin məzmunu ilə yaxından tanış olmağa yox, həm də elektron təhsil resurslarının qabaqcıl layihələrini görməyə, təhsilin informasiyalaşması vasitələrinin yaradılması və tətbiqi üzrə müxtəlif üsulların müqayisəsini aparmağa imkan verir.

Xarici ölkələrin innovasion təcrübəsi pedaqoji ictimaiyyətin diqqətini ali təhsildə müasir informasiyalaşma vasitələrinin işlənilməsi və tətbiqi problemlərinə yönəldir. Bu müəllimlərin bu sahəyə olan marağının artırılması üçün nəzərdə tutulan ixtisaslaşdırılmış nəşrlərin əhəmiyyətini sübut edir. Belə nəşrlər geniş mütəxəssis çevrəsinə - müəllimlərə, təhsil sisteminin inzibatçılara,



7th INTERNATIONAL EDUCATION AND INNOVATIVE SCIENCES CONGRESS
May 12-13, 2023 Azerbaijan State Pedagogical University

metodistlərə, informatikanın müxtəlif sahələrinin mütəxəssislərinə, psixoloqlara, iqtisadçılara və.s. yönəldilməlidir.

Müasir dövr ali təhsil sistemində tələbələrin İKT-səriştəliyinin formalaşdırılması üçün müvafiq şəraitin yaradılması zəruridir. Hələ də ayrı-ayrı fənlərin tədrisi prosesində İKT-dən sistemli istifadəni təmin edəcək, elmi cəhətdən əsaslandırılmış və təcrübə sınaqdan çıxarılmış texnoloji-metodik yanaşma mövcud deyil. İxtisas fənlərinin tədrisində müasir İKT xüsusiyyətlərini və üstünlüklərini maksimum nəzərə alan tədris fəaliyyətinin forma və metodları kompleksinin işlənilib hazırlanması zəruridir.

Tələbələrin İKT-səriştəliyinin formalaşdırılması hazırda ali təhsil sisteminin ən vacib vəzifələrindəndir. Ali məktəb tələbələrinin İKT-səriştəliyinin formalaşdırılması – şübhəsiz ki, ali peşə təhsili sisteminin tədris-tərbiyə prosesinin informasiyalaşmasının mühüm şərtidir.

Müasir reallıqlar tələbələrin sürətlə inkişaf edən rəqəmsal texnologiyalara uyğun İKT-səriştəliyinin formalaşdırılmasına yeni yanaşmaları tələb edir. Yuxarıda şərh olunanları ümumiləşdirərək, qeyd etmək istərdik ki, universitetlərdə tələbələrin İKT-səriştəliyinin formalaşdırılması prosesi aşağıdakıları nəzərdə tutur:

1. təkə baza İKT bacarıqları deyil, həm də peşə yönümlü tətbiqi proqramlar paketi haqqında biliklərin, bacarıqların və onlarla iş vərdeşlərinin əldə olunması;
2. inkişaf edən informasiya cəmiyyətinin əmək bazarında mütəxəssisə verilən tələblər nəzərə alınmaqla dərslərə hazırlıq və dərslərin keçirilməsi zamanı İKT-dən istifadə;
3. nəticələrin proqnozlaşdırılması – müvafiq hazırlıq səviyyəsi olan, informasiya cəmiyyətinin tələblərinə cavab verən yüksək ixtisaslı mütəxəssisin hazırlanması.

Aparılan təhlil cəmiyyətin informasiyalaşması tempi ilə ali peşə təhsilinin mövcud informasiyalaşma praktikası; tələbələrin İKT-səriştəliyinin formalaşdırılması zərurəti ilə ali peşə təhsili sahəsində müvafiq sistemin yoxluğu arasındakı ziddiyyətləri üzə çıxarmağa imkan vermişdir.

Təlim-tərbiyə prosesində İKT-nin tətbiqi ilə müasir müəllim özünün peşəkar və yaradıcı inkişafı üçün güclü stimul alır. Müəllimlər informasiya texnologiyalarını bilməklə, informasiya cəmiyyəti şəraitində işləyəcək mütəxəssislərin hazırlanması prosesində ondan səmərəli istifadə etməli, təhsilin keyfiyyətini, mütəxəssislərin hazırlıq səviyyəsini yüksəltməli, eyni zamanda öz peşə ustalığını artırmalıdır.

Hal-hazırda ali peşə təhsili sisteminin mühüm vəzifəsi tələbələrin sürətlə inkişaf edən rəqəmsal texnologiyalara uyğun İKT-səriştəliyinin formalaşdırılmasıdır.

ƏDƏBİYYAT:

1. İlham Əhmədov. Təhsil mürəkkəb dinamik sistemdir.
<https://www.mektebgushesi.az/2019/11/18/trashed/>.
2. Елизаров А.А. Базовая ИКТ компетенция как основа интернет-образования учителя // RELARN. 2004. URL:
http://www.relarn.ru/conf/conf2004/section3/3_11.html
3. Зимняя И.А. Ключевые компетентности как результативно-целевая основа компетентностного подхода в образовании. М.: Исследовательский центр проблем качества подготовки специалистов, 2006. 40 с.
4. Зимняя И.А. Компетенция и компетентность в образовании // Эйдос. 2014. № 4. С. 18-28.



7th INTERNATIONAL EDUCATION AND INNOVATIVE SCIENCES CONGRESS
May 12-13, 2023 Azerbaijan State Pedagogical University

5. Каракозов С.Д., Уваров А.Ю. Успешная информатизация = трансформация учебного процесса в цифровой образовательной среде // Проблемы современного образования. 2016. № 2. С. 7-19.



7th INTERNATIONAL EDUCATION AND INNOVATIVE SCIENCES CONGRESS
May 12-13, 2023 Azerbaijan State Pedagogical University

DEVLET KURULUŞUNDA ÖNCELİK ALANI
(Haydar Aliyev`in Azerbaycan`ın egetim politikasına bakışı)

IN THE ESTABLISHMENT OF THE STATE PRIORITY AREA
(Heydar Aliyev`s view of Azerbaijan`s education policy)

Ayətəxan Ziyad

Azerbaycan Devlet Pedaqoji Universiteti. Araştırma görevlisi.

<https://orcid.org/0000-0002-0034-6736>

Babək İsgəndərov

Hukukçu, araştırmacı

ÖZET

Azerbaycan eğitiminin son yarım yüzyıldaki gelişim yoluna dikkat edersek, iki eğilim gözlemlenebilir: akademik bilgi edinme ve stratejik teorik nitelikte pratik bilgi ve becerilerin kazanılması. Son yıllarda, bilimsel ve teknik ilerleme, yenilik ve modernleşme nedeniyle, pratik bilgi ve becerilerin kazanılması galip geldi.

Genel bir bakışla Azerbaycan'da son yarım asırlık eğitim dönemi 4 aşamaya ayrılabilir: 1 - 1970-1982 yılları Azerbaycan'da eğitimin gelişme yılları; 2 - 1982-1987'de Azerbaycan eğitimi; 3 - 1988-1993 yıllar Azerbaycan eğitim uzmanları için bunalım yılları olarak, sonraki 1993-2003 yıllarını ise eğitim uzmanları bağımsız Azerbaycan'da yeni eğitim inşası dönemi olarak görüyorlar. Bunlardan ikisi Milli liderin Azerbaycan'da devlet başkanı olduğu yıllara denk gelmektedir. Haydar Aliyev'in Azerbaycan KP Merkez Komitesi'nin ilk sekreteri olduğu 1970-1982 yıllar Azerbaycan eğitiminin rönesans dönemi, sonraki 1994-2003 yıllar yeni eğitim dönemi olarak nitelendirilir. Yazımızda bir makale hacminde dahi olsa bu aşamalar anlatılmaya çalışılmıştır.

Zengin ve çok yönlü faaliyetleri sırasında Azerbaycan'da eğitim ve bilimin gelişmesi, vatandaş oluşumu gibi ünlü sorunlar her zaman ulusal liderin ilgi odağındaydı. "Eğitim milletin geleceğidir" diyordu büyük önder, "Eğitimin alanı ne sanayidir, ne tarım, ne ticarettir. Bu, toplumun özel entelektüel yönünü yansıtan bir alandır. Böyle bir durumda eğitim politikasına çok dikkatli yaklaşılmalı, bu alana yönelik tutum çok hassas olmalıdır".

Milli liderin 33 yıllık iktidarı boyunca stratejisinin temelinde her zaman eğitime özen ve dikkat olmuştur. Bu dikkat ve özenin sonucu olarak bu tür konular konuşulurken Azerbaycan eğitiminin dünya eğitim sistemine entegrasyonu ve bu alanda elde edilen başarılar bugün bile hatırlanmaktadır.

Eğitim ve bilim aslında birbirini takip eden, çifte kanat gibi inatla birbirini tamamlayan alanlardır. Bu konum Ulu Önder'in eğitim politikası anlayışının temelini her zaman oluşturmuş ve Milli Lider onları hiçbir zaman birbirinden ayırmamıştır.

Milli lider "Eğitim sistemimizin mevcut durumu ve sorunları derinlemesine incelendikten sonra öncelikli alanlar belirlenmelidir" dedi. Eğitim alanında imzaladığı ve uygulamalarını sürekli takip ettiği karar ve emirlerinde bu görüşünün teyidini görürsek, yükseköğretim kurumlarında görev yapan araştırma uzmanlarına yönelik kaygısını aşağıdaki örnekte daha net görmek mümkündür. 1997 yılında Azerbaycan EA'da yapılan toplantı.



7th INTERNATIONAL EDUCATION AND INNOVATIVE SCIENCES CONGRESS
May 12-13, 2023 Azerbaijan State Pedagogical University

"Haydar Aliyev ve Azerbaycan eğitimi" konusu, zaman zaman birçok uzman ve çeşitli alanlardan kişiler tarafından incelenip araştırılsa da, devlet düzeyinde elde edilen başarıların derinliklerine inerken, her seferinde bir şeyler ortaya çıkıyor. yeni keşfedilir, sonuçları görür, tasarruf sağlarız. Bu sonuçlar arasında en çok dikkati çeken, toplum için vatandaş yetiştirme sorunudur. Eğitimli vatandaş, içinde yaşadığımız toplumun, inşa ettiğimiz devletin dayanağı ve itici gücüdür. Bir vatandaşı (doktor, mühendis, ziraat mühendisi, araştırma bilimcisi, avukat...) yetiştiren ve hayata hazırlayan öğretmendir. Devletin eğitim ve bilime verdiği önemi vurgulayan bu faktördür. Haydar Aliyev'in Azerbaycan'da eğitim ve bilimin gelişmesi için yaptıklarını, Haydar Aliyev devlet yönetiminin "okulunu" gelecek nesiller için korumak için sürekli araştırmak ve incelemek gerekir, önemini gösterir.

Makalede Haydar Aliyev'in Azerbaycan'da devlet başkanı olduğu her iki dönemde de eğitimin gelişmesi yönünde imzaladığı kanun, kararname ve emirler, buna özen ve dikkatinin göstergesi olan raporları ve konuşmaları yer almaktadır. alan, uzman makalelerinin yanı sıra muhasebede çalışma ilkelerine aşına olan aydınlardan yararlanılmıştır.

Çalışmanın amacı, Haydar Aliyev'in eğitimimizin gelişimi doğrultusunda gerçekleştirdiği reformlara nüfuz etmek ve Azerbaycan ile birlikte Azerbaycan'ın kararında önemli rol oynayan Haydar Aliyev'in strateji ve taktiklerine defalarca nüfuz etmektir. dünyanın hegemonik devletleri bir makale cildinde de olsa.

Anahtar Kelimeler: Devlet inşasında öncelikli alan, eğitim politikası, akademik bilgi, pratik bilgi ve beceri kazanımı, Haydar Aliyev'in strateji ve taktikleri.

ABSTRACT

If we pay attention to the development path of Azerbaijani education in the last half century, two trends can be observed: the acquisition of academic knowledge and the acquisition of practical knowledge and skills of a strategic theoretical nature. In recent years, due to scientific and technical progress, innovation and modernization, the acquisition of practical knowledge and skills has prevailed.

With a general view, the last half-century of education in Azerbaijan can be divided into 4 stages: 1 - 1970-1982 years of development of education in Azerbaijan; 2 - Azerbaijan education in 1982-1987; 3 - 1988-1993 years are the years of crisis for Azerbaijan education experts, and the next 1993-2003 years are considered by education experts as the period of new education construction in independent Azerbaijan. Two of them coincide with the years when the National leader was the head of state in Azerbaijan. The years 1970-1982, when Heydar Aliyev was the first secretary of the KP Central Committee of the Azerbaijan, are characterized as the renaissance period of Azerbaijani education, and the next 1994-2003 years as the new education period. In our article, even in the volume of an article, these stages have been tried to be explained.

During his rich and versatile activities, famous issues such as the development of education and science, citizen formation in Azerbaijan were always in the center of attention of the national leader. "Education is the future of the nation," said the great leader.

During the 33-year rule of the national leader, care and attention to education has always been the basis of his strategy. As a result of this attention and care, while such issues are being discussed, the integration of Azerbaijani education into the world education system and the achievements in this field are remembered even today.

In fact, education and science are fields that follow each other, stubbornly completing each other like double wings. This position has always formed the basis of the Great Leader's understanding of education policy and the National Leader has never separated them from each other.



7th INTERNATIONAL EDUCATION AND INNOVATIVE SCIENCES CONGRESS
May 12-13, 2023 Azerbaijan State Pedagogical University

The national leader said, "Priority areas should be determined after the current situation and problems of our education system are examined in depth." If we see the confirmation of this view in the decisions and orders that he signed in the field of education and whose practices he constantly followed, it is possible to see his concern for research experts working in higher education institutions more clearly in the example below. Meeting held in Azerbaijan EA in 1997.

Although the topic of "Heydar Aliyev and Azerbaijani education" is studied and researched from time to time by many experts and people from various fields, something comes out every time, as we delve deeper into the achievements achieved at the state level. new discoveries, we see the results, we save money. The most striking among these results is the problem of raising citizens for society. The educated citizen is the foundation and driving force of the society we live in and the state we build. He is a teacher who trains a citizen (doctor, engineer, agricultural engineer, research scientist, lawyer...) and prepares him for life. It is this factor that emphasizes the importance given by the state to education and science. It is necessary to constantly research and examine what Heydar Aliyev did for the development of education and science in Azerbaijan, in order to preserve the "school" of the Heydar Aliyev state administration for future generations, whows its importance.

In the article, the laws, decrees and orders signed by Heydar Aliyev for the development of education in both periods when he was the head of state in Azerbaijan, as well as his reports and speeches, which show his care and attention. In addition to the expert articles in the field, intellectuals who are familiar with the working principles in accounting were used.

The aim of the study is to penetrate Heydar Aliyev's reforms in line with the development of our education and to repeatedly penetrate the strategy and tactics of Heydar Aliyev, who played an important role in the decision of Azerbaijan together with Azerbaijan. the hegemonic states of the world, albeit in a volume of articles.

Keywords: Priority area in state building, education policy, academic knowledge, practical knowledge and skill acquisition, Haydar Aliyev's strategy and tactics.

GİRİŞ

Azərbaycan təhsilinin son yarım əsrlik inkişaf yoluna diqqət yetirdikdə iki tendensiya müşahidə edilir: strateji nəzəri səciyyə daşıyan akademik bilik və praktiki bilik və bacarıqlara yiyələnmə. Son onilliklərdə elmi-texnoloji tərəqqi, innovasiyalar və modernləşmə sayəsində praktik bilik və bacarıqlara yiyələnmə üstünlük təşkil etdiyi göz önündədir. Xüsusi qeyd etməyi vacib bilir ki, Azərbaycan təhsilinin Heydər Əliyev mərhələsi üçün sırf nəzəri səciyyə daşıyan akademik bilik xarakterik olmuşdur.

Ümumi nəzər yetirdikdə Azərbaycanda təhsilin son yarım əsrlik dövrünü 4 mərhələdə təsnifatlandırmaq olar ki (1 - Azərbaycanda təhsilin inkişafının yüksəliş illəri (1970-1982-ci illər); 2 - Azərbaycan təhsili 1982-1987-ci illərdə; 3 - Azərbaycan təhsili depressiya illərində (1988-1993); 4 - Müstəqil Azərbaycanda yeni təhsil quruculuğu dövrü), onlardan ikisi məhz Ümummilli liderin Azərbaycanda dövlət başçısı olduğu illərə təsadüf edir. I mərhələ (1970-1982-ci illər) mütəxəssis-lər tərəfindən Azərbaycan təhsilinin intibah dövrü, sonrakı mərhələ - 1994-2003-cü illər - müstəqil Azərbaycan-da yeni təhsil quruculuğu dövrü kimi səciyyələnir ki, bu mərhələlər haqqında bir məqalə həcmində də olsa, anlatım verməyə səy göstərilmişdir.

Zəngin və çoxşaxəli fəaliyyəti dövründə Azərbaycanda təhsili və elmi inkişaf etdirmək, eləcə də vətəndaş formalaşdırılması kimi ünlü problemlər daim Ümumilli liderin diqqət mərkəzində olmuşdur. "Təhsil millətin gələcəyidir" söyləyən Ulu öndər deyirdi ki, "Təhsil sahəsi nə sənayedir, nə kənd təsərrüfatıdır, nə ticarətdir. Bu, cəmiyyətin xüsusi intellektual cəhətini əks etdirən sahədir. Belə olan halda təhsil siyasətinə çox diqqətli yanaşılmalı, bu sahəyə münasibət çox həssas olmalıdır".



7th INTERNATIONAL EDUCATION AND INNOVATIVE SCIENCES CONGRESS
May 12-13, 2023 Azerbaijan State Pedagogical University

Təhsilə qayğı, diqqət 33 illik hakimiyyəti dövründə həmişə Ümummili liderin strategiyasının əsasında durmuşdur. Bu diqqət və qayğının nəticəsidir ki, bu kimi mövzulardan bəhs edərkən bu günün özündə də Azərbaycan təhsilinin dünya təhsil sistemində inteqrasiyası və bu sahədə qazanılan uğurlar yada düşür.

Təhsil və elm, fakt olaraq, qoşa qanad kimi inadlı olaraq daim bir-birini izləyən, bir-birini tamamlayan sahələrdir. Bu mövqə həmişə Ulu öndərin təhsil siyasəti konsepsiyasının əsasında durmuş, Ümummilli lider onları heç vaxt bir-birindən ayırmamışdır.

“Təhsil sistemimizin hazırkı vəziyyətini, onun problemlərini dərinlən öyrəndikdən sonra prioritet sahələr müəyyən edilməlidir” deyirdi Ümummilli lider. Bu fikrin təsdiqi təhsil sahəsində imzaladığı və icrasını daim nəzarətdə saxladığı qərar və sərəncamlarda ifadə olunursa, ali təhsil müəssisələrində çalışan tədqiqatçı mütəxəssislərə olan qayğısını 1997-ci ildə Azərbaycan EA-da keçirilən görüşün nümunəsində daha aydın görmək mümkündür.

“Heydər Əliyev və Azərbaycan təhsili” mövzusu, baxmayaraq ki, zaman-zaman çox mütəxəssislər və müxtəlif sahə adamları tərəfindən öyrənilib tədqiq edilib, ancaq dövlət səviyyəsində qazanılan müvəffəqiyyətlərin dərininə nüfuz etdikcə hər dəfə təzə hansı isə yeni nəticələr görünür, qənaətlər hasil edirik. Bu qənaətlərdən başlıca diqqət çəkəni təhsilin və elmin cəmiyyətdə vətəndaş yetişdirilməsi və formalaşdırılması kimi müqəddəs bir iş xidmət etməsidir ki, bu İş-in nəticəsi olan vətəndaş - yaşadığımız cəmiyyətin, qurduğumuz dövlətin dayağı, hərəkətverici qüvvəsidir. Ölkəsinin dayağı, hərəkətverici qüvvəsi olan vətəndaşı (həkim, mühəndis, aqronomu, tədqiqatçı alimi, hüquqşünası...) yetişdirib həyata hazırlayan isə müəllimdir. Məhz bu amil təhsilə və elmə dövlət qayğısının qaçılmaz olduğunu meydana çıxarır. Bu zərurət özlüyündə Heydər Əliyevin Azərbaycan təhsilinin və elminin inkişafı üçün həyata keçirdiklərinin mütəmadi olaraq tədqiq edilib öyrənilməsi, Heydər Əliyev dövlət idarəetmə “məktəbi”nin bütün zamanlar üçün zəruriliyinin gələcək nəsillərə tövsiyə edilərək daim gündəmdə saxlanması tələbini meydana çıxarır.

Məqalədə Heydər Əliyevin Azərbaycanda dövlət başçısı olduğu hər iki dövrdə təhsilin inkişafı yönündə imzaladığı qanun, fərman və sərəncamlardan, bu sahəyə qayğı və diqqətinin göstəricisi olan mərəzə və çıxışlarından, mütəxəssis məqalələrindən, eləcə də O'nun iş prinsiplərinə bələd olan ziyalılardan zamanında alınmış müsahibələrdən istifadə edilmişdir.

Tədqiqatdan məqsəd Heydər Əliyevin təhsilimizin inkişafı yönündə apardığı islahatlara nüfuz edərək Azərbaycanın dünya-nın hegemon dövlətləri ilə bir sırada qərarlaşmasında mühüm rol oynayan Heydər Əliyevin strategiya və taktikasına bir məqalə həcmində olsa da, təkrarən nüfuz etmişdir.

ARAŞDIRMA

Həyatın elə sahələri var ki, ona göstərilən qayğı, diqqət öz “barını” yaxın məcalda deyil, zaman etibarlı ilə illər sonra verir. Təhsil sahəsi də belədir: nəticəsini 10 il, 20 il, hələ bəlkə daha çox onilliklərdən sonra göstərir. Ona həssas yanaşılmasını tələb edir, ona biganə qalanları bağışlamır.

Ulu öndər bu sahənin bu xislətini gözəl bildiyindən siyasi hakimiyyətdə olduğu bütün dövrlərdə Azərbaycan təhsilini daim diqqət mərkəzində saxlamışdır. Axı baza təhsili, başqa sözlə, keyfiyyətli orta təhsil olmadan elm, elm olmadan isə dövlətin inkişafı qeyri-mümkündür.

Özünün milli dövlət quruculuğu strategiyasında təhsili və elmi dövlətçiliyin təməl prinsiplərindən biri olaraq qəbul edən Ulu öndər Azərbaycan təhsilinin dünya standartlarına uyğun inkişafı, müəllimlərin və elm adamlarının əmək haqlarının artırılması, məktəblərin şəbəkəsinin genişləndirilməsi ilə bağlı onlarla tarixi əhəmiyyətli fərman və sərəncam, islahat və dövlət proqramlarını təsdiq edən sənədlər imzalamış, bu sahəyə diqqət və qayğısını əsirgənməmişdir.

“Təhsil - millətin gələcəyidir” deyirdi Ümummilli lider, - “Təhsil sahəsi nə sənəkdir, nə kənd təsərrüfatıdır, nə ticarətdir. Bu, cəmiyyətin xüsusi intellektual cəhətini əks etdirən sahədir.



7th INTERNATIONAL EDUCATION AND INNOVATIVE SCIENCES CONGRESS
May 12-13, 2023 Azerbaijan State Pedagogical University

Belə halda təhsil sisteminə çox diqqətli yanaşmaq lazımdır və bu sistemə münasibət çox həssas olmalıdır”.

1969-cu ilin iyulunda Azərbaycan Respublikasına rəhbər vəzifəyə irəli çəkilən Heydər Əliyev hakimiyyətdə olduğu 33 illik zaman dönmündə xalqımızın milli-mənəvi dəyərlərini daim qorumuş, ölkəni tərəqqiyə aparan düşünülmüş elmi siyasət yeritmiş və fərəhlidir ki, bu sırada təhsilin və elmin inkişafı məsələlərini həmişə diqqətdə saxlamışdır.

Faklara diqqət yetirək.

Azərbaycan KP MK-nın birinci katibi Heydər Əliyev 1972-ci ildə “Gənclərin ümumi orta təhsilə keçidini başa çatdırmaq və ümum-təhsil məktəblərini daha da inkişaf etdirmək haqqında”, 1973-cü ildə isə “Kənd ümumtəhsil məktəblərinin iş şəraitini daha da yaxşılaşdırmaq haqqında” qərarlar qəbul edib. Bu qərarların yerinə yetirilməsi sayəsində respublikamızda orta ümumtəhsil məktəblərinin şəbəkəsi üç dəfə genişləndirilərək 765-dən 2117-yə çatdırılıb. Ucqar bölgələr də unudulmayıb. Respublika paytaxtından xeyli ucqarlarda yeni ümumtəhsil məktəbləri fəaliyyətə başlayıb, minlərlə azyaşlı bu məktəblərdə təhsilə cəlb edilib.

XX əsrin 70-80-ci illərində Azərbaycanda yalnız ümumtəhsil məktəblərinin deyil, ali təhsil müəssisələrinin də şəbəkəsi xeyli genişləndirilib. Başqa sözlə, bu müddətdə 5 yeni ali təhsil ocağı tələbələrə üzünə açılıb, ali təhsil alanların sayı 70 mindən 100 minə çatdırılıb. Bundan məqsəd respublikada kütləvi savadlılığa, yetişməkdə olan nəslin hamılıqla orta təhsil səviyyəsinə yiyələnməklərinə və öz təhsillərini davam etdirməklərinə nail olmaq idi.

Ümummillilərin təhsilin inkişafına göstərdiyi qayğıdan danışıarkən, 1970-1980-ci illərdə Sovet İttifaqının ən nüfuzlu təhsil müəssisələrinə azərbaycanlı gənclərin göndərilməsi kimi mühüm bir məsələni (1970-ci ildən başlayaraq hər il keçmiş SSRİ-nin nüfuzlu ali təhsil ocaqlarına 800-900 nəfər azərbaycanlı gəncin oxumağa göndərilməsini) unutmamaq olmur. Fərəhlidir ki, zaman-zaman genişləndirilən bu iş əslində ənənə halını almışdı ki, bu da məqsədli idi. Belə ki, bu müdrik insan Azərbaycanın əsrlərlə savaşında olduğu müstəqillik arzularına qovuşacağı günün çox da uzaqda olmadığını məhz O'na məxsus fəhmlə hiss edir və elə bu niyyətlə də azərbaycanlı Vətən övladlarının keçmiş SSRİ-nin yüksək reytingə malik ali təhsil ocaqlarında, həmçinin ali hərbi məktəblərində təhsil almaqlarına xüsusi önəm verirdi.

Yaxud respublikamızda yerli hərbi kadrların yetişdirilməsi məsələsini yada salaq. Ulu öndərin bu sahədə də əvəzsiz xidmətləri var. C.Naxçıvanski adına orta təhsil verən hərbi liseyin fəaliyyətə başlamasının bu böyük insanın hansı gərgin əziyyətləri sayəsində mümkün olduğu faktı da unudulmamalıdır.

1991-ci ilin dekabr ayında Türkiyənin “Zaman” qəzeti redaksiyasına verdiyi müsahibəni xatırlayaq: “Mən SSRİ respublikalarının nə vaxtsa müstəqillik əldə edəcəklərini düşünürdüm. O illərdə Azərbaycanın da müstəqil bir dövlət olmasını arzu edirdim” [1. s.7].

Fenomen təfəkkür sahibi olan dövlət başçısının bu uzaqgörən siyasətinin bəhrəsini respublikamız müstəqillik əldə edəndən sonrakı dövrdə daha qabarıq, bütün şəffaflığı ilə görmüşdür. Belə ki, məhz keçmiş SSRİ-nin ali təhsil müəssisələrində, APİ-də (indi ADPU) fəaliyyət göstərmiş İbtidai Hərbi Hazırlıq fakültəsində və C.Naxçıvanski adına hərbi liseydə təhsil almış gənclərin dövlət və ordu quruculuğu işlərinə cəlb olunmaları respublikamızda milli kadr potensialının daha da gücləndirilməsilə nəticələnmiş, onların Ulu öndərə zamanında arxa, dayaq durmaları sayəsində respublikamız öz müstəqilliyini və suverenliyini təkrarən qazana, qoruyub saxlaya, möhkəmləndirə, əbədləşdirə bilmişdir.

Sovetlər zamanında Azərbaycana rəhbərlik etdiyi ilk 13 il 6 ay ərzində (1969-1982-ci illərdə) göstərdiyi bu həssaslığı Ulu öndər Azərbaycan prezidenti olduğu sonrakı 1993-2003-cü illərdə ölkəmizin müstəqilliyi dövründə də daim diqqətdə saxlamışdır.



7th INTERNATIONAL EDUCATION AND INNOVATIVE SCIENCES CONGRESS
May 12-13, 2023 Azerbaijan State Pedagogical University

Diqqətəlayiqdir ki, xalqın təkidi və inadlı tələbi ilə ikinci dəfə siyasi hakimiyyətə qayıdan Heydər Əliyevin hazırladığı inkişaf konsepsiyasının milli dövlətçilik prinsipləri sırasında milli təhsil siyasəti həmişə vacib yerlərdən birini tutmuşdur. “Milli müstəqilliyimizin əbədiyi və demokratiyanın inkişaf yolu məhz təhsildən keçir” söyləyən Ümummilli lider Azərbaycanımız üçün işləyib hazırladığı stratejiyada milli dövlətçilik və hakimiyyət strukturlarının yaradılması və möhkəmləndirilməsi ilə yanaşı Azərbaycan təhsilinin qayğısına qalması bir cəhətdən an da olsun unutmamış, milli təhsil sisteminin yenidən qurulması məsələsinə ciddi önəm vermişdir.

Həm iqtisadi, həm də siyasi cəhətdən ağır dövrünü yaşayan ölkəni düşdüyü kritik vəziyyətdən çıxarmaq üçün yollar arayan Ulu öndər qayğılarının çoxluğuna baxmayaraq, təhsil müəssisələrinə diqqətin artırılmasını, məktəblərin maddi-texniki bazasının gücləndirilməsini, xüsusilə qaçqın uşaqlarının təhsil aldıkları məktəblərin maddi ləvazimat və dərsliklərlə təminatı məsələsini hər an diqqətdə saxlayırdı. Bu yöndə ilk ciddi addımlar layihə proqramları əsasında həyata keçirilmişdir. Belə ki, 1994-1995-ci dərs ilində YUNİSEF-in xətti ilə respublikanın internat və qaçqın məktəbləri müxtəlif növ məktəb ləvazimatları ilə təmin olunmuşdur.

Heydər Əliyev dərsliklərin nəşri üçün vəsait ayrılmasına da xüsusi diqqət yetirirdi. Respublika Nazirlər Kabinetinin 25 avqust 1994-cü il “Ümumtəhsil məktəbləri şagirdlərinin dərsliklərlə təminatı məsələləri haqqında” qərarı 1995-1996-cı dərs ilindən ibtidai siniflərə dərsliklərin təminatı paylanmasını, həmçinin V-XI sinif dərsliklərinin satışının əllərdə, yaxud ticarət şəbəkələrində deyil, yerli təhsil şöbələrinin xətti ilə və yalnız məktəblərin özündə həyata keçirilməsini məqsəduyğun hesab etmişdir. Prezident sərəncamı ilə 1998-ci il mart ayının 30-da Dövlət Komissiyasının yaradılması və həmin il müstəqil Azərbaycan Respublikası müəllimlərinin I qurultayının keçirilməsi təhsil sahəsindəki problemlərin aradan qaldırılması kimi bir problemin həllində əhəmiyyətli rol oynamışdır. Qurultayda Heydər Əliyevin hər bir təhsil işçisinin öhdəsinə düşən vəzifə səlahiyyətlərinə cavabdehlik hissini gücləndirən proqram xarakterli çıxışı, Azərbaycanın tarixində ilk dəfə olaraq Respublika Təhsil Şurasının yaradılması və 1999-cu ildə Təhsil İslahat Proqramının qəbul edilməsi, həmçinin gənc istedadlara dövlət qayğısının artırılması haqqında Prezident fərmanının imzalanması kimi diqqətçəkən tələyüklü məsələlər XXI əsrin ilk illərində təhsil sahəsində ciddi islahatlar aparıldığından və yaddaqalan nailiyyətlər əldə edilmək imkanlarından soraq verirdi. Bu mövzudan bəhs edərkən, eyni zamanda, elm, texnika, mədəniyyət və incəsənət sahələrində, həmçinin idman da fərqlənən, yaşlıları arasında yüksək göstəricilər qazanan məktəblilər üçün “Qızıl kitab”ın təsis və bununla əlaqədar “Gənc istedadlar fondu”nun yaradılmasını, 1998-ci ildən etibarən elmi-tədqiqat müəssisələrinin və ali məktəb əməkdaşlarının ABŞ, Böyük Britaniya, Polşa, Rusiya, Türkiyə, Almaniya, Yunanıstan və bir sıra başqa xarici dövlətlərə yaradıcılıq ezamiyyətlərinə göndərməkləri kimi bir halı da unutmamaq olmaz.

Bu sırada Heydər Əliyevin 2000-ci il iyunun 13-də “Azərbaycan Respublikasında təhsil sisteminin təkmilləşdirilməsi haqqında” imzaladığı fərman xüsusi diqqət çəkir. Fərman özlüyündə təhsil sisteminin əsaslı şəkildə inkişafına, idarəetmənin müasir prinsiplər əsasında təşkilinə, təhsil sisteminin beynəlxalq standartlara uyğunlaşdırılmasına, həmçinin dünya təhsil sistemində inteqrasiyasına zəmin yaratmışdır. 2002-ci ilin oktyabrında ölkə rəhbərinin “Azərbaycan Respublikasında ümumtəhsil məktəblərinin maddi-texniki bazasının möhkəmləndirilməsi haqqında” sərəncamı orta təhsil müəssisələrində təlim şəraitinin və təlim mühitinin yenilənməsində ciddi dönüşə, həm də nəinki təhsil siyasətinin həyata keçirilməsində, ümumən ölkə təsərrüfatının bütün sahələrində inkişafa gətirib çıxarmışdır.

Bu sırada “Azərbaycan Respublikasının təhsil sisteminin təkmilləşdirilməsi haqqında” 13 iyun 2000-ci il tarixli, “Dövlət dilinin tətbiqi işinin təkmilləşdirilməsi haqqında” 18 iyun 2001-ci il tarixli, “Azərbaycan əlifbası və Azərbaycan dili gününün (1 avqust) təsis edilməsi haqqında” 9 avqust 2001-ci il tarixli bəyanat, “Azərbaycan Respublikası ümumtəhsil məktəblərinin maddi-texniki bazasının möhkəmləndirilməsi haqqında” 4 oktyabr 2002-ci il tarixli, “Azərbaycan



7th INTERNATIONAL EDUCATION AND INNOVATIVE SCIENCES CONGRESS
May 12-13, 2023 Azerbaijan State Pedagogical University

Respublika-sında dövlət dili haqqında” Azərbaycan Respublikası Qanununun tətbiq edilməsi barədə” 2 yanvar 2003-cü il tarixli fərman və sərəncamları da unutmamaq olmaz.

XX əsrin 70-ci illərindən üzüberiki yarım əsrdən artıq zaman çərçivəsində respublikamızda bütün sahələr, o cümlədən Azərbaycan təhsili və elmi də Heydər Əliyev ideologiyası ilə silahlana-raq uğurlu sabahını yaşamaqdadır.

Bütün sahələrdə olduğu kimi, Azərbaycan təhsilinin və elminin inkişafı da Ulu öndərin layiqli davamçısı Azərbaycan prezidenti İlham Əliyev tərəfindən inadlı olaraq müvəffəqiyyətlə davam etdirilməkdədir.

Ölkə başçısının “Azərbaycan Respublikasında ümum-təhsil məktəblərinin informasiya və kommunikasiya texnologiyaları ilə təminatı Proqramının (2005-2007-ci illər) təsdiq edilməsi haqqında” 21 avqust 2004-cü il tarixdə imzaladığı sərəncam bu günümüz üçün zəruri olan informasiya texnologiyalarından müasir tələblərə uyğun istifadə problemlərinin həlli baxımından strateji əhəmiyyət kəsb edir.

Bu tarixi sənəd ümumtəhsil məktəbləri yönümündə mövcud müəyyən boşluqların doldurulması, dünyəvi təhsilə inteqrasiya yönümündə çatışmazlıqların aradan qaldırılması və gənc nəslin müasir standartlara uyğunlaşaraq daha dərinə savaqlanmaları istiqamətində əhəmiyyətli rol oynayır.

Heydər Əliyevin siyasi kursuna uyğun aparılan islahatlar həyatın bütün sahələrində olduğu kimi, təhsil və elm sahələrində də müsbət nəticələrini göstərməkdədir. Milli Təربiyə Konsepsiyasının hazırlanması, təhsilin məzmununda inteqrasiya modellərinə keçid, təhsil sisteminin kompyuterləşdirilməsi və informasiyalaşdırılmasına dair Dövlət Proqramının təsdiqi və praktiki tətbiqi, təhsildə elmi istiqamət faktorlarının gücləndirilməsi, təhsillə elmin vəhdətini təmin etmək məqsədilə prioritet sahələr üzrə elmi araşdırmaların, tədqiqatların aparılmasının intensivləşdirilməsi, dünya təhsil sisteminə inteqrasiyanın gücləndirilməsi məqsədilə proqramlar, layihələr üzərində fəaliyyətin müntəzəm olaraq davam etdirilməsi və digər məsələlərdən strateji istiqamətlər aydın görünür. Bütün bunlar cənab İlham Əliyevin fəaliyyətində daim diqqət mərkəzindədir/

“Elm haqqında” Azərbaycan Respublikasının 2016-cı il 14 iyun tarixli Qanununun tətbiqi barədə Respublika Prezidentinin imzaladığı fərmanın elmin inkişafına daha da təkan verəcəyi şübhəsizdir. Fərmanda elmi müəssisə və təşkilatların həyata keçirdiyi elmi tədqiqat işlərinin əlaqələndirilməsini təmin edən Respublika Elmi Tədqiqatların Əlaqələndirilməsi Şurasının yaradılması, ali təhsil müəssisəsinə “Tədqiqat universiteti” statusunun, həmçinin magistrantlara və doktorantlara möhlət hüququnun verilməsi kimi diqqətçəkən məqamlar var. Ekspertlər fərmanın imzalanmasını elmi potensialın gücləndirilməsi istiqamətində yeni mərhələnin başlanğıcı kimi qiymətləndirirlər.

Nəticə göz önündədir: Ümummilli liderin sağlam təməllər üzərində əbədi müstəqilliyini təmin etdiyi Azərbaycan bu gün özünün tərəqqi, inkişaf yolundadır. Cənab İlham Əliyevin rəhbərliyi ilə həyata keçirilən islahatlar, genişmiqyaslı infrastruktur layihələr xalqımızın sosial rifahının yüksəlməsi ilə paralel olaraq elm və təhsilin də inkişafına yönəldilmişdir. 24 oktyabr 2013-cü il tarixli “Azərbaycan Respublikasında təhsilin inkişafı üzrə Dövlət Strategiyası” dövlət başçısının Azərbaycan təhsilinə qayğısının daha bir göstəricisidir.

Dövlət İqtisad Universitetinin yeni binasının açılış mərasimindəki çıxışında ölkədə aparılan təhsil siyasətindən danışarkən cənab İlham Əliyev demişdir: “Bu gün burada gördüklərim məni çox sevindirir. Mən arzu edirəm ki, Azərbaycanın bütün ali məktəbləri bu səviyyədə olsun. Ancaq bu o demək deyil ki, siz bu görülən işlərlə kifayətlənməlisiniz. Daha da inamla irəliləməliyik. Bütün Azərbaycan xalqı indi çox sürətlə gedən bütün bu gözəl işləri görür. Ölkəmiz çox sürətlə inkişaf edir və bu inkişafda hər bir vətəndaşın öz payı vardır. Xüsusilə də müəllimlərin, gənc nəslin. Belə olan halda, ölkəmizin gələcəyi çox parlaq və uğurlu olacaqdır”.



7th INTERNATIONAL EDUCATION AND INNOVATIVE SCIENCES CONGRESS
May 12-13, 2023 Azerbaijan State Pedagogical University

Qürurdoğurucudur ki, bu gün “Azərbaycan təhsili özünün yeni inşaf mərhələsini yaşayır. Burada dünya ölkələrinin təcrübəsində maksimum istifadə edilsə də, milli-mənəvi dəyərlər həmişə baza rolunu oynayır” [2. s.27].

NƏTİCƏ

Yaxşı insan özündən sonra - xoşbəxtlik, pis insan - təcrübə, səhvə yol vermiş insan - dərs, mükəmməl insan – iz qoyar gedər. Ümummilli lider Heydər Əliyevin xalqımız üçün gördüyü işlər mükəmməl insanın öz xalqı, dövləti üçün qoyduğu əbədi xatırlanacaq izlərdir.

El məsəlidir: “Dağdan uzaqlaşdıqca, dağ daha aydın görünür”. Zaman Heydər Əliyevi Azərbaycan xalqından, Azərbaycanın elm və təhsil xadimlərindən gün-gün uzaqlaşdırdıqca, O'nun xalqımız, dövlətimiz üçün həyata keçirdikləri daha aydın görünməkdədir.

İllər ötdükcə Azərbaycanda təhsil sahəsində aparılan islahatlarda Heydər Əliyev strategiyası və taktikasının nə qədər fundamental bir konsepsiya olduğu daha aydın görünməkdədir. Günümüzdün reallıqları bu qənaətimizin yəqinliyinin təsdiqidir.

1969-cu ildə Azərbaycan Respublikasına rəhbər vəzifəyə irəli çəkilən Heydər Əliyev siyasi hakimiyyətdə olduğu 33 illik zaman dövründə xalqımızın milli-mənəvi dəyərlərini daim qorumuş, ölkəmizi tərəqqiyə aparan düşüncəli elmi siyasət yeritmiş, təhsilin və elmin inkişaf məsələlərini, bu sahələrdə çalışanların əməyinə diqqət və qayğı daim diqqətdə saxlamışdır. Bu gün bəşər övladının tanıdığı, qəbul etdiyi Azərbaycan məhz Ümummilli liderin həyata keçirdiyi islahatlar nəticəsində öz şöhrət zirvəsinə çatmışdır ki, bu “tanınmada”, “qəbuləlmədə”, elm və təhsilə göstərilən diqqət və qayğının nəticələrinin də özünə-məxsus əsaslı payı vardır.

Qeyd etdiyimiz kimi, həyatın elə sahələri var ki, ona yetirilən diqqət, göstərilən qayğı öz “barını” yaxın macal-da deyil, zaman etibarını ilə illər sonra verir. Təhsil və elm bu sahədə xüsusi istisnalıq təşkil edir. Xalqımız Heydər Əliyevin Azərbaycanımız üçün etdiklərinin nəticələrini bu gün gördüyü kimi, davamlı olaraq hələ uzun illər bundan sonra da görəcəkdir.

Bir həqiqətdir ki, hər hansı dövləti, eləcə də milləti məhv etməyin yollarından biri də onun elminin, təhsilinin miskin günə qoyulmasıdır. Bu mənada inam və inadla deyə bilərik ki, Heydər Əliyev yürütdüyü müdrik təhsil siyasəti ilə öz xalqını, dövlətini bu məhv olmadan, bu kabusdan xilas etmişdir.

ƏDƏBİYYAT:

1. “TV plus” jurnalı, dekabr 2007, xüsusi buraxılış.
2. Tanrıqulu Nazim Urfan. “Dünya ölkələrində təhsilin səviyyələri barədə”. “Azərbaycan məktəbi”jurnalı, №6, 2012-ci il.



7th INTERNATIONAL EDUCATION AND INNOVATIVE SCIENCES CONGRESS
May 12-13, 2023 Azerbaijan State Pedagogical University

TÜRK EPOS SÜJET ƏNƏNƏSİ VƏ NİZAMİ GƏNCƏVİNİN “YEDDİ GÖZƏL” POEMASI

TURKISH EPIC PLOT TRADITION AND NIZAMI GANJAVI'S "SEVEN BEAUTY" POEM

Ülkər Baxşiyeva

Filologiya üzrə fəlsəfə doktoru

ADPU-nun Filologiya fakültəsinin Ədəbiyyatın tədrisi texnologiyası

kafedrasının baş müəllimi

XÜLASƏ

Böyük Azərbaycan şairi Nizami Gəncəvi bütün yaradıcılığında Azərbaycan- türk milli ruhunu öz əsərlərinin bədii-estetik qayəsinə çevirmişdir. Onun əsərlərində türk xalqının milli mənəviyyəti, adət-ənənələri, milli-bədii ruhu, epik-estetik ənənələri, mifoloji elementləri açıq şəkildə görünür. Nizami bütün “Xəmsə” yaradıcılığı boyu türk folklor və türk mifik ənənələrindən sistemli şəkildə istifadə etmişdir. Bu cür nümunələr Nizami sənətinin milli folklor ənənəsinə bağlılığını təsdiqləyir. Bu baxımdan şairin yaradıcılığında “Yeddi gözəl” poeması xüsusilə seçilir. Qeyd edək ki, Nizami Gəncəvinin “Yeddi gözəl” poeması bir sıra milli xüsusiyyətlərinə görə mühüm əhəmiyyət kəsb edir. “Yeddi gözəl” poeməsindəki 7 gözəlin hər birinin söylədiyi nağıllarda folklor motivlərinin izləri vardır. Məqalədə Bəhrəmin çərşənbə günü firuzə rəngli günbəddə beşinci iqlim padşahının qızından dinlədiyi “Mahanın nağılı”nın folklor qaynaqları ilə bağlılıq baxımından poemadakı digər nağıllardan fərqli məqamları diqqətə çatdırılmışdır. Belə ki, bu nağıl sanki Azərbaycan sehrli nağılları və mifoloji mətnlərinin personajlar sistemini bütövlükdə əks etdirmişdir.

Məqalədə Nizaminin nağılın və bütün əsərin ideyasını tədricən, bədii-məntiqi ardıcılıqla, mənəvi təkamülün pillələrinə uyğun şəkildə təcəssüm etdirməsinin səbəbləri araşdırılmış, bədii-milliy xüsusiyyətləri baxımında təhlil edilmişdir. Bu cəhətdən Mahan süjetin sonunda özünün tamahkar adam olduğunu, bütün bədbəxtliklərinə öz tamahının səbəb olduğunu məhz özü dərk edir. Bu, ondan irəli gəlir ki, “Xəmsə”də Nizami ideyalarını təcəssüm etdirən qəhrəmanların hamısı mənəvi-əxlaqi kamilləşmə prosesindən keçirlər. Həmin yol/proses müxtəlif mərhələlərdən ibarətdir. Prosesin mühüm mərhələlərindən biri insanda özünüdərk düşüncəsinin yaranmasıdır. İnsan yalnız özünüdərk yolu ilə öz mənfi keyfiyyətlərindən xilas olub, kamil insana çevrilə bilər. Məqalədə, həmçinin, Mahan süjetin sonunda “özünüdərk” mərhələsinə çatması, öz psixoloji kimliyini anlaması və onu pisliklərə, bədbəxtliklərə, harama, günaha aparan bütün mənfi xüsusiyyət və əməllərinə tövbə etməsi məqamları təhlil olunmuşdur.

Açar sözlər: N.Gəncəvi, türk, mif, obraz, xarakter

ABSTRACT

The great Azerbaijani poet Nizami Ganjavi has turned the Azerbaijani-Turkish national spirit into the literary-aesthetic aim of his works. The national spirituality, traditions, national-artistic spirit, epic-aesthetic traditions, and mythological elements of the Turkish people are clearly visible in his works. Nizami systematically used Turkish folklore and Turkish mythic traditions throughout his "Khamsa" creation. Such examples confirm the attachment of Nizami's art to the national folklore tradition. From this point of view, the poem "Seven Beauties" stands out in the work of the poet. It should be noted that Nizami Ganjavi's poem "Seven Beauties" is of great importance due to a number of national characteristics. There are traces of folklore motifs in the stories told by each of the 7 beauties in the poem "Seven Beauties". In the article, the different aspects of "Mahan's tale" that Bahram listened to



7th INTERNATIONAL EDUCATION AND INNOVATIVE SCIENCES CONGRESS
May 12-13, 2023 Azerbaijan State Pedagogical University

from the daughter of the fifth climate king in the turquoise dome on Wednesday, in terms of connection with folklore sources, are brought to attention. So, this tale seems to reflect the character system of Azerbaijani magical tales and mythological texts as a whole.

In the article, the reasons why Nizami embodies the idea of the tale and the whole work gradually, in an artistic and logical sequence, according to the stages of spiritual evolution, are investigated. In this regard, at the end of the plot, Mahan realizes that he is a greedy person, that his greed is the cause of all his misfortunes. This is due to the fact that all the heroes embodying Nizami's ideas in "Khamsa" go through the process of spiritual and moral improvement. That path/process consists of different stages. One of the important stages of the process is the emergence of self-awareness in a person. A person can get rid of his negative qualities and become a perfect person only through self-awareness. The article also analyzed the moments of Mahan reaching the stage of "self-awareness" at the end of the plot, understanding his psychological identity and repenting of all the negative traits and actions that led him to vices, unhappiness, haram, and sin.

Key words: N. Ganjavi, Turkish, myth, image, character

GİRİŞ

Nizami Gəncəvi Azərbaycan klassik ədəbiyyatının elə görkəmli simalarından biridir ki, onun yaradıcılığının işığına nəinki Şərq ,bütün dünya ədəbiyyatı nümayəndələri toplaşmışdır. Şairin yaradıcılığı illər boyu tədqiq olunmasına baxmayaraq , yenə də öz orijinallığı, aktuallığı ilə seçilir. Nizami xalqın milli-mənəvi dəyərlərinə bağlı bir sənətkar olmuşdur. O, böyüyüb boya-başa çatdığı Gəncə şəhərində uşaqlıqdan bəri Azərbaycan folklor nümunələrini eşitmiş və bu milli ruh onun canına ,ruhuna hopmuşdur. Folklor bizim milli-mənəvi dəyərlərimizin qorunduğu xəzinədir . Nizami də milli dəyərlərə , soykökünə bağlı bir sənətkar olduğundan o, öz yaradıcılığında Azərbaycan,türk folklor elementlərindən sistemli şəkildə istifadə etmişdir. Biz bu təsirləri “Yeddi gözəl” məsnəvisində də müşahidə edə bilirik. Şair məsnəvidə türk epos və nağıl süjet ənənələrindən bəhrələnmişdir. Lakin Nizami söz sənətinin orijinallığı ondadır ki , o , bu süjetlərdən süni şəkildə deyil , öz müəllif konsepsiyasına uyğun olaraq yaradıcı şəkildə yararlanmışdır. Şair bu elementlərdən istifadə edərək əsərinə yeni ruh gətirmişdir. ”Yeddi gözəl” poemasında Mahanın nağılı haqqında hekayədə bu məqamlara diqqət edək. Burada bir övladsız bağban təsvir olunmuşdur. Hekayədə deyilir ki , qoca bağban övladsız olduğundan var-dövlətinin kimə qismət olacağından çox narahatdır. Bağban Mahanı görəndə sevinir və onun yanında qalmasını , oğlu olmasını , bütün var-dövlətini Mahana vermək istəməsini bildirir. Hər şeyini itirən Mahan bağbanın bu təklifini sevinclə qarşılayır . Qoca bağban Mahanı gözəl bir saraya gətirir. Qoca Mahanın qarşısına müəyyən şərtlər qoyur və bu şərtlərə riayət etməyi tövsiyə edir. Mahan gecənin sınağından çıxmaq üçün bu şərtlərə əməl etməlidir:

Baş tutsa əhdimiz bu yolda, əlbət,
Süd ilə bal kimi qovuşsa söhbət,
Bu, ev öz evindir, bu bağ sənindir,
Yuvam səninkidir, öz məskənidir.
By gecə pis gözdən qorunsan əgər,
Rahatca yatarsan başqa gecələr [2, s. 225].

ARAŞDIRMA

Qocanın Mahana verdiyi məsləhətlər bunlar idi : ətrafında baş verən heç nəyə əhəmiyyət vermə, heç kəsin çağırışına cavab vermə və heç kəsi də yanına buraxma. Lakin Mahan qocanın dediklərinin elə də fərqi varmır , o , ağaca çıxır və orada oturub gözləməyə başlayır. Bir müddət keçəndən sonra



7th INTERNATIONAL EDUCATION AND INNOVATIVE SCIENCES CONGRESS
May 12-13, 2023 Azerbaijan State Pedagogical University

Mahan bağda əllərində yanar şamlar olan pərilərin məclis qurduğunu görür. O , pərilərin başçısına aşiq olur. Mahan pərilərin yanına getmək istəyir. Bu zaman qoca bağbanın məsləhətləri yadına düşür. Pərilərin başçısı pərilərdən birini yollayaraq Mahanı məclisə dəvət edir. Mahan bu gözəl pəriləri görüb bağbanın sözlərini unudur və məclisə qatılır. Mahan o qədər şərab içib əylənir ki , bir də baxıb görür ki, bu gözəl pəri yox, qoca və eybəcər ifritədir. İfritə Mahana əziyyət verərək bundan zövq alır. O , Mahana bu əzablara nəfsinin sayəsində mübtəla olduğunu bildirir .

Hiyləgər saqıdən piyalə alma,
Başını qovğaya, bəlaya salma!
Darğası yol kəsən küçəyə getmə,
Ev tutma orada, kirayə etmə!
Sənə belə rəftar layiqdir, əlbət,
Edəcəyəm sənə zülüm, əziyyət! [2, s. 230]

Mahana ifritə tərəfindən çoxlu əzab verilir. Lakin səhər açılan kimi hər şey yoxa çıxır. Bu zaman Mahan huşunu itirir , ürəyi gedir. Mahan ayılıanda görür ki, burada nə bağ, nə bağban, nə saray, nə pərilər, nə ifritələr var. Nizami Gəncəvinin Mahan obrazı ilə bağlı yaratdığı süjet xətti Azərbaycan folklor motivləri ilə bilavasitə bağlıdır. Mahan qərrib diyara düşdüyü kimi, Azərbaycan sehrlı nağıllarında da qəhrəmanlar qərrib yerlərə gedirlər. Burada qəhrəmanlar çox vaxt xeyirxah niyyətli, lakin oğul övladı olmayan bağbanlar tərəfindən övladlığa götürülmürlər. Nizami Gəncəvinin poemasında nağıl elementlərinin miflərlə yaradıcı şəkildə sintezini görmək mümkündür. Məsələn, Azərbaycan mifoloji mətnlərində cinlər onlara rast gələn adamları öncə gözəl və dadlı yeməklərə qonaq edirlər. Lakin qəhrəmanlar yemək yedikdən sonra cinlər yoxa çıxırlar və onların qarşısına qoyulmuş yeməklər murdar və üfunətli şeylərə çevrilir.

TAPINTILAR

Dahi Nizaminin Azərbaycan folkloruna müraciət etməkdə əsas məqsədi heç də folklor materiallarını nəzmə çəkib maraqlı əhvalatlardan ibarət əsər yaratmaq istəyi olmamışdır. O, folklor ənənəsindən süjetlər, elementlər götürərkən öz müəllif niyyətinə, konsepsiyasına uyğun şəkildə yenidən işləməyi qarşısına məqsəd qoymuşdur. Nizaminin “Xəmsə” yaradıcılığı boyu türk , Azərbaycan folklor ənənələrindən istifadəsi mühüm yer tutmuşdur. Şairin digər məsnəvilərinə də nəzər saldıqda folklor ənənələrinin sistemli şəkildə mövcudluğunu görürük. “Yeddi gözəl” məsnəvisində də Nizami folklor elementlərindən , nağıl süjetlərindən öz müəllif konsepsiyasına uyğun istifadə etmişdir. Poemada insanın mənəvi-əxlaqi təkamül/kamilləşmə ideyasının təcəssümü mühüm yer tutmuşdur .

Nəqqaş əgər on naxış çəksə də, o,
Bir xətti əsas götürür.
Əgər xətdən bir cizgi belə kənara çıxsın,
Bütün xətlərin hamısı pozular.
...Mən xətti düzgün çəkən rəssam olduğum üçün
Ayağım əsas xəttin yolundan kənara çıxmaz [1, s. 26].



7th INTERNATIONAL EDUCATION AND INNOVATIVE SCIENCES CONGRESS
May 12-13, 2023 Azerbaijan State Pedagogical University

Nizaminin yaradıcılıq prinsiplərinə uyğun olaraq “Yeddi gözəl” məsnəvisində də müəllif konsepsiyasını inikas edən vahid ideya xətti vardır. Məsnəvidə digər yardımçı xətlər bu ideya xətti ilə birləşərək əsərin bütövlüyünü, bitkinliyi yaratmışdır. Nizami folklor qaynaqlarından götürdüyü süjet və elementləri olduğu kimi deyil, əsərin ideyasına uyğun şəkildə cilalayib daxil etmişdir. Şair bu baxımdan istifadə etdiyi folklor materialları haqqında deyir:

Hər bir əfsanə ayrılıqda
Bir xəzinə-xanadır, əfsanə deyil.
Hansı bədənin (mənanın) donu qısaydısa,
Onun qəddini öz nəzmimlə uzatdım.
Hansının ki uzunluğu həddindən artıq idi,
Onu öz sənətimlə qısaltdım [1, s. 291].

Nizami “hər bir əfsanənin ayrılıqda (özü özlüyündə – Ü.B.) bir xəzinə-xana” olduğunu deməklə folklor ənənəsindən götürdüyü hər bir əsərin (rəvayət, əfsanə, nağıl, dastan, əhvalat, sərgüzəşt və s.) özünün müstəqil ideya-məzmun və forma-kompozisiya xüsusiyyətlərinə malik olmasını vurğulayır. Şair istifadə olunacaq mətnlərin mexaniki şəkildə əsərə daxil edilməsinə qarşı çıxmışdır. Nizamiyə görə belə qaynaqlar əsərin ideyasına uyğunlaşdırılmayıb daxil edilərsə, o zaman müəllif ideyasının gerçəkləşməsi sual altında qalacaqdır. Lakin elə mətnlər də vardır ki, onlar həcmcə qısa olsa da, ideyanın təcəssümü üçün lazımlıdır. Bu halda onları bədii-estetik cəhətdən genişlətmək, böyütmək lazım gəlir.

Mahan haqqındakı hekayətdə də Nizaminin yaradıcılıq prinsipləri müşahidə edilir. Mahanın bağban tərəfindən oğulluğa götürülməsi məqamı Azərbaycan nağıllarından gələn motivdir. Nağıllarda da böyük çətinliklərdən keçən qəhrəman bir şəhərin kənarına gəlib çıxır. Bu qərib yerdə ucsuz-bucaqsız bağla rastlaşan qəhrəman buradan meyvə dərərkən bağban onu oğru zənn edir. Sonra qəhrəman başına gələnleri danışdıqdan sonra bağban onu oğulluğa götürür. Bu tip nağılların süjeti daha sonra Mahanın başına gələnlərdən fərqli şəkildə inkişaf edir. Burada biz Nizaminin az öncə qeyd etdiyimiz yaradıcılıq prinsipini görə bilirik. Belə ki, şair nağılda ona lazım olmayan, nəzərdə tutduğu ideyanın bilavasitə təcəssümünə uyğun gəlməyən “uzunluqları” ixtisar etmişdir. Eyni zamanda məsnəvidə “donu qısa” olan mifik rəvayətlərin “qəddini”, yəni həcmi “öz nəzmi ilə uzatdığını” da müşahidə edirik. Şair cinlər, ifritələr, divlər, qulaybanırla bağlı kiçik ölçülü əfsanələrdən əsərinin ideyasına uyğun olaraq geniş şəkildə yararlanmışdır.

Mahan yaşadığı bütün çətinliklərin kökündə onun tamahkarlığının olmasını sonda dərk edir. Mahan bağda içib sərxoş olmasa idi, divin yalanına uymazdı və sonda belə acı durumla üzləşməzdi. Mahan başa düşmüşdür ki, tamahının qurbanına çevrilmiş və div onu öz toruna salmışdır. O, qarşılaşdığı bütün şəxslərin öz nəfsi olmasını da anlamışdır. Sonda o, tutduğu əməldən peşman olur və tövbə edir, Allaha bağışlanması üçün yalvarır:

Yaxşı işlər görməyi fikir eylədi,
“Tövbə, tövbə” deyib nəzir eylədi.
O, Tanrıya tərəf birbaşa gedirdi,
Gözlərindən töküb qan, yaş gedirdi.
Yetişdi bir duru, axar bulağa,



7th INTERNATIONAL EDUCATION AND INNOVATIVE SCIENCES CONGRESS
May 12-13, 2023 Azerbaijan State Pedagogical University

Yuyub üz-gözünü düşdü torpağa.
Qapandı səcdəyə, süpürdü yeri,
Dedi: “Ey qoruyan kimsəsizləri!
Aç mənim işimi, yol göstər mənə,
İnsan ümidini bağlayır sənə.
Özgə yol göstərən varmıdır, hanı?
Yalnız sən açırsan bağlı olanı.
Gözlərə nur verən yeganə sənsən,
Hər zaman hər yerdə yol göstərənsən” [2, s. 232].

Nizami Gəncəvi bu hissədə əxlaqi-mənəvi keyfiyyətləri təbliğ etmişdir. Belə ki şair Mahanın timsalında bütün insanlara pis əməllərdən uzaq olmağı, şər işlərə tövbə edərək Allaha sığınmağı tövsiyə etmişdir. Nizaminin fəlsəfi-bədii düşüncələrinə görə, tamah ən böyük şeytan əməlidir. Mahanın allaha yalvarışlarını , pis işlərə tövbəsini qəbul edən Allah onun yardımına Xızır peyğəmbəri göndərir. Nizami Xızırın dili ilə öz ideyasını açıq şəkildə belə təcəssüm etdirir:

Xilaskarın Xızram, – dedi, – mən sənin,
Gəlmişəm tutmağa əlindən sənin.
Niyətin meyvələr bitirəcəkdir,
Səni öz evinə yetirəcəkdir [2, s. 233].

Şair Mahan haqqındakı nağılda başlıca ideya olaraq insanın daxilən pak ,təmiz ,saf olmasını çatdırmaq istəmişdir. İnsanın başına bütün bəlalar onun nəfsi, tamahı ucbatından gəlir.Əgər insan qəlbini xeyir niyyətlərlə kökləsə , o zaman xoşbəxtlik onun qapısını açacaqdır. Buradan aydın olur ki, Nizami əsərdə insan nəfsinin həm şər, həm də xeyir xassələrini (qüvvələrini) mifoloji obrazların simasında təcəssüm etdirmişdir. Bu cəhətdən, Xızır obrazı diqqəti cəlb edir.

M. Seyidova görə, Xızır türk xalqlarında yazla, yaşıllıqla bağlı obrazdır [3, s. 131]. M.H.Təhmasib Xızırın yaşıllığın, baharın xəbər verəni, sənətin və sənətkarların himayə edəni, yolda azanların xilaskarı olduğunu yazır [4, s. 71]. Xızır Əbu Bəkr ibn Xosrov əl Ustadın “Munisnamə” əsərində quş cildinə girərək Bəlukiyyəni beş yüz illik məsafəlik yolda bir göz qırpımında mənzil başına çatdırır [5, s. 570]. A.Y.Ocak Xızırın İslam-Türk inanclarında çətinliklərə düşənlərə kömək etmək, yaxşılıq mükafatlandırmaq, pisləri cəzalandırmaq, bərəkət vermək və s. funksiyalarının olduğunu göstərir [6, 103-109].

NƏTİCƏ

Yuxarıda sadaladıqlarımız xüsusiyyətləri Mahanın nağılındakı Xızır obrazında da müşahidə edirik. Xızırı ümummüsəlman obrazı hesab edirlər. Nizami məsnəvidə Azərbaycan folklor qaynaqlarından götürdüyü materiallardan geniş şəkildə faydalandığına görə , Xızır ilə bağlı epizodu da Azərbaycan dastanlarından götürmüşdür . Mahanın hekayətində Xızır Mahanı ölümdən xilas etmişdir.Digər bir məqamda isə səhrada yolu itirdiyi zaman Mahana yardım etmişdir.



7th INTERNATIONAL EDUCATION AND INNOVATIVE SCIENCES CONGRESS
May 12-13, 2023 Azerbaijan State Pedagogical University

Hər iki məqamda Xızırın yerinə yetirdiyi funksiyarı “Dədə Qorqud”, “Aşıq Qərib” dastanı ilə müqayisə edə bilərik .

“Dədə Qorqud” dastanının birinci boyunda , atası Dirsə xan tərəfindən oxla vurulan Buğacı ölümdən Xızır xilas etmişdir. Xızır oğlanın xilas olmağı üçün ona məlhəm deyir.

“Aşıq Qərib” eposunda Qərib-Xızır epizodu Mahan-Xızır epizoduna çox bənzəyir. Hər iki nümunədə Xızır yardım etdiyi şəxsləri ata mindirir və gözlərini yummalarını istəyir. Bunlar bilavasitə Xızıra aid funksiyalardır. Son olaraq araşdırmalardan belə qənaətə gələ bilərik ki , Nizami bütün “Xəmsə” yaradıcılığı boyu türk folklor ənənəsindən sistemli şəkildə yararlanmışdır. Şair “Yeddi gözəl” məsnəvisində də öz müəllif konsepsiyasına uyğun olaraq türk folklor elementlərindən istifadə etmişdir.

ƏDƏBİYYAT :

- 1.Gəncəvi, N. Yeddi gözəl. Filoloji tərcümə, izahlar və qeydlər R.Əliyevindir / N.Gəncəvi. – Bakı: Elm, – 1983, – 361 s.
- 2.Gəncəvi N. Yeddi gözəl. Tərcümə edən M.Rahim (bədi tərcümə) / N.Gəncəvi. – Bakı: Yazıçı, – 1983, – 355 s.
- 3.Seyidov, M. Azərbaycan mifik təfəkkürünün qaynaqları / M.Seyidov. – Bakı: Yazıçı, – 1983, – 326 s.
- 4.Təhmasib, M. Azərbaycan xalq dastanları (orta əsrlər) / M.Təhmasib. – Bakı: Elm, – 1972, – 400 s.
- 5.Абу-Бакр ибн Хосров ал-Устад. Мунис-наме / Перевод и примечания Р.М. Алиева. – Баку: Язычы, – 1991, – 581 с.
- 6.Оcak, А.У. İslam-Türk İnançlarında Hızır yahut Hızır-İlyas Kültü / А.У.Оcak. – Ankara: Ankara Üniversitesi Basımevi, – 1985, – 229 s.



7th INTERNATIONAL EDUCATION AND INNOVATIVE SCIENCES CONGRESS
May 12-13, 2023 Azerbaijan State Pedagogical University

İ.NƏSİMİNİN POETİK DİLİNDƏ İŞLƏNMİŞ, LAKİN MÜASİR DİL BAXIMINDAN ARXAİKLƏŞƏN BƏZİ QRAMMATİK FORMALAR

WRITTEN IN THE POETIC LANGUAGE OF I.NASIM, BUT MODERN SOME LINGUISTICALLY
ARCHAIC GRAMMAR FORMS

Rəhilə Hümətova

Azərbaycan Dövlət Pedaqoji Universiteti Filologiya fakültəsi

Azərbaycan dili və onun tədrisi texnologiyası bölümü

ÖZET

Böyük filosof şair İmadəddin Nəsimi klassik Azərbaycan ədəbiyyatı tarixində bədii-fəlsəfi poeziyamızın təməlini qoymuş, onu forma və məzmunca zənginləşdirmişdir. Şairin ağıl-idrak fəlsəfəsi poetik tülə bürünərək orta çağların insanı haqqında könül nəğmələri statusunu qazanmışdır. “İnsanı allahlaşdıran və əksinə, allahı da insanlaşdıran şair poeziyada həyat və insan barəsində yeni bir baxış və dünyagörüşü əks etdirmişdir. ... Məhəbbət və gözəllik, ağıl və idrak nümunəsi olan Nəsimi poeziyası türk xalqlarının ədəbiyyatında böyük əks-səda doğurmuşdur. Onun ölümsüz şeirləri bu gün də öz tərəvət və rayihəsi ilə rəğbət doğurur, ürəklərə yol taparaq sevilir. Nəsimi şeri oxucuya müdriklik aşılayır, onun mənən yüksəldir, göylərə ucaldır, əqidə və məslək döyüşlərinə səsləyir”.

Dilin keçib gəldiyi tarixi inkişaf prosesinin öyrənilməsi onun qrammatik quruluşunda baş verən dəyişiklikləri müəyyən etmədən, tədqiq olunan tarixi dövr üçün səciyyəvi olan dil vahidlərinin qrammatik xüsusiyyətlərinin linqvistik təhlilini aparmadan mümkün deyildir. Ana dilində divan yaradan, canlı danışıq dilinin ifadə imkanlarından ustalıqla istifadə edən İmadəddin Nəsimi poeziyasının dili üzərində aparılan linqvistik araşdırma onu deməyə əsas verir ki, bir sıra leksik vahidlər dilin lüğət tərkibindən çıxmış, bəzi sözlər dialektlərdə, canlı danışıqda yenə də istifadə edilməkdədir. İ.Nəsiminin bədii nitqində müasir ədəbi dilimizin qrammatik sistemindən müəyyən qədər fərqlənən qrammatik formalar, hətta ümumdil üçün köhnəlmiş qrammatik formalar da müşahidə edilir. Həmin dil vahidləri diaxronik aspektdə, tarixi-linqvistik müstəvidə araşdırılır. Məqalədə Azərbaycan ədəbi dilinin inkişaf tarixində, zənginləşməsində xüsusi çəkisi olan Nəsimi poeziyası üzərində müasir dilimiz üçün arxaikləşmiş qrammatik formalar nitq hissələri üzrə qruplaşdırılmış, onların hər birinin ayrı-ayrı qrammatik kateqoriyaların əsasını təşkil etdiyi konkret faktlarla verilmişdir. Bu cür qrammatik şəkilçilərin bəziləri ya tamamilə arxaikləşmiş, bəziləri fonetik tərkibcə müəyyən dəyişikliyə uğramış, bəziləri isə regional müstəvidə (dialektlərdə, canlı danışıqda) öz izlərini qoruyub-saxlayır. -*ğil*, -*gil*; -*durur*, -*dürür*; *ibani*, -*iban*, -*ubanu*, -*übanü*; -*alım*, -*əlim*; -*cəgin*, -*cəgiz*, -*cağız*; -*ayım*, -*əyim* və s. morfemlər bu qəbildəndir. Təbii ki, qrammatik formaların müasir dil baxımından arxaikləşməsi leksik vahidlərin arxaikləşməsində olduğu kimi, dilin özünün daxili qanunauyğunluğu ilə bağlıdır. Zaman keçdikcə dildə arxaikləşən qrammatik şəkilçilərə qismən sinonim olanlar əvvəlkiləri sıxışdırıb aradan çıxarır, bəzilərinə isə fonetik dəyişmələr, səstartımı, səsdüşümü və s. hadisələr baş verərək istifadə olunur: *reyhandurur* – *reyhandır*; *vədəyi* – *vədəni*; *etməgil* – *etmə*; *alubanı* – *alıb*; *sığmazam* – *sığmaram*; *görürmən* – *görürəm*; *görüncəgiz* – *görünce*, *eyləmənam* – *eyləmənam*; *olubam* – *olmuşam*; *görgəc* – *görcək*, *görəndə* və s. Arxaizm hadisəsi dilin bütün sahələrində – həm fonetik sistemində, həm leksik tərkibində, qismən də qrammatik quruluşunda özünü göstərir.

Açar sözlər: İ.Nəsimi, arxaikləşmə, qrammatik formalar, fonetik hadisələr, müasir dil baxımından arxaikləşən morfemlər



7th INTERNATIONAL EDUCATION AND INNOVATIVE SCIENCES CONGRESS
May 12-13, 2023 Azerbaijan State Pedagogical University

SUMMARY

The great philosopher-poet Imadaddin Nasimi laid the foundation of our artistic-philosophical poetry in the history of classical Azerbaijani literature and enriched it in terms of form and content. The poet's philosophy of mind-cognition has acquired the status of songs of the heart about the person of the Middle Ages, wrapped in a poetic veil. "The poet who deified man and, on the contrary, humanized God, reflected a new vision and outlook on life and man in his poetry. ... Nasimi's poetry, which is an example of love and beauty, intelligence and understanding, has caused a great echo in the literature of the Turkic peoples. Even today, his immortal poems evoke sympathy with their freshness and taste, they find their way to hearts and are loved. "Nasimi's poem instills wisdom in the reader, elevates his spirit, raises him to the heavens, calls for battles of beliefs and deeds."

The study of the historical development process of the language is impossible without determining the changes occurring in its grammatical structure, without conducting a linguistic analysis of the grammatical features of the language units that are characteristic for the studied historical period. The linguistic research conducted on the language of the poetry of Imadaddin Nasimi, who created a divan in his native language and skillfully used the expressive possibilities of the spoken language, suggests that a number of lexical units have left the vocabulary of the language, and some words are still used in dialects and in live speech. In the artistic speech of I.Nasimi, grammatical forms that are somewhat different from the grammatical system of our modern literary language, even outdated grammatical forms for the common language, can be observed. Those language units are examined in diachronic aspect, historical-linguistic level. In the article, on the poetry of Nasimi, which has a special weight in the history of the development and enrichment of the literary language of Azerbaijan, archaic grammatical forms for our modern language are grouped by parts of speech, each of them is given with specific facts that form the basis of separate grammatical categories. Some of these grammatical suffixes are completely archaic, some have undergone certain changes in phonetic composition, and some preserve their traces at the regional level (in dialects, in everyday speech). -clay, -clay; -stands, -stands; ibani, -iban, -ubanu,-ubanu; - buy, - my hand; -jagin, -jagiz,-jagiz; -ayim, -ayim, etc. morphemes are like this. Of course, the archaization of grammatical forms from the point of view of the modern language is related to the internal regularity of the language itself, as well as the archaization of lexical units. Over time, the grammatical suffixes, which have become archaic in the language, are partially synonymous, suppressing and eliminating the previous ones, and in some, phonetic changes, intonation, intonation, etc. events are used: reyhandurur - basil; promise - promise; don't do - don't do; alubani - bought; I can't fit - I can't fit; I see - I see; you'll see - see, don't do - I won't; I was - I was; gorgaj - will see, when you see, etc. The phenomenon of archaism manifests itself in all areas of the language - both in the phonetic system, in the lexical composition, and partially in the grammatical structure.

Keywords: I.Nasimi, archaization, grammatical forms, phonetic phenomena, morphemes that become archaic in terms of modern language

GİRİŞ:

Böyük filosof şair İmadəddin Nəsimi klassik Azərbaycan ədəbiyyatı tarixində bədii-fəlsəfi poeziyamızın təməlini qoymuş, onu forma və məzmunca zənginləşdirmişdir. XIV yüzilliyin qüdrətli söz xiridarı olan şairin ağıl-idrak fəlsəfəsi poetik tülə bürünərək orta çağların insanı haqqında könül nəğmələri statusunu qazanmışdır. Həm fars, həm ana dilində divan bağlayan şairin ölməz misraları leksik-semantik tutumu, ifadə imkanlarının zənginliyi, üslub gözəlliyi, forma və məzmun vəhdəti ilə seçilir. Orta çağların poeziyasına tərtəmiz, ilıq yaz nəfəsi gətirən İ. Nəsimi ana dilimizi, xalqımızın poetik təfəkkürünü inkişaf etdirərək elə bir söz xəzinəsi yaratmışdır ki, onun mənəvi dəyəri əsrlər keçdikcə daha da artır. "İnsanı allahlaşdıran və əksinə, allahı da insanlaşdıran şair poeziyada həyat və insan bərsində yeni bir baxış və dünyagörüşü əks etdirmişdir. ... Məhəbbət və gözəllik, ağıl və idrak nümunəsi olan Nəsimi poeziyası türk xalqlarının ədəbiyyatında böyük əks-səda doğurmuşdur.



7th INTERNATIONAL EDUCATION AND INNOVATIVE SCIENCES CONGRESS
May 12-13, 2023 Azerbaijan State Pedagogical University

Onun ölümsüz şeirləri bu gün də öz tərəvət və rayihəsi ilə rəğbət doğurur, ürəklərə yol taparaq sevilir. Nəsimi şeri oxucuya müdriklik aşılayır, onun mənən yüksəldir, göylərə ucaldır, əqidə və məslək döyüslərinə səsləyir". (5, s.5, 22) Azərbaycan ədəbiyyatı tarixində İ.Nəsimi eyni zamanda siyasi-fəlsəfi poeziyamızın təməlini qoyan şairlərimizdəndir. Şairin əsərlərində çox vaxt poetik təfəkkürlə siyasi-fəlsəfi təfəkkür, müdrikliklə insani duyğular birləşsə də, ağıl, idrak və mühakimə duyğuları üstələyir.

ARAŞDIRMA VƏ TAPINTILAR:

Tarixən müxtəlif qrammatik formalar dildə işlək olsa da, zaman keçdikcə arxaikləşmiş və ya şəklini dəyişmişdir. Müqayisəli-tarixi metodun köməyi ilə bu kimi dil faktlarının araşdırılması, tarixi-lingvistik təhlilə cəlb edilməsi tarixi qrammatikanın öhdəsinə düşür. İstər folklor ədəbiyyatında, istər klassik yazılı ədəbiyyatımızda yüzlərcə bu cür dil faktlarına rast gəlmək mümkündür. Bəzi nümunələrə nəzər salaq: *Göz açuban gördüyüm, könül verib sevdiyim... (KDQ) Varın siz ol qurdu istəyün, tutun, dutubən ol qurdu alıb gəlin. ("Qisseyi-Yusif") Abdal oluban bəylik edən arifi gör kim, Bu səltənətin qədrini sultan bilir ancaq. (İ. Nəsimi) Ənbər əfşan saçını küfrə münasib qılıban, Dürüci-yaqutuna mərcan dedilər, gerçəkmiş. (C.Həqiqi) Atuban tutdum səni, Əcəb ovutdum səni. Ömür üzdüüm, cəfa çəkdim, Şükür böyütdüm səni. (Bayatı) və s.*

Orta çağların anadilli poeziyasının ən möhtəşəm söz xəzinəsi sayılan İmadəddin Nəsiminin bədii dili üzərində aparılan lingvistik araşdırmalar nəticəsində bir sıra dil vahidlərinin müasir ədəbi dilimiz baxımından arxaikləşdiyini, bəzilərinin fonetik tərkibcə dəyişikliyə uğrayaraq işləndiyini müşahidə edirik. Dilin keçib gəldiyi tarixi inkişaf prosesinin öyrənilməsi onun qrammatik quruluşunda baş verən dəyişiklikləri müəyyən etmədən, tədqiq olunan tarixi dövr üçün səciyyəvi olan dil vahidlərinin qrammatik xüsusiyyətlərinin lingvistik təhlilini aparmadan mümkün deyildir. Ana dilində divan yaradan, canlı danışıq dilinin ifadə imkanlarından ustalıqla istifadə edən İmadəddin Nəsimi poeziyasının dili üzərində aparılan lingvistik araşdırma onu deməyə əsas verir ki, bir sıra leksik vahidlər dilin lüğət tərkibindən çıxmış, bəzi sözlər dialektlərdə, canlı danışıqda yenə də istifadə edilməkdədir. İ.Nəsiminin bədii nitqində müasir ədəbi dilimizin qrammatik sistemindən müəyyən qədər fərqlənən qrammatik formalar, hətta ümumdil üçün köhnəlmiş qrammatik formalar da müşahidə edilir. Həmin dil vahidləri diaxronik aspektdə, tarixi-lingvistik müstəvidə araşdırılır. Azərbaycan ədəbi dilinin inkişaf tarixində, zənginləşməsində xüsusi çəkisi olan Nəsimi poeziyası üzərində apardığımız tədqiqat işində müasir dilimiz üçün arxaikləşmiş qrammatik formaları nitq hissələri üzrə qruplaşdırmış, onların hər birinin ayrı-ayrı qrammatik kateqoriyaların əsasını təşkil etdiyini konkret faktlarla verməyə çalışmışıq. Qrammatik formaların müasir dil baxımından arxaikləşməsi leksik vahidlərin arxaikləşməsində olduğu kimi, dilin özünün daxili qanunauyğunluğu ilə bağlıdır. Zaman keçdikcə dildə arxaikləşən qrammatik şəkilçilərə qismən sinonim olanlar əvvəlki sınıqları aradan çıxarır, bəzilərinə isə fonetik dəyişmələr, səstərtilmə, səsdüşümü və s. hadisələr baş verərək istifadə olunur: *reyhandurur – reyhandır; vədəyi – vədəni; etməgil – etmə; der – deyir; alubanı – alıb; sığmazam – sığmaram; görürmən – görürəm; anıcağız – ananda; görüçəgiz – görüncə, eyləmənəm – eyləmərəm; olubam – olmuşam; görgəc – görcək, görəndə* və s. Arxaizm hadisəsi dilin bütün sahələrində – həm fonetik sistemində, həm leksik tərkibində, qismən də qrammatik quruluşunda özünü göstərir.

İ.Nəsiminin bədii nitqində müasir dil səviyyəsində arxaikləşən, bir sıra fonetik hadisələrlə müşayiət olunaraq istifadə edilən, bir qisminin isə yalnız canlı danışıqda işləndiyi ilə bağlı faktlara nəzər salaq:

-dırır, -dirir, -durur, -dürür şəkilçi morfemləri: *Xəti reyhandürür gör kim, göyərmiş kövsər üstünə, Və ya rüxündən ayətdir oxunmuş bədr ilə ayə. (2, 61) Tutidürür bu şəkərin dadını, ləzzətin bilən, Qarğa nedir bu gülşəni, zağə şəkər nə faidə? (2, 58) Şəbi-yeldadurur saçın gecəsi, Surətin bədrinə qəmər dedilər. (2, 278)*



7th INTERNATIONAL EDUCATION AND INNOVATIVE SCIENCES CONGRESS
May 12-13, 2023 Azerbaijan State Pedagogical University

Müasir Azərbaycan ədəbi dilində xəbərlik kateqoriyasının III şəxsinin morfoloji göstəricisi **-dır (-dir, -dur, -dür)** morfemidir. Lakin klassik bədii dildə III şəxsin təkli paralel olaraq həm **-dır, -dir, -dur, -dür**, həm də **-dürür, -durur** şəkilçiləri ilə ifadə olunmuşdur: *Bu Həsənoğlu sənin bəndəndürür, Anı rədd etmə, yüzi ağum bənüm! (İ.Həsənoğlu) Quldurur, bəlkə, sənə aləmdə hər sultan dəxi. (Ş.İ.Xətai). Kimdürür aləmdə ol yarı-vəfadarım mənim? (C.Həqiqi) Bildi kim, öz aşıqi-zarıdurur, Həm özünün xəstə bimarıdurur. (Həqiqi) Hökm onun hökmüdürür, fərman onun fərmanıdır (M.Füzuli)* və s.

Əzizxan Tanrıverdi **-dır,-dir,-dur,-dür** xəbərlik şəkilçisinin *durur (turur)* felindən yarandığını türkoloji araşdırmalara istinad edərək yazırdı: “Türkoloji araşdırmalarda **-dır**4 şəkilçisinin *durur (turur)* feili əsasında yarandığı ehtimal edilir” (3, 208)

M.Kaşğarının “Divan”ında bu fikirlər yer almışdır: “Turur: bu müzare feildir, keçmiş zamansız və məsdərsiz işlənir, mənası “odur” deməkdir: ol taş turur sözündə olduğu kimi, “o daşdır” deməkdir... Turur: keçmiş zamanı və məsdəri olmayan müstəqbl bir feildir. Bu söz bir şeyin adı çəkilən anda bir yerdə durduğunu və bulunduğunu bildirir. “Ol əvdə turur” deyilir ki, o, bu an evdədir, evdə var deməkdir. Bu sözlə “ayağa qalxmaq” murad edilmir... (5, II,36, III,177)

-dürür, -durur şəkilçi morfemi xəbərlik kateqoriyasının arxaik formasıdır və müasir ədəbi dilimizdə fəaliyyətdən qalmışdır. Tarixi qrammatikanın vəzifələrindən biri də məhz bu cür arxaik qrammatik formaların, dil faktlarının araşdırılması, inkişaf tarixinin izlənilməsi, qrammatik formaların dilin passiv fonduna keçməsi səbəblərinin müəyyənləşdirilməsidir.

Təsirlik hal: *Səfasız sufiyi gör kim, haram der, dinləməz sazı... (2, 45) Gərçi hidayət eylədi Musayı narə ol şəcər... (2, 98) Xalü xətin Nəsimiyi oda buraxdı, yandırır... (2, 98)* Sırf qrammatik hal olan təsirlik hal iş, hal və hərəkətin təsirinə məruz qalan, yəni üzərində iş icra olunan əşyanı bildirir, kimi?, nəyi?, haranı?, nə? suallarından birinə cavab verir. Əsasən təsirli feil olan cümlələrdə işlənir, yəni təsirli feillərlə idarə olunur. Sintaktik vəzifəsi tamamlıqdır. Təsirlik halın morfoloji əlaməti **-l,-i,-u,-ü** şəkilçisidir. Müasir ədəbi dilimizdə sonu saitlə bitən isimlərə (adlar qrupuna) təsirlik hal şəkilçisindən əvvəl “n” bitişdirici samiti əlavə edilir: *ata+n+1, bacı+n+1* və s. “Yazılı abidələrimizdə saitlə bitən isimlər **-l,-i,-u,-ü** təsirlik hal şəkilçisindən əvvəl təkəcə “n” yox, həm də “y” bitişdiricisini qəbul edir. Daha doğrusu, XVIII əsrə qədər hər iki bitişdiricidən istifadə olunmuşdur. Sonrakı dövrlərdə “n” bitişdiricisi ədəbi dil səviyyəsində sabitləşib, “y” isə bir bitişdirici kimi məhsuldarlığını itirmişdir”. (3, 201)

İsmin təsirlik halında saitlə bitən sözlərə “y” bitişdiricisinin artırılması “Kitabi-Dədə Qorqud” dastanının dili üçün də səciyyəvi olmuşdur: *“Ac görsə, doyurdu, yalın görsə, donatdı. Borcluyu borcundan qurtardı. Yigütləri Qanturalıyı öyüb söyləmiş, görəlmiş, xanım, nə söyləmiş... Tut ol dəliyi öldür, səni qoyu verəlim, var, get...”. (KDQ)*

“...ismin təsirlik halında saitlə bitən sözlərin **-y** formasını qəbul etməsinə ədəbi dilimizin sonrakı dövrlərində də (XX əsrin əvvəllərində və sovet dövründə, 1920-40-cı illərdə) təsadüf olunur, lakin bu, daha çox ədəbi dildə özünü göstərən meyllərlə bağlı olmuş, ədəbi dilin xəlqi ünsürləri sırasına keçə bilməmişdir”. (7, 171)

Ancaq bir faktı xatırladaq ki, qərb dialektində, canlı danışmada, eləcə də aşıq poeziyasında ismin təsirlik halında (saitlə bitən sözlərdə) “y” bitişdiricisinin istifadəsi səciyyəvi dil faktlarından biridir. Bu cür faktlar bir daha sübut edir ki, ədəbi dilin tarixi inkişaf yolunu izləmək üçün ən etibarlı mənbələrdən biri dialektlərdir: *Düzləri buduyar dövrün çəliyi, Sevər yalançıyı, sevər dəliyi... (A.Azaflı)* Göründüyü kimi, substantiv “yalançı” və “dəli” leksik vahidləri ismin təsirlik halının morfoloji əlaməti ilə işlənmişdir. Lakin ədəbi dilin orfoqrafik normalarına uyğun olaraq “n” bitişdirici samitini deyil, “y” bitişdirici samitini qəbul etmişdir. Ə.Dəmirçizadə yazırdı: “Saitlə bitən isimlərə təsirlik hal şəkilçisi bitişdirildikdə lap əvvəllərdən köklə şəkilçi arasında bitişdirici “y” səsi işlənmişdir (*ata +y+1, dədə+y+i, Leyli+y+i*), lakin sonralar bəzən “y” əvəzinə “n” işlənmiş və beləliklə, burada da y\|n müvaziliyi hətta XIX əsrə qədər davam etmişdirsə də, XVIII əsrdə “n” üstünlük kəsb etmiş və əsas norma kimi sabitləşmişdir. Qazax şivəsində indi də “y” işlənir...”. (4. 262)



7th INTERNATIONAL EDUCATION AND INNOVATIVE SCIENCES CONGRESS
May 12-13, 2023 Azerbaijan State Pedagogical University

Müasir ədəbi dilimizdə “nəyi” və “suyu” sözlərində “y” bitişdirici samiti qalmaqdadır.

Felin əmr şəklinin morfoloji əlamətləri. I şəxsin cəmi: *-alim, -əlim şəkilçisi: Vədəyi qoy, ey könlü, gəl bu dəmi xoş görəlim, Dün də keçdi, danla qaib, bəs bu dəm xoş dəmdürür. (İ. Nəsimi)* İ.Nəsiminin nümunə kimi verdiyimiz beytində maraqlı doğuran və müasir ədəbi dilimiz üçün arxaikləşən morfoloji əlamətlərdən biri “görəlim” felindəki **-əlim** şəkilçisi morfevidir. **-əlim** şəkilçisi felin əmr şəklinin I şəxsinin cəm şəkilçisidir. “Kitabi-Dədə Qorqud” un dili üçün də səciyyəvi morfoloji göstəricilərdəndir: “*Mərə çoban! Baş endirib bağır basgil. Biza salam vergil. Öldürməyəlim, Şöklü Məliyə səni ilətəlim, sənə bəylik alı verəlim – dedilər... Gəlin varalım, – dedi, –turalım...*”. (1, 42)

Müasir Türkiyə türkcəsində *-alim, -əlim* şəkilçisi I şəxsin cəminin şəkilçisi kimi aktivdir: *Gəl gök yüzündə yıldız olalım, Gəl sənənlə yarınlara qoşalım.* Şivələrimizin bir çoxunda, xüsusən Bakı şivəsində felin əmr şəklinin I şəxsinin cəmi *-əyin, -ağın, -ağun, -əgün, -egün* fonetik tərkiblərdə işlənməkdədir (gedəyün, alağun, oynuyağın və s.).

II şəxsin tək (-gil, -gül, -gilən): *Dərd ilə sən Nəsiminin gövhərini gəl almağıl, Aşiq olan kişilərə eşqə sipər nə fəidə? Arif isən, dünyayı sevməgilən at orduna. (2, 58) Kəsilgil masivallahdan, özünü bağlagil haqqə, Dilər isən qiyamətdə, ulu həzrətdə izzətin. (2, 104)*

Onu da qeyd edək ki, Nəsiminin dilində felin əmr şəklinin II şəxsinin tək həm *-gil, -gilən, -gül* şəkilçiləri ilə, həm də müasir ədəbi dilimizdə olduğu kimi, yəni şəkilçisiz işlənmişdir: *Görmə rəva bu halımı, qoyma bu rəsmi karə gəl. (2, 130) Fəzli-ilahə canını eylə fəda, Nəsimi, sən, Olma məlul, ayıtma kim, bəndü həsar içindəyəm. (2, 154) Sən bu nişanla bil məni, bil ki, nişanə sığmazam. (2, 168)*

-gül-gil şəkilçiləri yazılı abidələrimizin dilində məhsuldarlığı ilə seçilir. Göytürk yazılı abidələrinin dilində *gül, gil* şəklində işlənərək əmri qüvvətləndirməyə xidmət göstərildiyini bildirən Ə.Şükürlü yazır: “Elmi ədəbiyyatlarda əmr şəkilçisi kimi izah olunan *gül, gil* əslində sözün kökü ilə ifadə olunan əmrlilik məfhumunu qüvvətləndirmək vəzifəsini yerinə yetirir: *sabımın tükəti eşitgil (KTK 2) nitqimi axıradək dinləyin; karağ... urğil (Ton 34) qarovulçu qoy*”.(8,125)

Azərbaycan ədəbi dilinin tarixi inkişaf yoluna nəzər salsaq, həmin şəkilçi morfemlərin **-gül, -gil, -ginən, -gilən** formalarında “Kitabi-Dədə Qorqud” dastanında, klassik şairlərimizin–İ.Həsənoğlu, Q. Bühranəddin, Ş.İ. Xətai və başqalarının dilində geniş şəkildə işləndiyinin şahidi olarıq: *Sən ona varğıl, iki oğlanıçı öksüz qomağıl . Qonur atın vergil mana! Altmış tutam göndərini vergil mana! Qarıcıq olmuş ananı bozaltmağıl... (KDQ) Qoymağıl qəsd edə bu məlun bana. (“Vərqa və Gülşah”) Sözüünü yaxşı bişirgil, Yaxşı us ilə düşürgil, Yaramazını şaşırgil! (Ş.İ.Xətai)*

Müasir Azərbaycan ədəbi dilində felin əmr şəklinin II şəxsinin təkini şəkilçisi kimi fəaliyyət göstərməsə də, şivələrdə, aşıq ədəbiyyatında müxtəlif tələffüz variantlarında olduqca aktivdir. Məsələn,

Bizim bağda gül dərginən,

Sıx könlünə tel hörgünən,

Ağ üzdən busə verginən,

Əsmə, qadasın aldığım.

(Qurbani)

Çox ucaya ucalmaynan,

Alçaqlara alçalmaynan,

Şeytan ilə dost olmaynan,

Hər yuvada barmağı var.

(Aşıq Mikayıl)



7th INTERNATIONAL EDUCATION AND INNOVATIVE SCIENCES CONGRESS
May 12-13, 2023 Azerbaijan State Pedagogical University

Ədəbi dil üçün arxaıkləşmiş **-gil, -ğil, -gilən** şəkilçi morfemlərinin şərq qrupu dialektində **-ginən, -ginan**, qərb qrupu dialekt və şivələrində isə **-ynan,-ynən,-ginən,-ginan** formasında tələffüzü aktiv mövqedədir.

Nəqli keçmiş zamanın morfoloji göstəricisi *ib+am*: *Kəpənək geymişəm, əndişədən azad olubam, Üşümək müşkilini eylədi asan kəpənək.* (2,124) Beytin mənası belədir: Yapıncı (burada sufilərin geyindiği xırqə nəzərdə tutulur) geyinmişəm, qayğıdan azad olmuşam, Yapıncı üşüməkdən də məni azad etdi, qurtardı (Təbii ki, beytin mətnəli mənası daha dərinədir).

Nəqli keçmiş zaman əvvəlcə icra olunmuş bir iş haqqında xəbər verilən zaman şahidlik vermədən, müşahidəçi olmadan, yalnız işin, hal və hərəkətin icrasının nəticəsini bildiren zaman arasındakı vaxtdır. Yəni iş əvvəlcə icra olunur, sonra heç bir şahidlik olmadan həmin işin icrası nəql olunur. Nəqli keçmiş zaman *-miş,-miş, -muş, -müş; -ib, -ib,-ub, -üb* şəkilçisi ilə formalaşır: *almışam, almışığ, alıbsan, alıbsınız* və s. Onu da qeyd edək ki, *-ib, -ib, -ub, -üb* şəkilçisi müasir ədəbi dilimizdə I şəxsə olan feillərə artırılmır. Lakin ədəbi dilin inkişaf prosesinin izlənməsi bu şəkilçinin I şəxsin təkinə də artırıldığını deməyə əsas verir.

Ə.Tanrıverdi yazırdı: “XV-XVII əsrlər Azərbaycan yazılı abidələrinin dilində nəqli keçmiş zamanın *-ub,-üb+(-am,-əm)=-ubam,-übəm*, həm də *ib* (məni), *-ub* (məni) şəklində ifadə olunmasına rast gəlirik: Eşq daminə giriftar olalı zar ***olubam***, Nə belədir ki, ona böylə giriftar ***olubam*** (Füzuli)...” (3,299)

İmadəddin Nəsimi poeziyasının dili üzərində aparılmış linqvistik araşdırma *ib+(am)=ibam* şəkilçisinin I şəxsin təki ilə də işləndiyini və beləliklə, müəllifin gəldiyi qənaətin daha əvvəlki əsrlərdən başlamağın lazım olduğu fikrini deməyə əsas yaradır.

Felin qeyri-qəti gələcək zamanının inkarı: I şəxsin təkində *z-n* samitlərinin istifadəsi. *Gerçək olmaz əgridil, inanmazam iqrarinə; Mən aşiq oldum, girməzəm hər qissəxanın pəndinə.* (2, 52, 71) Onu qeyd edək ki, müasir Azərbaycan ədəbi dilimizdə feilin xəbər formasının qeyri-qəti gələcək zamanın inkarında II və III şəxsin həm təkində, həm də cəmində “*r-z*” əvəzlənməsi baş verir (təkində: mən getməyəm, sən getməzsən, o getməz; cəmində: biz getmərik, siz getməzsünüz, onlar getməzlər). İmadəddin Nəsiminin dilində feilin qeyri-qəti gələcək zamanının inkarında şəxslərə görə dəyişmə müasir ədəbi dilimizdə olduğu kimidir. Lakin nümunələrdən də görüldüyü kimi, feilin qeyri-qəti gələcək zamanının inkarında I şəxs “*-maz, -məz*” şəklində işlənmişdir. Şairin dilində müasir dildən fərqli yalnız “*r-z*” əvəzlənməsi deyil, I şəxsə (qeyri-qəti gələcək zamanın inkarında) “*-man, -məni, -məni*” ilə işlənmə faktları da müşahidə edilir: *Fəraqın dərdi çoxdur, deyə bilmən, Əgər desəm, qalır heyran cəvanım. Qatımdan getməz oldu nari-hicran, Çəkə bilməm, nedim, arami-canım.* (2, 146) Ə. Tanrıverdi *mən* əvəzliyinin şəkilçiləşməsi prosesində I şəxsin təkini ifadə etmək üçün “*m*” ilə yanaşı, “*n*” şəkilçisindən də istifadə olunduğunu yazır və H.Rəcəbliyə istinad edir. (3, 302) Lakin nümunədən də aydın olduğu kimi, hər iki halda hərəkətin (həm indiki, həm də qeyri-qəti gələcək zaman kimi düşünülə bilən hərəkət) inkarından söhbət gedir: *Fəraqın dərdi çoxdur, deyə bilmərəm (bilmirəm), əgər desəm, cəvanım heyran qalar.* Bu da məlumdur ki, şəxs şəkilçilərinin əksəriyyətinin əsasını şəxs əvəzlilikləri təşkil edir. Feilin qeyri-qəti gələcək zamanın inkarının *-maz, -məz, man, -məni* şəkilçiləri ilə işlənməsi faktları XIX əsrə qədərki Azərbaycan yazılı abidələrinin dili baxımından səciyyəvidir. Hətta qərb qrupu şivələrində işləkliyini XX əsrin sonlarına qədər mühafizə etmişdir.

Yeri gəlmişkən, İ.Nəsiminin dilində feilin indiki zamanı sonu saitle bitən feillərdə ***-r*** şəkilçisi ilə işlənir: *Gərçi asandır der, ey can, eşqini hər bixəbər, Kim ki şol sevdəyə düşdü, bildi kim, asan degil. Ey ki, sultan olmaq istərsən, fəqir ol kim, yəqin, Kim ki, sultan oldu, dərviş olmadı, sultan degil.* (2,138) Bu cür faktlar “Kitabi-Dədə Qorqud” un, klassik yazılı abidələrimizin, aşiq poeziyasının dili üçün də səciyyəvidir: *Nə bozlarsan, nə ağlarsan? Bağrım ilə yürəyim nə dağlarsan? (KDQ) Nə ağlarsan, nə sızlarsan, Bir dərdi beş olan könlüm... (A.Tufarqanlı) Sevən ölsünmü, sultanım, nə dersən? (Ş.İ.Xətai)* Şivələrimizdə də indiki zaman şəkilçisində saitin düşməsi faktı müşahidə edilir: *Anam de:r, bizə gəlsin. (Tovuz, Qazax, Gədəbəy)*



7th INTERNATIONAL EDUCATION AND INNOVATIVE SCIENCES CONGRESS
May 12-13, 2023 Azerbaijan State Pedagogical University

Feli bağlama şəkilçiləri. *-iban\ubani* feli bağlama şəkilçisi: *Daş alubani dilbər, könlüm şişəsin atar, Qarşu tutaram, şişə bilməm qala, ya sinə; Mənsuri-eşq olub verir isə Nəsimi can, Anın muyini ayətü "nimən-nəsir" ola; Şeyda qılıban saldı məni cümlə cahana.* (2, 46, 35, 69)

Feli bağlama felin təsriflənməyən formalarından biri olub, özündən sonra gələn müəyyən bir feillə əlaqəyə girir və həmin feildə ifadə olunan iş, hal-hərəkətin tərzini, səbəbini, zamanını və s. bildirir. M.Kazım bəydən başlayaraq "qerundium", "hal", "rəbt siqələri", "rabitə", "feli zərflər", "rəbt forması", "bağlama formaları" kimi terminlərlə verilən bu kateqoriya hal-hazırda dilçili-yimizdə "feli bağlama" kimi sabitləşmişdir. Feli bağlama dilimizin qrammatik quruluşunun inkişafında, sözlərin sıralanmasında, cümlə tiplərinin formalaşmasında, dildaxili qatlarının sabitləşməsində, üslubların zənginləşməsində mühüm rol oynayır. Feli bağlama ikili təbiətə malikdir, yəni özündə feil və zərflə xas əlamətləri cəmləşdirir: feli bağlamalar qoşulduğu felin ilkin semantikasını qoruyub-saxlayır və həmişə asılı olduğu feildəki iş, hal-hərəkət və vəziyyəti dəqiqləşdirməyə, aydınlaşdırmağa xidmət edir (qaçıb gəlmək, qaçaraq getmək, qaçanda soruşmaq); feli bağlamaların sintaktik funksiyası onu zərflə yaxınlaşdırır, yəni əsas feilə yanaşma yolu ilə bağlanır və zərflik vəzifəsində çıxış edir. Feli bağlama adverbial xassəli qrammatik formadır. O, "feli bağlama + feil" konstruksiyasını yaradır, yəni "uç + get" modeli daxilində iştirak edən feillərdən birincisi feli bağlama olmalıdır (uçub getdi).

Müasir türk dillərində müxtəlif fonetik variantlarda 70-ə qədər feli bağlama şəkilçisi mövcuddur. Bunlardan bir çoxu (11) qədim türk yazılı abidələrində işlənmişdir. Azərbaycan dilində bu şəkilçilərin əksəriyyəti eyni ilə, bəziləri isə cüzi fonetik dəyişikliklərə uğramaqla işlənir. Azərbaycan dilinin sonrakı inkişafı feli bağlama şəkilçilərinin sayını 14-ə çatdırmışdır: -ib (ib, -ub, -üb); -a (-ə); -araq (-ərək); -dıqca (-dikcə, -duqca, -dükcə); -madan (-mədən); -arkən (-ərkən); -mişkən (-mişkən, -muşkən, -müşkən); -alı (-əli); -caq (-cək); -ar-maz (-ər-məz) və s.

Feli bağlama şəkilçiləri ilkin və törəmə olmaq üzrə qruplaşır. -ib və -a/ə ilkin, digər formalar isə törəmə şəkilçilərdir. Törəmə feli bağlama şəkilçiləri bir qayda olaraq feli sifət mənşəlidir (-dıqca⁴, -dıqca⁴, -anda², -arkən² və s.). Feli bağlama şəkilçilərinin işləklik dairəsi müxtəlifdir. Belə ki, -ib⁴, -dıqca⁴, -anda², -arkən², -araq²... feli bağlama şəkilçiləri öz işləkliyinə görə digər feli bağlama şəkilçilərinə seçilir, -alı (-əli) şəkilçisi isə arxaikləşməyə doğru gedir. *-ib, -ib, -ub, -üb* feli bağlama şəkilçisi yazılı abidələrin dilində, eləcə də tədqiqat apardığımız Nəsiminin bədii dilində həm *-ib, -ib, -ub, -üb*, həm də *-iban, -ibən -uban, übən\ubanu\übənü\ubanu* formasında müşahidə edilir: *Alar sabah Dirsə xan qalxıbanı yerindən uru durub qırx yigidin boyuna alıb Bayındır xanın söhbətinə gəlirdi... Varcaq gəlibəni məni qarşılədılar, iləübəni qara otağa qondurdular... Göz açıban gördüğüm, Könlü verib sevdiyim, a Dirsə xan!* (1, 29,34)

-ib, -ib, -ub, -üb feli bağlama şəkilçisinin qədim Göytürk yazılarında *-ip, -ip, -p* formasında, uyğur kitabələrində *-ip, -ip, up, -üp, -ap, -əp, -p* fonetik tərkibdə işləndiyi müşahidə edilir: *"Ol bəg balıq bəgi bolup ertə kəd ölütcü boltı (AJ 4) Şəhər hökmdarı olan o bəy əvvəlcə qatıl oldu.*

-ipən, -ipan, -pən şəkilçisi vasitəsi ilə əmələ gələn feli bağlama cümlənin əsas feli xəbəri ilə qrammatik əlaqəyə girərək aşağıdakı mənə çalarlarını yaradır: a) əvvəlcə icra olunmuş iş, hərəkət haqqında məlumat verməklə icra edilən növbəti işin, hərəkətin tərzini bildirir: Bunça bodın kəlipən sığtamış (KTb 4) Bu qədər xalq gələrək ağlamış... b) birinci işin davamı olaraq icra olunan ikinci işin və ya hərəkətin zamanını bildirir: Olurıpan türk bodunun ilin, törisin tuta birmis (KT b 1) Xan olmaqla türk xalqının el birliyini, hakimiyyətini qoruyub-saxlamış...

-ipan, -ipən şəkilçisi Azərbaycan türk dilində *-ban, -ibən, -uban* şəklində qorunub-saxlanılmışdır". (8, 137-138)

-uban, -übən şəkilçisinin *-ib, -ib* şəkilçisinə nisbətən qədim olduğu mühakiməsinə münasibət bildiren V.Əliyev yazıdı: " -uban, -übən, ubanı, -übəni formalarının yazılı abidələrdə qeydə alınması, türk dillərinin dialektlərində bu gün belə işlənməsi, daha çox canlı danışıq dilinə məxsus olması, şəkilçilərdə sabitləşmənin mürəkkəbdən sadəyə doğru inkişafı bu formalarda inkişafın belə bir



7th INTERNATIONAL EDUCATION AND INNOVATIVE SCIENCES CONGRESS
May 12-13, 2023 Azerbaijan State Pedagogical University

istiqlamətdə getdiyini düşünməyə əsas verir: -ıpanı,-ipəni,-upanı,-üpeni\panı,-peni,-ıpan,-ipen,-upan,-üpen\ -pan,-pen// -ip,-ip,-up,-üp\ -p, -ib". (6, 53)

Təsviri (perifrastik) feil formalarının yaranmasında, əsasən ilkin feil bağlama şəkilçiləri -ib..., -a (-ə) işlənir. Onlar məcazlaşan feillərə qoşularaq bir vahid kimi çıxış edir (donub qaldı, gəzib dolandı, uzana qaldı).

İ.Nəsiminin poetik nitqində müasir dil baxımından arxaikləşən, fonetik tərkibcə dəyişikliyə uğrayan digər feil bağlama şəkilçiləri də üstün işlənmə tezliyinə malikdir. *-(i)cəgiz,-cəgin,-(i)cək, -(i)caq, -(i)cağız* feil bağlama şəkilçiləri bu qəbildəndir. Nümunələrə nəzər salaq: Nəsiminin sininə gəl, qəmindən ölə*cəgin*, Xoş amədi eşit, ey dost, mərhəbasindən. (2, 196) Sədəfin gərçi dəhani doludur incu ilə, *Açıcaq* ləblərini löleyi-lala tökülür. (2, 229) Ruhunu Mustafanın *anıcağız*, Ver salatı ki, şərtü adətdir. (2, 316) Ay ilə gün sücud edər surətini *göricəgiz*, Bu nə camalü hüsn olur səlli-əla cəmalinə. (2,80) Yarəm deyici çoxdurur, amma bəhəqiqət, Fürsət *gəlicək* yarı-vəfadar bulunmaz. (2, 81)

Gətirdiyimiz nümunələrdən görüldüyü kimi, İ.Nəsiminin bədii dilində müasir ədəbi dilimizdə işlənən qrammatik formalardan müəyyən qədər fərqlənən, bəzən də müasir dil baxımından arxaikləşən şəkilçi morfemlər müşahidə olunmaqdadır. Və bu cür faktların araşdırılması orta çağların dil xüsusiyyətlərini müəyyənləşdirmək imkanı yaradır.

Nəticə (sonuc).

- Böyük filosof şair İmadəddin Nəsimi klassik Azərbaycan ədəbiyyatı tarixində bədii-fəlsəfi poeziyamızın təməlini qoymuş, onu forma və məzmunca zənginləşdirmişdir.
- İmadəddin Nəsiminin bədii dili üzərində aparılan linqvistik araşdırmalar nəticəsində bir sıra dil vahidlərinin müasir ədəbi dilimiz baxımından arxaikləşdiyini, bəzilərinin fonetik tərkibcə dəyişikliyə uğrayaraq işləndiyi müşahidə edilir.
- Dilin keçib gəldiyi tarixi inkişaf prosesinin öyrənilməsi onun qrammatik quruluşunda baş verən dəyişiklikləri müəyyən etmədən, tədqiq olunan tarixi dövr üçün səciyyəvi olan dil vahidlərinin qrammatik xüsusiyyətlərinin linqvistik təhlilini aparmadan mümkün deyildir.
- İmadəddin Nəsimi poeziyasının dili üzərində aparılan linqvistik araşdırma onu deməyə əsas verir ki, İ.Nəsiminin bədii nitqində müasir ədəbi dilimizin qrammatik sistemindən müəyyən qədər fərqlənən qrammatik formalar, hətta ümumdil üçün köhnəlmiş qrammatik formalar da müşahidə edilir.
- Qrammatik formaların müasir dil baxımından arxaikləşməsi leksik vahidlərin arxaikləşməsində olduğu kimi, dilin özünün daxili qanunauyğunluğu ilə bağlıdır. Zaman keçdikcə dildə arxaikləşən qrammatik şəkilçilərə qismən sinonim olanlar əvvəlkiləri sıxışdırıb aradan çıxarır, bəzilərinə isə fonetik dəyişmələr, səsartımı, səsdüşümü və s. hadisələr baş verərək istifadə olunur: *reyhandurur – reyhandır; görəlīm – görək; vədəyi – vədəni; etməgil – etmə; alubanı – alıb; sığmazam – sığmaram; derəm – deyirəm; görürməni – görürəm; görücəgiz – görüncə; bilmən – bimərəm; bilməm – bilmirəm; eyləmənam – eyləmərəm; olubam – olmuşam; görgəc – görcək, görəndə; anıcağız – ananda* və s. Arxaizm hadisəsi dilin bütün sahələrində – həm fonetik sistemində, həm leksik tərkibində, qismən də qrammatik quruluşunda özünü göstərir.
- İ.Nəsiminin dilində müşahidə edilən *-durur,-dürür* xəbərlik, *-gil, -ğil; -alım,-əlim* feilin əmr şəklinin II şəxsinin təkisi və I şəxsinin cəminin şəkilçiləri; *-ıban4, -cağız, -cəgiz,-gəc* və s. kimi feil bağlama şəkilçilərinin bir qismi şivələrdə, canlı danışqda, bir qismi isə müasir ədəbi dildə müəyyən fonetik dəyişikliklərlə işləkliyini davam etdirir.



7th INTERNATIONAL EDUCATION AND INNOVATIVE SCIENCES CONGRESS
May 12-13, 2023 Azerbaijan State Pedagogical University

KAYNAKÇA:

1. Azərbaycan ədəbiyyatı inciləri. Bakı, “Yazıçı”, 1987. 571 səh.
2. İmadəddin Nəsimi. Mən bu cahana sığmazam. Seçilmiş əsərləri. Bakı, “Gənclik”, 1991
3. Tanrıverdi Ə. Azərbaycan dilinin tarixi qrammatikası. Bakı, “Elm və təhsil”, 2010. 458 səh.
4. Ə. Dəmirçizadə. Müasir Azərbaycan dili. “Şərq-Qərb”. I hissə. Bakı, 2007
5. M.Kaşğari. “Divanü lüğət-it türk”. Bakı, 2006
6. Əliyev V. Azərbaycan dilində feli bağlama. Bakı, 1989
7. Əzizov E. Azərbaycan dilinin tarixi dialektologiyası. Bakı, 1999
8. Şükürlü Ə.Qədim türk yazılı abidələrinin dili. Bakı, “Maarif”, 1993. 336 səh.



7th INTERNATIONAL EDUCATION AND INNOVATIVE SCIENCES CONGRESS
May 12-13, 2023 Azerbaijan State Pedagogical University

CƏLİL MƏMMƏDQULUZADƏNİN UŞAQ ƏDƏBİYYATININ INKIŞAFINDA ROLU

JALIL MAMMADGULUZADE'S ROLE IN THE DEVELOPMENT OF CHILDREN'S LITERATURE

Əliyeva Xoşbəxt Təyyan

filologiya üzrə fəlsəfə doktoru, baş müəllim

Azərbaycan Dövlət Pedaqoji Universiteti

Orcid no: 0000-0002-6511-7002

ÖZET:

Azərbaycan ədəbiyyatının görkəmli nümayəndəsi, böyük yazıçı, dramaturq, publisist və ictimai xadim Cəlil Məmmədquluzadə Azərbaycan ədəbiyyatının yeni mərhələyə yüksəlməsində misilsiz rol oynamış, bütöv bir ədəbi məktəb formalaşdırmışdır. Ədib 1866-cı il fevral ayının 22-də qədim və zəngin tarixə malik Naxçıvan şəhərində anadan olmuşdur. Yazıçı 1882-ci ildə Qori seminariyasının Azərbaycan şöbəsinin müfəttişi məşhur pedaqoq və xeyirxah insan olan A.O.Çerniyavskinin təşəbbüsü ilə bu tədris ocağına qəbul olunur. Cəlil Məmmədquluzadənin hekayə yaradıcılığı Azərbaycan klassik hekayəçiliyi ilə sıx bağlıdır. Ədib, hər şeydən əvvəl, güclü realist nasir, bədii publisistika və satirik hekayələrin atası idi. Cəlil Məmmədquluzadə yaradıcılığına təkan verən əsas amillərdən biri də, onun yaşadığı dövr və tarixi şərait idi. Onun hekayələri yaşadığı dövrün güzgüsüdür. Yazıçının “Danabaş kəndinin əhvalatları”, “Poçt qutusu”, “Dəllək”, “Kişmiş oyunu”, “Pirverdinin xoruzu”, “Qurbanəli bəy”, “Quzu”, “Molla Fəzləli”, “Usta Zeynal”, “Saqqallı uşaq”, “Buz”, “İki alma”, “Oğru inək”, “Bəlkə də qaytardılar” kimi bir sıra nəsr əsərləri özündə zəmanəsinin bir çox əhəmiyyətli məsələlərini, o cümlədən, mənəviyyat və insan xarakteri təsvirini əks etdirir. Mirzə Cəlilin hekayələri bir əsrlik uşaq hekayələrinin əsasını təşkil edir.

Ədibin ilk əsəri 1889-cu ildə Nəraşəndə ikən yazdığı alleqorik pyes - “Çay dəstgahı”-dır. Əsər elə həmin ildə Cəlil Məmmədquluzadənin dərslər dediyi ibtidai məktəbdə müəllim və tələbələrin iştirakı ilə tamaşaya qoyulmuşdur. Mirzə Cəlil xalqın maariflənməsi, milli oyanış və mədəni tərəqqi uğrunda daim çalışmışdır. Yaradıcılığının davamı kimi yazıçı 1892-ci ildə “Kişmiş oyunu”, 1894-cü ildə isə “Danabaş kəndinin əhvalatları” pyesini yazmışdır. Ədibə ilk böyük şöhrəti qazandıran da elə “Danabaş kəndinin əhvalatları” əsəri olmuşdur.

Açar sözlər: Cəlil, hekayə, maarifçilik, novella

ABSTRACT:

Jalil Mammadguluzade, a prominent representative of Azerbaijani literature, a great writer, playwright, publicist and public figure, played an unparalleled role in the rise of Azerbaijani literature to a new stage and formed a whole literary school. Adib was born on February 22, 1866 in the city of Nakhchivan, which has an ancient and rich history. In 1882, the writer was admitted to this educational institution at the initiative of A.O. Cherniyavsky, the inspector of the Azerbaijani branch of the Gori seminary, a well-known pedagogue and a kind person. Story creation of Jalil Mammadguluzade is closely related to Azerbaijani classical storytelling. Adib was, above all, a strong realistic prose writer, the father of literary journalism and satirical stories. One of the main factors that spurred Jalil Mammadguluzade's creativity was the period and historical conditions in which he lived. His stories are a mirror of his time. The writer's "Stories of Danabash Village", "Mailbox", "Dallek",



7th INTERNATIONAL EDUCATION AND INNOVATIVE SCIENCES CONGRESS
May 12-13, 2023 Azerbaijan State Pedagogical University

"Raisin Game", "Pirverdi's Rooster", "Gurbanali Bey", "Lamb", "Molla Fazlali", "Master Zeynal", "Bearded Boy", A number of prose works such as "Ice", "Two apples", "Cow thief", "Perhaps they returned" reflect many important issues of his time, including the description of spirituality and human character. Mirza Jalil's stories form the basis of a century of children's stories.

The first work of the writer is the allegorical play "The Tea Table", which he wrote in 1889 while in Norashen. In the same year, the work was staged in the elementary school taught by Jalil Mammadguluzadeh with the participation of teachers and students. Mirza Jalil constantly worked for the education of the people, national awakening and cultural progress. As a continuation of his creativity, the writer wrote the play "The Raisin Game" in 1892, and "Stories of Danabash Village" in 1894. It was the work "Danabash Village Stories" that brought the first great fame to literature.

Keywords: Calil, fate, enlightenment, novella

Azərbaycan ədəbiyyatının görkəmli nümayəndəsi, böyük yazıçı, dramaturq, publisist və ictimai xadim Cəlil Məmmədquluzadə Azərbaycan ədəbiyyatının yeni mərhələyə yüksəlməsində misilsiz rol oynamış, bütöv bir ədəbi məktəb formalaşdırmışdır. Ədib 1866-cı il fevral ayının 22-də qədim və zəngin tarixə malik Naxçıvan şəhərində anadan olmuşdur. Onun əslən Güney Azərbaycanın Xoy şəhərindən olan babası bəna Hüseyinqulu təxminən XIX əsrin qırxıncı illərində ailəsi və oğlu Məhəmmədqulu ilə birlikdə köçüb Naxçıvan şəhərinə gəlmiş və burada həmişəlik məskən salmışdı. Cəlil Məmmədquluzadənin gələcək atası Məşədi Məmmədqulu burada kiçik bir dükan açaraq duz və ot satmaqla ailəsini dolandırır. O, təxminən 1860-cı ildə həmyerlisi olan Baba adında bir kişinin qızı Sara ilə evlənmiş və onların dörd oğlu, bir qızı dünyaya gəlmişdir. Yazıçı bu ailənin ikinci övladı olmuşdur. Onun böyük qardaşı Yusif cavan yaşlarında vəfat etmiş, kiçik qardaşı Xəlil isə hələ körpə ikən ölmüşdü. Ailə ancaq iki oğlunu – Cəlili, Əkbəri və Səkinə adlı qızlarını böyüdüb tərbiyə etmişdi.

Yazıçı 1882-ci ildə Qori seminariyasının Azərbaycan şöbəsinin müfəttişi məşhur pedaqoq və xeyirxah insan olan A.O.Çerniyavskinin təşəbbüsü ilə bu tədris ocağına qəbul olunur. Cəlil Məmmədquluzadəyə çox müsbət təsir göstərən seminariya həyatı onun gələcək taleyində dönüş nöqtəsinə çevrilir. Ədib seminariyada təhsil aldığı illərdə rus dilinə mükəmməl yiyələnir və bu dil vasitəsi ilə rus ədəbiyyatının Krılov, Qoqol, Puşkin, L.N.Tolstoy və s. kimi böyük klassiklərinin yaradıcılığı ilə tanış olur.

Seminariyada tədris olunan təhsil sistemi bütünlükdə çar Rusiyasının müstəmləkəçi siyasətinə xidmət əsasında qurulsa da, burada ədibə həmişə xüsusi məhəbbət və qayğı ilə yanaşan Çerniyavski ilə birlikdə dövrün qabaqcıl və demokratik fikirli D.D.Semyanov, xalqçı-demokrat M.Kipiani, rus dili müəllimi N.Novospasski, hesab və həndəsə müəllimi V.N.Pavlov, gürcü dili müəllimi A.V.Kurtateladze və başqa qabaqcıl pedaqoqlar fəaliyyət göstərirdilər. Bu qabaqcıl, maarifçi müəllimlərin səyi nəticəsində tələbələr müntəzəm şəkildə təlim olunan dini elmlərlə yanaşı, dünyəvi elmlərlə də tanış olur və mütərəqqi dünyagörüşünə, demokratik ideyalara yiyələnirdilər.

Cəlil Məmmədquluzadənin hekayə yaradıcılığı Azərbaycan klassik hekayəçiliyi ilə sıx bağlıdır. Ədib, hər şeydən əvvəl, güclü realist nasir, bədii publisistika və satirik hekayələrin atası idi. Cəlil Məmmədquluzadə yaradıcılığına təkən verən əsas amillərdən biri də, onun yaşadığı dövr və tarixi şərait idi. Onun hekayələri yaşadığı dövrün güzgüsüdür. Yazıçının "Danabaş kəndinin əhvalatları", "Poçt qutusu", "Dəllək", "Kişmiş oyunu", "Pirverdinin xoruzu", "Qurbanəli bəy", "Quzu", "Molla Fəzləli", "Usta Zeynal", "Saqqallı uşaq", "Buz", "İki alma", "Oğru inək", "Bəlkə də qaytardılar" kimi bir sıra nəsr əsərləri özündə zəmanəsinin bir çox əhəmiyyətli məsələlərini, o cümlədən, mənəviyyat və insan xarakteri təsvirini əks etdirir. Mirzə Cəlilin hekayələri bir əsrlik uşaq hekayələrinin əsasını təşkil edir.

Ədibin ilk əsəri 1889-cu ildə Noraşendə ikən yazdığı alleqorik pyes - "Çay dəstgahı"-dır. Əsər elə həmin ildə Cəlil Məmmədquluzadənin dərs dediyi ibtidai məktəbdə müəllim və tələbələrin iştirakı ilə tamaşaya qoyulmuşdur. Mirzə Cəlil xalqın maariflənməsi, milli oyanış və mədəni tərəqqi uğrunda



7th INTERNATIONAL EDUCATION AND INNOVATIVE SCIENCES CONGRESS
May 12-13, 2023 Azerbaijan State Pedagogical University

daim çalışmışdır. Yaradıcılığının davamı kimi yazıçı 1892-ci ildə “Kişmiş oyunu”, 1894-cü ildə isə “Danabaş kəndinin əhvalatları” pyesini yazmışdır. Ədibə ilk böyük şöhrəti qazandıran da elə “Danabaş kəndinin əhvalatları” əsəri olmuşdur.

Cəlil Məmmədquluzadənin “Danabaş kəndinin əhvalatları” povesti qədim yunan filosofu Sokratın sözlərinə istinad edilən dərin və ibrətamiz məzmununa malik epiqrafla başlanır: “ Qəlbimdən gələn səs mənə çox zadlar öyrədir. Haman o səs pak və təmiz insafımın səsidir ki, hamıda o insaf var. Hər kəs guş-huş ilə onun buyurduğuna qulaq asıb, əmrinə əməl eləsə, çox sirlərdən agah olub, çox şeylər bilər”. [2, s.41].

Əsərin dil və üslubunu daha şirin, cazibəli edən obrazların dilindəki canlılıq, təbii söz və ifadələr, o cümlədən, yazıçının yaratdığı, Azərbaycan bədii nəsr tarixində az rast gəlinən məcazlar sistemidir. Povestdə ayrı-ayrı obrazların zahiri görünüşlərinin, evlərin daxili quruluşunun ustalıqla təsvir olunması, xalq danışığı və mühakimə tərzinin üstünlük təşkil etməsi diqqəti cəlb edir. Cəlil Məmmədquluzadənin yaratdığı ədəbi qəhrəmanların dili o dövrün danışığı və yazı normaları ilə, mövcud şəraitlə, xalqın savadlılıq dərəcəsi ilə, həmçinin əcnəbi dillərin mənfi təsiri ilə bağlı idi. “Danabaş kəndinin əhvalatları” povesti avamların, kənd camaatının başa düşdüyü dildə yazılmışdı. Yazıçının böyüklüyü də elə bunda idi. Əsərin əsas obrazları Məhəmməd həsən əmi, Xudayar bəy və Zeynəbdir. Povestdə Məhəmməd həsən əmi yaxşı, xeyirxah, mehriban, halal zəhməti ilə dolanan, kəndin sayılan şəxslərindən biri kimi təsvir olunur. Əsərdə deyildiyi kimi: “Kasıb olanda nə olar, çox yaxşı adamdı Məhəmməd həsən əmi... Bu kasıb vaxtında heç zaddan müzayiqə eləməz. Birisi gedə deyə “Məhəmməd həsən əmi, mənə üç-dörd manat pul lazımdı” əgər özündə olsa, əl üstü çıxardıb verəcək, olmasa çalışacaq hər tövrən olmuş-olsa, özgəsindən tapsın, sənin işini düzəltsin. Vaqəən çox yaxşı kişidi, Məhəmməd həsən əmi”. Povestdə təsvir olunur ki, Məhəmməd həsən əminin gözünün işığı tək bir cə eşşəyi var. Bu eşşəyi də alıb ki, Kərbəlaya getsin. Ona görə eşşəyini heç kimə verməz, qoruyardı ki, onu yarı yolda qoymasın. Ancaq günlərin birində Danabaş kəndinin katdası Xudayar bəy Məhəmməd həsən əminin eşşəyini istəyir, o da məcburən verir. Xudayar bəy də eşşəyi 7 manat müqabilində Kərbəlayı Cəfərin yanına girov qoyur. Kərbəlayı Cəfər də ona eşşəyin özününkü olmadığını, sahibinin gəlib aparacağını deyəndə ona belə cavab verir:

- Yaxşı, eşşəyin sahibi nə deyib səndən eşşəyi istəyəcək? Eşşəyin sahibi sənə kimin yanında eşşək tapşırıb? Bəli, gəldi dedi “mənim eşşəyim burdadı, mənim eşşəyimi ver”. Deyərsən “kimin yanında sən mənim karvansarama eşşək qatmışan?” Ya xeyr, sənə dedi “pəs eşşək necə oldu?”, sən də de ki, “eşşəyi hər kəs bura qatmışdı, haman adam da eşşəyi çıxardıb apardı”. Onnan sonra mən bilirəm, eşşəyin sahibi bilər. Dəxi sənə nə dəxli var?.. [2, s.66].

Xudayar heç vaxt əslən-nəslən bəy olmamış, həm bəy adını, həm də katdalığı saxta yolla qazanmışdı. Adətə görə, katdanı cəmmat seçməli idi, “amma Xudayar bəyin katdalığı özgə tövr olubdu... İş elə gətirdi ki, qılava Xudayar bəyin anasını siğə elədi... Camaat bir vaxt gözünü açdı gördü ki, Xudayar bəy katdadır ki, katdadır”. Qohumbazlıqla katda olan Xudayar bəy əvvəllər adi, kasıb kəndli olub. O, təsadüf nəticəsində mənsub olduğu zümrədən qopmuş, içərisinə düşdüyü riyakar cəmiyyətə daxil olan kimi bütün insani sifətlərini itirərək qəddar, amansız bir despota çevrilmişdi. Bu tək cə Xudayar bəyin deyil, həm də köləlik, istismar, rüşvət, rəqabət və zülmün əsasında formalaşmış idarə sisteminin günahı idi. Çünki belə bir cəmiyyətdə insafı qalmaq, təmiz mənəviyyət və əxlaq sahibi olmaq qeyri-mümkün idi.

Əsərdəki digər əsas obraz isə Zeynəbdir, hansı ki, Xudayar bəyin köhnə dostu Kərbəlayı Heydərin arvadıdır. Kərbəlayı Heydər öldükdən sonra Xudayar bəy onun mal-dövlətinə yiyələnmək üçün Zeynəbə elçi düşür. Lakin olduqca cəsarətli və müstəqil iradəyə sahib olan Zeynəb ona tabe olmaq istəmir. Belə olan halda, Xudayar bəy məkrli tədbirlərə əl ataraq Zeynəbin yeganə ümidi-oğlu Vəliqulunu ələ alır: “Qardaş oğlu, mənim çalışmağım hamısı bundan ötrüdür ki, sizi və yetim bacılarımızı ananızın əlindən bir tövr qurtaram... Vəliqulu, mən doğrudan yaxşılıq itirən adam deyiləm, namərd deyiləm. Kərbəlayı Heydərnən mən qardaş idim. Onun mənim boynumda çox haqqı var...İndi pəs necə ola bilər ki, mən bu yaxşılıqları itirirəm?...İndi, əzizim, Vəliqulu, qardaş oğlu, sən özün də



7th INTERNATIONAL EDUCATION AND INNOVATIVE SCIENCES CONGRESS
May 12-13, 2023 Azerbaijan State Pedagogical University

görürsən ki, sizin məndən savayı bir özgə böyüyünüz, baş çəkəniniz yoxdu. Pəs belə olan surətdə mən necə durum kənarında...”. Beləliklə, müxtəlif fitnə-fəsada əl atan Xudayar bəy həm yalandan göz yaş töküüb Vəliqulunu dilə tutur, həm də onun bir könüldən min könülə aşiq olduğu qızı Gülsümü ona verməməklə təhdid edir. Bununla da kifayətlənməyən Xudayar bəy qazı naçalnikini, divan işçilərini və başqa səlahiyyətli şəxsləri bu faciəli cinayətə daxil edir. Nəhayətində bütün bunlara dözə bilməyən Zeynəb Xudayar bəyin istəyinə razılıq verməyə məcbur olur.

Cəlil Məmmədquluzadənin yaradıcılığı ərzində yaratdığı qadın obrazları arasında Zeynəb öz mənəvi-əxlaqi keyfiyyətlərinə, qeyrət və dəyanətinə, o cümlədən, faciəli taleyinə görə seçilir. Yazıçı Zeynəb obrazının fonunda o dövrdəki qadın hüquqsuzluğunu, xalqı istismar edən, kölə vəziyyətinə salan ictimai quruluşu böyük məharətlə ifşa və rüsvay edirdi. Ədib “Danabaş kəndinin əhvalatları” povestini yazmaqla əsarət altında saxlanan xalqı, zəhmətkeş insanları zillətdən xilas etməyə, onları bu hala salanları hədəfə almaqla intibaha və tərəqqiyə yol açmağa çalışırdı.

Cəlil Məmmədquluzadə Azərbaycan ədəbiyyatındakı bir çox janrların yaradıcısıdır. Onun məşhur əsərlərindən olan “Poçt qutusu” hekayəsi Azərbaycan hekayəçiliyinin proqramıdır. “Poçt qutusu”, “Usta Zeynal”, “İranda hüriyyət”, “Nigarançılıq”, “Rus qızı”, “Saqallı uşaq” hekayələri Azərbaycan ədəbiyyatının klassik şedevrləridir. Yazıçının kiçik hekayələrində dövrünün böyük mətləbləri məharətlə ifadə olunmuşdur. Novruzəlinin baş qəhrəmanı olduğu “Poçt qutusu” hekayəsində Novruzəlinin poçtxananı yox, divanxananı tanıması, “Usta Zeynal” əsərində Usta Zeynalın evini təmir etdiyi Akopa verdiyi “xozeyin, niyə sizin padşahınız yoxdur” sualı, Nigarançılıq hekayəsində “həqiqət, dünyada bu nigarançılıqdan da pis şey yoxdur” sözləri əslində konkret şəxslərin yox, cəmiyyətin problemlərini ifadə edirdi.

İranda hüriyyət hekayəsində İrandan Qafqaz şəhərlərinə ailəsini dolandırmaq üçün gələn həmsərinin dilindən verilmiş bu sözlər hekayənin yazıldığı dövrdə Arazın hər iki tayında baş verən siyasi proseslərin real mənzərəsini əks etdirir: “Axı kim eşidibdi ki, o taydan bura hüriyyət gəlsin. O taydan bu üzə həna gələr, səbzə, badam içi gələr, tütün, çay, tiryək... belə zadlar gələr. Yoxsa vallah, mən ömrümdə bir dəfə də, eşitməmişəm ki, hüriyyət gələ. Heç bu tərəflərdə hüriyyət alış-verişi eliyəni də mən eşitməmişəm.” [2, s.161].

Cəlil Məmmədquluzadə 1921-ci ildə “Danabaş kəndinin əhvalatları” silsiləsinə daxil olan “Danabaş kəndinin məktəbi” hekayəsini qələmə almışdır. Əsər nəinki “Danabaş kəndinin əhvalatları” silsiləsi daxilindəki hekayə, povest və felyetonlarla həm də yazıçının bütün ədəbi fəaliyyəti və ilk pyesləri ilə üzvi şəkildə birləşən bir əsərdir.

Əsər belə başlayır ki, Danabaş kəndində indiyədək heç kimin görmədiyi, eşitmədiyi çox qəribə və anlaşılmaz bir əhvalat baş vermişdir. Gözlənilmədən kəndə naçarın, qazı, silistçi, hakim, miravoy sud və uşkol gəlib. Bu xəbər surətlə ətrafa yayılır, hamını eyni dərəcədə təşvişə salır. Kəndlilər çar naçarın, pristavın, kəndə gəlməsinin əsl məna nə demək olduğunu bilirlər. Onlar bu ağalardan indiyədək pisləkdən, soyğunçuluqdan, təhqir və qamçıdan başqa heç nə görməmişlər. Hökumətin kənddə məktəb açması çarizmin ucqardakı müstəmləkəçilik siyasətinə xidmət edir ki, bu siyasət də hekayədə satira hədəflərindən biridir. Camaat, uşaqdan böyüyə, hamı hökumət məmurlarından, onlarla birlikdə gələn din xadimlərindən qorxur. Bu qorxu hissi hətta yaşlı kişilərdə də olduğundan, qadınlar və uşaqlar daha çox xofa düşür, it damında, gərmə qalağında gizlənilir: “Mən tamam ömrümdə əgər iki dəfə bərk xofa düşmüşəm, elə biri haman günü idi ki, atlı Hacı Namazlımı xərmandən gəlib apardı nəçərnikin yanına. Bəli, o günü mənim qorxum intihə mərtəbədə idi. Hətta bu da yadımdadı ki, tayamızın dal tərəfindən itimiz yuvaya nisbət bir deşik qayırmışdı. Gündüzlər istinin dərdindən haman dəliyə girib kölgələnirdi. Hacı Namazlımı atlı gətirəndə mən o dərəcədə qorxdum ki, qaçıb özümü soxdum haman itin yuvasına. Elə mən daxmaya girməkdə, xərmanimizdə kişilər də tayanın dalına keçməkdə. Mən əvvəl elə başa düşdüm bunlar məni axtarırlar. Amma bunların hamısı məni gördülər, heç soruşmadılar da ki, mən bu daxmaya nə səbəbə girmişəm. O vədə bu işləri başa düşməyirdim, ağılım kəsmirdi, amma indi yəqin edirəm ki, elə onlar da qorxurdular. Bu yaxşı yadımdadı ki,



7th INTERNATIONAL EDUCATION AND INNOVATIVE SCIENCES CONGRESS
May 12-13, 2023 Azerbaijan State Pedagogical University

Kərbəlayı Mirzəli tez-tez oğru pişik kimi küləşin yanından başını uzadıb, yola tərəf baxırdı ki, görsün atlı və Hacı Namazlı girdilər kəndə, ya yox”. [2, s.215-216].

Kənd camaatı çar hökumətindən hədsiz zülm və sitəm gördüyü üçündür ki, Hacı Namazəlinin xərmandən geri çağırılmasını bildikdə bir ağızdan: “Bəli, kişinin evi yıxıldı, Allah bəsin evini yıxsın” – deyir. Danabaş kəndinin məzlum, savadsız, avam camaatı çarizmin işgəncələrindən, ədalətsiz qanun-qaydalarından o qədər ziyan görüb tənə gəlmişdir ki, hökumət adamlarını görmək belə istəmir. Doğrudur, yazıçı onların elmsizliyini, geriliyini də açıb göstərir, məktəb və maarifin xeyrini anlamayan avamlara, fanatiklərə də gülür. Lakin onu da bədii cəhətdən əsaslandırır ki, hökumət adamlarından həmişə zərər, zülm görən kəndlilər məktəb açmaq adı altında nə isə bir fitnəkarlıq gözləyirlər və elə düşüncülər ki, onları döyüşə aparırlar: “Vay, ana, bizi saldat aparacaqlar”.

Yazıçı “Danabaş kəndinin məktəbi” hekayəsində həm də, kənd həyatı, məişəti, xalq adət və ənənələr, qadınların və uşaqların vəziyyətini real boyalarla təsvir etmişdir. Ədib uşağın canlı təhkiyəsində feodal kəndinin bir çox qaranlıq guşələrinə əl atır, satira və gülüşün işığında bütün dərdləri, eyibləri aydın göstərir.

Cəlil Məmmədquluzadənin 1903-cü ildə qələmə aldığı “Poçt qutusu” hekayəsi onun ilk nəsr əsərlərindəndir. Müəllifinə dünya şöhrəti qazandırmaqla yanaşı, bu kiçik həcmli əsər Azərbaycan bədii nəsrinin klassik nümunəsi kimi ədəbiyyatımızdakı yerini tutur. Yazıçının ilk mətbu əsəri olan “Poçt qutusu” hekayəsi 1904-cü ildə “Şərqi-rus” qəzetində çap edilmişdir. Bununla yanaşı, bu əsər Cəlil Məmmədquluzadənin həyatında, ədəbi və ictimai fəaliyyətində dönüş nöqtəsi olmuşdur.

Poçt qutusu C.Məmmədquluzadənin istismar və cəhalət qurbanlarının acınacaqlı həyatından bəhs edən hekayələri silsiləsinə daxildir. Əsərin baş qəhrəmanı Novruzəli ağalar dünyasının əsarəti altında əzilən, öz hüquq və ləyaqətini qoruya bilməyən bədbəxt Azərbaycanlı kəndlisidir. Yazıçı oxucuya təqdim etdiyi bu obrazın həyatı, şəxsiyyəti, dünyagörüşü, mənəvi aləmi haqqında birbaşa, açıq şəkildə heç nə demir. O, Novruzəlinin müti, kölə təbiətini açmaq üçün onu bu vəziyyətə salan əsas günahkarlardan biri olan ağası Vəli xanla və əsrin texniki tərəqqi nümunəsi olan poçt qutusu ilə qarşılaşdırır.

Hekayənin ideyası, əsas məqsəd və məzmunu, həm də tipik obraz kimi Novruzəlinin miskin təbiəti, məhz bu qarşılaşmanın fonunda üzə çıxır:

- A kişi, Novruzəli! Genə bu nə zəhmətdi, çəkmisən?

Novruzəli çuvaldarın kəndirini aç-aça cavab verdi:

- Bu nə sözdü, ay xan? Mən ölənə kimi sənə qulam...

Bu sözü deyə-deyə Novruzəli başladı üstünün tozunu silməyə... çünki günortadan bir saat keçirdi və ola bilirdi ki, poçtun vaxtı keçsin, xanın ağına belə gəldi ki, yazdığı məktubu versin, Novruzəli aparıb salsın poçta.

Xan üzünü tutdu qonağa:

- Novruzəli, poçtxananı tanıyırsan?

Novruzəli cavab verdi:

- Ay xan, mən kətdi adamam, mən nə bilirəm poçtxana nədi?
- Çox əcəb, nəçərnək divanxanasını ki, tanıyırsan?

- Bəli, xan, başına dönüm, tanıyıram, niyə tanımıram. Keçən həftə mən elə gəlmişdim nəçərnəyin yanına şikayətə. Xan, and olsun sənə başına, katda bizi çox incidir. Əslinə baxsan bizim bu katdamız özgə tayfadandı; odu ki, bizi görməyə gözü yoxdu. Keçən həftə mənəm iki buzovum itmişdi. Getdim...

- Hələ bu sözlərini sonra deyərsən. Qulaq as, gör nə deyirəm: nəçərnək divanxanasının qabağında bir yekə dam-daş var, qapısının ağzında bir qutu vurulub divara, haman qutu poçt qutusu.



7th INTERNATIONAL EDUCATION AND INNOVATIVE SCIENCES CONGRESS
May 12-13, 2023 Azerbaijan State Pedagogical University

O qutunun bir xırda və uzun qapağı var. Bu saat apar bu kağızı haman qutunun qapağını qovza, kağızı sal qutunun içinə, qapağını yatırt və tez qayıt gəl! ...

- Xan, başına dönüm, qoy bu ulağın başına torba keçirdim; heyvandı, ac qalmasın, yoldan gəlib yorulub.

- Yox, yox... Heç ziyanı yoxdu. Kağızın vaxtı keçir. Torbanı sonra keçirdərsən ulağın başına.

- Di elədə qoy ulağın qıçını bağlayım, yoxsa gedər həyətdə ağacları gəmirər.

- Yox, yox... heç eybi yoxdu, qaç tez, kağızı sal gəl!

Novruzəli kağızı ehmal qoydu qoynuna və genə dedi:

- Xan, qadanı alım, bu xoruzlar qaldılar burda, heyvandılar, qoyaydın qıçlarını açıb, bir az dən səpəydim bulara. Elə dən də gətirmişəm.

Novruzəli əlini saldı cibindən dən çıxarsın... Xan ucadan səsləndi:

- Yox, yox!... Qoy hələ qalsın. Qaç çaparaq kağızı sal poçta!

Novruzəli əl ağacını götürüb, başladı uşaq kimi qaçmağa. Sonra bir zad fikirləşib qayıtdı və üzünü tutdu xana:

- Xan, qadan alım, dəsmalın içində yumurta var, gözdə-qulaqda olun, yoxsa ulağ ağnar, yumurtaları sındırar.

Xan daha ucadan səsləndi:

- Daha uzun danışma. Qaç kağızı sal; vaxtı keçir.

Novruzəli istədi uzaqlaşsın, xan onun dalyca çığırdı:

- Novruzəli, bilməzsən kağızı verərsən özgəsinə ha!... Heç kəsə vermə, heç kəsə göstərmə! Tez sal qutuya, qayıt gəl! [3, s.98-99].

Novruzəli xanın məktubunu aparıb poçt qutusuna salandan sonra nə edəcəyini bilmir. Nəhayət, xana xəbər gəlir ki, Novruzəli hökumət adamını döyüb. Əsl əhvalatı biz Novruzəlinin öz dilindən eşidirik:

- Bəli, başına dolanım, xan, qurban olsun sənə mənim yetim-yesirim! Sənsiz mənim bir günüm olmasın!.. Bəli, gördüm ki, hərif utanmaz-utanmaz kağızları qutudan ehmalıca çıxartdı, dəstələyib vurdu qoltuğuna! Qutunun qapısını örtüb, istədi düzəlsin yola. Mən tez qaçıb yapışdım urusun qolundan, qoymadım getsin. Dedim, ay aşna, hara aparırsan kağızları? Xalq səndən ötrü kağızları bura salmayıbdı ki! Dinməz-söyləməz üzünün suyunnan xalqın kağızlarını qoy yerinə! Dedim Novruzəli hələ ölmüyübdü ki, sən onun ağasının kağızını aparasan. Belə işlər yaxşı deyil, adam özgənin malına tamah salmaz. Məgər sizin şəriətdə oğurluq günah yazılmayıbdı? Xan, məni çövür balalarının başına, məni azad elə, qoyun gedim. Bivaxtdı, hava qaranlıqlayır.

Daha sonra Novruzəlini hökumət adamını döydüyü üçün dama atırlar. Sonrasında onun dediklərindən məlum olur ki xan onu çıxartdırıb: “sənin qədəmlərinə belə mən qurban olum, sən olmasaydın məni indi çoxdan göndərmişdilər Sibirə”. Bu söhbətdən sonra Novruzəli ulağını da götürüb qayıdır kəndlərinə. Üç gündən sonra xan İrəvana gedir, ay yarım sonra isə Novruzəlini divana gətirib 3 ay navaxt kəsirlər. Hadisədən 3 ay da keçəndən sonra xəbər Vəli xana çatır, xan bu xəbərdən sonra bir qədər fikir eliyir.

Novruzəlinin xarakterini tamamlayan əsas xüsusiyyətləri kimi onun zəhmətkeş, mərhəmətli olmasını, xanına hörmət edib, yanına əli dolu gəlməsini göstərə bilərik. Mərhəmətli olmasını heyvanlara göstərdiyi qayğıdan, “qoy bu ulağın başına torba keçirdim, heyvandı, ac qalmasın” yaxud “bu xoruzlar qaldılar burda, heyvandılar, qoyaydın qıçlarını açıb, bir az dən səpəydim” deməsindən görürük. Əsərdən məlum olur ki, Novruzəli avam deyil, o, divanxananı tanıyır, hətta əvvəllər ora nəçərnikin



7th INTERNATIONAL EDUCATION AND INNOVATIVE SCIENCES CONGRESS
May 12-13, 2023 Azerbaijan State Pedagogical University

yanına şikayət üçün də gəlib. Bu həm də onu göstərir ki, Novruzəli öz hüquqlarını müdafiə edə bilir, aciz deyil. O, həm də xalqına, o cümlədən ağasına sadıqdır. Kağızları aparmaq istəyən rusa dediyi “xalq səndən ötrü kağızları bura salmayıbdı ki!...dinnəz-söyləməz üzünün suyunnan xalqın kağızlarını qoy yerinə!..Novruzəli hələ ölmüyübdü ki, sən onun ağasının kağızını aparasan... məgər sizin şəriətdə oğurluq günah yazılmayıbdı?” sözlərində bu açıqca görünür. Əsərdən belə aydın olur ki, Novruzəli zəhmətkeş Allah adamı, ləyaqətli Azərbaycan kəndlisidir.

Əsərin sonunda Vəli xanın bu hadisəyə görə fikir eləməsinin səbəbi Novruzəlini damdan çıxartdırmasına baxmayaraq, o İrəvana getdikdən sonra təzədən tutulması və bu xəbəri 3 aydan sonra alması olur. Cəlil Məmmədquluzadə bu hekayədə həm də onu demək istəyir ki, bir azərbaycanlı kəndlisinin milliyətə rus olan poçt işçisini döyməsi naçarniki narahat edir və baxmayaraq ki, Vəli xan Novruzəlini çıxartdırır, o getdikdən sonra onu yenidən tuturlar. Bununla da Rus imperiyası daxilində Azərbaycan xanlarının sözünün kəsərinin qalmadığını, hörmətdən düşdüyünü yazıçı oxucularına çatdırmaq istəyir.

Cəlil Məmmədquluzadənin 1907-ci ildə yazdığı və elə həmin ildə də Tiflisdəki Qeyrət mətbəsinə çap etdirdiyi “Qurbanəli bəy” hekayəsi yazıçının bəy, xan, mülkədarlar haqqında yazdığı əsərlər içərisində öz ideya və məzmununa, o cümlədən, bədii xüsusiyyətlərinə görə seçilir. Hekayə N.V.Qoqolun 1836-cı ildə yazdığı Kolyaska povestinin motivləri əsasında, əsər çap olunandan 70 il sonra yazılmışdır. Hekayə Cəlil Məmmədquluzadənin bu sözləri ilə başlayır: “Qoqol, Allah sənə rəhmət eləsin!”. Əsərlər arasında mövzu və sujet xətti cəhətdən yaxınlıq olsa da, “Qurbanəli bəy” hekayəsi xalqımızın ictimai həyatını və milli spesifik xüsusiyyətlərini özündə əks etdirir. Burada Rusiyadakı həyat tərzindən fərqli olaraq müstəmləkə əsarəti altında əzilən, hüquq və səlahiyyətləri əlindən alınmış, sərvətləri qarət olunan millətimizin düşdüyü ağır ictimai-siyasi vəziyyət əks olunmuşdur.

“Qurbanəli bəy” hekayəsinin spesifik cəhəti odur ki, burada cəmiyyətin ictimai-sosial həyatı təkcə zahiri xüsusiyyətləri ilə deyil, həm də onun daxili məzmununu və mahiyyəti ilə birlikdə təsvir edilmişdir. Əsərdə hadisələr belə başlayır: “Xəbər çıxdı ki, bu gün naçalnik gəlir kəndə və sonra məlum oldu ki, pristavın arvadının ad qoyulan gündür.

Kənddə hay-küy düşdü. Kənd əhlindən bu gün çöl işinə gedən olmadı. Camaatın yarısı çıxmışdı kəndin kənarına və təpələrə dırmaşıb boyluyurdular ki, görsünlər gəlirmi naçalnik. Cammatın yarısı pristavın mənzilini əhatə edib durmuşdular. Qırağ kəndlərdən də camaat baxəbər olub yavaş-yavaş gəlirdilər.

Pristavın həyətinə adam əlindən girmək mümkün deyildi və katda, yasovul və qlava mirzələrindən savayı həyəətə girmək heç kəsə izn verilmirdi.

Pristavın həyətinə it yiyəsini tanımırdı. Səsdən və qiylü-qaldan qulaq tutulurdu: bir yanda quzular mələyirdi, bir yanda qıçları bağlı cüce və toyuqlar bağırırdılar, bir yanda qlavaların atları kişnəyirdi. Bir tərəfdən pristavın qulaqları uzun tulaları gah qlavanın üstünə atılıb “haff” eləyirdilər, gah katdanın üstünə tullanıb “haff” eləyirdilər. Hərdən bir pristavın arvadı balkona çıxıb nazik səsle çığırırdı: “tişe”, yəni “yavaş”. Və sonra genə girirdi içəri.” [3, s.143].

Cəlil Məmmədquluzadə “Qurbanəli bəy” hekayəsində o dövrdəki tipik Azərbaycan kəndi olan Qapazlıni təsvir edir. Bu kəndin mülkədarı olan Qurbanəli bəy öz zamanının bəylərinin bütün spesifik xüsusiyyətlərini daşıyan son dərəcə real və orijinal bir obrazdır. Əsərin başlanğıcındakı naçalnikin gözləndiyi intizar səhnələri də Qurbanəli bəyin gəlişi üçün zəmin hazırlayır. O, həyəətə daxil olan kimi hamı, hətta naçalnik özü də unudulur. Bütün məclisdəkilərin diqqəti Qurbanəli bəyə yönəlir. Çünki o, öz xasiyyəti, yüngül əda və hərəkətləri, yaltaq siması ilə seçilən adamdır.

Pristavın arvadının tənənəli ad günü ətraf kəndlərdən toplanmış gen-bol nemətlər hesabına təşkil olunmuşdu:

Pristavın aşpazları, bellərində ağ önlük hərdən bir həyəətə çıxıb qlavanın birinə deyirdi:

- Tez yarım girvənkə zəfəran tap.



7th INTERNATIONAL EDUCATION AND INNOVATIVE SCIENCES CONGRESS
May 12-13, 2023 Azerbaijan State Pedagogical University

Qlava “baş üstə” deyib, əvvəl bir başını salırdı aşağı, sonra mirzəsinə üzünü tutub buyururdu:

- Ada, Mirzə Həsən, durma tez şəhərə adam göndər, yarım girvənkə zəfəran gətirsin.

Bir az keçirdi, bir ayrı aşpaz əlində katlet bıçağı qlavanın birinə üzünü tutub buyururdu:

- Qlava, dörd-beş yüz yumurta lazımdır.

Qlava sevincək əlini uzadırdı həyətdəki səbətlərə və cavab verirdi:

- Nə danışırsan? Burada mindən artıq yumurta var. [3, s.144].

Əsərdə zəngin, dəbdəbəli, harın kef məclisi, məclisdəki dadlı nemətlər ilə qlavaların qorxusu altında yallı getməyə məcbur edilən ac-yalavac kəndlilərin vəziyyətini Mirzə Cəlil müqayisə edir: “Bir tərəfdə qlavalar tatarı əllərində kəndliləri döyə-döyə bir yerə yığırdılar ki, əl-ələ verib yallı getsinlər.” [3, s.148].

Burada aydın görünür ki, baharın gözəl çağında, səfalı yerdə düzülmiş gözəl yeməklər, naz-nemət ağalar üçün, nəsibi şallaq və təhqir olan kəndlilərin yallı getməyi də harın bəylərin və zadəgan xanımların könlünü açmaq üçündür.

Hadisələrin davamında Qurbanəli bəy digər qonaqlarla birgə yeyib-içir, sağlıqlar deyir. Söhbət sırasında naçalnik bəyin atına baxmaq istəyir:

-...Göndər nökerini sizin atınızı çəkib gətirsin, mən istəyirəm ata baxam.

Qurbanəli bəy sağ əlini qoydu gözünün üstünə və dedi:

- Naçalnik, qurbanı sənə mənim atım!

-...Naçalnik, bu nədi ki! Hələ sən mənim o biri atımı görməmişən. Bəlkə onu görəsən! Bu nədi ki, onun yanında. [2, s.181-182].

Qonaqlığın sonunda tam sərxoş vəziyyətə düşmüş, artıq özünü idarə edə bilməyən Qurbanəli bəy naçalniki və onun başına toplanmış ağaları xanımları ilə birlikdə təkidlə evinə qonaq dəvət edir: “Ağalar və xanımlar! Siz ki mənim sağlığımıza içdiniz, qurban olsun sizə mənim canım. Mən ölənə kimi bu günü yaddan çıxartmaram. Amma ağalar, mənim sizdən bir xahişim var. Mən ölüm, mənim sözümlü yerə salmayın. Mən sizin hamınızı sabah öz evimə qonaq təklif eləyirəm... Vallah, billah, atamın goru haqqı sabah bizə qonaq gəlməsəniz, mən özümü öldürərəm. Mən istəyirəm sizə qulluq eləyim. Mən istəyirəm sizə nökerçilik eləyim. Sabah bizə gəlməsəniz, mən bu xəncəri soxaram qarınıza... Hamınızdan təvəqqe eləyirəm. Hər kəs gəlməsə, namərddi. Aman günüdü, özümü öldürərəm!”.

Qurbanəli bəyin sərxoş halda verdiyi bu vədini yerinə yetirməyə əslində imkanı yox idi. Bunu əsərin sonlarına yaxın Qurbanəli bəyin xanımıyla aşpaz arasında keçən dialoqdan da görmək olar: “Xanım çıxdı eşiyə və aşpaz Əliyə on altı qəpik verib dedi: - Əli, get iki girvənkə ət al gətir, bozbaş pişir!”

Hekayə novalleya xas gözlənilməz sonluqla başa çatır. Məclisin səhərisi naçalnik başda olmaqla ağalar və xanımları Qurbanəli bəyin evinə qonaq gəlir. Sərxoş olduğu üçün verdiyi vədi tamam unutmuş bəy nökerlərinə tapşır ki, qonaqları geri göndərsin, desin ki, bəy evdə yoxdur. Özü isə mələfəyə bürünüb axurda, at tövləsində gizlənir. Qonaqlar isə heç olmasa bəyin tərifli atlarını görmək üçün gəlmək istəyirlər və tövlədə gizlənmiş Qurbanəli bəylə qarşılaşırlar.

Qurbanəli bəyi gülməli vəziyyətə salan sərxoş halda verdiyi vəd, sonrasında imkansızlığı, qonaqları qarşılayacaq maddi gücə malik olmaması səbəbindən qonaqların gəldiyini eşidib gizlənməsidir.

Mirzə Cəlilin hekayələrində cəmiyyəti əxlaqsızlığa sürükləyən siğənin əsas icraçıları olan tiplərin, tüfeyli zümrələrin tənqidi zaman keçdikcə kəskinləşir və daha geniş miqyas alır. Cəlil Məmmədquluzadə əvvəlki hekayələrində nisbətən aşağı təbəqədən olan ruhaniləri ifşa edirdisə,



7th INTERNATIONAL EDUCATION AND INNOVATIVE SCIENCES CONGRESS
May 12-13, 2023 Azerbaijan State Pedagogical University

sonralar daha irəli gedərək xanların, dövlət məmurlarının, konsulların molla və ruhanilərdən geri qalmadığını, hətta daha ağır və iyrənc əməllərlə məşğul olduqlarını açıb göstərmiş, amansız tənqid atəşinə tutmuşdur. Bu cəhətdən ədibin “Xanın təsbehi” və “Konsulun arvadı” hekayələri daha səciyyəvidir.

Cəlil Məmmədquluzadənin 1920-ci ildə yazdığı “Xanın təsbehi” hekayəsi ideyasına, bədiiliyinə və ictimai məzmununa görə fərqlənir. Hekayə yazıcının İrana səfər vaxtı şəxsən müşahidə etdiyi real hadisələr, faktlar əsasında qələmə alınmışdır.

Hekayədə baş verən hadisələrin mərkəzində Cənubi Azərbaycanda kiçik bir əyalətin hakimi olan Nəzərli xan İkrəmüddövlə və onun ağalığ, qarət və zülm rəmzi sayılan təsbehinin törətdiyi ağır faciələrin əksi durur. Yazıçı əsas problemin təsvirinə keçməmişdən əvvəl oxucunu kiçik xanlıqlara, müstəqil əyalətlərə bölünmüş İranda mövcud olan idarə sistemi ilə, ictimai-sosial vəziyyətlə, feodal özbaşınalığın, silahlı toqquşmaların törətdiyi acı nəticələr ilə tanış edir: “Ağayi- İkrəmüddövlə Gərməçataq kəndində olurdu ki, həmin kənd də və qeyri ətraf kəndlərin də cümləsi xanın öz əmlakında idi... Kəndin əhalisinin miqdarı olar təqribən iki yüz nəfər. Yaxşı sərin suları, gözəl otlanacaqlar... Amma heyif və səd heyif, xanların arasında neçə ildə bir dəfə vaqə olan toqquşma nəticəsində kənd əhalisi macal tapa bilmir öz məişətini elə hala yetirsin ki, asudəlikdə belə gözəl yerdə rahat yaşaya bilsin. Bir tərəfdən də neçə il bundan qabaq orada üz verən yatalaq azarı və aclığın səbəbindən camaatın yarısı və bəlkə də yarısından çoxu qırılıb qurtarıbdır. Odur, çox yerdə boş və sahıbsız evlər, qapı və pəncərəsiz binalar gözə sataşmaqdadır”.

Əsərdə Nəzərli xanın ağalığ etdiyi kəndlərin ictimai vəziyyətinin təsvirinə nəzər saldıqda məlum olur ki, burada orta əsrlərin feodal dövründən qalmış qayda-qanunlar, adət-ənənələr hökm sürür, sosial ədalətdən, insani ləyaqət anlayışından əsər -əlamət yoxdur. Burada xalqın həyatı, bütün maddi-mənəvi sərvətləri bir adamın – Nəzərli xanın ixtiyarındadır. O istəsə, adamları qamçı altına salıb döyə-döyə öldürər, evini-eşiyini oda qaladıdır yandıra, dağıda bilər.

Yazıçı orada baş verən özbaşınalığı böyük kədər və nifrət hissi ilə belə təsvir edir: “Məmləkətdə bir qanun görsənmirdi. Hökumətə oxşar bir iradə yox idi. Məmləkət həmin İkrəmüddövlədən başqa heç bir qeyri hökumət tanımırdı. Təbrizdən və Tehrandan bir xəbər və bir əlaqə yox və Nəzərli xan hər bir kəsi asıb kəsə də bilərdi, əf edib hər bir bəndənin ömrünü ona bağışlaya da bilərdi. Məhkəmə də özü idi, qəzavat da özü idi, şəriət də özü idi. Hər bir kəndin bir kəndxudası kəndi idarə edirdi, cəmi kəndxudaları da İkrəmüddövlə idarə edirdi. Vəssalam”.

Əsərdə yazıçı təsbeh barəsində oxucularına belə məlumat verir: “Təsbeh barəsində bir neçə söz: Bir yana sifariş eləyəndə bir nişanə göndərmək qədim adətlərdən biridir. Nişanə göndərmək o vədələr lazım olub olur ki, sifariş eləyən, ya sifariş alan savadsız ola. Birisi öz evinə adam göndərər bir şey istəyəndə bıçağını göndərər və qeyri birisi bir yerə sifariş edər, açar göndərər”.

Nəzərli xan özü gözə görünür, onun əvəzinə adı və təsbehi iş görür, fəaliyyət göstərir. O, əhali ilə əlaqəsini “əllərində şallaq küçə-bacanı gəzən” fərraşlar vasitəsi ilə həyata keçirir: “Nəzərli xan İkrəmüddövlə belə qayda qoymuşdu: qabaqca fərraş gəlib rəiyyətdən bir şey istərdi. Əgər rəiyyət verdi, verib, əgər vermədi, fərraş bir-iki şallaq çəkib qayıdırdı xanın üstünə və ikinci dəfə xanın təsbehini gətirərdi. Bu dəfə əgər o hökmə əməl olundu, olunub, olunmadı – dəxi fərraş ixtiyar sahibidir; yəni o qədər ixtiyar sahibidir ki, əgər xəncərini çıxarıdı “yox” deyənə boynunu vursa, dəxi bilmirəm nə olar və yəqin də heç bir şey olmaz”. [3, s.189].

“Xanın təsbehi” əsərində Cəlil Məmmədquluzadənin təsvir etdiyi hekayələrdən biri də Pəri arvadın başına gələn hadisədir. Əsərdən bizə belə məlum olur ki, Pəri arvad üç-dörd yetimi və bir-iki baş heyvanı ilə Gərməçataq kəndində yaşayan əlli-əlli beş yaşlarında, qaraşın, dolu bədənli, hündür boylu bir qadındır. Həmin kənddən olan Mirzə Sadıq Münşi adlı birisi Pəri arvada elçi düşüb onu özünə siğə elətdirmək istəyir. Lakin Pəri arvad heç cür Mirzə Sadıqla razılaşmır, ona tabe olmur. Buna görə də, Sadıq Münşi zor gücü ilə istəyinə nail olmaq üçün Pərinin evinə fərraş Əli Cəfəri göndərər:



7th INTERNATIONAL EDUCATION AND INNOVATIVE SCIENCES CONGRESS
May 12-13, 2023 Azerbaijan State Pedagogical University

“Fərraş Pəri arvadı harayladı. Arvad çıxdı qapının ağzına və fərraş xanın təsbehini yuxarı qaldırıb, başladı ən uca səslə deməyə:

Pəri, Pəri, Pəri! Axund Sadıq Münşinin şikayətinə görə xan bu təsbehi göndərdi ki, sənə nişan verim. Yaxşı bax bu təsbehə. Bu haman təsbehdir ki, iki il bundan qabaq xanın fərmayışına ağ olan dəyirmançı Mehдини, bax, haman qayadan dərəyə elə tulladı ki, uşaqları heç ölüsünü də tapmadılar. Bu haman təsbehdir ki, Orucəlinin evini yandırdı, uşaqlarını çölə dağıtdı. Açıq gözlərini, gör haman təsbehdir, ya yox...” [3, s.191].

Bu hadisədən sonra qorxuya düşən Pəri arvad məcbur olur Mirzə Sadığın buyruğuna boyun əyir. Əsər də elə bu hekayə ilə başa çatır.

Göründüyü kimi, Cəlil Məmmədquluzadə “Xanın təsbehi” hekayəsində xan, mülkədar həyatından bəhs edən digər əsərlərinə nisbətən tənqid hədəfinin əhatə dairəsini genişləndirmiş, bir və ya bir neçə kəndin hüdudlarından kənara çıxaraq bütöv bir ölkə ilə bağlamış, son dərəcə kəskin ifşa hədəfinə çevirmişdir.

Ədib “Konsulun arvadı” hekayəsini isə 1918-ci ildə yazmışdır. Əsərdə bir dövləti başqa ölkədə təmsil edən səfirin canlı xarakteri ustalıqla əks olunmuşdur. Cəlil Məmmədquluzadə 1926-cı ildə bu hekayəni “Müəllim”, “Konsulun arvadı yaxud iki müəllim” başlıqları altında ayrıca kitabça şəklində çap etdirmişdir. Adından göründüyü kimi, yazıçı əsərdə İran konsulunu və müəllimləri satirik və yumoristik gülüslə tənqid etmişdir.

Əsərdən belə məlum olur ki, müəllimlərdən biri Konsulun arvadının öldüyünü eşidir və yolda qarşılaşdığı digər müəllim yoldaşına Konsulun evinə gedib ona başsalığı verməyi təklif edir. Lakin o, rəfiqi Rzaqulu ilə razılaşmır: “Rzaqulu, dünyada bir şey var ki, hər bir arif adam ondan gərək xəbərdar olsun. Əlbəttə sən ki, deyirsən konsulun arvadı ölüb, əlbəttə, allah cəmi ölənlərə rəhmət eləsin. Ölü sahibini yoxlamaq insanın birinci nişanəsidir. Və lakin sən gərək bunu biləsən ki, ölü sahibini o yerdə yoxlamaq lazımdır ki, sənə yoxlamağına o möhtac olsun. Amma Allaha şükür, İran konsulu və cəmi yer üzünün konsulları bir böyük əşxasdırlar. Sən səy et, elə bir kəsi yada sal və elə bir kəsin ölüsünün üstünə get ki, sənə orada gözləyə bilsinlər və oraya sənə getməyin və getməməyin yada düşsün. Amma vallah, indi konsulun həyatında qurulan plov qazanlarının xatirəsi üçün şəhərin tamam oyanı və qeyri-əyanı bu sahat doluşublar konsulxanaya və bəlkə də hələ sən oraya daxil olmağa macal verməyəcəklər. Bir də, qardaş, bax, sözün açığı, sən hara, konsul hara? Sən bir balaca müəllim, o ali bir vücud. Axı deyiblər: - Kəbutər ba-kəbutər (yoldaşını bab elə, -görən desin habelə), ta deməyiblər kəbutər ba-xoruz. Qardaş, Allahını sevirsən, gəl qoyaq gedək işimizə”. [2, s.209-210]. Lakin sonra müəllim görür ki, rəfiqi Rzaqulu bu sözlərdən razı qalmadı və getmək istəyir, onda məcburən razılaşır bir şərtlə ki, ayaqüstü başsalığı verib qayıtsınlar.

Hekayənin davamında hadisələr iki müəllimin gözlədiyindən fərqli cərəyan edir. Konsulun evinə başsalığına gələn Rzaqulu və rəfiqi orada özlərindən savayı heç kəsi görməyib təəccüblənirlər: “biz təəccüb elədik ki, bu günki gündə konsulun qapısında artıq adam görsənmir”. Sonrasında konsulun naibi Cəfər onları Xəllaqi-məmaliklə, yəni konsulun özü ilə tanış edir. Müəllimləri çox xoş qarşılayan konsulun kefinin yaxşı olduğunu görən Rzaqulu və digər müəllim bu dəfə də, təəccüb edirlər, ancaq yenə bildirmirlər. Rzaqulu sözbə başlayır: “Cənab konsul, gərək bunu bilmiş olasınız ki, bu beş günlük dünyayi-faniyə biz ondan ötrü gəlməmişik ki, nə qədər dünya var biz də dünyada min illər yaşayaq və əbədən ölməyək. Xeyr, belə deyil. Allaha şükür, sizi öyrətmək olmaz, xudavəndi-ələm hər bir yaranmışına bir müəyyən ömür qərar verib və müəyyən əcəl təyin edib ki, hərə öz vaxtında bir bəhanə ilə ölüm şərbətini içəcəkdir. Belə olan surətdə siz ki, Allaha şükür, bizdən də yaxşı bilirsiniz ki, bunlar hamısı Allah məsləhətidir və o müsibət ki, bu gün sizin başınıza gəlibdir. Allah-taala... – konsul bu yerdə dik atıldı və “necə müsibət?” deyib gəldi Rzaqulunun yanına”. [2, s.212]. Daha sonra konsul elə bilir ki, Moskvadakı oğlunun başına bir iş gəlib. Elə həmin anda da konsulun arvadı o biri otaqdan qışqırıq salır, o da oğlunun öldüyünü düşünür. Lakin sonra naib Cəfər konsula yavaş səslə məsələnin əslini danışır və məlum olur ki, ölənlə Həlīmə imiş. Həlīmənin kimliyi barədə əsərdə dəqiq məlumat olmasa da, Cəfərin yan otağa göz gəzdirib yavaş səslə bu xəbəri konsula çatdırmasından və



7th INTERNATIONAL EDUCATION AND INNOVATIVE SCIENCES CONGRESS
May 12-13, 2023 Azerbaijan State Pedagogical University

sonrasında da konsulun “Ay cəhənnəmə vəfat edib, gora vəfat edib! Rəhmətliyin uşaqları hələ adlarını müəllim qoyub, amma gör nə yə məşğuldurlar!”- deyib müəllimləri evdən qovmasından başa düşürük ki, Həlimə Xəllaqül-məmalikin siğəsi imiş.

Konsulun davranışları onu göstərir ki, siğə etdiyi Həlimənin ölümü onun üçün heç bir əhəmiyyət kəsb etmir. Burada əsas tənqid hədəfi olan konsulun şəxsiyyəti, naqis mənəvi dünyası yazıçı tərəfindən real həyatı detallar əsasında tam və hərtərəfli ifşa olunmuşdur.

Cəlil Məmmədquluzadənin 1926-cı ildə qələmə aldığı “Bəlkə də qaytardılar” hekayəsində hadisələr obrazlardan birinin dili ilə ifadə olunur və bu cür tipikləşdirmə formasının ən yaxşı nümunələrindən biri hesab olunur. Hekayə gələcək hadisələrə bədii zəmin hazırlayan yığcam izahatla başlanır: “Dörd-beş il bundan qabaq Bakıda, yay fəsli bulvarda gəzən vaxt tez-tez bir belə hala rast gəlirdim: bulvarın dalda yerində, Naberejni küçəyə tərəf, ağacların dibində dörd nəfər müsəlman görürdüm və mən bunların qabağından keçəndə çox vaxt bunların birinin əlində ruznamə görürdüm və qalan üç nəfərin bunun ruznamə oxumağına qulaq asan görürdüm. Amma mənə bir şey burada qəribə görünürdü... Bunlar suçlu adam kimi tez-tez o tərəfə-bu tərəfə zənn edirlər; guya bir kəsdən ehtiyatları var və ya bir adam gözləyirlər. Axırda iş açıldı və həтта müsahib də oldum. Və bunları tanımağım və dost olmağım bu minvalla əmələ gəldi”. [3, s.210-211].

Ustalıqla yazılmış, hadisələrə keçid xarakteri daşıyan bu müqəddimədən sonra əsərin əsas obrazlarından olan, yazıçının köhnə tanış, aktyor Balaqədəş növbəti bulvar gəzintilərinin birində yazıçını günlərlə xəlvəti çəkilib qəzet oxuyan bu şübhəli şəxslərlə tanış edir: “Molla dadaş, sən bu namərd dünyanın işinə bax ki, bu əyləşən dostlarım bir-iki il bundan qabaq hərəsi bir neçə milyona pul demirdi. Amma indi Allahdan gizli deyil, səndən niyə gizli olsun ki, Şura hökuməti bu biçarələri papiros puluna möhtac eləyibdi... Bunların biri bakılı Hacı Həsəndir ki, Oktyabr inqilabından qabaq onun Bakıda 14 karvansarası və 137 tikilisi vardı ki, indi hökumət hamısını əlindən alıb və bu qoca kişini indi halal mal-mülkünə həsrət qoyub. Onun yanında oturan sabunçulu Umudbəyovdur ki, onun qabaqlarda ildə yarım milyon tək bircə neftdən mədaxili olardı. Bu tərəfdə əyləşən və ruznamə oxuyan cavan məşhur milyonçu və un taciri Tələfxanbəy oğludur ki, bunu da gərək eşitmiş olasan. Rusiyanın hər bir böyük şəhərində bunun atasının böyük-böyük dəyirmanları vardı və neçə paraxodu... Bax, mənəm bu yanımda oturan da mənəm köhnə dostum və Gəncə mülkədarı Hacı Sultandır ki, Nikolay vaxtında nər-nər nərildəyirdi... Balaqədəş bu sözləri deyib qurtardı və sonra oturanlara tərəf əyilib yavaşca belə dedi: Heç zərrə qədər fikir eləməyin. Siz öləsiniz saxlaya bilməyəcəklər, hamısını qaytaracaqlar”.

“Bəlkə də qaytardılar” hekayəsi Cəlil Məmmədquluzadənin yeni həyat və zəmanəni, insanları, müflis olmuş adamların mənəviyyatını illərlə və dərinədən müşahidəsi əsasında yaranmışdır. Əsər təkcə quruluşuna görə deyil, ideya və məzmununa, üslub xüsusiyyətlərinə görə də orijinal bir hekayədir. Burada təsvir edilən hadisələr 1920-1926-cı illərdə Sovet İttifaqı, o cümlədən, Şura Azərbaycanının ictimai həyatında baş vermiş hadisələrlə birbaşa bağlıdır.

Müxtəlif ağır şərtlərə əsaslanan siyasi notalar, xarici hərbi müdaxilə, daxili əksinqilab ünsürlərinin narazılığı və başqa bu kimi tarixi həqiqətlər ədibin yaratdığı satirik tiplərin həyatiliyini, reallığını göstərir, tarixi həqiqətlə bədii həqiqətin ustalıqla verilmiş bədii vəhdətini nümayiş etdirir.

Cəlil Məmmədquluzadə satirik hekayələrlə yanaşı, həm də psixoloji planda işlənmiş lirik hekayələrin də müəllifidir. Daha çox təlim-tərbiyə, əxlaq problemlərinə həsr olunmuş bu hekayələrin mərkəzində müxtəli taleli uşaq obrazları dayanır, onların ağır, müsibətlərlə dolu həyatı təsvir olunur. Olduqca humanist sənətkar olan Cəlil Məmmədquluzadə köhnə feodal cəmiyyətinin, dini təlim və əxlaq normalarının səfil vəziyyətə saldığı uşaqların acınacaqlı taleyi, gələcəyi, sağlam tərbiyə məsələlərini hər zaman düşünmüş, öz əsərlərində də bunu əks etdirmişdir.

Ədibin yaradıcılığının ilk dövrlərində yazdığı “Danabaş kəndinin əhvalatları” povestində, “Dəllək”, “Pirverdinin xoruzu”, “Danabaş kəndinin məktəbi” hekayələrində xüsusi qayğı və



7th INTERNATIONAL EDUCATION AND INNOVATIVE SCIENCES CONGRESS
May 12-13, 2023 Azerbaijan State Pedagogical University

məhəbbətlə təsvir etdiyi Əhməd, Ziba, Pirverdi, Hüseynqulu və onlarla birgə kəndə naçalnikin gəldiyini eşidib qorxub qaçan, gərmə yatağında gizlənən uşaqlar cəhalətin, nadanlığın, maarifdən və tərəqqidən uzaq bir mühitin günahsız qurbanlarıdır.

Yazıcının ömrünün son illərində yazdığı “Saqqallı uşaq”, “Buz”, “İki qardaş”, “Atlar dayandı”, “İki alma” və s. hekayələrində daim uşaqların tərbiyəsi, səadəti, xoşbəxtliyi haqqında düşünən sənətkarın ağıllı, ibrətamiz tövsiyələri, arzu və diləkləri, lirik hiss və duyğuları öz bəddi əksini tapmışdır. Bu hekayələr daha çox xatirə xarakteri daşıyır və əsərlərdəki əsas, aparıcı şəxsiyyət də elə müəllifin özüdür. Yazılan uşaq hekayələrində əsərin sonunda Cəlil Məmmədquluzadənin gəldiyi əxlaqi nəticə olduqca düşündürücü, məzmunlu, aktualdır və yüksək insani, bəşəri qayğılardan xəbər verir.

ƏDƏBİYYAT:

1. Bilal Həsənlı. Azərbaycan uşaq ədəbiyyatı. Müəllim nəşriyyatı. Bakı, 2015, s. 522
2. Cəlil Məmmədquluzadə. Əsərləri. I cild. Öndər nəşriyyat. Bakı, 2004, s. 663
3. Cəlil Məmmədquluzadə. Hekayələr. Qanun nəşriyyatı. Bakı, 2019, s. 232
4. Cəlil Məmmədquluzadə 150 il. AMEA Nizami Gəncəvi adına ədəbiyyat İnstitutu. Ecoprint nəşriyyat. Bakı, 2019, s. 720
5. Firidun Hüseynov. Adi əhvalatlarda böyük həqiqətlər. Xan nəşriyyatı. Bakı, 2015, s. 232
6. Xalid Əlimirzəyev. Dahi sənətkar, böyük vətəndaş. Elm və təhsil nəşriyyatı. Bakı, 2010, s. 684
7. Zahid Xəlil, Füzuli Əsgərli. Uşaq ədəbiyyatı. Pedaqoji Universitetin nəşri. Bakı, 2011, s. 498



7th INTERNATIONAL EDUCATION AND INNOVATIVE SCIENCES CONGRESS
May 12-13, 2023 Azerbaijan State Pedagogical University

İBTIDAI SINIFLƏRDƏ DİL QAYDALARININ ÖYRƏDİLMƏSİ YOLLARI (II SINIF ÜZRƏ)

WAYS OF TEACHING LANGUAGE RULES IN PRIMARY CLASSES
(FOR CLASS II)

Səfəraliyeva Fəridə Akif qızı

Pedaqogika üzrə fəlsəfə doktoru, dosent

Azərbaycan Dövlət Pedaqoji Universiteti, Azərbaycan Respublikası

<https://orcid.org/0000-0003-1161-5759>

Dünyada təhsilin inteqrasiya olunduğu bir zamanda başqa fənn müəllimləri kimi Azərbaycan dili fənn müəllimi də öz fəaliyyətində dönüş yaratmalı, daha səmərəli metod, üsul və vasitələr tapmalıdır. Müasir dövrdə hər bir müəllim keyfiyyətli dərsə yiyələnmək üçün qarşısına məqsəd qoymalıdır: “Şagirdlərin bilik və bacarıqları hansı səviyyədədir?”, “Tədris etdiyim mövzunu hansı şəkildə mənimsəyiblər?”, “Şagirdlər əldə olunmuş bilikləri tətbiq edərək onları bacarıq və vərdişə çevirməyi bacarırlarmı?”, “Şagirdlərin dərsi mükəmməl mənimsəmələri üçün hansı məsələlər diqqət mərkəzində olmalıdır?”. Məhz bu suallara cavab tapmaq üçün müəllim şagirdin, müvafiq hallarda sinfin hazırkı vəziyyətinə qiymət verməyi bacarmalıdır.

Azərbaycan dilinin dövlət dili kimi ümumtəhsil məktəblərində tədrisinin əsas məqsədi şagirdlərə dinləyib-anlama, danışma, oxu və yazı bacarıqları qazandırmaqla onların nitqini inkişaf etdirmək, şəxsiyyət kimi formalaşmalarına zəmin yaratmaqdan ibarətdir.

Ana dilinin orta məktəbdə öyrədilməsində yazı təlimi, orfoqrafik qaydalar üzərində işin düzgün təşkil olunması vacib amil kimi dəyərləndirilir. Şagirdlər ayrı-ayrı mövzuların tədrisi prosesində orfoqrafik qaydaların mənimsənilməsi ilə bağlı müxtəlif səpgili, praktik çalışmaları təhlil edirlər. Məhz qrammatik çalışmaları köməyi ilə şagirdlərin qazandıqları biliklər möhkəmlənir, qrammatik hadisələrin nə dərəcədə başa düşülməsi dəqiqləşir, orfoqrafiya və nitq inkişafı sahəsində onlara bir sıra vərdişlər aşılır. Savadlı yazının təşkil olunmasına maneə törədən cəhətlərdən biri də yazılışı çətin sözlərin, terminlərin işlənməsidirsə, digəri də orfoepik tələffüzün arasında kəskin fərqlərin olmasıdır. Müəllim nəinki dil dərslərində, həm də oxu dərslərində şagirdlərlə birgə sözlərin leksik mənalarını açmağa çalışmalı, onların sinonimlərini tapmaqla cümlədə işlətməlidirlər. Şagirdlərin öz yazılarında ardıcılıq, məzmunca dolğunluq, yazının bədii bir dildə ifadə olunması olduqca önəmlidir.

İbtidai siniflərdə ana dilinin tədrisinin başlıca prinsipi nitq inkişafı olduğundan qrammatikanın tədrisi prosesində də şagirdlərin nitqinin və təfəkkürünün inkişafına geniş imkanlar açılır. Hər bir dərsdə ədəbi tələffüz, leksika, söz yaradıcılığı, üslubiyyət və ya rəhbərli nitq inkişafı üzrə iş əks olunmalıdır. İbtidai sinif şagirdlərinin dilin qrammatik formalarını şüurlu şəkildə dərk etmələri, onların lüğət ehtiyatını sürətlə mənimsəmələri üçün geniş imkanlar yaradır. Hər hansı qrammatik qaydaların və terminlərin mənimsədilməsi lüğət ehtiyatının dəqiqləşdirilməsinə xidmət edir.

Açar sözlər: İbtidai sinif, dil qaydaları, dərslik, metod və yollar, nitq



7th INTERNATIONAL EDUCATION AND INNOVATIVE SCIENCES CONGRESS
May 12-13, 2023 Azerbaijan State Pedagogical University

ABSTRACT:

At a time when education is integrated in the world, the Azerbaijani language subject teacher, like other subject teachers, should make a change in his activity and find more efficient methods, methods and tools. In today's era, every teacher should set a goal in order to master a quality lesson: "What is the level of knowledge and skills of the students?", "How did they master the subject I taught?", "Are the students able to apply the acquired knowledge and turn it into skills and habits?", "What issues should be in focus for the students to master the lesson perfectly?". In order to find answers to these questions, the teacher must be able to assess the current situation of the student and, if applicable, the class.

The main purpose of teaching the Azerbaijani language as the state language in general education schools is to develop students' speech and to create a basis for their personality formation by giving them listening, speaking, reading and writing skills.

In the teaching of the mother tongue in secondary school, writing training, correct organization of work on orthographic rules is considered as an important factor. In the process of teaching different subjects, students analyze various practical exercises related to mastering orthographic rules. It is with the help of grammar studies that students' acquired knowledge is strengthened, the extent to which grammatical events are understood is clarified, and a number of habits are instilled in them in the field of spelling and speech development. One of the obstacles to the organization of literate writing is the processing of difficult-to-write words and terms, and the other is the existence of sharp differences between orthoepic pronunciation. Not only in language lessons, but also in reading lessons, the teacher should try to open the lexical meanings of words together with students, find their synonyms and use them in sentences. It is very important for students to have consistency, fullness of content in their writing, and expression of the writing in an artistic language.

Since the main principle of mother tongue teaching in primary classes is the development of speech, the process of teaching grammar opens wide opportunities for the development of students' speech and thinking. Each lesson should reflect work on the development of literary pronunciation, vocabulary, word creation, stylistics or communicative speech. Conscious understanding of the grammatical forms of the language by elementary school students creates ample opportunities for them to quickly master the vocabulary. Mastering any grammatical rules and terms serves to refine the vocabulary.

Keywords: Elementary school, language rules, textbook, method and ways, speech

Azərbaycan dili və oxu dərslərinin əlaqəli şəkildə tədris olunması nitq inkişafı, ədəbi tələffüz və ifadəli oxu vərdişlərinin formalaşdırılması baxımından zəruridir. Dil dərslərində qayda və qanunları şüurlu şəkildə qavrayan şagird qazandığı nəzəri bilikləri oxu dərslərində praktik yolla daha dərindən öyrənir. Oxu dərsləri şagirdlərə lüğət ehtiyatını zənginləşdirməyə, cümlə qurmaq vərdişlərini formalaşdırmağa, cümlədə və mətnlərdə sözlər arasında əlaqəni öyrənməyə, danışıq prosesində sözün orfoepik baxımdan necə səsləndiyini müşahidə etməyə imkan yaradır. Dil və oxu dərslərinin əlaqəli tədrisində ədəbi tələffüz vərdişlərinin aşılması üzrə iş üç yolla aparılır:

1. Şagird öyrəndiyi tələffüz qaydaları əsasında danışıq və müəllim ifadəli oxu bacarığını şagirdlərdə tam şəkildə fəallaşdırır;
2. Düzgün tələffüzlə şivə və adi danışıq tələffüzü arasındakı fərqi tapmaq, nitq prosesində baş verən qüsurları təhlil etmək;
3. İfadəli oxunun tələbi ilə şagirdləri tanış etmək və düzgünlük, şüurluluq, ifadəlilik, optimal sürət kimi keyfiyyətləri qoruyub saxlamaq.

I sinifdən etibarən sözü hecaya ayıra bilməsi, hər hecada olan səslərin yerini düzgün və ardıcıl olaraq müəyyən etməsi, sözlərdəki səslərin yerini dəyişdirmədən tələffüz etməsi şagirdə düzgün



7th INTERNATIONAL EDUCATION AND INNOVATIVE SCIENCES CONGRESS
May 12-13, 2023 Azerbaijan State Pedagogical University

yazmağa əsas verir. Həmçinin sözün hecaya ayrılması üzrə vərdişlərin yaradılması da şagirdlərdə sözün sətirdən-sətrə düzgün keçirilməsi işində böyük rol oynayır.

Metodist A.Abdullayev və Y.Kərimov öz dərslərində haqlı olaraq qeyd edir ki, dil dərslərində materialın xarakterindən, qarşıda qoyulmuş məqsəddən, təlim üsulları və tədris prosesinin şəraitindən asılı olaraq, dərslərin tipi də müxtəlif olur; nümunə olaraq onu qeyd edərdim ki, bir dərstdə yeni bilik verilir, digər dərstdə qazanılmış biliklər möhkəmləndirilir, bacarıq və vərdişlər yaradılır, sonda öyrənilmiş biliklər təkrarlanır, sistemə salınır. Qrammatika dərslərində sözsüz ki, məntiqi çalışmalar daha mühüm yer tutur. Bu çalışmalar sistemi ətraf ələmdəki əşya və hadisələr haqqında uşaqların sadə biliklərini sistemləşdirir, həmçinin onların təfəkkürünü inkişaf etdirir. Bunun əhəmiyyəti odur ki, məktəbə yenidən gəlmiş uşaqlar xeyli söz ehtiyatına malik olur, lakin onlar bu sözlərin ifadə etdikləri məfhumları-cisim və hadisələrin mühüm əlamətlərini səthi bilir, bunun da nəticəsində sözü nitqdə məqamında işlətməkdə çətinlik çəkirlər.

Məqaləmdə II sinif Azərbaycan dili dərslərində olan dil qaydalarını tədqiqata cəlb etmişəm. Sözün izahı ilə bağlı qayda diqqətimi çəkdi:

Sözü izah etmək üçün sözün aid olduğu varlığın əlamətləri (rəngi, forması, dadı, istifadə məqsədi və s.) sadalanır;

Məsələn:

Səndəl – ayaqqabı növüdür. Dabansız və yüngül olur. Yayda geyinilir.

Tilov – ucunda qarmaq olur, balıq tutmaq üçün istifadə olunur.

Şezlonq – çimərlikdə uzanmaq üçün istifadə olunur.

[2,

s.9]

Dərslərdə verilmiş bu üç söz haqqında qeyd etmək istərdim ki, yalnız tilov sözü şagirdlərin fəal lüğət fonduna daxil olacaq. Nə səndəl, nə də ki, şezlonq sözünü gündəlik həyatlarında belə istifadə etməyəcək. Həm deyilişi onlar üçün çətinlik yaradır, həm də tez bir zamanda mənasını unudacaqlar. Məsələ burasındadır ki, şagirdlərin lüğəti həm kəmiyyətə, həm də keyfiyyətə qiymətləndirilməlidir. 70-ci illərdə aparılan tədqiqat yeddiyaşlıların lüğət ehtiyatında 4080 sözün olduğunu müəyyənləşdirmişdi. Onların yalnız 2177-si şagirdlərin fəal lüğət fonduna daxil olan sözlərdir. Deməli I sinifdə oxuyan şagird mənasını az-çox başa düşdükleri, lakin nitqdə işlətmədikləri xeyli söz bilirlər. Məhz bu kimi sözlər onların qeyri-fəal lüğətini təşkil edir. Fəal lüğəti ilk növbədə şagirdlərin gündəlik həyatda, hamı tərəfindən anlaşılacaq sözlər təşkil etdiyi halda, qeyri-fəal lüğətə onların mənasının başa düşdükleri, lakin nitqdə çox işlətmədikləri sözlər, o cümlədən arxaizmlər, neologizmlər, dialektizmlər və s. daxil olur. Şagirdlərin lüğət ehtiyatının zənginliyini yalnız onların nitqindəki sözlərin sayı ilə müəyyənləşdirmək olmaz. Şagirdlərin qrammatikadan biliklərin artırmaq, şifahi və yazılı nitqdən istifadə etmək üçün onlara möhkəm vərdişlər aşılamaq, orfoqrafiya və durğu işarələri üzrə vərdişlər qazandırmaq və nəhayət onların məntiqi təfəkkürünü inkişaf etdirməkdə qrammatik təhlil mühüm rol oynayır. Qrammatik təhlil Azərbaycan dili dərslərində aparılan elə bir məşğələdir ki, onun vasitəsi ilə şagirdlər məndən müəyyən qrammatik qaydaları tapır və onların bu və ya digər qrammatik bölmələrə aid olduğunu müəyyənləşdirir. Qrammatik təhlil bəsit şəkildə də olsa, I sinifdən aparılmağa başlayır. I sinifdə şagirdlər cümləni sözlərə, sözləri hecalara ayırır, cümlədə sözlərə sual qoyur, onlar arasındakı əlaqələri müəyyənləşdirməyə çalışırlar. II sinifdə onlar əlavə olaraq, əşyanın adını, necəliyini, hərəkətini bildirən sözləri tapır, onlar yaxınmənalı və əksmənalı sözləri bir-birindən fərqləndirir və s. kimi çalışmaları yerinə yetirirlər.

Dərslərdə hərəkətin zamanı haqqında məlumat verilmişdir.

Hər bir hərəkət keçmişdə, indi və gələcəkdə baş verə bilər. Buna hərəkətin zamanı deyilir.

Keçmiş zaman: Su buxarı göyə qalxdı (nə etdi?)

İndiki zaman: Günəş buludun qarşısını kəsir (nə edir?)



7th INTERNATIONAL EDUCATION AND INNOVATIVE SCIENCES CONGRESS
May 12-13, 2023 Azerbaijan State Pedagogical University

Gələcək zaman: Havalar istiləşəcəkdir (nə edəcək?)

Dərslərdə verilmiş tapşırıqda nöqtələrin yerinə uyğun gələn hərəkət bildirən söz artırmaqla cümlələri köçürmək tapşırılır.

artdı, batacaq, donur, əriyəcək

Bir azdan günəş

Şaxtalı havada su

Yağış yağdı, çayın suyu

Gün çıxan kimi qar

s.63]

[2,

Başqa bir qayda dərslərdə hərəkətin təsdiqi və inkarı ilə bağlı verilmişdir.

Hərəkət bildirən sözlər

Təsdiq – Hərəkətin icra olunduğunu bildirir: *qaçdı, görür, deyəcək*

İnkar – Hərəkətin icra olunmadığını bildirir: *qaçmadı, görmür, deməyəcək*

Həmçinin II sinifdə şagirdlərdə düzgün yazı vərdişlərini formalaşdırmaq üçün kifayət qədər tapşırıqlar yer almışdır.

Sözlərin yazılışı ilə bağlı qaydada verilmiş nümunələrə diqqət yetirək.

“o”, yoxsa “a”

Doğru: *kəmandir, şokolad, velosiped*

Yanlış: *kəmandir, şakalad, velosiped*

s.40]

[3,

I sinifdən başlayaraq müəllim şagirdlərə ədəbi tələffüz qaydalarına uyğun oxumağı aşılamalıdır.

II sinif Azərbaycan dili dərslərində verilmiş dil qaydasında-ıncı hissəciyi haqqında da məlumat verilmişdir. Şagirdlər 4-cü sinfi bitirsələr də çox vaxt sayların orfoqrafiyasında müəyyən səhvlərə yol verirlər.

Bəzi say bildirən sözlərə **-ıncı** hissəciyi artırıqda varlığın sıradakı yeri bildirilir.

Bu hissəcik ahəng qanununa uyğun olaraq dəyişir. Məsələn: qırxıncı, beşinci, onuncu, üçüncü. Bu sözləri rəqəmlə də ifadə etmək olur. Bu zaman **-ıncı** hissəciyi qısaldılır: - *ıncı*. Nümunə: 40-cı, 5-cij, 10-cu, 3-cü.

Dərslərdə verilmiş tapşırıqda nöqtələrin yerinə uyğun gələn sayları yazın.

yeddi, yeddinci, üç, qırxıncı

1. ... gün, ... gecə yol getdi.

2. Göyün ... qatına qalxdı.

3. Göydən ... alma düşdü.

4. Məlikməmməd ... qapını açdı.

[3, s.64]

Say haqqında ümumi məlumat verildikdən şagirdlər miqdar saylarını, onların suallarını (neçə? nə qədər?) öyrənir, bunlarla əlaqədar müəyyən praktik işlər icra edirlər. Ona görə də miqdar saylarının tədrisi prosesində onun müəyyən və qeyri-müəyyən növləri, müəyyən miqdar sayları ilə isim arasında numerativ (tərəf, baş, dənə, cüt, ədəd və s.) sözlərin işlənməsi, müəyyən miqdar



7th INTERNATIONAL EDUCATION AND INNOVATIVE SCIENCES CONGRESS
May 12-13, 2023 Azerbaijan State Pedagogical University

saylarından sonra isimlərin cəm şəkilçisi qəbul etməməsi üzərində ciddi şəkildə dayanmaq lazımdır.

Təcrübələr göstərir ki, ibtidai siniflərdə şagirdlər müəyyən miqdar saylarından sonra digər numerativ (nəfər, baş, dəst, ədəd, və s.) sözlərin qazandığı üslubi funksiyasını başa düşmədiklərindən yalnız “dənə” sözündən istifadə edirlər. Bu da nəticə etibarilə nitqdə məna və üslub pozğunluğunun yaranmasına səbəb olur. Odur ki, IV sinifdə praktik çalışmalarla məktəblilərə çatdırılır ki, numerativ sözləri necə gəldi işləmək düzgün deyil. Onları hər birinin nitqdə öz yeri var. Belə ki, insan bildirən isimlərdən əvvəl yalnız “nəfər” (üç nəfər oğlan, dörd nəfər həkim və s.), ət və südükdən istifadə edilən ev heyvanlarını bildirən isimlərdən əvvəl “baş” (iki baş inək), tək-tək sayılan cansız isimlərdən əvvəl isə “ədəd”, “dənə” sözlərindən biri (beş dənə qarpız, əlli ədəd yumurta) işlədilir. Belə numerativ (ədədi) saylardan sonra gələn isimlər isə heç vaxt cəm şəkilçisi qəbul etmirlər.

Dərslərdə həm böyük, həm də kiçik hərflə yazılan sözlər haqqında qayda verilmişdir.

Elə sözlər var ki, bəzən böyük, bəzən isə kiçik hərflə yazılır. Məsələn:

– Kitab oxumaq Lalənin sevimli məşğuliyyətidir.

– Anamın ən çox sevdiyi gül lələdir.

Lalə sözü insan adı bildirdikdə böyük, gül adı bildirdikdə kiçik hərflə yazılır.

Hansı sözlər cümlədən asılı olaraq həm böyük, həm də kiçik hərflə yazıla bilər? **Ceyran, Bakı, Dost, Mahir, Kitab, Qərənfil, Xəzər, Səma, Polad** [3, s.92]

Dərslərdə verilmiş qayda müəllimə əsas verir ki, xüsusi və ümumi isim haqqında şagirdə məlumat verərək əldə olunmuş bilikləri möhkəmləndirsin.

Dərslərdə verilmiş digər qayda cümlənin məqsəd və intonasiya görə növləri haqqındadır.

Nida cümlələrində çox zaman hiss, həyəcan bildirən sözlər işlənir. Bu sözlərdən sonra vergül və ya nida işarəsi qoyulur. Məsələn:

Ah, bu çiçəyin nə gözəl qoxusu var!

Paho! Nə pis oldu, dərslə gecikdik.

“Ah” heyranlıq, “Paho” təəssüf hissini ifadə edir.

Yeni nəşr olunmuş Azərbaycan dili dərsləklərinə nəzər saldıqda görürük ki, istər cümlələrlə, istərsə də qruplarla iş şəklində kifayət qədər tapşırıqlar yer almışdır. Həmçinin dərsləkdə tapşırıqlar hərflərlə nömrələnmişdir.

E. Cümlələrlə iş. Nöqtələrin yerinə uyğun hiss, həyəcan bildirən sözü əlavə etməklə cümlələri oxuyun.

Oy 1. ... lap yoruldu!

Of 2. ... axır ki, əlimə keçdin!

Eh 3. ... əlimə tikan batdı!

Aha 4. ... elə bildim, cavabı tapmışsan!

[3, s.99]

D. Hansı atalar sözlərində hərəkət bildirən söz inkar formada olmalıdır?

1. Sürükdən ayrılan qoyunu qurd yeyər.

2. Tək əldən səs çıxar.

3. Ot kökü üstə bitər.

4. Dost dar gündə tanınar.



7th INTERNATIONAL EDUCATION AND INNOVATIVE SCIENCES CONGRESS
May 12-13, 2023 Azerbaijan State Pedagogical University

5. Beş barmağın beşi də bir olar.

[3, s.102]

Məlumdur ki, dilin ən əsas və mənalı vahidi olan cümlə bitmiş bir fikri bildirir. Söz və söz birləşmələri dilin daxili qanunları əsasında həm məna, həm də qrammatik cəhətdən bir-biri ilə əlaqədə olaraq biri digərini aydınlaşdırır, izah edir. Beləliklə, cümlə və onun ifadə etdiyi əsas mahiyyət, məzmun yaranmış olur.

Cümlələr fikrimizin, duyğu və düşüncələrimizin ifadəsi kimi işlədilir. Ya əşya və hadisələr haqqında, varlıq, zaman və məkan haqqında məlumat verilir, bunlar ya təsdiq, ya inkar edilir, başqa cümlələrdə isə hər hansı bir məsələ barəsində başqasından məlumat almaq məqsədi qarşıya qoyulur: digər cümlələrdə daxili hiss və duyğular, istək və arzular ifadə edilir. Cümlələrin başqa bir qrupunda isə işin icrası əmr, təhrik yolu ilə gördürülür. Cümlələrdə yürüdülməyən məqsədin belə dəyişkən olması həmin cümlələrin deyiliş xüsusiyyətini, intonasiyanı da dəyişir. Deməli, intonasiya məqsədə xidmət edir, başqa sözlə, intonasiya məqsədin göstəricisidir. Məqsəd və intonasiyaya görə cümlənin dörd növü var: **nəqli, sual, əmr, nida. Nəqli cümlə.** Belə cümlələrdə müəyyən bir hadisə, əşya, əlamət və s. haqqında məlumat təsviri yolla verilərək, nəql edilir. Elə nəqli cümlənin mənşəyi də ərəb dilinə məxsus olan “naqil” kəlməsindən olub “ötürmək”, “paylamaq”, “nəql etmək” məzmunlarını bildirir. Nəqli cümlələr dilin ən kütləvi ünsiyyət vasitəsi olaraq, digər cümlə növlərindən daha çox işləkliyi ilə seçilir. Nəqli cümlələrin ifadə vasitələri çox genişdir. Əmr formasından başqa, fəlin başqa formaları ilə, məsdərlə, feli sifətlə də ifadə oluna bilər. Nəqli cümlələr söz sırası və intonasiyanın köməyi ilə formalaşır, adi danışq tonu ilə verilir. Məs.: *Qışın soyuq günlərindən biri idi. Şaxta qılınca kimi kəsirdi. Güclü külək şiddətlə yağan qarı sovurur, bir adımlıqdan qarşadan gələnəri seçmək olmurdu.*

Bu günki dərslərləri vərəqləyəndə görürük ki, kitabda şagird üçün qaranlıq qalan kifayət qədər məsələlər var. Əslində isə qrammatika, yazı qaydaları və nitq inkişafı üzrə iş elə planlaşdırılmalıdır ki, hər bir dərstdə dilin ayrı-ayrı sahələri (həmçinin, fonetika, orfoepiya, orfoqrafiya, leksika, morfologiya, sintaksis, söz yaradıcılığı, punktuasiya və s.) qarşılıqlı şəkildə şagirdlərə mənimsənilsin.

I sinifdən başlayaraq şagirdlər əlamət və ad bildirən sözləri bir-birindən fərqləndirir. Əlamət bildirən sözlərin məna növləri haqqında qaydaya nəzər salaq:

Təsvir zamanı əlamət bildirən sözlərdən istifadə olunur. Bu sözlər ölçü, forma, rəng, dad və sairə bildirir.

Ölçü: böyük, kiçik, uzun, qısa, qalın, nazik, enli, ensiz

Forma: yumru, dairəvi, oval, uzunsov, əyri

Rəng: qırmızı, yaşıl, mavi, bənövşəyi, göy, sarı, ağ, qara, narıncı

Dad: şirin, acı, turş, duzlu, şit • Bunları bilməliyik • Əlamət bildirən sözləri oxuyun.

Əlamət bildirən sözləri fərqləndirmək üçün (ölçü, forma) müəllim riyaziyyat fənni ilə də inteqrasiya apara bilər.

C. Əlamətlərə uyğun meyvənin adını yazın.

1) kiçik, oval, sarı, turş →

2) balaca, yumru, narıncı, turşətəhər →

3) qabığı yaşıl, zolaqlı, içi qırmızı ? →

s.43]

[2,

Əksmənalı sözlərin müəyyən olunması ilə bağlı qaydada:

Əksmənalı sözlər eyni suala cavab verir:

sülh – müharibə nə?

ağ – qara necə?



7th INTERNATIONAL EDUCATION AND INNOVATIVE SCIENCES CONGRESS
May 12-13, 2023 Azerbaijan State Pedagogical University

az – çox nə qədər?

oturmaq – durmaq nə etmək?

-LAR, -LƏR ÇOXLUQ BİLDİRƏN HİSSƏCİK

Ad bildirən sözlərin sonuna artırılan hissəciyi varlığın çox olduğunu bildirir; məsələn: *oğlan (tək) – oğlanlar (cəm)*.

Bu hissəcik ahəng qanununa uyğun olaraq dəyişir.

Sonuncu hecasında qalın sait olan sözlərə -lar, incə sait olan sözlərə -lər artırılır: çanta – çantalar; kitab – kitablər; qələm – qələmlər; şagird – şagirdlər. Çox vaxt ibtidai sinif müəllimləri -lar, -lər hissəciyi ilə bağlı qayda haqqında məlumat verir, ancaq sözlərin fərqli tələffüzünə toxunmağı unudur.

Belə nəticəyə gəlirik ki, müəllim pedaqoji prosesin təşkilatçısı olmaqla yanaşı, ilk növbədə, prosesi qiymətləndirməyi bacarmalıdır. Həmçinin, o, təlim-tərbiyə prosesində qiymətləndirmənin yerini bilməli, onun statistik təhlilini aparmağı bacarmalı, təkliflər vermək üçün problemə ümumi şəkildə yanaşsın, qiymətləndirmə ilə əlaqədar məsələləri dəyərləndirməlidir. Bunun üçün müəllim təlimin məzmunu (uşağa nəyi öyrətməli), təlim üsulları (uşağı necə öyrətməli), öyrədici mühit (uşağı hansı şəraitdə öyrətməli) və qiymətləndirmə (öyrətmə prosesinin nəticələri) kimi təlim prosesinin sadələşdirilmiş modelini həyata keçirməyə nail olmalıdır.

ƏDƏBİYYAT:

1. Abdullayev A., Kərimov Y. İbtidai siniflərdə ana dili tədrisinin metodikası. Bakı, 1968.
2. Nurullayeva Ü., Zahidova Ş., Bayramova İ., Xanaliyeva A. Azərbaycan dili (tədris dili) Ümumtəhsil məktəblərinin 2-ci sinfi üçün Azərbaycan dili fənni üzrə dərslik, I hissə Bakı, 2020.
3. Nurullayeva Ü., Bayramova İ., Xanaliyeva A., Məhyəddinova K. Azərbaycan dili (tədris dili) Ümumtəhsil məktəblərinin 2-ci sinfi üçün Azərbaycan dili fənni üzrə dərslik, II hissə Bakı, 2020.
4. Rəhimov A.N. Ana dilinin tədrisi metodikası (İbtidai siniflərdə). Bakı, 2015.



7th INTERNATIONAL EDUCATION AND INNOVATIVE SCIENCES CONGRESS
May 12-13, 2023 Azerbaijan State Pedagogical University

" DƏDƏ QORQUD" DASTANI VƏ ŞƏRQİ ANADOLUNUN ƏRZİNCAN
DİALEKTLƏRİNDƏ İSİM VƏ SİFƏTLƏRİN ORTAQ XÜSUSİYYƏTLƏRİ.

"DADA GORGUD" SAGA AND ERZINCAN DIALECTS OF EASTERN ANATOLIA
COMMON CHARACTERISTICS OF NOUNS AND ADJECTIVES.

Dr. Əlvən CƏFƏROV

Azərbaycan Dövlət Pedaqoji Universiteti

XÜLASƏ:

Xalqımız məişət və ictimai quruluş cəhətdən öz yaşayış spesifikası – maddi-mədəniyyətini yaradıb yaşatdığı kimi öz dilini də rəngarəng şəkildə daima inkişaf etdirmiş və müasir səviyyəyə qaldırmışdır. Bir sıra türk dillərinin xalq dili halında formalaşmasında bu və ya digər dərəcədə rol oynamış olan oğuz və qıpçaq tayfalarının Azəri türkcəsinin ümumxalq dili halında formalaşmasında çox böyük rolu vardır. Xalqımızın təkcə dilində yox, məişət və mədəniyyətinin müxtəlif sahələrində də, o cümlədən Azərbaycan folklorunun, musiqisinin bir sıra nümunələrində də türk tayfalarının sözü və ad izi indi də saxlanılmaqdadır. Məsələn, müasir ümumxalq danışq dilində ədəbi və elmi dildə işlənən “bayatı”, “əfşarı”, “varsığı”, “qaytağı” və bu kimi bir sıra folklor və musiqi terminləri mənşəcə oğuz tayfalarının adları ilə bağlıdır. Xalqımızın tayfa-qəbilə xüsusiyyətlərini müxtəlif cəhətdən əks etdirən ən mükəmməl sözlər və folklor nümunələrindən biri də “Kitabi-Dədə Qorqud” dastanlarıdır. Bir sıra türkdilli xalqlarda da Dədə Qorqudla bağlı əfsanə, dastan, nağıl və sairələr vardır. Orta Asiyadakı bir sıra xalqlarda “Dədə Qorqud” əvəzinə “Korkut ata” adı işlənir. Erzincan və yöresi ağızlarında qədim türk (Azərbaycan) sözlərinin işlənməsi də təsadüfi deyildir. Hər iki bölgə dilimizin formalaşmasında, onun inkişafında çox böyük rol oynamışdır. Biz hər iki, əsər və bölgədə olan dialektlərə müasir Azərbaycan dili kontekstindən yanaşaraq müəyyən etdik ki, burada xüsusiyyətləri bugünkü nisbətən fərqli tələffüz olunmuş və zamanın süzgülündən keçərək indiki halına gəlib çıxmışdır. Türkiyə Respublikasının Ərzincan və ətraf dialektləri dil və üslubi cəhətdən “Kitabi-Dədə Qorqud” dastanına çox yaxındır. Bu elmi işdə “Kitabi-Dədə Qorqud” dastanı və Türkiyə Respublikasının Ərzincan və ətraf dialektləri əsas nitq hissələri üzrə ortaq xüsusiyyətləri tədqiqatə cəlb olunacaqdır.

Açar sözlər: Ərzincan, Dədə Qorqud, ortaq xüsusiyyətlər, dialekt.

ABSTRACT

Our people, in terms of household and social structure, have created and maintained their own specifics of living - material culture, as well as constantly developed their language in a colorful way and raised it to a modern level. The Oghuz and Kipchak tribes, which have played a role in the formation of a number of Turkic languages as national languages, have a great role in the formation of Azeri Turkish as a national language. Not only in the language of our people, but also in various spheres of everyday life and culture, including in a number of examples of Azerbaijani folklore and music, the words and name traces of the Turkic tribes are still preserved. It exists. For example, a number of folklore and musical terms such as "bayati", "afshari", "varsagi", "gaitagi", which are used in literary and scientific language in the modern colloquial language, are related to the names of the Oghuz tribes. "Kitabi-Dade Gorgud" epics are one of the most perfect examples of words and folklore that reflect the tribal characteristics of our people in various ways. A number of Turkic-speaking peoples also have legends, epics, tales, etc. related to Dede Gorgud. In a number of peoples in Central Asia, the name "Korkut ata" is used instead of "Dade Gorgud". The use of ancient Turkic (Azerbaijani) words in Erzincan and regional dialects is not accidental. Both regions played a great



7th INTERNATIONAL EDUCATION AND INNOVATIVE SCIENCES CONGRESS
May 12-13, 2023 Azerbaijan State Pedagogical University

role in the formation of our language and its development. Approaching both works and dialects in the region from the context of the modern Azerbaijani language, we determined that their features were pronounced differently compared to today's and passed through the filter of time and came to the present state. Erzincan and surrounding dialects of the Republic of Turkey are very close to the "Kitabi-Dade Gorgud" epic in terms of language and style. In this scientific work, the "Kitabi-Dade Gorgud" epic and the common features of the Erzincan and surrounding dialects of the Republic of Turkey will be involved in the research.

Key words: Erzincan, Dede Gorgud, common features, dialect.

İsim.

Morfologiyamızda ən qədim nitq hissələrindən biri isimdir. İsimlər əşyalıq məfhumu ifadə edən söz qruplarına deyilir ki, bunlar da öz məzmunlarına görə çox müxtəlifdir.

Mənsubiyyət kateqoriyası: Qeyd edək ki, mənsubiyyət kateqoriyası sahib şəxslə mənsub, əşya və ya subyektlə obyekt arasındakı atributiv əlaqəni bildirir. A.M.Şerbak mənsubiyyət şəkilçilərinin xəbərlik, xəbərlik şəkilçilərinin isə şəxs və işarə əvəzlilikləri əsasında yarandığını göstərir. Bir sıra dilçilər isə mənsubiyyət şəkilçilərinin şəxs əvəzliliklərindən törəmə olduğunu qəbul etmir və problemə başqa prizmadan yanaşırlar.

Kamil Bəşirov yiyəlik halda yiyəlik mənsubiyyət anlayışının birləşmiş bir vəziyyətdə olmasından bəhs edir. O yazır: “Yiyəlik halın şəkilçilərindən olan **-in⁴ (-in⁴)** və **-im** morfemləri zahirən I və II şəxsin mənsubiyyət şəkilçisinə oxşarlığından bir çox müəlliflər yiyəlik hal şəkilçisinin mənsubiyyət şəkilçisindən törəmiş olduğunu iddia edirlər” (5, 52) Qeyd edək ki, bu şəkilçi ancaq bəzi şivələrimizdə qalmaqdadır.

Ağ saqqallı bən babañı ağlatmagil

Qarıcıq olmuş anañı bozlatmagil. (1, 147)

II şəxsin təkini ifadə edən **-n, ñ** mənsubiyyət şəkilçisi Azərbaycan dilində ancaq şivələrdə qalmaqdadır.

Ərzincan dialektlərində incə saitli şəkil istifadə olunanda qalın saitli sözlərdə incələnmə meydana gəlməkdədir. Bax, benim ayağıma baxın. (2,1.8.5) Saitlə bitən kelimelerde. Senin keçmə beciti değıl. (2,1.2.4) Köməkçi sait ünlü kapalı “e” “ei” olmaqdadır. Neyse *Əsmələm* sağ olsun. (2,2.45.94)

Tək şəxsdə. (+n, +en/an) Ağlamayasan qarnan mi ağriyi? Hele başan uzat, başən neresi ağriyi? (2,1.26.15)... dayen geldi mi? (+sı, +ı) (2,1.26.20)... nasu elini şo gözünün öğıne atdıyse. (2,1.1.37) Yavu bizimkisiler maddenı, onnarınki kasalı, hēs bu, buna uyar mi? (2,2.7.32).

Cəm şəxsdə. (+mız) 1.16.8) Burda bir geçimmiz yox ki. (+z) (2,2.5.19) Sizin de eliz acır?

Hal kateqoriyası: İsmə aid əsas xüsusiyyətlərdən biri də hal kateqoriyasıdır. Dilimizin bütün inkişaf dövrlərində, daha doğrusu son yeddi əsrdə hal sisteminin sabit olduğu göstərilir. E.Əzizov “Kitabi-Dədə Qorqud”dakı sapanın, (...ala qollu sapanın əlinə aldı (1, 39) Köksin, (Beyrək at köksin qucaqladı (1, 59) sözlərində III şəxs mənsubiyyətindən sonra işlənmiş “n” elementinin təsirlik hal şəkilçisi olduğunu qeyd edir. (8, 174) Buna biz Ərzincan dialektlərində də görə bilərik.

Qızı emri, bunun boynuni cellada vurduracaxsun. (2,2.14.141) Şu qarşiki qatırcilerin içinde padişahın oğı de olsa... (2,1.25.11) Geldim o çayən kinarına. (2,3.23.18) Ne qald?, Allahən quli. (2,6.13.26) Düzilmişler çeşmən önine boydan boya. (2,2.4.30) Dedim benim evim altında... (2,1.22.4) Şindi qapıyın öünde (önünde) mahsulun alurlar. (2,5.22.22)



7th INTERNATIONAL EDUCATION AND INNOVATIVE SCIENCES CONGRESS
May 12-13, 2023 Azerbaijan State Pedagogical University

İsim düzəldən şəkilçilər: “Kitabi-Dədə Qorqud” dastanı ilə Ərzincan dialektləri arasında ortağ səciyyəlidir. Qeyd edək ki, isim düzəldən şəkilçilərin əksəriyyəti türk mənşəlidir və dilimizin bütün dövrlərində öz aktuallığını qoruyub saxlamışdır.

-çı⁴. Professor Ə.Tanrıverdi yazır ki, **-çı⁴** şəkilçisinin ifadə etdiyi mənalar, həm də “adam”, “insan” mənasını verən sözlərlə bağlıdır. (3, 210) Surnaçları qovdı, naqaraçuları qovdı. (1, 72)

-lik⁴ Hadi Mirzəzadə yazılı materiallarımızda **-lıq, -lik** şəkilçili əşya, peşə, vəzifə bildirən isimlərə nadir hallarda təsadüf edildiyini söyləmişdir. (6, 211) Adağlusundan ərgənlik bir qırmızı qaftan gəldi. (1, 60)

-daş şəkilçisi. Professor Ə.Tanrıverdi qeyd edir ki, bu şəkilçi Azərbaycan, türk, tatar, qumıq dillərində **-daş**, qazax və xakas dillərində **-das**, qırğız və türkmən dillərində **-des**, tuvin dilində isə **-taş** şəklindədir. Ortaqlıq, şəriklik, həmrəylik, qohumluq və sairə mənalı isimdüzəldən şəkilçidir. (3, 213) Beyrək dəxi yedi kız karındaşını yedi yigidə verdi (1, 77).

At deməzəm saña qardaş deyərəm!

Qardaşımdan yeg! (1, 66)

-daş şəkilçisi qohumluq, yaxınlıq mənasını bildirir.

Başıma iş gəldi, yoldaş derəm,

Yoldaşımdan yeg! – dedi. (1, 66)

Bu hər iki nümunədə isə **-daş** şəkilçisi həmrəylik, birgəlik mənalarını verir.

Fars mənşəli “dastan” felindən yaranan bu şəkilçi türk mənşəli **-çı⁴** və **-lı⁴** şəkilçisinin sinonimi kimi götürülür və hər iki əsər üçün ortaqlıq xarakteri daşıyır.

Ərzincan dialektlərində isimlərə xas olan nümunələrə nəzər salaq.

+cuğ İki yılın ayrılmışidük, hasdalandu annecuği. (2,1.8.9) +cix (+cik, +cux,+cüg)

Alçacux duvardayım,

Baş açux ovadayım. (2,3.22.14)

Xayır efendim, annemgilden mektub gelmiyo. (2,1.1.12) Orası böyük bi tarla İmdatoğlugilin, tarla gibi. (2,2.4.27) +lek Evlegini yapacam. (2,5.7.5) +lı, +nı. Başpınarlı; Annesi oriye getdi...dedi ben Tercanniyam. (2,6.11.8) Bizi sünnətdi ki, biz şeyuk, Yunanni. (2,4.3.30) +lik. üç sene de ona hapıslıx verdiler. (2,2.27.46) Beş yuz senelix kövv yıxılırsa bu kövv yapar. Qarannux qarışmasız ben kövve getmem. 6.13.40 Esgı zengünnük, esgi din. (2,5.16.37) +çı. Guzlaçı olacax ki, baxım da. (2,2.11.14) -qu//ğu. Sorğuya cüvap lazım. (2,2.1.2) +ğın//qun. Ben qaşqén firal değılem. (2,6.6.37) İşde, soyqun, verdiler, bu Ermenigin başında. (2,3.1.10)

+x, +k, +ık, +ıx. Yemax bişürecem, bolaşax yıxıyacam. (2, 4.5.45)

Bir of çekdüm qaladan

Dağlar qaxsın aradan

Ne dilek diliysene

Onu verür yaradan. (2,4.22.9)

+muğ. Bureyi mi süpüreysin? kesmuği unitdiler. (2,1.12.1) +intu. Niye canın sıxıntulu? +ti. (2,1.1.25) Eylenti yeri olməye ki? (2,2.23.15). Tezeden ev yapıdılar. (2,6.2.11. Yani eyi, mi, kötü mü? (2,4.4.8)

-ıg, -ik. Acuğ, seçük, cılpah, şukur Allaha neyimize gülecekler. (2,1.15.13)



7th INTERNATIONAL EDUCATION AND INNOVATIVE SCIENCES CONGRESS
May 12-13, 2023 Azerbaijan State Pedagogical University

Bir tabax da çəkirdəksüz üzüm. (2,1.1.17) Ninno gızlar her-gün seni everek. (2,2.45.13) Onnar gapidan dışarı çihmazdılar, eteginin ucünü nemehrem gördimi, o erkeğin daha işi iras getmez. (2,5.3.38) Böğün de dediğim sacuh ahşam geleceklermiş. (2,7.1.41)

Bundan başqa bu bölgə dialektinin “Kitabi-Dədə Qorqud” dastanı ilə nda da oxşar və fərqli xüsusiyyətləri görürük.

-q, -iq⁴. Allah-təala maña bir qız vericək olursa, siz tanıq olun. (1, 52)

-im⁴, bu şəkilşi də hər iki əsər üçün ortaqlıq xüsusiyyətini daşıyır. “Bu yaradan sana **ölüm** yoqdur; dağ çiçəgi, anan südü sana məlhəmdir”(1, 33)

Bunlardan başqa **-ış⁴**. Aslan kibi turuşundan. (1, 74) **-aq, -ək, -q, -k**. Qazan bəgün qardaşı kafirin tüğiyla sancağı qılıcladı. (1, 50) **-anaq²**. Qızılıq dəgənəgimcə gəlməz mana. (1, 39) **-t, -it⁴**. Qız anadan görməyincə **ögit** almaz. (1, 20) **i⁴**. Anın əlindən nə ölümiz, nə dirimiz qurtulmuş. (1, 155) **-maq²**. Çağmaq çaqub od yakdı. (1, 40) **-ma²**. qara qaurma bişirib. (1. 45) **-gi, -gü**. Qadın ananın sevgisi. (1, 20) **-in⁴**. Qədəmi qutsız gəlin deyincə. (1, 20) **-im⁴**. ...bənım başıma qaqunc qaxarlar. (1, 44) **-im⁴**. bu yaradan **ölüm** yoqdur. (1, 33). **-li⁴**. Adağlusundan ərgənlik bir qırmızı qaftan gəldi. (1, 60) **-ğın⁴**. Dərələrdə, dəpələrdə kafirə qırğın girdi. (1, 50). **-cak⁴**. Əmcəgini ağzına verdi. (1, 126) **-istan⁴**. Toquz tümən Gürcistanın xəracı gəldi. (1, 120) **-xana**. Qaçuban Salaxana qayasına girəm derdim. (1, 129) Mürəkkəb isimlər: **Qabangücü, Dəmirgücü** bu iki qardaşı yanına aldı. (1, 38)

Sifət. Xüsusi mövqeyinə görə əşyanın əlamət və keyfiyyətini bildiren sözlər sifətlərdir və sifətlər necə? nə cür? hansı? suallarından birinə cavab verir. Türk mənşəli sifətlərə “Kitabi-Dədə Qorqud” dastanı və Erzincan ve yöresi ağzılarının dilində çox rast gəlinir. Sadə sifətlər: Bir yerə **ağ** otaq, bir yerə **qızıl** otaq bir yerə **qara** otaq qurdırmışdı. (1, 24) **Əski** pambıq bez olmaz. (1, 20)

Düzəltmə sifətlər: **li⁴**. Məgər Trabzon təkürinin bir əzim-görklü məhbub qızı vardı. (1, 104) Boz ayğır**lu** Beyrək çapar yetdi. (1, 49)

Təxt vergil ərdəmlidir.

Binər olsun hünər**li**dir.(1, 28)

Onu da qeyd edək ki, Erzincan ve yöresi ağzılarının dilində sifət düzəldən şəkilçilərdən ən çox **-li⁴** şəkilçisinə rast gəlmək olar.

-ki⁴. Qeyd edək ki, bu şəkilçi əsasən zaman zərflərindən sifət düzəldir. Yarın**ki** gün zaman dönüb, bən ölüb sən qalacaq olırsañ (1, 79) Fellərdən yaranan düzəltmə sifətlər: **-ğın, -kin, -ğun, -kün**. Azğın dinlü kafirdir, başların kəsəyin. (1, 97) **-ici⁴**. Oğuzun ol kişi tamam bilicisiydi. (1, 19)

-aq². Qamın aqan yügrək sudan

Bir oğul aqıtdıñsa, degil maña! (1, 31)

-unc, -ünc. Oğlana qorxunc xəbərlər verəyim, (1, 92) **-in⁴**. Qolu-budı xıracə, uzun baldırları incə. (1, 74) **-i⁴**. Qara sığırı soqmanı tolu qan oldı (1, 33)

Dərəcələr sifətləri digər nitq hissələrindən ayıran ən əsəs xüsusiyyətlərdən biridir. Hadi Mirzəzadə **-raq, -rək** şəkilçisinin arxaikləşməsindən bəhs edərkən yazır ki, ismin çıxışlıq hal şəkilçisi müqayisə dərəcəsinin məzmununu ifadə etməyə doğru inkişaf etdikcə **-raq, -rək** şəkilçisinin vəzifəsi və daşdığı məna get-gedə öz əhəmiyyətini itirmişdir. Buna görə də həmin dərəcə sifətlə isim arasında gələn **-dan, -dən** şəkilçisi ilə, yəni sintaktik üsulla ifadə edilmişdir. (6, 94) **-ca²**. Ağca yüzli anasına muştçı gəldi. (1, 163). Ağ tözlucə qatı yayıñ vergil maña. (1, 43) Kölgəlicə qaba ağacıñ kəsilməsün. (1, 51) Ap-alaca gərdəgünə qarşu gələn. (1, 98) ...oğlanın qırq gündə yarası onaldı, sapasağ oldu. (1, 33)

Hər iki dövrü şəkildə tədqiq etdikdə çox gözəl nüanslar ortaya çıxdı. Erzincan ve yöresi ağzılarında qədim türk (Azərbaycan) sözlərinin işlənməsi də təsadüfi deyildir. Hər iki bölgə dilimizin formalaşmasında, onun inkişafında çox böyük rol oynamışdır. Biz hər iki, əsər və bölgədə olan



7th INTERNATIONAL EDUCATION AND INNOVATIVE SCIENCES CONGRESS
May 12-13, 2023 Azerbaijan State Pedagogical University

dialektlərə müasir Azərbaycan dili kontekstindən yanaşaraq müəyyən etdik ki, burada xüsusiyyətləri bugünküyə nisbətən fərqli tələffüz olunmuş və zamanın süzgəcindən keçərək indiki halına gəlib çıxmışdır.

ƏDƏBİYYAT:

1. “Kitabi-Dədə Qorqud” əsil və sadələşdirilmiş mətnlər. B., 2004.
2. Mukim SAĞIR “Erzincan və Yöresi ağızları” (İncələmə, mətn və səslər)
3. Ə.Tanrıverdi. “Azərbaycan dilinin tarixi qrammatikası” B., 2010.
4. Ə.Dəmirçizadə. “Kitabi-Dədə Qorqud” dastanının dili. B., 1959.
5. K.Bəşirov. “Oğuz qrupu türk dillərində qrammatik morfemlər” B., 2009
6. H.Mirzəzadə. “Azərbaycan dilinin tarixi qrammatikası” B., 1990.
7. B.Vahabzadə. Seçilmiş əsərləri. B., 1984.
8. E.Əzizov. “Azərbaycan dilinin tarixi dialektologiyası” B., 1999



7th INTERNATIONAL EDUCATION AND INNOVATIVE SCIENCES CONGRESS
May 12-13, 2023 Azerbaijan State Pedagogical University

BEDEN EĞİTİMİ VE SPOR YÜKSEKOKULUNDA OKUYAN ÖĞRENCİLERİN ENERJİ İÇECEĞİ TÜKETİMİ VE BİLİNCİNİN KARŞILAŞTIRILMASI MARDİN ARTUKLU ÜNİVERSİTESİ İLE KERKÜK ÜNİVERSİTESİ ÖRNEĞİ

AN INVESTIGATION OF ENERGY DRINK CONSUMPTION AND AWARENESS AMONG THE STUDENTS OF MARDİN ARTUKLU UNIVERSITY AND KIRKUK UNIVERSITY SPORTS SCIENCES DEPARTMENT

Dr. Öğr. Üyesi Mustafa TÜRKMEN

Mardin Artuklu Üniversitesi Beden Eğitimi ve Spor Yüksekokulu

Orcid: 0000-0003-3152-9495

ÖZET

Bu çalışma, Türkiye’den Mardin Artuklu Üniversitesi ve Irak’tan Kerkük Üniversitesi bünyesindeki Spor Bilimleri Fakültelerinde okuyan öğrencilerin enerji içeceği tüketimi ve bilinci tespit edilmeye çalışılmıştır. Bu yolla üniversite öğrencileri arasında enerji içeceği tüketimi ve bilincini geliştirmeye katkı sağlaması umulmaktadır. Araştırma için çeşitli alt problemler oluşturulmuştur. Üniversite öğrencilerinin enerji içeceği tüketim oranı, enerji içeceklerinin içeriği ile ilgili üniversite öğrencilerinin bilgi düzeyleri, hangi amaçla ve hangi zaman aralığında kullandıkları tespit edilmeye çalışılmıştır. Bu durumu tespit etmek amacıyla Ova ve arkadaşlarının (2011) geliştirmiş oldukları "Enerji İçecekleri Tüketimi ve Bilinci" ölçeği 500 kişiye uygulanmıştır. Araştırmanın istatistiksel analizleri, SPSS 21.0 For Windows Paket Programından yararlanılarak frekans, yüzde, kümülatif yüzde gibi tanımlayıcı tekniklerden yararlanılmıştır. Elde edilen sonuçlara göre; öğrencilerin çoğunluğu enerji içeceği tüketmemektedirler. Tüketenlerin ilk kez tüketme nedenlerine bakıldığında çoğunluğu meraktan tüketmektedir. Tüketme nedenlerine bakıldığında; enerji ihtiyacını karşılamak, lezzet ve spor yapmak için tükettiklerini belirtmişlerdir. Öğrenciler genellikle, enerji içeceklerini 12-18 saatleri arasında sade olarak tüketmektedirler. Enerji içeceği tüketen öğrencilerin büyük çoğunluğunun marka tercihi yoktur. Büyük bir çoğunluğu enerji içeceklerini bilinçsiz olarak tüketmekte, enerji içeceklerinin içeriği hakkında yeterli bilgiye sahip olmadıkları görülmektedir. Bu içeceklerle ilgili tüketim bilincinin geliştirilmesine yönelik önlemler alınmalıdır.

Anahtar Kelimeler: Üniversite Öğrencisi, Enerji İçeceği, Tüketim Bilinci

ABSTRACT

In this study, it was tried to determine the energy drink consumption and awareness of the students studying at the Faculty of Sports Sciences within the body of Mardin Artuklu University from Turkey and Kirkuk University from Iraq. In this way, it is hoped to contribute to develop the energy drink consumption and consciousness among the students. For the research some sub - problems were created. It is tried to identify the proportion of energy drink consumption, the information level of the students about the ingredients in energy drink, for which aim and how often they use it. To identify this state the Scale "Energy Drink Consumption and Consciousness" that was developed by Ova and his friends (2011) was applied to 500 people. The statistical analyses of this were made by using SPSS 21.0 Windows Packet Programme and some descriptive technics like frequency, percentage and cumulative percentage. According to the obtained results, the majority of students are consuming energy drinks. Considering the causes of consuming consume the majority for the first time is consumed with worry. Considering the causes consume; energy needs, taste and stated that they consume for sports. Students often consume energy drinks are simply between 12-18 hours. The majority of students who consume energy drinks brands have no choice. it is understood that a large



7th INTERNATIONAL EDUCATION AND INNOVATIVE SCIENCES CONGRESS
May 12-13, 2023 Azerbaijan State Pedagogical University

majority of students consume the energy drink unconsciously and they don't have enough information about the content of the energy drinks. Some precautions should be taken for developing the consumption consciousness about this drinks.

Key Words: University Students, Energy Drink, Consumption Consciousness

Giriş

Enerji içecekleri genel olarak su, karbonhidrat (glikoz, maltodekstrin, sükröz), düşük miktarda B kompleks vitaminleri (tiamin, riboflavin, niasin, inositol, pantotenik asit, siyanokobalamin), vitamin C, mineral, elektrolit (sodyum, potasyum, fosfor), bitki özütleri (guarana, yerba mate, ginseng, ginko biloba), uyarıcı madde (kafein, green tea, synephrine, yohimbin, tyramine, vinpocetine), glukoronolakton, taurin, L-karnitin içermektedir (Zucconi ve ark, 2013; Ghosh, 2015). Enerji içeceklerinin temel aktif bileşeni 225gr da 80-141 mg kafein ve genellikle yüksek miktarda (yaklaşık % 9-10) karbonhidratlardır (Ghosh, 2015).

Enerji içecekleri “bileşimindeki yararlanılabilir karbonhidrat içeriği nedeniyle insan vücuduna enerji sağlayan ve ürün özelliklerinde limitleri belirlenen fonksiyonel maddeleri, vitamin ve mineralleri de içerebilen içecekleri ifade eder” şeklinde tanımlanmaktadır [26].

Son yıllarda enerji içeceği ve sporcu içeceği olarak isimlendirilen içecekler öğrenciler, atletler ve aktif insanlar arasında enerji verici niteliği nedeniyle popülerlik kazanmışlardır. Enerji içeceği endüstrisi 2004 yılı boyunca 2410 milyon litre üretim ile %17'lik bir küresel büyüme göstermiştir [1].

AC Nielsen'in 2006 yılı verilerine göre, Türkiye'de bar, restoran, spor salonu ve kantinler hariç sadece evlerde tüketilen enerji içeceği ve sporcu içeceği pazarı 2006 yılında %83.5 büyümüştür. Türkiye'de toplam içecek pazarının %31.2 büyüme gösterdiği dikkate alınırsa, genel büyümenin yaklaşık 2.5 katı bir artış olduğu gözlenmektedir. Türkiye'de yaklaşık 25 markalı enerji içeceği satıldığı, küçük partiler halinde de daha birçok markanın pazara girdiği; toplam marka sayısının 42'ye ulaştığı belirtilmektedir [9].

Günümüzde kişiler günlük hayatın hızlı akışı nedeniyle bu akıcılığa ayak uydurmak için ve kendilerini zinde tutmak amacıyla farklı arayışlar içerisine girmişlerdir (KAYANTAŞ,İ,2016). Günlük yaşam fonksiyonların devam edilmesi ve bireylerin atletik performans düzeylerinin artışı için sağlıklı beslenme ve bazı ergojenik yardımcıların tüketilmesine ihtiyaç duyulmaktadır (Ökmen, 2022). Enerji içeceği tüketimi, bu yöntemlerden biri olarak ortaya çıkmaktadır. Enerji içecekleri bireyleri, yaşam temposunda daha zinde tutmak amacıyla üretilmişken kullanım şekilleri açısından çeşitli riskleri de beraberinde getirmektedir. Aynı zamanda bu içecekler bütün bireyler için tavsiye edilmemektedir. Çeşitli hastalıkları (kalp, karaciğer, mide, böbrek rahatsızlıkları) bulunan insanların bu içecekleri tüketmeleri tavsiye edilmemektedir. (KAYANTAŞ,İ,2016).

Gençler arasında enerji içeceği tüketim alışkanlıklarına dair literatürde sınırlı sayıda çalışma bulunmaktadır. Enerji içeceği tüketimin, yaşlarıyla kıyaslandıklarında, düzenli olarak kahvaltı yapmayan, sigarayla hiç denememiş olan, alkol içerikli içecekler tüketen ve spor yapma alışkanlığı olduğunu söyleyen, sanat ve spor alanlarında kariyer yapan öğrenciler arasında yüksek oranlarda olduğu saptanmıştır. Enerji içeceğini deneyen gençlerin çoğu bunu ilk kez tadını merak ettiklerinden denediklerini söylemişlerdir. Düzenli tüketicilere enerji içeceği tüketmelerinin nedenleri sorulduğunda: tıp öğrencilerinin uyanık kalmak ve enerji sağlamak amacıyla, spor öğrencilerinin spor yaparken enerjik hissetmek amacıyla ve sanat öğrencilerinin de alkol içeren içeceklerle karıştırmak amacıyla kullandıkları saptanmıştır [5].

Bu çalışmada üniversite öğrencileri arasındaki enerji içeceği tüketimi ve bilincinin araştırılması amaçlanmaktadır. Bu amaçla Mardin Artuklu üniversitesi deden eğitimi ve spor yüksek okulunda okuyan öğrenciler ile Kerkük üniversitesi spor bilimleri fakültesinde okuyan öğrenciler arasında yapılan geniş çaplı bir anket çalışmasıyla, üniversite öğrencilerinin bazı sosyodemografik özellikleri,



7th INTERNATIONAL EDUCATION AND INNOVATIVE SCIENCES CONGRESS
May 12-13, 2023 Azerbaijan State Pedagogical University

yaşam alışkanlıkları (uyku, beslenme, düzenli fiziksel aktivite vb), enerji içeceği tüketme miktarı ve sıklığı, enerji içeceği tüketim amaçları ve bilinci araştırılmıştır. Ayrıca enerji içeceği tüketim durumu ile bazı değişkenler arasındaki ilişkiler ortaya konmaya çalışılmıştır.

Materyal ve Metot

Çalışma evrenini, 2022-2023 eğitim-öğretim yılında Mardin Artuklu Üniversitesi Beden Eğitimi ve Spor Yüksekokulunda okuyan öğrenciler ile Kerkük Üniversitesi spor bilimleri fakültesinde okuyan ve takım sporu ile bireysel spor yapan toplam 200 öğrencilerden oluşmaktadır. Araştırmaya 2011 yılında Ova ve arkadaşları tarafından geliştirilen “Enerji İçecekleri Tüketimi ve Bilinci” başlıklı anket formu kullanılmıştır. Anket formu üç ana başlık altında toplanmaktadır. Anketin birinci bölümünde katılımcıların sosyo-ekonomik ve demografik özellikleri, ikinci bölümünde kişisel özellikler ve alışkanlıkları, anketin üçüncü ve son bölümünde katılımcıların "Enerji İçeceği Tüketimi ve Bilinci" ölçülmeye çalışılmıştır. Anketten elde edilen veriler istatistik programına kodlanarak, % (yüzde) ve frekans analizi uygulanmıştır. Elde edilen veriler bulgularda tablolar halinde sunulmuştur.

BULGULAR

Tablo 1. Araştırmaya Katılanların Öğrenim Gördükleri Üniversiteye Göre Bireysel ve Takım Spor Branşlarına Göre Dağılımları

Gruplar	Branşlar	N	YÜZDE %	TOPLAM YÜZDE %
Mardin Artuklu Üniversitesi	Takım Spor	56	28	50
	Bireysel Spor	44	22	
Kerkük Üniversitesi	Takım Spor	60	30	50
	Bireysel Spor	40	20	
TOPLAM		200	100	100

Tablo1 incelendiğinde Mardin Artuklu üniversitesinde okuyan öğrencilerin %28'inin takım sporlarıyla uğraştığı % 22 ise bireysel sporla uğraştıkları görülmüştür .

Kerkük üniversitesinde öğrenim gören öğrencilerinse % 60 takım sporuyla % 20 ise bireysel sporla uğraştıkları görülmüştür .



7th INTERNATIONAL EDUCATION AND INNOVATIVE SCIENCES CONGRESS
May 12-13, 2023 Azerbaijan State Pedagogical University

Tablo:2 Katılımcıların demografik özelliklerinin yüzde ve frekans dağılımları

	Veriler	Gruplar N				Toplam %
		M. Artuklu Üniversitesi	%	Kerkük Üniversitesi	%	
Cinsiyet	Erkek	58	58	57	57	57,5
	Kadın	42	42	43	43	42,5
Yaş (yıl) Aralıkları	18-20	33	33	24	24	28,5
	21-23	39	39	32	32	35,5
	24 ve üzeri	28	28	44	44	36
Yaşadığı Yer	Aile ve kardeşlerle	21	21	71	71	46
	Pansiyon	0	0	0	0	0
	Arkadaşlarla	33	33	0	0	16,5
	Yurtta	41	41	29	29	35
	Tek başına	5	5	0	0	2,5
Sınıflar	1.Sınıf	27	27	29	29	28
	2.Sınıf	28	28	23	23	25,5
	3.Sınıf	24	24	35	35	29,5
	4.Sınıf	21	21	13	13	17
Öğrenim Türü	I. Öğretim	70	70	80	80	75
	II. Öğretim	30	30	20	20	25
Medeni Durum	Evli	18	18	35	35	26,5
	Bekar	80	80	57	57	68,5
	Boşanmış	02	02	08	08	5
Çalışma Durumu	Yarı Zamanlı	34	34	21	21	27,5
	Düzenli	17	17	8	8	12,5



7th INTERNATIONAL EDUCATION AND INNOVATIVE SCIENCES CONGRESS
May 12-13, 2023 Azerbaijan State Pedagogical University

	Çalışmıyor	49	49	63	63	56
--	------------	----	----	----	----	----

Tablo 2 incelendiğinde Araştırmaya katılanların cinsiyetlerine göre dağılımlarına bakıldığında Mardin Artuklu üniversitesinde okuyan erkek öğrencilerin (% 58) bayanların ise (% 42) olarak belirlenmiştir.

Kerkük üniversitesinde okuyan erkek öğrencilerin cinsiyete göre dağılımına bakıldığında %57 olarak belirlenmiştir bayanların ise % 43 olarak belirlenmiştir .

Yaşa göre dağılımlarına bakıldığında Mardin Artuklu üniversitesinde okuyan öğrencilerin yaşa göre dağılımlarına bakıldığında 21-23 yaş aralığında olanların %39 olarak daha fazla katılım sağladıkları, 24 yaş ve üzeri olanların ise %28 daha az katkı sağladıkları görülmüştür.

Kerkük üniversitesinde okuyan öğrencilerin ise 24 yaş ve üzeri olanların % 44 olarak daha fazla katılım sağladıklarını 18-20 yaş aralığında olanların ise daha az katılım sağladıkları tespit edilmiştir .

Yaşadıkları yere göre dağılımına bakıldığında Mardin Artuklu üniversitesinde okuyan öğrencilerin % 41 yurtda yaşadıkları, Kerkük üniversitesinde okuyan öğrencilerin ise % 71 oranla aile ve kardeşlerle yaşadıkları görülmüştür.

Araştırmaya katılanların sınıf düzeyine bakıldığında Mardin Artuklu üniversitesi 2. Sınıfta eğitim gören öğrenciler % 44 oranlar katım sağlarken Kerkük üniversitesi 3.sınıfta okuyan öğrenciler % 35 oranla katılım sağlamışlardır.

Katılımcıların öğrenim türüne bakıldığında Mardin Artuklu üniversitesi birinci öğretimde okuyan öğrencilerin oranı % 70 iken Kerkük üniversitesi birinci öğretimde okuyan öğrencilerin katılım oranı % 80 olarak tespit edilmiştir.

Araştırmaya katılanların medeni durumuna bakıldığında Mardin Artuklu üniversitesinde okuyanların % 80 bekarken bu oran Kerkük üniversitesinde % 57 olarak görülmüştür.

Mardin Artuklu üniversitesinde eğitim görenlerin % 49 çalışmazken Kerkük üniversitesinde okuyanların % 63 çalışmamaktadır.

Tablo:3 Katılımcıların günlük yaşam alışkanlıkları hakkındaki yüzde dağılım tablosu

Sorular	Veriler	Gruplar N				Toplam %
		M. Artuklu Üniversitesi	%	Kerkük Üniversitesi	%	
Egzersiz yapar mısınız	Evet	84	84	91	91	87,5
	Hayır	16	16	9	9	12,5
Uyku alışkanlığınız	Düzenli	33	33	29	29	31
	Düzensiz	67	67	71	71	69
Su dışında en çok tüketilen içecek	Çay	53	53	68	68	60,5
	Kahve	28	28	21	21	24,5
	Gazlı içecek	19	19	11	11	15



7th INTERNATIONAL EDUCATION AND INNOVATIVE SCIENCES CONGRESS
May 12-13, 2023 Azerbaijan State Pedagogical University

Sigara kullanım durumları	Kullanıyor	38	38	51	51	44,5
	Kullanmıyor	49	49	34	34	41,5
	Eskiden Kullanmış	13	13	15	15	21,5
Alkol kullanım durumları	Kullanıyor	14	14	9	9	11,5
	Kullanmıyor	61	61	73	73	67
	Eskiden Kullanmış	25	25	18	18	21,5

Tablo3 incelendiğinde Mardin Artuklu üniversitesindeki katılımcıların %84 oranında spor yaptıkları, Kerkük üniversitesinde okuyanların % 91 spor yaptıkları ortaya konulmuştur.

uyku alışkanlıklarına bakıldığında Mardin Artuklu üniversitesinde okuyan katılımcıların % 67 oranla düzensiz olduğu, Kerkük üniversitesinde okuyanların ise %71 oranla düzensiz olduğu görülmüştür.

Araştırmaya katılanların su dışında en çok tüketilen içecek oranına bakıldığında Mardin Artuklu üniversitesinde okuyan öğrencilerin %53 çay tükettikleri Kerkük üniversitesinde okuyanların ise % 68 oranda yine çay olduğu belirlenmiştir

Mardin Artuklu üniversitesinde okuyanların %49 oranında sigara kullandıkları, Kerkük üniversitesindeki katılımcıların ise %51 sigara kullanmadıkları tespit edilmiştir.

Alkol kullanım durumlarına bakıldığında ise Mardin Artuklu üniversitesindeki katılımcıların % 61 oranla alkol kullanmadıkları Kerkük üniversitesinde okuyanların %73 alkol kullanmadıkları ortaya konulmuştur.

Tablo:4 Araştırmaya Katılan Katılımcıların Enerji İçeceği Tüketme Şekillerine Göre Dağılımı

Cevaplar	Gruplar N				Toplam %
	M. Artuklu Üniversitesi	%	Kerkük Üniversitesi	%	
Sade	67	67	77	77	72
Alkollü İçkilerle Karıştırarak	8	8	3	3	5,5
Alkolsüz İçeceklerle(Cola, Vb)	10	10	10	10	10
Sade + Alkollü İçkilerle	5	5	4	4	4,5
Sade+ Alkollü+ Alkolsüz İçeceklerle	7	7	3	3	5
Sade+ Alkollü Alkolsüz+ Diğer İçeceklerle	2	2	3	3	2,5
Diğer	1	1	0	0	0,5

Tablo 4 incelendiğinde Mardin Artuklu üniversitesindeki katılımcıların enerji içeceği tüketme şekillerine göre dağılımı en yüksek % 67 oranla sadece , diğer şekillerde tüketimin ise en düşük % 1 oranla ortaya konulmuştur .



7th INTERNATIONAL EDUCATION AND INNOVATIVE SCIENCES CONGRESS
May 12-13, 2023 Azerbaijan State Pedagogical University

Kerkük üniversitesinde okuyan öğrencilerin ise en yüksek %77 oranla sade şekilde tüketilirken en düşük % 0,5 oranla diğer şekilde olarak tespit edilmiştir.

Tablo 5. Araştırmaya Katılan Katılımcıların Enerji İçeceği Tüketme Nedenlerine Göre Dağılımı

Sorular	Gruplar N									
	M. Artuklu Üniversitesi					Kerkük Üniversitesi				
	Hiç Katılmıyorum %	Katılmıyorum %	Kararsızım %	Katılıyorum %	Tamamen Katılıyorum %	Hiç Katılmıyorum %	Katılmıyorum %	Kararsızım %	Katılıyorum %	Tamamen Katılıyorum %
Enerji İhtiyacını Karşılamak	19,6	37,1	10,17	17,5	15,63	3,8	45,9	15,8	22,6	11,9
Uyanık Kalmak	15,2	11,2	14,9	22,3	36,4	9,5	7,7	9,8	30,1	42,9
Alkol İle Birlikte Kokteyl Yapmak	53,4	28,9	5,7	6,1	5,9	65,9	28,1	1,9	3,6	0,5
Ders Çalışmak Amacıyla	3,2	1,5	3,1	28,3	63,9	4,7	11,4	10,9	22,6	50,4
Motivasyonu Arttırmak	2,3	12,9	20,7	44,3	19,8	3,4	9,7	19,3	37,8	29,8
Lezzet	1,8	3,1	16,8	48,5	29,8	3,9	5,9	12,6	37,7	39,9
Spor Yapmak İçin	4,4	11,2	5,9	25,8	52,7	0,3	6,1	7,2	37,5	48,9
Başka Alkolsüz İçeceklerin Yerine Geçebilmesi (Meyve Suları,Kola Vb)	15,3	18,7	59,2	5,8	1	2,5	9,9	5,9	33,9	47,8
Arkadaş Grubu Baskısı	41,8	37,9	8,1	5,3	6,9	48,9	32,9	5,9	7,9	4,4
Ambalajının Çekiciliği	44,7	30,2	15,6	7,4	2,1	55,1	30,9	9,8	3,9	0,3

Tablo 5 e bakıldığında Mardin Artuklu üniversitesindeki katılımcıların enerji içeceği tüketme nedenleri sorusuna verilen yanıtlar enerji ihtiyacını karşılamak için tüketenlerin % 37,1 katılmıyorum , Kerkük üniversitesindeki katılımcıların ise %45 katılmıyorum görüşünü belirtmiştir

Uyanık Kalmak içinse Mardin Artuklu üniversitesindeki katılımcıların % 36,4 tamamen katılıyorum görüşünü bildirirken Kerkük üniversitesinde okuyanlarsa % 42,9 olarak tamamen katılıyorum görüşü belirtmiştir .



7th INTERNATIONAL EDUCATION AND INNOVATIVE SCIENCES CONGRESS
May 12-13, 2023 Azerbaijan State Pedagogical University

Alkol ile birlikte kokteyl yapmak içinse Mardin Artuklu üniversitesindeki katılımcıların % 53,4 hiç katılmıyorum görüşünü belirtmişken Kerkük üniversitesinde okuyanlara % 65,9 olarak hiç katılmıyorum görüşü belirtmiştir .

Ders çalışmak amacıyla tüketme içinse Mardin Artuklu üniversitesindeki katılımcıların % 63,9 tamamen katılıyorum görüşünü bildirirken Kerkük üniversitesinde okuyanlara % 50,4 olarak tamamen katılıyorum görüşü belirtmiştir .

Motivasyonu Arttırmak amacıyla tüketenler ise Mardin Artuklu üniversitesindeki katılımcıların % 44,3 katılıyorum görüşünü bildirirken Kerkük üniversitesinde okuyanlara % 37,8 olarak katılıyorum görüşü belirtmiştir .

Lezzet amacıyla tüketenler ise Mardin Artuklu üniversitesindeki katılımcıların % 48,5 katılıyorum görüşünü bildirirken Kerkük üniversitesinde okuyanlara % 39,9 olarak tamamen katılıyorum görüşü belirtmiştir .

Spor yapmak için tüketenler ise Mardin Artuklu üniversitesindeki katılımcıların % 52,7 tamamen katılıyorum görüşünü bildirirken Kerkük üniversitesinde okuyanlara % 48,9 olarak tamamen katılıyorum görüşü belirtmiştir .

Başka alkolsüz içeceklerin yerine geçebilmesi (meyve suları,kola vb) amacıyla tüketenler ise Mardin Artuklu üniversitesindeki katılımcıların % 59,2 kararsızım görüşünü bildirirken Kerkük üniversitesinde okuyanlara % 47,8 olarak tamamen katılıyorum görüşü belirtmiştir .

Arkadaş Grubu Baskısı nedeniyle tüketenler ise Mardin Artuklu üniversitesindeki katılımcıların % 41,8 hiç katılmıyorum görüşünü bildirirken Kerkük üniversitesinde okuyanlara % 48,9 olarak hiç katılmıyorum görüşü belirtmiştir .

Ambalajının Çekiciliği nedeniyle tüketenler ise Mardin Artuklu üniversitesindeki katılımcıların % 44,7 hiç katılmıyorum görüşünü bildirirken Kerkük üniversitesinde okuyanlara % 55,1 olarak hiç katılmıyorum görüşü belirtmiştir .

Tablo 6. Araştırmaya Katılan Katılımcıların “Enerji İçeceklerinin Sağlık Problemlerine Neden Olabileceği Düşünüyor musunuz?” Sorusuna Yönelik Dağılımları

Cevaplar	Gruplar N				Toplam %
	M. Artuklu Üniversitesi	%	Kerkük Üniversitesi	%	
Evet	32	32	26	26	29
Hayır	68	68	74	74	71

Tablo 6 ya bakıldığında Mardin Artuklu üniversitesindeki katılımcıların enerji içeceklerinin sağlık problemlerine neden olabileceği düşünüyor musunuz? sorusuna verilen cevapların % 68 oranla hayır % 32 oranla evet olarak cevap vermiştir .

Kerkük üniversitesinde okuyanlar ise % 74 hayır % 26 evet cevabı vermiştir .



7th INTERNATIONAL EDUCATION AND INNOVATIVE SCIENCES CONGRESS
May 12-13, 2023 Azerbaijan State Pedagogical University

Tablo 7. Araştırmaya Katılan Katılımcıların “Enerji İçeceklerinin Bağımlılık Yaptığına İnanıyor musunuz?” Sorusuna Verdikleri Cevapların Dağılımları

Cevaplar	Gruplar N				Toplam %
	M. Artuklu Üniversitesi	%	Kerkük Üniversitesi	%	
Evet	39	39	31	31	35
Hayır	61	61	69	69	65

Tablo 7 ye bakıldığında Mardin Artuklu üniversitesindeki enerji içeceklerinin bağımlılık yaptığına inanıyor musunuz?” sorusuna verdikleri cevapların % 61 oranla hayır % 33 oranla evet olarak cevap vermiştir .

Kerkük üniversitesinde okuyanlar ise % 69 hayır % 31 evet cevabı vermiştir .

Tablo 8. Araştırmaya Katılan Katılımcıların Enerji İçecekleri Üzerindeki Genel Düşüncelerinin Dağılımları

Cevaplar	Gruplar N				Toplam %
	M. Artuklu Üniversitesi	%	Kerkük Üniversitesi	%	
Olumlu	19	19	13	13	16
Olumsuz	81	81	87	87	84

Tablo 8 e bakıldığında Mardin Artuklu üniversitesindeki katılımcıların enerji içecekleri üzerindeki genel düşüncelerinin sorusuna % 81 oranla olumsuz % 19 oranla olumlu olarak cevap vermiştir .

Kerkük üniversitesinde okuyanlar ise % 87 olumsuz % 13 olumlu cevabı vermiştir .



7th INTERNATIONAL EDUCATION AND INNOVATIVE SCIENCES CONGRESS
May 12-13, 2023 Azerbaijan State Pedagogical University

TARTIŞMA VE SONUÇ

Bu çalışma Mardin Artuklu Üniversitesi Beden Eğitimi ve Spor Yüksekokulunda okuyan öğrenciler ile Kerkük üniversitesi spor bilimleri fakültesinde okuyan öğrencilerinin enerji içecekleri hakkındaki bilgi düzeyleri ve tüketim alışkanlıklarını belirlemek amacıyla yapılmıştır. Enerji içeceklerinin pazarlanmasında temel satış stratejileri bu içeceklerin performansı artırdığı (Malinauskas ve ark., 2007), dayanıklılığı geliştirdiği (Alford ve ark., 2001; Ivy ve ark., 2009), konsantrasyonu sağladığı gibi bilgiler verilmektedir .

Yapılan bu çalışmada elde edilen bulgularına göre katılımcıların demografik özellikleri incelendiğinde yazıldığı gibi cinsiyetlerine göre dağılımlarına bakıldığında Mardin Artuklu üniversitesinde okuyan erkek öğrencilerin (% 58) bayanların ise (% 42) olarak belirlenmiştir. Kerkük üniversitesinde okuyan erkek öğrencilerin cinsiyete göre dağılımına bakıldığında %57 olarak belirlenmiştir bayanların ise % 43 olarak belirlenmiştir . Bu değer her iki üniversite arasındaki cinsiyet açısından erkekler bayanlara göre daha fazla olduğu görülmektedir. (TUİK) verilerine göre kız öğrenci sayısı son yıllarda artmasına rağmen henüz erkek öğrenci düzeyine ulaşamamıştır (TUİK,2013). Bu burumda çalışmamızla benzerlik göstermektedir.

Yaşa göre dağılımlarına bakıldığında Mardin Artuklu üniversitesinde okuyan öğrencilerin yaşa göre dağılımlarına bakıldığında 21-23 yaş aralığında olanların %39 olarak daha fazla katılım sağladıkları, 24 yaş ve üzeri olanların ise %28 daha az katkı sağladıkları görülmüştür.

Kerkük üniversitesinde okuyan öğrencilerin ise 24 yaş ve üzeri olanların % 44 olarak daha fazla katılım sağladıklarını 18-20 yaş aralığında olanların ise daha az katılım sağladıkları tespit edilmiştir . Bu sonuç iki üniversitenin arasında yaşa bağlı olarak bir farklılık olduğu görülmektedir buda her iki üniversitenin eğitim sisteminden kaynaklandığı düşünülmektedir .

Yaşadıkları yere göre dağılımına bakıldığında Mardin Artuklu üniversitesinde okuyan öğrencilerin % 41 yurtda yaşadıkları , Kerkük üniversitesinde okuyan öğrencilerin ise % 71 oranla aile ve kardeşlerle yaşadıkları görülmüştür .Elde edilen bu sonuca göre iki üniversite arasında bir farklılık söz konusudur bu durumda Mardin Artuklu üniversitesinde okuyan öğrencilerin bir çoğu Mardin dışından oldukları Kerkük üniversitesinde okuyan öğrencilerin ise aynı ilden olduklarından kaynaklandığı düşünülmektedir.

Her iki üniversitede okuyan öğrencilere enerji içeceği tüketme nedenlerinin çeşitleri sorulduğunda daha çok; ders çalışmak, uyanık kalmak, motivasyonu artırmak ve ambalajının çekiciliği gibi nedenlere bağlı olarak tükettikleri sonucuna ulaşılmıştır. Çakır ve arkadaşları üniversite öğrencilerine enerji içeceği tüketimiyle ilgili yapmış oldukları çalışmada da enerji içeceği tüketim nedenlerinin uyanık kalmak, kendini enerjik hissetmek gibi nedenlerden ötürü tüketildiği belirlenmiştir (Çakır vd, 2006). Benzer bir şekilde öğrencilerin çoğu uyanık kalmak, kendini iyi hissetmek, araç sürerken, spor yaparken, sınavlara hazırlanırken daha iyi performans göstermek amacıyla enerji içeceği tükettikleri belirlenmiştir (Alsunni ve Badar,2011). Her iki çalışmada bizim çalışmamızla benzerlik teşkil etmektedir .

Araştırmaya katılan katılımcılara “enerji içeceklerinin sağlık problemlerine neden olabileceği düşünüyor musunuz?” sorusuna yönelik verilen cevaplara bakıldığında Mardin Artuklu üniversitesindeki katılımcıların enerji içeceklerinin % 68 oranla hayır % 32 oranla evet olarak cevap vermiştir . Kerkük üniversitesinde okuyanlar ise % 74 hayır % 26 evet cevabı vermiştir . Her iki üniversitedeki katılımcıların cevapları benzerlik teşkil etmektedir. Kayantaşın 2013 yılında yaptığı yüksek lisans çalışmasında hayır diyenlerin % 66,4 oranında, evet diyenlerin ise % 33,6 oranında olduğunu ortaya koymuştur (Kayantaş,2013) Bu çalışmada bizim yaptığımız çalışma ile benzerlik göstermektedir .

Enerji içeceklerinin bağımlılık yaptığını inandırıyor musunuz?” sorusuna Mardin Artuklu üniversitesindeki katılımcıların verdikleri cevapların % 61 oranla hayır % 33 oranla evet olmuştur.



7th INTERNATIONAL EDUCATION AND INNOVATIVE SCIENCES CONGRESS
May 12-13, 2023 Azerbaijan State Pedagogical University

Kerkük üniversitesinde okuyanlar ise % 69 hayır % 31 evet cevabı vermiştir .Her iki üniversitedeki katılımcıların cevapları benzerlik ortaya koymuştur .

(Alsunni ve Badar,2011). Bu durumda katılımcıların enerji içecekleri ile ilgili fazla bilgi sahibi olmadıkları düşünülebilir. Diğer taraftan öğrencilerin % 70.6'sı enerji içecekleri hakkındaki genel görüşlerinin olumsuz yönde olduğu tespit edilmiştir.

Enerji içecekleri üzerindeki genel düşüncelerinin sorusuna Mardin Artuklu üniversitesindeki katılımcıların % 81 oranla olumsuz % 19 oranla olumlu olarak cevap vermiştir Kerkük üniversitesinde okuyanlar ise % 87 olumsuz % 13 olumlu cevabı vermiştir . Bu oran yine her iki üniversite öğrencileri arasında benzerlik teşkil etmektedir.

Kayantaşın 2013 yılında yaptığı yüksek lisans % 70,6' sı enerji içecekleri hakkında olumsuz bir düşünceye sahip oldukları, % 29,4'ünün ise olumlu bir düşünceye sahip oldukları görülmüştür. (Kayantaş,2013). Yapılan bu çalışmada bizim çalışmamız ile benzerlik niteliğindedir .

Sonuç olarak enerji içeceklerin ve özellikle kafein düşük dozda alınması sporcu performansına olumlu yönde etki ettiği gibi yüksek dozda alınması ciddi sağlık problemleri ortaya koymaktadır. Bu nedenle arabayla uzun yolculuk yapanlar ve zinde kalmak isteyenler bu tür içecekleri bilinçli bir şekilde almaları gerekir ve aynı zamanda diyabet hastaları böbrek yetmezliği, nörolojik rahatsızlıkları olanlar ve ilaç kullanan hastalar doctor denetimi altında bu tür içecekleri kullanmaları gerek. Araştırma değerlendirildiğinde, her iki üniversitedeki katılımcıların ders çalışmak, uyanık kalmak, motivasyonu artırmak ve ambalajının çekiciliği gibi nedenlere bağlı olarak tükettikleri sonucuna ulaşılmıştır. Aynı zamanda her iki üniversite öğrencilerinin enerji içecekleri hakkında bilgi seviyelerinin düşük olması ve bu nedenle dikkat etmeden enerji içeceği tüketmeleri sebebiyle görsel medyadan enerji içecekleri ve etkileri ile ilgili destek alınması söylenebilir . Aynı zamanda özellikle üniversite öğrencileri gibi gençlere enerji içeceği tüketicilerine ve bu tür içeceklerin bilinçsiz bir şekilde tüketiminin sağlığa etkileri konusunda kamu spotları, enerji içeceği marka reklamları ile beraber kullanım şekilleri anlatılmalıdır.

KAYNAKLAR

1. Zucconi, S., Volpato, C., Adinolfi, F., Gandini E., Loi, A., Fioriti, L. 2013. Gather- ing consumption data on specific consumer groups of energy drinks. Parma: Supporting Publications.
2. Ghosh, B.G. 2015. Sports & energy drinks: keep them separated. Nutraceuticals World. 18(8), 50-51, 09 Aralık 2015 .
3. T.G.K., Türk Gıda Kodeksi, Enerji İçecekleri Tebliği, 04.10.2006. <http://www.kkgm.gov.tr/TGK/Tebliğ/2006-47.html>.
4. Aranda, M., Morlock, G., 2006. Simultaneous determination of riboflavin pyridoxine, nicotinamide, caffeine and taurine in energy drinks by planar chromatography-multiple detection with confirmation by electrospray ionization mass spectrometry. Journal of Chromatography A 1131:253-260.
5. I.E.A., 2008, Istanbul Exporters' Associations. http://www.iib.org.tr/IIB_Portal/DesktopDefault.aspx?tabid=1056&CatalogID=182&mid=2032



7th INTERNATIONAL EDUCATION AND INNOVATIVE SCIENCES CONGRESS
May 12-13, 2023 Azerbaijan State Pedagogical University

6. Çakir, B., Attila, S., Seyrek, M., Namdaroğlu, O.B., Cal, M., Sayrac, A.V., 2006. Consumption of energy drinks in college students and associated factors. 11th Congresso Mundial de Saude Publica and 8th Congresso Brasileiro de Saude Coletiva, 21-25 August. Rio de Janeiro, Brasil.
7. Malinauskas, B.M., Aeby, V.G., Overton, R.F., Carpenter-Aeby, T., Barber-Heidal, K. 2007. A survey of energy drink consumption patterns among college students. Nutrition Journal, 6,35.
8. Alford, C., Cox, H., Wescott, R. 2001. The effects of red bull energy drink on human performance and mood. Amino Acids. 21(2):139–150.
9. Ivy JL, Kammer L, Ding Z, Wang B, Bernard JR, Liao YH, Hwang J. 2009. Improved cycling timetrial performance after ingestion of a caffeine energy drink. Int J Sport Nutr Exerc Metab. 19(1):61-78.
10. TKİB. (2003). Türk Gıda Kodeksi Sporcu Gıdaları Tebliği, Tarım ve Köy işleri Bakanlığı ve Sağlık Bakanlığı, Resmi Gazete: 06.12.2003-25308
11. Çakir, B., Attila, S., Seyrek, M., Namdaroğlu, O.B., Cal, M., Sayrac, A.V., (2006).Consumption of energy drinks in college students and associated factors. 11th Congresso Mundial de Saude Publica and 8th Congresso Brasileiro de Saude Coletiva, 21-25 August. Rio de Janeiro, Brasil.
12. Alsunni, A., Badar, A., (2011). Energy Drinks Consumption Pattern, Perceived Benefits And Associated Adverse Effects Amongst Students Of University Of Dammam, Saudi Arabia, Journal Of Ayub Med Coll Abbottabad V:23/3, P: 1-9.
13. Kayantaş, İ, Üniversite Öğrencileri Arasında Enerji İçeceği Tüketiminin ve Bilincinin Araştırılması . Niğide, 2016.
14. Ökmen M.Ş. Tenisçilerde Sitrülin Malat Kullanımının Aerobik ve Anaerobik Performans Üzerine Etkisi, Gece Yayınevi, Editör: Prof. Dr. Yahya POLAT, Ocak, 2022: 1-12



7th INTERNATIONAL EDUCATION AND INNOVATIVE SCIENCES CONGRESS
May 12-13, 2023 Azerbaijan State Pedagogical University

TƏDRİS PROSESİNİN SƏMƏRƏLİ TƏŞKİLDƏ TƏLİM RESURLARININ ƏHƏMİYYƏTİ

THE IMPORTANCE OF TRAINING RESOURCES IN THE EFFECTIVE ORGANIZATION OF
THE EDUCATIONAL PROCESS

Gulshen Mehdizade

ADPU, ETM-in kiçik elmi işçisi

XÜLASƏ

Təlim mühiti dedikdə, şagirdlərin müxtəlif duyğu vasitələri ilə (görmə, eşitmə, daddırmə, iybilmə və lamisə) öyrəndiyi müxtəlif fiziki yerlər, kontekstlər və mədəniyyətlər başa düşülür. Şagirdlər yalnız məktəb daxilində deyil, məktəb xaricindəki yerlər, açıq hava mühitləri kimi müxtəlif parametrlərdən, eləcə də onları əhatə edən hər şeydən öyrənə bildikləri üçün bu termin daha çox məhdud və ənənəvi bir otağa, yəni sinif otağı və məktəbə aid edilir. Təlim mühiti anlayışında öz xüsusiyyətləri və səmərəliliyi ilə seçilən dəstəkləyici təlim mühiti anlayışı da vardır ki, onun təşkil olunması şagirdin öyrənmə fəaliyyətində daha yüksək nailiyyətlər əldə etməsinə səbəb olur. İstənilən tədris resursu, əşyavi mühit, sinifdəki bütün elementlər mühit anlayışdır. Dəstəkləyici təlim mühitinin təhsilverənlər tərəfindən (məktəb rəhbərliyi, müəllim və s.) təmin edilməsi şagirdin sinif daxilindəki bütün fəaliyyətini əhatə edən anlayışdır. Sadəcə şagirdin fəaliyyəti deyil, bu fəaliyyətə təsir edən müsbət və mənfi amillər də dəstəkləyici təlim mühiti anlayışına aiddir. Məsələn, günəş işığı ilə yaxşı qidalanan sinif otağında şagirdlərin təfəkkürünün stimullaşması və tədris materiallarının mənimsənilməsi üçün daha əlverişli şərait yaranır. Pəncərəsiz və ya dekorasiyası pis, resursları olmayan, şagirdə qarşı zorakı və qanunsuz fəaliyyət nümayiş etdirilən yerlərdə isə şagirdlərin hansısa bilik və bacarığı normal öyrənməsi mümkün deyildir. Buradan da belə nəticəyə gələ bilərik ki, tədris mühitinin əlverişli resursla təmin edilməsi təhsilin optimallaşdırılmasının vacib amillərindəndir. Tədris prosesinin səmərəli təşkil olunması və optimal nəticələrə nail olmaq üçün təlim zamanı istifadə olunan zəruri resursların sinif otağında istifadə olunması mühüm əhəmiyyət kəsb edir. Bütün dərslik və dərs vəsaitləri, şagirdlərin istifadə etdiyi kitablar, jurnallar, maarifləndirici buklet və bülletenlər, müəllim tərəfindən tövsiyə edilən əlavə vəsaitlər çap resurslarına aiddir. Çap resursları daha əlçatandır. Çap resursları ilə yanaşı, elektron resurslar da özünəməxsus əhəmiyyətə malikdir. Vaxt və kağız materiallarına qənaət, eləcə də informasiya müxtəlifliyi və çoxçeşidlilik elektron resurslar üçün xarakterikdir. Müasir dövrdə mobil cihazların, elektron vasitələrin müxtəlifliyi şagirdlərin elektron resurslardan faydalanmasını əlçatan edir. Çap və elektron resurslarla yanaşı, maddi-əşyavi resurslar da şagirdlər üçün öyrədici mühit yaratmaqda əvəzsiz rola malikdir. Bu resursların müəllim və şagirdlər tərəfindən hazırlanması və sinifdə istifadəsi çox mühüm əhəmiyyət kəsb edir. İbtidai sinif müəllimlərinin yiyələnəli olduqları bacarıqlardan biri də təlim üçün zəruri resursların hazırlanmasıdır. Sinifdə müəllim və şagirdlər tərəfindən hazırlanan zəruri resurslar mühafizə olunaraq sonra da istifadə oluna bilər və bu da şagirdlərin iqtisadi tərbiyəyə yiyələnməsinə kömək olur. Eyni zamanda, şagirdlər texnologiya dərslərində bu vəsaitləri hazırlamaqla həyati bacarıqlara yiyələnmiş olurlar. Təhsil prosesinin optimal qurulması üçün tədrisin əyani və texniki resurslarla təmin olunması, sinif otağının öyrədici resurslarla zənginləşdirilməsi vacibdir. Bir sinif otağı təsəvvür edin. Bu sinif otağında hansı resurslar olmalıdır ki, şagirdlərin öyrənmə fəaliyyəti dəstəklənsin, onlar çətinlik çəkmədən öyrənə bilsinlər? Hər şeydən öncə qeyd etmək lazımdır ki, sinifdə istifadə olunan hər şey resursdur, sinifdəki ən balaca əşya (dəmir bərkidici), tədris üçün istifadə olunan mətn, simvol, şəkil və s. gördüyümüz, toxuduğumuz, duyduğumuz, oxuduğumuz, yazdığımız bütün əşya və materiallar təlimin optimallaşdırılmasına və dəstəkləyici təlim mühitinin yaradılmasına xidmət edir.

Açar sözlər: tədris prosesi, təlim resursları, öyrədici mühit, öyrənmə fəaliyyəti, dəstəkləyici təlim mühiti



7th INTERNATIONAL EDUCATION AND INNOVATIVE SCIENCES CONGRESS
May 12-13, 2023 Azerbaijan State Pedagogical University

Learning environment refers to the different physical places, contexts, and cultures where students learn through different sensory means (sight, hearing, taste, smell, and touch). As students can learn not only inside the school, but also from different settings such as places outside the school, outdoor environments, as well as everything that surrounds them, this term is more applicable to a limited and traditional room, i.e. classroom and school. In the concept of the learning environment, there is also the concept of a supportive learning environment distinguished by its characteristics and efficiency, the organization of which leads to higher achievements of the student in the learning activity. Any educational resource, material environment, all elements in the classroom are the concept of environment. The provision of a supportive learning environment by educators (school management, teachers, etc.) is a concept that encompasses all student activities within the classroom. Not only the activity of the student, but also the positive and negative factors affecting this activity belong to the concept of supportive learning environment. For example, in a classroom that is well nourished by sunlight, more favorable conditions are created for the stimulation of students' thinking and the assimilation of educational materials. It is impossible for students to learn some knowledge and skills normally in places without windows or badly decorated, without resources, where violent and illegal activities are shown against students. From here we can conclude that providing the educational environment with suitable resources is one of the important factors of optimizing education. In order to effectively organize the educational process and achieve optimal results, it is important to use the necessary resources in the classroom. All textbooks and study materials, books used by students, magazines, educational booklets and bulletins, additional materials recommended by the teacher belong to the printed resources. Print resources are more accessible. Along with print resources, electronic resources are also important. Saving time and paper materials, as well as information variety and diversity are characteristic of electronic resources. In modern times, the variety of mobile devices and electronic tools makes it possible for students to benefit from electronic resources. In addition to print and electronic resources, material resources also play an indispensable role in creating an educational environment for students. It is very important that these resources are prepared by teachers and students and used in the classroom. One of the skills that elementary school teachers must master is the preparation of necessary resources for teaching. Necessary resources prepared by teachers and students in the classroom can be saved and used later, and this helps students acquire economic education. At the same time, students acquire life skills by preparing these materials in technology classes.

For the optimal construction of the educational process, it is important to provide teaching with visual and technical resources, to enrich the classroom with educational resources. Imagine a classroom. What resources does this classroom need to support students' learning so that they can learn without difficulty? First of all, it should be noted that everything used in the classroom is a resource, the smallest object in the classroom (iron fastener), the text used for teaching, symbols, pictures, etc. all the objects and materials we see, touch, hear, read, and write serve to optimize learning and create a supportive learning environment.

Key words: educational process, educational resources, educational environment, learning activity, supportive learning environment

TAM MƏTN

Təlim mühiti dedikdə, şagirdlərin müxtəlif duyğu vasitələri ilə (görmə, eşitmə, dadbilmə, iybilmə və lamisə) öyrəndiyi müxtəlif fiziki yerlər, kontekstlər və mədəniyyətlər başa düşülür. Şagirdlər yalnız məktəb daxilində deyil, məktəb xaricindəki yerlər, açıq hava mühitləri kimi müxtəlif parametrlərdən, eləcə də onları əhatə edən hər şeydən öyrənə bildikləri üçün bu termin daha çox məhdud və ənənəvi bir otağa, yəni sinif otağı və məktəbə aid edilir. Təlim mühiti anlayışında öz xüsusiyyətləri və səmərəliliyi ilə seçilən dəstəkləyici təlim mühiti anlayışı da vardır ki, onun təşkil olunması şagirdin öyrənmə fəaliyyətində daha yüksək nailiyyətlər əldə etməsinə səbəb olur.



7th INTERNATIONAL EDUCATION AND INNOVATIVE SCIENCES CONGRESS
May 12-13, 2023 Azerbaijan State Pedagogical University

Pedaqoji proses zamanı siniflərdə şagirdlərin təlimə və ya fənnə marağını təmin etmək məqsədi ilə müəllim məqsədyönlü metod seçir. Əsasən müasir təlim metodlarına cavab verən interaktiv təlim metoduna üstünlük verilir. Bu metodun tətbiqetmə imkanları genişdir və öyrənin maraq, tələblərinə uyğundur.

İstənilən tədris resursu, əşyavi mühit, sinifdəki bütün elementlər mühit anlayışıdır. Dəstəkləyici təlim mühitinin təhsilverənlər tərəfindən (məktəb rəhbərliyi, müəllim və s.) təmin edilməsi şagirdin sinif daxilindəki bütün fəaliyyətini əhatə edən anlayışıdır. Sadəcə şagirdin fəaliyyəti deyil, bu fəaliyyətə təsir edən müsbət və mənfi amillər də dəstəkləyici təlim mühiti anlayışına aiddir. Məsələn, günəş işığı ilə yaxşı qidalanan sinif otağında şagirdlərin təfəkkürünün stimullaşması və tədris materiallarının mənimsənilməsi üçün daha əlverişli şərait yaranır. Pəncərəsiz və ya dekorasiyası pis, resursları olmayan, şagirdə qarşı zorakı və qanunsuz fəaliyyət nümayiş etdirilən yerlərdə isə şagirdlərin hansısa bilik və bacarığı normal öyrənməsi mümkün deyildir. Buradan da belə nəticəyə gələ bilərik ki, tədris mühitinin əlverişli resursla təmin edilməsi təhsilin optimallaşdırılmasının vacib amillərindəndir[1,s.22].

Tədris prosesinin səmərəli təşkil olunması və optimal nəticələrə nail olmaq üçün təlim zamanı istifadə olunan zəruri resursların sinif otağında istifadə olunması mühüm əhəmiyyət kəsb edir. Bütün dərslik və dərs vəsaitləri, şagirdlərin istifadə etdiyi kitablar, jurnallar, maarifləndirici buklet və bülletenlər, müəllim tərəfindən tövsiyə edilən əlavə vəsaitlər çap resurslarına aiddir. Çap resursları daha əlçatandır. Çap resursları ilə yanaşı, elektron resurslar da özünəməxsus əhəmiyyətə malikdir. Vaxt və kağız materiallarına qənaət, eləcə də informasiya müxtəlifliyi və çoxçeşidlilik elektron resurslar üçün xarakterikdir. Müasir dövrdə mobil cihazların, elektron vasitələrin müxtəlifliyi şagirdlərin elektron resurslardan faydalanmasını əlçatan edir. Çap və elektron resurslarla yanaşı, maddi-əşyavi resurslar da şagirdlər üçün öyrədici mühit yaratmaqda əvəzsiz rola malikdir. Bu resursların müəllim və şagirdlər tərəfindən hazırlanması və sinifdə istifadəsi çox mühüm əhəmiyyət kəsb edir. İbtidai sinif müəllimlərinin yiyələnməli olduqları bacarıqlardan biri də təlim üçün zəruri resursların hazırlanmasıdır. Sinifdə müəllim və şagirdlər tərəfindən hazırlanan zəruri resurslar mühafizə olunaraq sonra da istifadə oluna bilər və bu da şagirdlərin iqtisadi tərbiyəyə yiyələnməsinə kömək olur. Eyni zamanda, şagirdlər texnologiya dərslərində bu vəsaitləri hazırlamaqla həyati bacarıqlara yiyələnmiş olurlar.

Təhsil prosesinin optimal qurulması üçün tədrisin əyani və texniki resurslarla təmin olunması, sinif otağının öyrədici resurslarla zənginləşdirilməsi vacibdir. Bir sinif otağı təsəvvür edin. Bu sinif otağında hansı resurslar olmalıdır ki, şagirdlərin öyrənmə fəaliyyəti dəstəklənsin, onlar çətinlik çəkmədən öyrənə bilsinlər? Hər şeydən öncə qeyd etmək lazımdır ki, sinifdə istifadə olunan hər şey resursdur, sinifdəki ən balaca əşya (dəmir bərkidici), tədris üçün istifadə olunan mətn, simvol, şəkil və s. gördüyümüz, toxuduğumuz, duyduğumuz, oxuduğumuz, yazdığımız bütün əşya və materiallar təlimin optimallaşdırılmasına və dəstəkləyici təlim mühitinin yaradılmasına xidmət edir [1,s.15].

Təhsil resurslarına müəllimin tədris prosesində tam və ya qismən istifadə etdiyi hər hansı material daxildir.

Elektron təhsil resursları aşağıdakılara bölünür:

- multimedia məhsulları
- proqram məhsulları
- təsviri məhsullar
- audio məhsulları
- mətn məhsulları
- çap nəşrlərinin elektron analogları.



7th INTERNATIONAL EDUCATION AND INNOVATIVE SCIENCES CONGRESS
May 12-13, 2023 Azerbaijan State Pedagogical University

Pedaqoji prosesin innovativ resurslarla təşkili və tətbiqində elektron resursların rolu danılmazdır. Bu gün informasiya və rabitə texnologiyalarının istifadəsi sahəsində aparıcı istiqamətlərdən biri təlim fəaliyyətində müasir texnologiyalardan effektiv istifadənin təmin edilməsidir [3, s.55]. Bu fəaliyyətin həyata keçirilməsi məqsədi ilə, Təhsil Nazirliyi tərəfindən Azərbaycan dilli elektron məzmunun yaradılması və tədrisdə innovativ mexanizmlərin tətbiqi istiqamətində geniş işlər həyata keçirilməkdədir.

Elektron resurslar portalı – www.e-resurs.edu.az. Elektron resursları bir mənbədə cəmləşdirmək məqsədi ilə 2014-cü ildə www.e-resurs.edu.az portalı yaradılıb. Portal vasitəsilə hər bir istifadəçi elektron dərslər, video dərslər, müsabiqələr, elektron tapşırıqlar və digər bu kimi təhsil resurslarına çıxış əldə edə bilər. Portalın əsas üstünlükləri resursların vahid məkanda cəmlənməsi, portaldan kompüter, planşet, mobil telefon vasitəsilə istifadə mümkünlüyü və interaktivliyin təmin edilməsidir.

Elektron dərslər portalı – www.e-derslik.edu.az. 2014-cü ildən fəaliyyət göstərən elektron dərslər portalının hazırlanmasında məqsəd təhsilalanları təhsil prosesində fəallaşdırmaq və onların İKT-dən səmərəli istifadə etməsinə, dərslərləri elektron formatda oxumasına imkan yaratmaqdır. Portal vasitəsilə istənilən vaxt və məkanda dərslərə müraciət etmək mümkündür. Bu sistem təhsilalanların dərslərdən istifadəsində mobilliyi artırır və onların öyrənmə prosesinin fərdiləşməsinə şərait yaradır. Portalda elektron dərslər sinif, bölmə, dərslərin tipi və fənlər üzrə qruplaşdırılıb. Dərslər əlavə video, foto və audio materiallarla zənginləşdirilir ki, bu da şagirdlərə mövzuları daha yaxşı mənimsəməyə şərait yaradır. Hazırda portalda 241 ədəd dərslərdə 35 mindən artıq mövzu əhatə olunub. Portaldan bugünədək 4 milyon dəfədən çox istifadə olunub.

Video dərslər portalı – www.video.edu.az. 2011-ci ildən fəaliyyət göstərən video dərslər portalının məqsədi təhsilalanlar üçün əlavə tədris materialları təqdim etmək və interaktiv öyrənmə imkanlarını genişləndirməkdir. Video dərslərin digər əhəmiyyəti isə müəllimlərin daha təcrübəli həmkarlarının dərslərini izləmək və yeni tədris metodları ilə tanış olmaq imkanının yaradılmasıdır. Portal 3D animasiyalı videolar və Khan Academy dərsləri, multimedia məzmunlu və qiymətləndirmə sistemli video dərslər ilə zəngindir. Hazırda portalda müxtəlif fənlər üzrə 610-dan çox video dərslər yerləşdirilib. 2018-ci ildə saytın ümumi dizaynı tamamilə yenilənib və iOS və Android tətbiqləri istifadəyə verilib.

Elektron testlər portalı – www.e-test.edu.az. Elektron testlər portalı 2014-cü ildə şagirdlərin müxtəlif fənlər üzrə əldə etdikləri bilikləri möhkəmləndirmək və onlar arasında bilik yarışmaları təşkil etmək məqsədi ilə yaradılıb. Portaldan istifadə etməklə şagirdlər həmyaşıdları ilə sağlam rəqabətə qoşulur və asudə vaxtlarını səmərəli istifadə edə bilərlər. Hazırda portalda müxtəlif fənlər üzrə 50 mindən çox test tapşırıqları var. Şagirdlər test tapşırıqlarını etdikdən sonra nəticələr üzrə reyting cədvəlində neçənci yerdə olduqlarını görə bilər və nəticələrini yüksəltmək üçün daha çox çalışsınlar.

Təhsil sisteminin informasiyalaşdırılmasının istiqamətində həyata keçirilən bu layihələr şagirdlərdə məntiqi təfəkkür, yaradıcı yanaşma, təşəbbüskarlıq, problemlərin həlli, qərarların qəbul edilməsi, müstəqil öyrənmə kimi 21-ci əsr bilik və bacarıqlarının (kompetensiyalarının) inkişafına yönəlib və ənənəvi öyrənmə formalarını zənginləşdirməyə xidmət edir. Bu istiqamətdə həyata keçirilən məqsədyönlü tədbirlərin genişləndirilməsi və davamlı olaraq həyata keçirilməsi nəzərdə tutulub [<https://ict.edu.az/news/69>].

Müəllim və şagirdlərin, təhsil sferasında çalışan heyətin məlumat bazasından istifadəsini təmin etmək məqsədilə Azərbaycan Təhsil Şəbəkəsi fəaliyyət göstərir.

Ümumilikdə ölkə üzrə 2746 təhsil müəssisəsi Azərbaycan Təhsil Şəbəkəsinə qoşulmuşdur (206-sı fiber-optik rabitə kanalları, 694-ü simsiz rabitə, 1846-sı ADSL bağlantısı ilə). Onlardan 2403-ü ümumi təhsil müəssisəsidir. Ümumtəhsil müəssisələrindən Azərbaycan Təhsil Şəbəkəsinə qoşulmuş məktəblilərin sayı ölkə üzrə ümumi şagird sayınının 85 faizini, pedaqoji kollektivin isə 73 faizini təşkil edir.



7th INTERNATIONAL EDUCATION AND INNOVATIVE SCIENCES CONGRESS
May 12-13, 2023 Azerbaijan State Pedagogical University

Qeyd edək ki, Azərbaycan Elm və Təhsil Nazirliyinin Şəbəkəsinə qoşulmuş təhsil müəssisələri İnformasiya Resurs Mərkəzində yerləşən intensiv trafik tələb edən müxtəlif proqramlardan, videokonfranslardan və elektron tədris resurslarından istifadə etmək imkanına malikdirlər.

Eyni zamanda, Azərbaycan Təhsil Şəbəkəsinə qoşulan təhsil müəssisələri internet filtrasiya sistemindən istifadə edirlər. Bu texnologiya internet axtarış sistemlərində zərərli məlumatların axtarışını müxtəlif dillərdə 60 kateqoriya ilə məhdudlaşdırır və uşaqları zərərli məzmunundan maksimum qoruyur.

COVID-19 pandemiyası dövründə elektron resursların təşkili və tətbiqi sayəsində elm sahəsi böhran hal keçirtmədi. Bir çox elektron proqramların təhsildə istifadəsi zəruriyyət yaratdı: ZOOM, TEAMS, MEET və s.

Videokonfrans xidməti vasitəsilə korporativ interneti olan müəssisə/təşkilat daxilində və ya belə şəbəkəyə qoşulmuş müəssisələr arasında video və audio-video zənglər etməyə imkan verən telekommunikasiya xidmətidir. Bu xidmət vasitəsilə internetin daxili şəbəkəsinə çıxışı olan əməkdaşlar bir-biri ilə yüksək keyfiyyətli və fasiləsiz video rabitə yarada, real vaxt rejimində müzakirələr aparılır[2,s.27].

ƏDƏBİYYAT SIYAHISI:

1. Агаев Фирудин Тарлан Оглы. Анализ ИКТ-образования в Азербайджане: современное состояние, зарубежный опыт, проблемы и перспективы. Текст научной статьи по специальности «Науки об образовании» 2019. №2.
2. Бордовский Г. А., Готская И. Б., Ильина С. П., Снегурова В. И. Использование электронных образовательных ресурсов нового поколения в учебном процессе: Научно-методические материалы— СПб.: Изд-во РГПУ им. А. И. Герцена, 2007. — 31 с.
3. Е.В.Панкова. Использование электронных образовательных ресурсов в образовательном процессе. Москва-2014.©Информационно-библиотечная.



7th INTERNATIONAL EDUCATION AND INNOVATIVE SCIENCES CONGRESS
May 12-13, 2023 Azerbaijan State Pedagogical University

YENİLİKÇİ EĞİTİM UYGULAMALARIYLA OKURYAZARLIK BECERİLERİNİN ÖĞRETMENLERE KAZANDIRILMASI: BİR UYGULAMA ÖRNEĞİ 7'DE 7 OKURYAZAR PROJESİ

BRINGING LITERACY SKILLS TO TEACHERS WITH INNOVATIVE EDUCATIONAL
PRACTICES: A PRACTICE EXAMPLE 7 IN 7 LITERACY PROJECT

Dr. Yılmaz DEMİR

Millî Eğitim Bakanlığı, Merkez, Kilis.

ORCID NO: 0000-0001-5477-1300

Leyla KULE

Kilis Bilim ve Sanat Merkezi, Merkez, Kilis.

ORCID NO: 0000-0002-2222-9186

ÖZET

Bu çalışmada sosyal bilgiler öğretim programında yer verilen yedi temel okuryazarlık becerisinin (çevre okuryazarlığı, dijital okuryazarlık, finansal okuryazarlık, harita okuryazarlığı, hukuk okuryazarlığı, medya okuryazarlığı, politik okuryazarlık) yedi yenilikçi eğitim uygulamasıyla (okul dışı bilimsel alan gezileri, dijital oyunlar, eğitsel oyunlar, artırılmış gerçeklik uygulamaları, argümantasyon tekniği, web 2.0 araçları, sahne sanatları) sosyal bilgiler ve sınıf öğretmenlerine kazandırılması amaçlanmıştır. Çalışmanın verileri Tübitak 4005 10. Yenilikçi Eğitim Uygulamaları kapsamında gerçekleştirilen 7'de 7 Okuryazar başlıklı projeden elde edilmiştir. Projenin yöntemi nicel araştırma yöntemlerinden bir olan ön test son test deneysel desen oluşturmaktadır. Çalışmanın hedef kitlesini başta bilim ve sanat merkezleri olmak üzere devlet okullarında çalışan sosyal bilgiler ve sınıf öğretmenleri oluşturmaktadır. 21-25 Kasım 2022 tarihinde uygulaması yapılan 7'de 7 Okuryazar projesinin katılımcılarını, 17'si kadın 13'ü erkek olmak üzere toplam 30 sosyal bilgiler ve sınıf öğretmeni oluşturmaktadır. Hedef kitle içerisindeki katılımcı grup belirlenirken ölçüt örnekleme yöntemi kullanılmıştır. Proje sürecinin başlangıcında katılımcı gruba ön testler uygulanmıştır. Ardından her bir okuryazarlık becerisi için, bir yenilikçi eğitim uygulaması, alanında uzman öğretmenler tarafından verilmiştir. Son olarak son testler katılımcı gruba uygulanarak proje süreci tamamlanmıştır. Araştırmada ön test ve son test veri analizinde tüm beceri alanlarında verilerin son test lehine farklılaştığı belirlenmiştir. Proje sonucunda katılımcılara okul dışı bilimsel alan gezileriyle çevre okuryazarlığı, dijital oyunlarla dijital okuryazarlık, eğitsel oyunlarla finansal okuryazarlık, artırılmış gerçeklik uygulamalarıyla harita okuryazarlığı, argümantasyon tekniğiyle hukuk okuryazarlığı, web 2.0 araçlarıyla medya okuryazarlığı ve sahne sanatlarıyla politik okuryazarlık becerisi kazandırılmıştır. Böylece mevcut projeye öğretmenlerin söz konusu yedi okuryazarlık becerisine dönük tutum, algı ve becerilerinin geliştiği tespit edilmiştir.

Anahtar Kelimeler: Okuryazarlık, eğitimde yenilikçi uygulamalar, sosyal bilgiler eğitimi, öğretmen, Tübitak 4005



7th INTERNATIONAL EDUCATION AND INNOVATIVE SCIENCES CONGRESS
May 12-13, 2023 Azerbaijan State Pedagogical University

ABSTRACT

In this study, it is aimed to gain the seven basic literacy skills included in the social studies curriculum (environmental literacy, digital literacy, financial literacy, map literacy, legal literacy, media literacy, political literacy) with seven innovative educational practices (out-of-school scientific field trips, digital games, educational games, augmented reality applications, argumentation technique, web 2.0 tools, performing arts) to social studies and classroom teachers. The data of the study was obtained from the project titled 7 in 7 Literacy, which was carried out within the scope of Tübitak 4005 10. Innovative Education Practices. The method of the project is the pre-test post-test experimental design, which is one of the quantitative research methods. The target audience of the study consists of social studies and classroom teachers working in public schools, especially in science and art centers. The participants of the 7 in 7 Literacy project, implemented on 21-25 November 2022, consist of a total of 30 social studies and classroom teachers, 17 women and 13 men. The criterion sampling method was used while determining the participant group within the target audience. At the beginning of the project process, pre-tests were applied to the participant group. Then, for each literacy skill, an innovative training application was given by expert trainers. Finally, the project process was completed by applying the post-tests to the participant group. In the study, it was determined that the data differed in favour of the post-test in all skill areas in the pre-test and post-test data analysis. As a result of the project, the participants gained environmental literacy with out-of-school scientific field trips, digital literacy with digital games, financial literacy with educational games, map literacy with augmented reality applications, legal literacy with argumentation technique, media literacy with web 2.0 tools, and political literacy with performing arts. Thus, with the current project, it has been determined that teachers' attitudes, perceptions, and skills towards these seven literacy skills have improved.

Keywords: Literacy, innovative practices in education, social studies education, teacher, Tübitak 4005

GİRİŞ

Tarihsel süreç içerisinde bilgiye ulaşma, bilgiyi edinme ve yayma şekillerinin değişkenlik gösterdiği söylenebilir. Bu farklılığın yaşanılan coğrafi koşullar, ekonomik durumun sosyal hayata yansımaları, sosyokültürel yapı ve ihtiyaç-beklenti dengesinden kaynaklandığı ifade edilebilir (Koçoğlu, Aydemir & Yiğen, 2021). Özellikle değişen ve gelişen dünya koşulları dikkate alındığında bireylerin bilgiye olan ihtiyaçları artmıştır. İhtiyaç duyulan bilginin karşılanması adına insanoğlunun okuma yazma becerilerine sahip olması kaçınılmaz olmuştur.

Bu amaç doğrultusunda öğrenme öğretme ortamlarında bireylere okur- yazar olma becerisinin kazandırılması amaçlanmaktadır (Aslan, 2018). Kültürel özelliklere, ihtiyaçlara, değişen koşullara ve zamana göre değişebilen okuryazarlık kavramı; eğitim öğretim sürecinde kazandırılması hedeflenen okuma ile yazma becerisi için kullanılan kavramlardan biridir (Gök, 2013). Bununla birlikte tarihsel zaman boyunca büyük çeşitlilikte sosyal ve kültürel eylemler içeren okuryazarlık kavramına yüklenen anlamlar zaman içerisinde sürekli olarak değişmiştir. Söz konusu değişikliğin, bireysel ve toplumsal ihtiyaçlara bağlı olarak yaşandığı söylenebilir. Geline süreçte okuryazarlık, yazılı metinleri okuyup yeni metinler üretebilmekle sınırlandırılmayıp özel bir alanda bilgi sahibi olmaya işaret etmektedir. Süreç içerisinde okuryazarlığa yüklenen anlamlar doğrultusunda okuryazarlık, özel alanlarda gerekli olan beceri ve yeterliklere sahip olmayı kapsamakla birlikte bununla da sınırlı değildir. Okuryazarlık sürecini sosyal, ekonomik ve teknolojik etkenlerden bağımsız düşünmenin mümkün olmadığı söylenebilir. Sosyal ve kültürel gelişmelere göre değişen ve gelişen okuryazarlığı, belirli türdeki metin ve eserleri okumak, yorumlamak ve üretmek amacıyla bilgi ve becerileri edinmeyi; bireyin kültürüne ve toplumuna tam anlamıyla katılması için kapasitesini geliştirmeyi kapsadığı ifade edilebilir (Akt., Koçoğlu vd., 2021).



7th INTERNATIONAL EDUCATION AND INNOVATIVE SCIENCES CONGRESS
May 12-13, 2023 Azerbaijan State Pedagogical University

Günümüzde bu kavram çevre okuryazarlığı, dijital okuryazarlık, finansal okuryazarlık, harita okuryazarlığı, hukuk okuryazarlığı, medya okuryazarlık, politik okuryazarlık gibi çok yönlü biçimde kullanılmaktadır. Dolayısıyla çağımızda yaşamın her alanında ve her yaşta okuryazarlık becerisinin etkili olduğu söylenebilir. Bu yönüyle okuryazarlığın, eğitim öğretim sürecinin bir parçası olmasının ve erken yaşlarda kazandırılmasının insan yaşantısını daha nitelikli kılacağı söylenebilir (Nergis, 2008). Bu süreçte öğrencilerde okuryazarlık becerisinin oluşmasını ve gelişmesini sağlayacak olan öğretmenlere kuşkusuz büyük sorumluluk düşmektedir (Artun, Uzunöz & Akbaş, 2013).

Sosyal bilgiler öğretim programı incelendiğinde bireylerden beklenen nitelikler “bilim ve teknolojide yaşanan hızlı değişim, bireyin ve toplumun değişen ihtiyaçları, öğrenme öğretme teori ve yaklaşımlarındaki yenilik ve gelişmeler bireylerden beklenen rolleri de doğrudan etkilemiştir. Bu değişim bilgiyi üreten, hayatta işlevsel olarak kullanabilen, problem çözebilen, eleştirel düşünen, girişimci, kararlı, iletişim becerilerine sahip, empati yapabilen, topluma ve kültüre katkı sağlayan vb. niteliklerdeki bir bireyi tanımlamaktadır” (MEB, 2018, s.3) şeklinde belirtilmektedir. Kuşkusuz bu niteliğe sahip bireyler yetiştirmenin yolu benzer niteliklere sahip öğretmen yetiştirmekten geçmektedir (Akbaba & Aksoy, 2019). Buradan hareketle öğrenme öğretme ortamında öğretmen eğitiminin oldukça önemli olduğunu vurgulamak gerekmektedir. Nitekim lisans eğitimini tamamlamış ve mesleklerini icra eden öğretmenlerin yenilikçi eğitim uygulamalarına adaptasyon süreci her ne kadar hizmet içi eğitim veya çeşitli seminerlerle desteklense de öğretim sürecinde öğretmenlerin çeşitli zorluklar yaşadıkları bilinen bir gerçekliktir. Nitekim alanyazın incelendiğinde çeşitli çalışmalarda (Atbaşı, 2007; Demir, 2021a; Gönenç & Açıkalin, 2017; Kılıç, Attila & Baykan, 2002; İnan-Koroğlu, 2006; Yener, 2015; Yılmaz, 2010) öğretmenlerin eğitim öğretim sürecinde çeşitli zorluklarla karşılaştıkları belirlenmiştir. Diğer bir ifadeyle günümüzde sosyal bilgiler alanında hala birçok sorundan bahsetmek mümkündür. Sözelimi Mutluer (2013) çalışmasında, öğretmenlerin önemli bir bölümünün programda yer alan becerilerle ilgili sosyal bilgiler dersini verebilecek ve öğretebilecek yeterli bilgiye sahip olmadığı sonucuna ulaşmıştır. Öte yandan sosyal bilgiler dersinde temel bazı sorunların olduğu söylenebilir. Özellikle hayatın ve toplumun içinde olması gereken sosyal bilgiler dersinin günümüzde daha çok sınıflara hapsedilmesi beraberinde birtakım sorunlar getirmektedir. Dahası gerek öğretmenlerin gerekse öğrencilerin büyük oranda ders kitabına bağımlı olması ve sınıf ortamında kısıtlı kalması, öğrencilerin sosyal deneyimlere yabancılaşmasına ve dinamik toplum hayatından kopuk bir içeriğe mahkûm olmasına sebep olmaktadır. Bu durum öğrenciler tarafından sosyal bilgiler dersinin sıkıcı bulunmasına sebep olduğu gibi aynı zamanda bu dersin doğasına da aykırılık teşkil etmektedir (Akt. Demir, 2021a). Dolayısıyla öğrenme öğretme ortamının farklı etkinliklerle desteklenmesi oldukça önemlidir. Nitekim National Council for the Social Studies (NCSS), öğrenme öğretme ortamında gerçekleştirilmesi planlanan öğrenme öğretme etkinliklerinin anlamlı, değer temelli, bütünleştirici, ilgi çekici ve öğrenciyi aktif kılması gerektiğini (Akt. Kartal, 2020) vurgulamaktadır. Bu bağlamda “7’de 7 Okuryazar” başlıklı projeye çeşitli yenilikçi eğitim uygulamalarına (okul dışı bilimsel alan gezileri, dijital oyunlar, eğitsel oyunlar, artırılmış gerçeklik uygulamaları, argümantasyon tekniği, web 2.0 araçları, sahne sanatları) yer verilerek sosyal bilgiler öğretim programında (MEB, 2018) yer alan çevre okuryazarlığı, dijital okuryazarlık, finansal okuryazarlık, harita okuryazarlığı, hukuk okuryazarlığı, medya okuryazarlık ve politik okuryazarlığa yönelik becerilerde sosyal bilgiler ve sınıf öğretmenlerin daha etkin olmaları sağlanması amaçlanmıştır. Nitekim alanyazında okuryazarlık alanında birçok çalışmanın yapıldığı ve yapılan çalışmalarda öğretmen eğitiminin önemi üzerinde durulduğu tespit edilmiştir (Altun & Tantekin-Erden, 2016; Çelikten, 2020; Çocuk, 2020; Demir, 2021b; Erdamar, 2020; Ergül vd., 2014; Gengeç, 2021; Giraldo Mahecha, 2018; Karlsson, 2016; Laçın, 2020; Puk & Stibbards, 2010; Şahin, 2019; Yalçıntaş-Sezgin, Ulus & Aksoy, 2018).

Buradan hareketle mevcut çalışmada sosyal bilgiler öğretim programında yer verilen yedi temel okuryazarlık becerisinin (çevre okuryazarlığı, dijital okuryazarlık, finansal okuryazarlık, harita okuryazarlığı, hukuk okuryazarlığı, medya okuryazarlığı, politik okuryazarlık) yedi yenilikçi eğitim uygulamasıyla (okul dışı bilimsel alan gezileri, dijital oyunlar, eğitsel oyunlar, artırılmış gerçeklik uygulamaları, argümantasyon tekniği, web 2.0 araçları, sahne sanatları) sosyal bilgiler ve sınıf



7th INTERNATIONAL EDUCATION AND INNOVATIVE SCIENCES CONGRESS
May 12-13, 2023 Azerbaijan State Pedagogical University

öğretmenlerine kazandırılması amaçlanmıştır. Çalışmanın problem durumu ise okul dışı bilimsel alan gezilerinin çevre okuryazarlığı, dijital oyunların dijital okuryazarlık, eğitsel oyunların finansal okuryazarlık, artırılmış gerçeklik uygulamalarının harita okuryazarlığı, argümantasyon tekniğinin hukuk okuryazarlığı, web 2.0 araçlarının medya okuryazarlığı ve sahne sanatlarının politik okuryazarlık becerisinin sosyal bilgiler ve sınıf öğretmenlerine kazandırılmasındaki etkililiği nedir?

YÖNTEM

Araştırma Modeli

Mevcut çalışmanın yöntemi nicel araştırma yöntemlerinden bir olan “ön test son test deneysel desen” oluşturmaktadır (Karasar, 2011).

Tablo 1. *Ön test - son test deneysel desen*

Grup	Ön test	Uygulama	Son test
G ₁	O _{1,1}	X ₁	O _{1,2}

G₁: Sosyal bilgiler ve sınıf öğretmenleri

Mevcut çalışmada kullanılan deneysel desenlerden ön test - son test modelinin sembolik görünümü Tablo 1’de sunulmuştur (Creswell, 2019; Yıldırım & Şimşek, 2016). Bu bağlamda öncelikle deney grubu belirlenmiş, deney grubuna ön testler uygulanmış ardından deney grubuyla deneysel işlemler yürüttükten sonra işlemin etkililiğini ortaya koymak için aynı testler son test olarak tekrar uygulanmıştır.

Tablo 1’de yer verilen ön test- son test deneysel desenin sembolik görünümünün açılımı Tablo 2’de yer verilmiştir.

Tablo 2. *Mevcut çalışmada kullanılan deneysel desenin açılımı*

Grup	Ön Test	Deneysel İşlem	Son Test
G ₁	Çevre Okuryazarlığı Ölçeği	Bilimsel alan gezileri	Çevre Okuryazarlığı Ölçeği
	Demokratik Tutum Ölçeği	Argümantasyon tekniği	Demokratik Tutum Ölçeği
	Dijital Okuryazarlık Ölçeği	Dijital oyunlar	Dijital Okuryazarlık Ölçeği
	Finansal Okuryazarlık Ölçeği	Eğitsel oyunlar	Finansal Okuryazarlık Ölçeği
	Harita Uygulamalarına Yönelik Yeterlik Algısı	Artırılmış gerçeklik uygulamaları	Harita Uygulamalarına Yönelik Yeterlik Algısı
	Medya Okuryazarlık Ölçeği	Web 2.0 araçları	Medya Okuryazarlık Ölçeği
	Politik Okuryazarlık Ölçeği	Sahne sanatları	Politik Okuryazarlık Ölçeği

Evren ve Örneklem

Mevcut çalışmanın çalışma/hedef evrenini 2022-2023 eğitim öğretim yılı güz döneminde bilim ve sanat merkezlerinde ve devlet okullarında çalışan sosyal bilgiler ve sınıf öğretmenleri oluşturmaktadır (Tablo 3).



7th INTERNATIONAL EDUCATION AND INNOVATIVE SCIENCES CONGRESS
May 12-13, 2023 Azerbaijan State Pedagogical University

Mevcut çalışmanın örneklem grubunu 2022-2023 eğitim öğretim yılı güz döneminde Türkiye'nin farklı illerinden Kilis'e gelen 17'si kadın 13'ü erkek olmak üzere toplam 30 sosyal bilgiler ve sınıf öğretmeni oluşturmaktadır. Katılımcı grup ölçüt örnekleme yöntemi kullanılarak belirlenmiştir. Buna göre;

1. Türkiye geneli herhangi bir bilim ve sanat merkezinde veya devlet ortaokullarında sosyal bilgiler öğretmeni veya sınıf öğretmeni olarak görev yapmak,

2. Daha önceden yedi temel okuryazarlık (çevre okuryazarlığı, dijital okuryazarlık, finansal okuryazarlık, harita okuryazarlığı, hukuk okuryazarlığı, medya okuryazarlık, politik okuryazarlık) ve yedi yenilikçi eğitim uygulamasına (okul dışı bilimsel alan gezileri, dijital oyunlar, eğitsel oyunlar, artırılmış gerçeklik uygulamaları, sahne sanatları, web 2 araçları, argümantasyon tekniği) dönük herhangi bir almamış olmak,

3. Aynı dönemde başka bir TÜBİTAK Bilim ve Toplum projelerinden birine katılımcı olarak katılmamak veya eğitmen, rehber ve yürütücü olarak görev yapmamak.

Katılımcıların seçiminde izlenecek yollar ve katılımcı özellikleri ise şu şekilde belirlenmiştir:

1. Projeye katılım gönüllülük çerçevesinde alınmıştır.

3. Projede öncelik dezavantajlı bölgelerde görev yapan katılımcılara verilmiştir.

4. Projede yaşı daha genç olan katılımcılara öncelik verilmiştir.

5. Projede cinsiyet bazında eşit bir dağılımın olmasına özen gösterilmiştir.

6. Projede lisansüstü eğitim yapmış veya yapmakta olan katılımcılara öncelik verilmiştir.

7. Projenin yaygınlık etkisini artırmak için Türkiye'nin farklı il ve bölgelerinden katılımcıların olmasına dikkat edilmiştir.

Yukarıda maddeler halinde sıralanan özellikler dikkate alınarak dijital ortamda oluşturulan katılımcı formuyla çalışma grubu belirlenmiştir. Çalışma grubuna ait tanıtıcı bilgiler Tablo 3'te sunulmuştur.

Tablo 3. Çalışma grubuna ait tanıtıcı bilgiler

N	Görev Yaptığı Kurum	Cinsiyeti	Branşı
1	Sincan Şehit Abdullah Büyüksoy Bilsen- Sincan/Ankara	Kadın	Sosyal bilgiler
2	Bilecik Borsa İstanbul Bilim ve Sanat Merkezi- Merkez/Bilecik	Erkek	Sosyal bilgiler
3	Nuri Pakdil Bilim ve Sanat Merkezi- Dulkadiroğlu/Kahramanmaraş	Erkek	Sosyal bilgiler
4	Kahta Bilim ve Sanat Merkezi- Kahta/Adıyaman	Erkek	Sosyal bilgiler
5	Ereğli Bilim ve Sanat Merkezi- Ereğli/Konya	Erkek	Sosyal bilgiler
6	Namık Kemal Ortaokulu- Merkezefendi/Denizli	Kadın	Sosyal bilgiler
7	Şahinbey Esentepe Bilim ve Sanat Merkezi -Şahinbey/Gaziantep	Erkek	Sınıf öğretmeni
8	Şahinbey Kavaklık Bilim ve Sanat Merkez- Şahinbey/Gaziantep	Kadın	Sınıf öğretmeni
9	Atatürk Ortaokulu- Merkez/Kilis	Kadın	Sosyal bilgiler



7th INTERNATIONAL EDUCATION AND INNOVATIVE SCIENCES CONGRESS
May 12-13, 2023 Azerbaijan State Pedagogical University

1			Sosyal bilgiler
0	15 Temmuz Şehitleri Ortaokulu- Merkez/Kilis	Erkek	
1			
1	Selahattin İyigün İlkokulu- Merkez/Kilis	Kadın	Sınıf öğretmeni
1			Sosyal bilgiler
2	Hoca Ahmet Yesevi İmam Hatip Ortaokulu- Merkez/Kilis	Erkek	
1			Sosyal bilgiler
3	Süleyman Demirel Ortaokulu- Merkez/Kilis	Erkek	
1			
4	7 Aralık İlkokulu- Merkez/Kilis	Kadın	Sınıf öğretmeni
1			Sınıf öğretmeni
5	7 Aralık İlkokulu- Merkez/Kilis	Kadın	
1			Sınıf öğretmeni
6	Polateli Yenyapan İlkokulu -Polateli/Kilis	Erkek	
1			
7	Nihat Başoğlu Ortaokulu- Merkez/Kilis	Kadın	Sosyal bilgiler
1			Sınıf öğretmeni
8	Mercidabık İlkokulu- Merkez/Kilis	Erkek	
1			Sınıf öğretmeni
9	Mercidabık İlkokulu- Merkez/Kilis	Kadın	
2	Hacı Mehmet ve Nimet Erman Zeytçioğlu ilkokulu- Merkez/Kilis	Kadın	Sınıf öğretmeni
0			
2			Sınıf öğretmeni
1	Gözkaya İlkokulu- Merkez/Kilis	Kadın	
2			Sınıf öğretmeni
2	Aralık Derneği İlkokulu- Merkez/Kilis	Kadın	
2			Sınıf öğretmeni
3	Cemil Çetin İlkokulu- Merkez/Kilis	Erkek	
2			
4	Selam İmam Hatip Ortaokulu- Merkez/Kilis	Erkek	Sosyal bilgiler
2			Sınıf öğretmeni
5	Cemil Çetin ilkokulu- Merkez/Kilis	Kadın	
2			Sınıf öğretmeni
6	Cemil Çetin İlkokulu- Merkez/Kilis	Kadın	
2			
2	İnönü İlkokulu- Merkez/Kilis	Kadın	Sınıf öğretmeni



7th INTERNATIONAL EDUCATION AND INNOVATIVE SCIENCES CONGRESS
May 12-13, 2023 Azerbaijan State Pedagogical University

7			
2			Sınıf öğretmeni
8	İnönü İlkokulu- Merkez/Kilis	Kadın	
2	Hacı Mehmet ve Nimet Erman Zeytçioğlu İlkokulu-		Sınıf öğretmeni
9	Merkez/Kilis	Kadın	
3			
0	Atatürk Ortaokulu- Merkez/Kilis	Erkek	Sosyal bilgiler

Veri Toplama Araçları

Mevcut çalışmada veri toplama araçları olarak araştırmacı tarafından geliştirilen “Kişisel Bilgi Formu” ve nicel araştırmalarda sıklıkla kullanılan ölçekler (Çevre Okuryazarlığı Ölçeği, Demokratik Tutum Ölçeği, Dijital Okuryazarlık Ölçeği, Finansal Okuryazarlık Ölçeği, Harita Uygulamalarına Yönelik Yeterlik Algısı, Medya Okuryazarlık Ölçeği, Politik Okuryazarlık Ölçeği) tercih edilmiştir.

Kişisel Bilgi Formu: Kişisel bilgi formu ile katılımcılardan cinsiyet, yaş, branş, mesleki deneyim ve eğitim düzeyi değişkenleri elde edilmiştir.

Çevre Okuryazarlığı Ölçeği: Alp, Ertepinar, Tekkaya & Yılmaz, (2006) tarafından geliştirilen Yetişkinler için Çevresel Okuryazarlık Ölçeği beşli likert tipinde 20 ifadeden oluşmaktadır. Veriler, yaşları 18 ile 56 arasında değişen 332 yetişkinden toplanmıştır. Ölçeğin geçerliliğine kanıt elde etmek için varimax döndürmeye döndürülmüş temel bileşenler analizi kullanılmıştır. Çevresel bilinç, çevresel kaygı ve çevre farkındalık olmak üzere üç ana boyutu oluşmaktadır. Ölçeğin güvenilirlik analizi (Cronbach-Alfa katsayısı) ölçeğin tamamı için .881, birinci boyut için .807, ikinci boyut için .765 ve son boyut için .715'tir. Geçerlik ve güvenilirlik çalışmalarından elde edilen sonuçlar göz önüne alındığında ölçeğin geçerli ve güvenilir olduğu söylenebilir (Alp vd., 2006).

Demokratik Tutum Ölçeği: Sincar, Şahin & Beycioğlu (2019) tarafından geliştirilen Demokratik Tutum Ölçeği (DTÖ) öğretmen adaylarının algılarına dayanmaktadır. Demokratik Tutum Ölçeği (DTÖ) beşli likert tipinde 20 ifadeden oluşmaktadır. Ölçeğin açımlayıcı faktör analizi, doğrulayıcı faktör analizi ve test-tekrar test güvenilirliği süreçleri için üç farklı katılımcı grubu ile çalışılmıştır. Katılımcı grupları, açımlayıcı faktör analizi için 384, doğrulayıcı faktör analizi için 319 ve test-tekrar test güvenilirliği için 45 öğretmen adayından oluşmaktadır. Veri toplama aracının kapsam geçerliliğinin sağlanması için alanyazın taraması yapıldıktan sonra, öğretmen adayları ve akademisyenlerden oluşan bir grupla görüşmeler gerçekleştirilmiş, daha sonra yapı geçerliği için açımlayıcı ve doğrulayıcı faktör analizleri yapılmıştır. Tüm geçerlik ve güvenilirlik çalışmalarından sonra veri toplama aracının 4 faktörlü yapıda 16 ifadeden oluştuğu gözlenmiştir. Doğrulayıcı faktör analizi sonucunda elde edilen uyum indeksi değerleri, $\chi^2 / Sd = 1.809$; GFI = .936; AGFI = .910; NNFI (TLI) = .891; CFI = .912; RMSEA = .05 ve RMR = .043 olarak belirlenmiştir. Doğrulayıcı faktör analizinden elde edilen değerler, ölçek için model-veri uyumunun kabul edilebilir düzeyde olduğunu göstermiştir. Ölçeğin güvenilirlik çalışmaları kapsamında yapılan analizler sonucunda, Cronbach Alpha iç tutarlılık katsayısı .748 olarak hesaplanmıştır (Sincar vd., 2019).

Dijital Okuryazarlık Ölçeği: Dijital okuryazarlık ölçeği Ng (2012) tarafından beşli likert tipinde geliştirilmiş olup Üstündağ, Güneş ve Bahçivan, (2017) tarafından Türkçeye uyarlanmıştır. Araştırmaya 13 devlet üniversitesinden 3. ve 4. sınıfta okuyan 979 öğretmen adayı katılmıştır. Açımlayıcı faktör analizi sonucunda ölçek maddelerinin faktör yükleri .46 ile .74 arasında değişkenlik göstermiştir. Ölçekte; tek faktörde 10 madde yer almakta ve toplam değişkenliğin %40'ını açıklamaktadır. Ölçeğin güvenilirliğine ilişkin Cronbach Alpha değeri .86 olarak bulunmuştur. Yapılan dijital okuryazarlık ölçeği uyarlama çalışmasının geçerli ve güvenilir olduğu belirlenmiştir (Üstündağ vd., 2017).



7th INTERNATIONAL EDUCATION AND INNOVATIVE SCIENCES CONGRESS
May 12-13, 2023 Azerbaijan State Pedagogical University

Finansal Okuryazarlık Ölçeği: Finansal okuryazarlık ölçeği Sarıgül (2015) tarafından beşli likert tipinde geliştirilmiştir. Çalışmada ölçekle başta harcama ve tasarruf olmak üzere bireylerin finansal tutum ve davranışlarının belirleneceği vurgulanmıştır. Ölçeğin ön deneme formu olarak hazırlanan 21 madde, 407 üniversite öğrencisine uygulanmış, elde edilen veriler üzerinden faktör analizi çalışması yapılmıştır. Faktör analizleri sonucunda 14 maddeden oluşan ve toplam değişkenliğin % 49.24'nü açıklayan dört faktör elde edilmiştir. Ölçeğin alt faktörlerde ve toplam puanda iç tutarlılığa ve test-tekrar test güvenilirliğine sahip olduğu belirlenmiştir. Geçerlik çalışması, söz konusu ölçeğin birbirinden farklılaşması beklenen grupları ayırt edebildiğini göstermektedir. Ölçeğin geçerli ve güvenilir veri toplama aracı olduğunu söylenebilir (Sarıgül, 2015).

Harita Okuryazarlık Ölçeği: Harita okuryazarlık ölçeği Koç & Demir (2014) tarafından beşli likert tipinde hazırlanmıştır. Çalışmada ölçekle başta lise ve üniversite öğrencileri olmak üzere bireylerin harita okuryazarlığını belirleyebileceği vurgulanmıştır. Araştırmanın örneklemini Sivas ve ilçelerinde Cumhuriyet Üniversitesi ve liselerinde çeşitli fakültelerde öğrenim gören 518 öğrenci oluşturmuştur. Bu amaç doğrultusunda literatür doğrultusunda pilot uygulama için bir başlangıç madde havuzu hazırlanmış ve madde havuzu hakkında uzman görüşü alınmıştır. Pilot uygulamanın ardından taslak ölçek çalışma örneğine uygulanmıştır. Ölçeğin faktör yapısını incelemek için açımlayıcı faktör analizi (AFA) yapılmış; Ölçeğin yapı geçerliliğini test etmek için diğer geçerlik analizleriyle birlikte doğrulayıcı faktör analizi (DFA) yapılmıştır. Açımlayıcı faktör analizi sonucunda ölçeğin 4 faktörden oluştuğu görülmüştür. Bu faktörler şunlardır: haritaları okuma ve yorumlama, haritaları kullanma, haritalardaki işlemleri yapma ve harita çizimidir. Yapılan geçerlik ve güvenilirlik çalışmaları sonucunda ölçeğin geçerli ve güvenilir olduğu söylenebilir (Koç & Demir, 2014).

Medya Okuryazarlık Ölçeği: Medya okuryazarlık ölçeği Erdem ve Eristi (2017) tarafından beşli likert tipinde hazırlanmıştır. Çalışmada medya kullanıcılarının medya okuryazarlığı beceri düzeylerini belirlemeye yönelik geçerli ve güvenilir bir ölçek geliştirmeyi amaçlanmıştır. Çalışmada amaçlı örnekleme yoluyla seçilen 322 öğretmen adayının yanıtları analize dahil edilmiştir. Madde ayırt ediciliği madde-toplam korelasyonu ile test edilmiş ve hiçbir maddenin .30'un altında olmadığını göstermiştir. Doğrulamalı faktör analizinde ölçeğin ve teorik modelin iyi ile kabul edilebilir arasında bir uyum gösterdiği görülmüştür. Yakınsak geçerlilik, ıraksak geçerlilik ve %27 üst-alt grup ortalamaları da incelenmiştir. İç tutarlılık için ölçeğin Cronbach alfa değeri .919 ve faktörlerin alfa değerleri sırasıyla .768, .833, .720 ve .838 olarak hesaplanmıştır. Elde edilen sonuçlar erişim, analiz, değerlendirme ve iletişim olmak üzere dört ana faktör altında toplanan 45 maddeden oluşan ölçeğin geçerli ve güvenilir bir ölçüm aracı olduğunu ortaya koymuştur (Erdem & Eristi, 2017).

Politik Okuryazarlık Ölçeği: Politik okuryazarlık ölçeği Köksal & Erol (2021) tarafından beşli likert tipinde hazırlanmıştır. Çalışma kapsamında ilk önce 239 lisans öğrencisinden elde edilen veri ile açımlayıcı faktör analizi (AFA) yapılmıştır. Daha sonra açımlayıcı faktör analizinden (AFA) elde edilen verilerle 201 öğrenciden elde edilen veri ile de doğrulayıcı faktör analizi (DFA) yapılmıştır. AFA sonucu ölçeğin 24 madde ve 5 faktörden oluştuğunu ve toplam varyansın 63.85'ini açıkladığını göstermektedir. Faktörler Politik Uzmanlık, Politik Bilgi, Politik Farkındalık, Politik İlgi ve Politik Katılım olarak isimlendirilmiştir. DFA sonucunda ise ölçeğin 24 madde olduğu ve elde edilen 5 faktörlü yapının uyum indekslerinin yeterli düzeyde olduğu belirlenmiştir ($\chi^2/sd= 1,53$, RMSEA= .70, SRMR= .07). Ölçeğin toplam madde korelasyonları .48 ile .70 arasında değişmektedir. Ölçeğin Cronbach Alfa iç tutarlılık katsayısının .89 olduğu saptanmıştır. Bu bulgulardan hareketle, ölçeğin bireylerin politik okuryazarlık becerilerinin ölçülmesinde geçerli ve güvenilir bir şekilde kullanılabilir söylenebilir (Köksal & Erol, 2021).

Projenin Uygulanması ve Veri Toplama Süreci

Daha önceden de ifade edildiği gibi bu çalışmada ulaşılan bulgular Tübitak 4005 "10. Yenilikçi Eğitim Uygulamaları" kapsamında gerçekleştirilen "7'de 7 Okuryazar" başlıklı projeden elde edilen veriler oluşturmaktadır. Proje kapsamında yapılan etkinliklerin "Uygulama Planı" Tablo 4'te sunulmuştur.



7th INTERNATIONAL EDUCATION AND INNOVATIVE SCIENCES CONGRESS
May 12-13, 2023 Azerbaijan State Pedagogical University

Tablo 4. 7'de 7 okuryazar projesi uygulama planı

Gün	Saat	Etkinlik	Etkinliği Gerçekleştiren Eğitimci
1.Gün 21.11.2022	Sabah Oturumu 09.00-12.30	Açılış	Dr. Yılmaz DEMİR Leyla KULE
2 Pazartesi	Öğle Oturumu 13.30-17.00	<u>Medya Okuryazarlığı:</u> Etkinlik: Web 2.0 Araçlarıyla Medya Okuryazarlığı (Web 2.0 Araçları, eTwinning ile Medya)	Prof. Dr. Zakir AVŞAR
2.Gün 22.11.2022	Sabah Oturumu 09.00-12.30	<u>Finansal Okuryazarlık:</u> Etkinlik: Eğitsel oyunlarla finansal okuryazarlık	Dr. Elif KAYA
2 Salı	Öğle Oturumu 13.30-17.00	<u>Dijital Okuryazarlık:</u> Etkinlik: Dijital oyunlarla dijital okuryazarlık	Doç. Dr. Türkan ÇELİK
3.Gün 23.11.2022	Sabah Oturumu 09.00-12.30	<u>Çevre Okuryazarlığı:</u> Etkinlik: Bilimsel alan gezileriyle çevre okuryazarlığı (Amanoslar'a Doğru Çevre)	Dr. Öğr. Üyesi Özge ÇİÇEK ŞENTÜRK Dr. Yılmaz DEMİR
Çarşamba	Öğle Oturumu 13.30-17.00	<u>Çevre Okuryazarlığı:</u> Etkinlik: Bilimsel alan gezileriyle çevre okuryazarlığı (Wi-Fi Mikroskopla Bitkiler, Sıcak Sandalye)	Dr. Öğr. Üyesi Özge ÇİÇEK ŞENTÜRK
4.Gün 24.11.2022	Sabah Oturumu 09.00-12.30	<u>Harita Okuryazarlığı</u> Etkinlik: Arttırılmış gerçeklik uygulamaları harita okuryazarlığı (3D harita uygulamaları)	Dr. Fatih TIKMAN Dr. Mehmet ŞENTÜRK
2 Perşembe	Öğle Oturumu 13.30-17.00	<u>Politik Okuryazarlık:</u> Etkinlik: Sahne Sanatlarıyla politik okuryazarlık	Doç. Dr. Erhan GÖRMEZ Ahval ATEŞ
5.Gün 25.11.2022	Sabah Oturumu 09.00-12.30	<u>Hukuk Okuryazarlığı</u> Etkinlik: Argümantasyon tekniğiyle hukuk okuryazarlığı	Doç. Dr. Sibel OĞUZ HAÇAT



7th INTERNATIONAL EDUCATION AND INNOVATIVE SCIENCES CONGRESS
May 12-13, 2023 Azerbaijan State Pedagogical University

2	Öğle Oturumu	Kapanış	Dr. Yılmaz DEMİR
Cuma	13.30-17.00		Leyla KULE

Verilerin Analizi

Mevcut çalışmada verilerin istatistiksel analizlerinde SPSS 22.0 istatistik paket programı kullanılmıştır. Katılımcı gruba ilk olarak “Çevre Okuryazarlığı Ölçeği”, “Demokratik Tutum Ölçeği”, “Dijital Okuryazarlık Ölçeği”, “Finansal Okuryazarlık Ölçeği”, “Harita Okuryazarlık Ölçeği”, “Medya Okuryazarlık Ölçeği” ve “Politik Okuryazarlık Ölçeği” Tablo 4’te gerçekleştirilen etkinliklerden önce katılımcı gruba ön test olarak uygulanmıştır. Ardından Tablo 4’te yer verilen etkinlikler gerçekleştirildikten sonra aynı ölçme araçları katılımcı gruba son test olarak uygulanmıştır. Verilerin analizinde ön test ve son test olarak uygulanan ölçme araçlarından elde edilen verilerin ilk olarak normal dağılıp dağılmadığı belirlenmiştir. Böylece verilerin normalliklerine göre hangi testin uygulanacağına karar verilmiştir. Katılımcılardan elde edilen ön test - son test verileri karşılaştırıldığında ve veriler normal dağıldığında bağımlı “t” testi; veriler normal dağılmadığında “Wilcoxon İşaretili Sıralar” testi uygulanmıştır. Dağılımın normal olduğuna karar verebilmek için “Shapiro-Wilk” testi p değerinin anlamsız olması yani p değerinin 0.05’ten büyük olması yani sıra çarpıklık ve basıklık değerlerinin de dikkate alınması gerekmektedir (Seçer, 2015). Bu bağlamda çarpıklık ve basıklık değerlerinin de +1.50 ile -1.50 aralığında (Tabachnick & Fidell, 2013) olması durumunda verilerin normal dağılım gösterdiği söylenebilir.

BULGULAR

Mevcut araştırmada yapılan deneysel işlemin amacına ulaşp ulaşmadığını belirlemek için yani ön ve son testler karşılaştırılmadan önce ilk olarak verilerin normallikleri sınanmıştır. Ulaşılan sonuçlar Tablo 5’te verilmiştir.

Tablo 5. *Verilerin normallik sonuçları*

Ölçme aracı	Testler	N	Shapiro-Wilk	Çarpıklık	Basıklık
Çevre Okuryazarlığı	Ön test	30	0.012	-1.118	1.177
	Son test	30	0.215	0.362	-0.589
Dijital Okuryazarlık	Ön test	30	0.766	-0.115	-0.393
	Son test	30	0.144	-0.124	-1.206
Finansal Okuryazarlık	Ön test	30	0.270	-0.095	-1.018
	Son test	30	0.036	0.998	1.281
Harita Okuryazarlığı	Ön test	30	0.672	-0.284	-0.553
	Son test	30	0.094	-0.018	0.500
Demokratik Tutum	Ön test	30	0.002	-0.931	-0.326
	Son test	30	0.006	0.938	0.660



7th INTERNATIONAL EDUCATION AND INNOVATIVE SCIENCES CONGRESS
May 12-13, 2023 Azerbaijan State Pedagogical University

Medya Okuryazarlık	Ön test	30	0.116	0.220	-0.883
	Son test	30	0.017	0.123	-1.384
Politik Okuryazarlık	Ön test	30	0.003	-1.297	1.629
	Son test	30	0.228	-0.786	0.892

Tablo 5'e göre sadece politik okuryazarlık ölçeği aracılığıyla elde edilen verilerin normal dağılım göstermediği; diğer ölçme araçlarında elde edilen verilerin normal dağılım gösterdiği görülmektedir. Bu bağlamda araştırmada politik okuryazarlık ölçeğinden elde edilen ön ve son testler karşılaştırıldığında "Wilcoxon İşaretili Sıralar Testi"; diğer ölçme araçlarının ön ve son testleri karşılaştırıldığında ise "t testi" uygulanmıştır.

Çevre Okuryazarlığı Becerisinin Öğretmenlere Kazandırılmasında Okul Dışı Bilimsel Alan Gezilerinin Etkililiğine İlişkin Bulgular

Mevcut araştırmada bilimsel alan gezileri eğitimi uygulama programı deneysel işleminin etkisini ortaya koymak adına bağımlı "t" testi uygulanmış ve sonuçlar Tablo 6'da sunulmuştur.

Tablo 6. *Bilimsel alan gezileri deneysel işlemine ait bağımlı t testi sonucu*

	n	\bar{X}	ss	t	p
Ön test	30	79.90	6.92	-5.326	.000
Son test	30	89.40	5.38		

Tablo 6'ya göre son test puanları ön test puanlarına göre anlamlı düzeyde farklılaşmaktadır ($t_{29} = -5.326$, $p < .05$). Buna göre katılımcıların çevre okuryazarlık becerilerini geliştirmek için uygulanan bilimsel alan gezileri eğitimi uygulama programının etkili olduğu söylenebilir.

Dijital Okuryazarlık Becerisinin Öğretmenlere Kazandırılmasında Dijital Oyunların Etkililiğine İlişkin Bulgular

Mevcut araştırmada dijital oyunlar eğitimi uygulama programı deneysel işleminin etkisini ortaya koymak adına bağımlı "t" testi uygulanmış ve sonuçlar Tablo 7'de sunulmuştur.

Tablo 7. *Dijital oyunlar deneysel işlemine ait bağımlı t testi sonucu*

	n	\bar{X}	ss	t	p
Ön test	30	34.63	5.09	-5.877	.000
Son test	30	41.70	5.26		

Tablo 7'ye göre son test puanları ön test puanlarına göre anlamlı düzeyde farklılaşmaktadır ($t_{29} = -5.877$, $p < .05$). Buna göre katılımcıların dijital okuryazarlık becerilerini geliştirmek için uygulanan dijital oyunlar eğitimi uygulama programının etkili olduğu söylenebilir.

Finansal Okuryazarlık Becerisinin Öğretmenlere Kazandırılmasında Eğitsel Oyunların Etkililiğine İlişkin Bulgular

Mevcut araştırmada eğitsel oyunlar eğitimi uygulama programı deneysel işleminin etkisini ortaya koymak adına bağımlı "t" testi uygulanmış ve sonuçlar Tablo 8'de sunulmuştur.



7th INTERNATIONAL EDUCATION AND INNOVATIVE SCIENCES CONGRESS
May 12-13, 2023 Azerbaijan State Pedagogical University

Tablo 8. *Eğitsel oyunlar deneysel işlemine ait bağımlı t testi sonucu*

	n	\bar{X}	ss	t	p
Ön test	30	29.93	6.35	-5.303	.000
Son test	30	37.76	9.24		

Tablo 8'e göre son test puanları ön test puanlarına göre anlamlı düzeyde farklılaşmaktadır ($t_{29} = -5.303$, $p < .05$). Buna göre katılımcıların finansal okuryazarlık becerilerini geliştirmek için uygulanan eğitsel oyunlar eğitimi uygulama programının etkili olduğu söylenebilir.

Harita Okuryazarlığı Becerisinin Öğretmenlere Kazandırılmasında Artırılmış Gerçeklik Uygulamalarının Etkililiğine İlişkin Bulgular

Mevcut araştırmada artırılmış gerçeklik uygulamaları eğitimi uygulama programı deneysel işleminin etkisini ortaya koymak adına bağımlı "t" testi uygulanmış ve sonuçlar Tablo 9'da sunulmuştur.

Tablo 9. *Artırılmış gerçeklik uygulamaları deneysel işlemine ait bağımlı t testi sonucu*

	n	\bar{X}	ss	t	p
Ön test	30	80.66	19.93	-6.592	.000
Son test	30	99.60	12.02		

Tablo 9'a göre son test puanları ön test puanlarına göre anlamlı düzeyde farklılaşmaktadır ($t_{29} = -6.592$, $p < .05$). Buna göre katılımcıların harita okuryazarlık becerilerini geliştirmek için uygulanan artırılmış gerçeklik uygulamaları eğitimi uygulama programının etkili olduğu söylenebilir.

Hukuk Okuryazarlığı Becerisinin Öğretmenlere Kazandırılmasında Argümantasyon Tekniğinin Etkililiğine İlişkin Bulgular

Mevcut araştırmada argümantasyon tekniği eğitimi uygulama programı deneysel işleminin etkisini ortaya koymak adına bağımlı "t" testi uygulanmış ve sonuçlar Tablo 10'da sunulmuştur.

Tablo 10. *Argümantasyon tekniği deneysel işlemine ait bağımlı t testi sonucu*

	n	\bar{X}	ss	t	p
Ön test	30	59.36	5.76	-5.349	.000
Son test	30	65.60	6.46		

Tablo 10'a göre son test puanları ön test puanlarına göre anlamlı düzeyde farklılaşmaktadır ($t_{29} = -5.349$, $p < .05$). Buna göre katılımcıların hukuk okuryazarlık becerilerini geliştirmek için uygulanan argümantasyon tekniği eğitimi uygulama programının etkili olduğu söylenebilir.

Medya Okuryazarlığı Becerisinin Öğretmenlere Kazandırılmasında Web 2.0 Araçlarının Etkililiğine İlişkin Bulgular

Mevcut araştırmada web 2.0 araçları eğitimi uygulama programı deneysel işleminin etkisini ortaya koymak adına bağımlı "t" testi uygulanmış ve sonuçlar Tablo 11'de sunulmuştur.

Tablo 11. *Web 2.0 araçları deneysel işlemine ait bağımlı t testi sonucu*



7th INTERNATIONAL EDUCATION AND INNOVATIVE SCIENCES CONGRESS
May 12-13, 2023 Azerbaijan State Pedagogical University

	n	\bar{X}	ss	t	p
Ön test	30	169.73	21.91	-7.643	.000
Son test	30	198.56	18.13		

Tablo 11'e göre son test puanları ön test puanlarına göre anlamlı düzeyde farklılaşmaktadır ($t_{29} = -7.643$, $p < .05$). Buna göre katılımcıların medya okuryazarlık becerilerini geliştirmek için uygulanan web 2.0 araçları eğitimi uygulama programının etkili olduğu söylenebilir.

Politik Okuryazarlık Becerisinin Öğretmenlere Kazandırılmasında Sahne Sanatlarının Etkiliğine İlişkin Bulgular

Mevcut araştırmada sahne sanatları eğitimi uygulama programı deneysel işleminin etkisini ortaya koymak adına "Wilcoxon İşaretli Sıralar" testi uygulanmış ve sonuçlar Tablo 12'de sunulmuştur.

Tablo 12. *Sahne sanatları deneysel işlemine ait wilcoxon işaretli sıralar testi sonucu*

	n	Sıra ort.	Sıra top.	Z	p
Negatif sıra	-	-	-		
Pozitif sıra	29	15.00	435.00	-4.706	.000
Eşit	1	-	-		
Total	30				

Tablo 12'ye göre ön test ve son test puanları arasında anlamlı farkı ortaya koymak adına yapılan "Wilcoxon İşaretli Sıralar" testi sonucunda aradaki farkın anlamlı olduğu görülmektedir ($z = -4.706$, $p < .05$). Fark puanlarının "sıra ortalamaları" ve "sıra toplamları" dikkate alındığında gözlenen farkın "pozitif sıralar" lehine olduğu diğer bir ifadeyle son test lehine olduğu görülmektedir. Buna göre katılımcıların politik okuryazarlık becerilerini geliştirmek için uygulanan sahne sanatları eğitimi uygulama programının etkili olduğu söylenebilir.

SONUÇ VE TARTIŞMA

Tübitak 4005 "10. Yenilikçi Eğitim Uygulamaları" kapsamında gerçekleştirilen "7'de 7 Okuryazar" projesi kapsamında, sosyal bilgiler öğretim programında yer verilen yedi temel okuryazarlık becerisinin (çevre okuryazarlığı, dijital okuryazarlık, finansal okuryazarlık, harita okuryazarlığı, hukuk okuryazarlığı, medya okuryazarlığı, politik okuryazarlık) yedi yenilikçi eğitim uygulamasıyla (okul dışı bilimsel alan gezileri, dijital oyunlar, eğitsel oyunlar, artırılmış gerçeklik uygulamaları, argümantasyon tekniği, web 2.0 araçları, sahne sanatları) sosyal bilgiler ve sınıf öğretmenlerine kazandırılması amaçlanmıştır.

Kuşkusuz 21. yüzyılın gereksinimleri kapsamında bilgi çağının yöntem ve teknikleriyle farklı disiplinlerde çeşitli çalışmalar yapan akademisyenlerle, ülkemizin geleceğini oluşturacaklarını düşündüğümüz, üstün yetenekli öğrencilerin öğretmenlerinin bir araya getirilmesi gelecek adına önem arz etmektedir. Bilim ve sanat merkezlerinde görev yapan sosyal bilgiler öğretmenleriyle alanında uzman akademisyenlerin bir araya gelerek zenginleştirecekleri bu proje, karşılıklı tecrübe ve bilgi birikimlerini paylaşacakları, yenilikçi öğretim yaklaşımlarına dayalı etkinliklerin kullanımının yaygınlaşacağı bir köprü görevi görecektir. Bu gerekçelerden yola çıkılarak hazırlanan "7'de 7



7th INTERNATIONAL EDUCATION AND INNOVATIVE SCIENCES CONGRESS
May 12-13, 2023 Azerbaijan State Pedagogical University

Okuryazar” projesinin sonunda; eğitimi alan öğretmenlerden sosyal bilgiler öğretiminde yedi temel okuryazarlıkla yedi eğitim uygulamasını bütünleştirmeleri beklenmektedir.

Mevcut projede hedeflenen etkiyi yaratmak amacıyla alanında uzman eğitimler tarafından, geleneksel öğrenme ve öğretme yaklaşımlarının yerine yapılandırmacı, katılımcı, sorgulayıcı ve uygulayıcı bir yaklaşımla çeşitli etkinliklerle, arazi çalışmaları veya bilimsel alan gezileriyle desteklenen anlamlı, bütünleştirici, ilgi çekici ve aktif bir ortamda gerçekleştirilmesi planlanmış ve bu plan doğrultusunda hareket edilmiştir. Bu bağlamda gerçekleştirilen çeşitli etkinliklerle katılımcılara öncelikle sosyal bilgiler öğretim programında yer verilen yedi temel okuryazarlık becerisine (çevre okuryazarlığı, dijital okuryazarlık, finansal okuryazarlık, harita okuryazarlığı, hukuk okuryazarlığı, medya okuryazarlığı, politik okuryazarlık) ve yedi yenilikçi eğitim uygulamasına (okul dışı bilimsel alan gezileri, dijital oyunlar, eğitsel oyunlar, artırılmış gerçeklik uygulamaları, argümantasyon tekniği, web 2.0 araçları, sahne sanatları) dönük bilgi ve becerilerini artıracak teorik eğitimler verilmiştir. Ardından her bir okuryazarlık bir yenilikçi eğitim uygulamasıyla eşleştirilerek örnek etkinlikler yapılmıştır. Bu şekilde öğrenme öğretme ortamını çeşitlendirecek öğretmenlerin yedi okuryazarlık ve yedi yenilikçi eğitim uygulama becerileri artırılması hedeflenmiştir. Nitekim proje kapsamında ulaşılan sonuçlara göre çevre okuryazarlığı, dijital okuryazarlık, finansal okuryazarlık, harita okuryazarlığı, hukuk okuryazarlığı, medya okuryazarlık ve politik okuryazarlığa yönelik katılımcıların aldıkları eğitimle hem okuryazarlık becerileri geliştirildi hem de okul dışı bilişsel alan gezileri, dijital oyunlar, eğitsel oyunlar, artırılmış gerçeklik uygulamaları, sahne sanatları, web 2.0 araçları, argümantasyon tekniği gibi çeşitli yenilikçi eğitim uygulamalarından haberdar oldukları ve bu uygulamaları kullanma becerileri kazandıkları söylenebilir. Buradan hareketle mevcut proje kapsamında ön test ve son test olarak uygulanan çevre, demokratik tutum, dijital, finansal, harita, medya ve politik okuryazarlık ölçeklerinden elde edilen veriler karşılaştırıldığından öğretmenlerin dijital, finansal, harita, hukuk, medya ve politik okuryazarlık becerilerine dönük bilgi, tutum, algı veya becerinin arttığı tespit edilmiştir. Demir (2022c) tarafından yapılan çalışmada “sosyal bilgiler öğretiminde yenilikçi öğretim yaklaşımlarıyla okuryazarlık öğretimi üzerinde durulmuştur. Çalışmada sosyal bilgiler dersi öğretiminde çevre okuryazarlığı bağlamında bilimsel alan gezileri, dijital okuryazarlık bağlamında dijital oyunlar, finansal okuryazarlık bağlamında argümantasyon tekniği, harita okuryazarlığı bağlamında eğitsel oyunlar, hukuk okuryazarlığı bağlamında sahne sanatları, medya okuryazarlığı bağlamında web2 araçları, politik okuryazarlık bağlamında artırılmış gerçeklik uygulamalarının kullanımı örnekler üzerinden açıklanmıştır.” Demir (2022c) tarafından örnekler üzerinden açıklanarak önerilen yenilikçi öğretim yaklaşımlarıyla okuryazarlık öğretimi “7’de 7 Okuryazar” projesi sonuçlarıyla test edilmiş olması oldukça önemlidir. Dolayısıyla öğretmenlere yönelik yapılan bu tür projelerin öğrencilere dönük olması ve yenilikçi eğitim uygulamalarıyla beceri eğitiminin verilmesi eğitim öğretim açısından önemli çıktılar oluşturması beklenmektedir.

Sonuç olarak bu projede sosyal bilgiler öğretim programında yer verilen yedi temel okuryazarlık becerisinin okul dışı bilişsel alan gezileri, dijital oyunlar, eğitsel oyunlar, artırılmış gerçeklik uygulamaları, sahne sanatları, web 2 araçları ve argümantasyon tekniği gibi çeşitli yenilikçi eğitim uygulamalarıyla öğretmenlere kazandırılması hedeflenmiş ve ulaşılan sonuçlar bu hedefe ulaşıldığını göstermiştir. Böylece yedi yenilikçi eğitim uygulamasını kullanma becerisini kazanan ve yedi temel okuryazarlık becerisine dönük eğitim alan öğretmenlerin, öğrenme ortamlarında bu becerilerini kullanmalarıyla; başta öğrencilerinin çevre okuryazarlığı, dijital okuryazarlık, finansal okuryazarlık, harita okuryazarlığı, hukuk okuryazarlığı, medya okuryazarlık ve politik okuryazarlık becerileri olmak üzere sosyal bilgiler derslerine yönelik bilgi, beceri ve tutumlarını olumlu yönde etkileyeceği söylenebilir.

Teşekkür

Tübitak 4005 “10. Yenilikçi Eğitim Uygulamaları” kapsamında gerçekleştirilen “7’de 7 Okuryazar” projesinin mali kısmını karşılayan Tübitak Başkanlığına ve çalışanlarına, proje kapsamında eğitim veren başta eğitimci hocalar olmak üzere, projede görev alan tüm görevlilere teşekkür ederiz.



7th INTERNATIONAL EDUCATION AND INNOVATIVE SCIENCES CONGRESS
May 12-13, 2023 Azerbaijan State Pedagogical University

KAYNAKÇA

- Akbaba, B., & Aksoy, B. (2019). Sosyal bilgilerde beceri eğitimi. B., Akbaba & Aksoy, B. (Editörler), *Sosyal bilgilerde beceri eğitimi içinde (IX-XVII)*. Ankara: Pegem Akademi.
- Alp, E., Ertepinar, H., Tekkaya, C., & Yılmaz, A. (2006). A statistical analysis of children's environmental knowledge and attitudes in Turkey. *International Research in Geographical and Environmental Education*, 15 (3), 210-223.
- Altun, D., & Tantekin-Erden, F. (2016). Okul öncesi öğretmen adaylarının erken okuryazarlık ile ilgili görüşleri ve staj uygulamaları. *Ahi Evran Üniversitesi Kırşehir Eğitim Fakültesi Dergisi*, 17(1), 241-261.
- Artun, H., Uzunöz, A. ve Akbaş, Y. (2013). Sosyal bilgiler öğretmen adaylarının çevre okuryazarlık düzeylerinin değerlendirilmesi. *Pamukkale Üniversitesi Eğitim Fakültesi Dergisi*, 34(2), 1-14.
- Aslan, S. (2018). *Ortaokul öğretmenlerinin program okuryazarlık düzeyleri* (Yüksek lisans tezi). Yükseköğretim Kurulu Ulusal Tez Merkezi'nden erişilmiştir (Tez No. 516381).
- Atbaşı, C. (2007). *İlköğretim II. kademe (6. ve 7. sınıfta) sosyal bilgiler dersinin öğretimi ve öğretiminde yaşanan güçlükler (Aksaray örneği)* (Yüksek lisans tezi). Yükseköğretim Kurulu Ulusal Tez Merkezi'nden erişilmiştir (Tez No. 217353).
- Creswell, J. W. (2019). *Eğitim araştırmaları nicel ve nitel araştırmanın planlanması, yürütülmesi ve değerlendirilmesi* (H. Ekşi, Çev.). İstanbul: Edam.
- Çelikten, L. (2020). *Marmara finansal okuryazarlık programının geliştirilmesi ve ilkokul 4. sınıf öğrencilerinin finansal okuryazarlık becerilerine etkisinin incelenmesi* (Doktora tezi). Yükseköğretim Kurulu Ulusal Tez Merkezi'nden erişilmiştir (Tez No: 655535).
- Çocuk, H. E. (2020). *Dijital öykü uygulamalarının Türkçe öğretmen adaylarının akademik başarılarına, dijital okuryazarlık ve Türkçe öğretimi özyeterlik algularına etkisi* (Doktora tezi). Yükseköğretim Kurulu Ulusal Tez Merkezi'nden erişilmiştir (Tez No: 662469).
- Demir, F. B. (2021b). *Argümantasyon tabanlı bilim öğrenme yaklaşımının 6. sınıf öğrencilerinin ekolojik okuryazarlıkları üzerindeki etkisinin incelenmesi* (Doktora tezi). Yükseköğretim Kurulu Ulusal Tez Merkezi'nden erişilmiştir (Tez No: 666654).
- Demir, Y. (2021a). *Sosyal bilgiler dersinde veli eşliğinde gerçekleştirilen inceleme gezilerinin etkililiği* (Doktora tezi). Yükseköğretim Kurulu Ulusal Tez Merkezi'nden erişilmiştir (Tez No: 676230).
- Demir, Y. (2022c). Sosyal bilgiler öğretiminde yenilikçi öğretim yaklaşımlarıyla okuryazarlık öğretimi. P. Ünüvar (Editör), *Eğitim Bilimleri Alanında Yeni Trendler I* içinde (ss. 517-528). Ankara: Duvar Yayınları.
- Erdamar, F. S. (2020). *Sınıf öğretmenlerinin program okuryazarlık alguları ve ilkokul yöneticilerinin öğretmenlerin program okuryazarlık becerisine yönelik algularının ilerlemeci felsefe bağlamında analizi* (Doktora tezi). Ulusal Tez Merkezi'nden erişilmiştir (Tez No: 621287).
- Erdem, C., & Eristi, B. (2017). Development of a media literacy skills scale. *Contemporary Educational Technology*, 8(3), 249-267.
- Ergül, C., Karaman, G., Akoğlu, G., Tufan, M., Dolunay-Sarıca, A., & Bahap-Kudret, Z. (2014). Okul öncesi öğretmenlerinin "Erken Okuryazarlık" kavramına ilişkin bilgi düzeyleri ve sınıf uygulamaları. *İlköğretim Online*, 13(4), 1449-1472.
- Gengeç, H. (2021). *Risk grubunda olan ve olmayan 60-72 aylık çocukların erken okuryazarlık becerilerinin çeşitli değişkenler açısından incelenmesi* (Doktora tezi). Yükseköğretim Kurulu Ulusal Tez Merkezi'nden erişilmiştir (Tez No: 687684).



7th INTERNATIONAL EDUCATION AND INNOVATIVE SCIENCES CONGRESS
May 12-13, 2023 Azerbaijan State Pedagogical University

- Giraldo-Mahecha, F. A. (2018). Implementing critical literacy in A1 undergraduate students. *Gist Education and Learning Research Journal*, 16, 100-116.
- Gök, N. F. (2013). Anaokullarında erken okuryazarlık çevresinin değerlendirilmesi ve sınıf ortamının çocukların erken okuryazarlık davranışlarına etkisi (Doktora tezi). Yükseköğretim Kurulu Ulusal Tez Merkezi'nden erişilmiştir (Tez No: 333426).
- Gönenç, S., & Açıkalm M. (2017). Sosyal bilgiler öğretmenlerinin sosyal bilgiler öğretiminde karşılaştıkları sorunlar ve bunlara getirdikleri çözüm önerileri. *Trakya Üniversitesi Eğitim Fakültesi Dergisi*, 7(1), 26-41.
- İnan-Köroğlu, F. (2006). İlköğretim I. kademe beşinci sınıf sosyal bilgiler dersinin öğretimi ile ilgili sorunlar (Yüksek lisans tezi). Yükseköğretim Kurulu Ulusal Tez Merkezi'nden erişilmiştir (Tez No. 191191).
- Karasar, N. (2011). *Bilimsel araştırma yöntemi*. Ankara: Nobel Akademik Yayıncılık.
- Karlsson, B. (2016). Financial literacy education- with an attitude. In Lužica, R. ve Facuna J. (Ed.) *together with roma, we will achieve more* (pp. 203-210). Bratislava.
- Kartal, A. (2020). İlkokulda sosyal bilgiler eğitimi konulu çalışmalara genel bakış: bir meta sentez çalışması. *Eğitim ve Bilim*, 45(203), 123-151.
- Kılıç, A., Attila, R., & Baykan, Ö. (2002). Sosyal bilgiler dersinin öğretiminde yaşanan güçlükler. *Çağdaş Eğitim Dergisi*, 293(27), 27-36.
- Koç, H., & Demir, S. B. (2014). Developing valid and reliable map literacy scale. *Review of International Geographical Education*, 4(2), 120-137.
- Koçoğlu, H., Aydemir, H., & Yiğen, V. (2021). Eğitimde okuryazarlık becerilerine ilişkin kavramlar. H. Koçoğlu (Editör), *Eğitimde Okuryazarlık Becerileri – I* içinde (ss. 1-14). Ankara: Pegem Akademi.
- Köksal, H., & Erol, M. (2021). Politik okuryazarlık ölçeğinin geliştirilmesi. *Ahi Evran Üniversitesi Kırşehir Eğitim Fakültesi Dergisi*, 22(1), 444-471.
- Laçın, E. (2020). *Sınıflarında özel gereksinimli çocuk olan okulöncesi öğretmenlerinin erken okuryazarlık bilgi düzeylerinin incelenmesi* (Doktora tezi). Yükseköğretim Kurulu Ulusal Tez Merkezi'nden erişilmiştir (Tez No: 657188).
- MEB, (2018). *Sosyal bilgiler dersi öğretim programı (İlkokul ve ortaokul 4, 5, 6 ve 7. sınıflar)*. Ankara.
- Mutluer, C. (2013). Sosyal bilgiler programlarında yer alan beceriler hakkında sosyal bilgiler öğretmen görüşleri (İzmir Menemen örneği). *Elektronik Türkiye Çalışmaları*, 8(7), 355-362.
- Nergis, A. (2008). *İlköğretim birinci sınıf öğrencilerinin ön okuryazarlık davranışları ile annelerinin okuryazarlığa olan ilgisi arasındaki ilişki* (Yüksek lisans tezi). Yükseköğretim Kurulu Ulusal Tez Merkezi'nden erişilmiştir (Tez No: 226443).
- Puk, T. G. & Stibbards, A. (2010). Ecological concept development of preservice teacher candidates: opaque empty shells. *International Journal of Environmental and Science Education*, 5(4), 461-476.
- Sarıgül, H. (2015). Finansal okuryazarlık tutum ve davranış ölçeği: geliştirme, geçerlik ve güvenilirlik. *Yönetim ve Ekonomi Araştırmaları Dergisi*, 13(1), 200-218.
- Seçer, İ. (2015). *SPSS ve LIREL ile pratik veri analizi analiz raporlaştırma*. Ankara: Anı Yayıncılık.
- Sincar, M., Şahin, İ., & Beycioğlu, K. (2019). Demokratik tutum ölçeğinin geçerlik ve güvenilirlik çalışması. *Gaziantep Üniversitesi Eğitim Bilimleri Dergisi*, 3(2), 91-100.



7th INTERNATIONAL EDUCATION AND INNOVATIVE SCIENCES CONGRESS
May 12-13, 2023 Azerbaijan State Pedagogical University

- Şahin, L. (2019). Okul öncesi eğitim döneminde erken okuryazarlık becerilerine yönelik öğretmen görüşlerinin incelenmesi (Doktora tezi). <http://docs.neu.edu.tr/library/6811650218.pdf> adresin erişilmiştir.
- Tabachnick, B. G., & Fidell, L. S. (2013). *Using multivariate statistics*. Boston: Allyn and Bacon.
- Üstündağ, M. T., Güneş, E., & Bahçıvan, E. (2017). Turkish adaptation of digital literacy scale and investigating pre-service science teachers' digital literacy. *Journal of Education and Future*, 12, 19-29.
- Yalçıntaş-Sezgin, E., Ulus, L. & Aksoy, A. B. (2018). Okul öncesi eğitim öğretmenlerinin erken okuma yazmayla ilgili inançlarının incelenmesi. *Avrasya Sosyal ve Ekonomi Araştırmaları Dergisi*, 5(12), 495-515.
- Yener, Ş. (2015). Sosyal bilgiler öğretiminde karşılaşılan öğretmen ve öğrenci kaynaklı sorunlar: Muş il örneği. *Muş Alparslan Üniversitesi Sosyal Bilimler Dergisi*, 3(2), 105-120.
- Yıldırım, A., & Şimşek, H. (2016). *Sosyal bilimlerde nitel araştırma yöntemleri* (10. Baskı). Ankara: Seçkin Yayıncılık.
- Yılmaz, K. (2010). Sosyal bilgiler eğitimindeki sorunlar ve çözüm önerileri: Öğretim elemanlarının görüşleri. *Türk Eğitim Bilimleri Dergisi*, 8(4), 839-867.



7th INTERNATIONAL EDUCATION AND INNOVATIVE SCIENCES CONGRESS
May 12-13, 2023 Azerbaijan State Pedagogical University

M. FUZULİ'NİN ŞİİRLERİNDE TELMİH

TELMİH İN M. FUZULİ'S POEMS

Prof. Dr. Ramazan SİRACOĞLU

Karabük Üniversitesi, Türkiye

ORCID: 0000-0002-3953-6860

ÖZET

Muhammed Fuzuli kendi şiirlerinde teferruata varmadan herkesçe malum olaylara birçok göndermeler yapmıştır. Telmih adlanan göndermeler söz sanatlarında şairlerin başvurdukları özel yöntemdir. Fuzuli'nin telmihleri, genelde Kuran-ı kerim ve hadislerden kaynaklanmıştır. Yazıdaki örnekler M. Fuzuli'nin Bakü'de yayımlanmış kitabından alındığı için şiirin orfografisi muhafaza edilmiştir:

Ol düri-dürüci-“ənə əfsəh” ki, hikmət dayəsi, / Şe' r şəhdilə ləbi-canpərvərin tər qılmamış. (s.27)

Örnek beyitteki “ene efseh” tabiri Hazret-i Muhammed (A.S.) hakkında olan bir hadisten alıntıdır. Hadise göre, İslam Peygamberi, “ben Arapça konuşanların en fasihiyim” buyurmuştur. Şiirde İslam Peygamberine övgüler yağdıran Fuzuli, malum hadise telmih yapmıştır.

Sənsən qılan məzahiri-ümmidü bim, edib, / Musayı elm gənci, əsasini əjdəha. (s.38)

Beyitte Musa Peygamberin asasının bir ejderhaya çevrilmesi hakkında Araf suresinin 107-ci ayetine telmih uygulanmıştır. Söz konusu ayette Hazret Musa'nın elinden yere bıraktığı asanın aniden bir ejderha olmasından bahsedilmiştir. Kuran-ı kerimde asanın “su'ban”, yani büyük yılan olması gösterilmiştir.

Bulmazdı, qəhrin açmasa xani-siyasətin, /“Həl min məzid” ləqməsinə duzəx iştəha. (s.38)

Söz konusu beyitte Fuzuli'nin kullanmış olduğu “Həl min məzid” ifadesi Kaf suresinin 30. ayetinden alıntıdır. Ayette anlatıldığı üzere, Cehennem, ceza çekmek için ona dahil edilecek suçlulardan bir türlü doymayacak, sürekli olarak “daha yok mu?” söyleyecek. “Həl min məzid” ifadesini Fuzuli'den daha önce Celaledin Rumi, Ebü'l-Mecd Senai ve Sadi Şirazi de kendi şiirlerinde kullanmışlardır.

Bu qəmlər kim mənim vardır, bəirin başına qoysan, / Çıxar kafər cəhənnəmdən, gülər əhli-əzab, oynar. (s. 113)

Örnek beyitte Araf suresinin 40. ayetine telmih vardır. Ayete göre, Hak olan hükümleri yalanlayanlar, “deve iğnenin deliğinden geçmedikçe, Cennet'e giremeyeceklerdir.” Fuzuli, söz konusu beyitte aynı zamanda mübalağa yapmıştır. Kendi üzüntüsünün ve dertlerinin deveye yüklenmesi sonucunda zayıflayacağını ve sonuçta iğnenin deliğinden geçeceğini ve müşriklerin Cehennemden kurtulacaklarını dile getirmiştir.

Ey Füzuli, hər əməl qılsan xətabdır, qeyri-əşq, / Budurur mən bildigim, “vəllahü ə'ləm bis-səvab.” (s.66)

Beyitte kullanılmış “vəllahü ə'ləm bis-səvab” ifadesi bir hadisten alınmış “doğrusunu ALLAH bilir” anlamına gelen bir tabirdir. Fuzuli, söz konusu mısra ile Ortaçağ dönemi Tasavvuf edebiyatında yaygın olan hadise gönderme yapmıştır.

Anahtar kelimeler: şiir, telmih, hadis, ayet, Fuzuli



7th INTERNATIONAL EDUCATION AND INNOVATIVE SCIENCES CONGRESS
May 12-13, 2023 Azerbaijan State Pedagogical University

ABSTRACT

Mahammad Fuzuli in his poetry, without needing details, hinted at well-known events and concepts. Such a special allusion is called "telmih" in the literature, and poets often use this method. "Telmih" used by Fuzuli, is mainly taken from the Qur'an and Hadith. Since all the examples in this article are taken from Fuzuli's book, which was published in Baku, the spelling of the poems has been preserved.

Ol düri-dürücü-“ənə əfsəh” ki, hikmət dayəsi, / Şe’ r şəhdilə ləbi-canpərvərin tər qılmamış. (p.27)

(The mouth of the Prophet who said I am the most eloquent is not sweetened with the honey of poetry)

In this example, the expression "ene efseh" is taken from the hadith of the Islamic Prophet Muhammad. According to this hadith, the Islamic Prophet said: "I am the most eloquent among the Arabic-speaking people. Here Fuzuli, praising the Islamic Prophet, hinted at a well-known hadith.

Sənsən qılan məzahiri-ümmidü bim, edib, / Musayı elm gənci, əsasini əjdəha. (p.38)

(Thanks to you, fear turns into hope, the staff of Musa becomes a dragon, and he himself acquires a treasure of knowledge.)

In this example, a hint is made about the 107th verse of Surah Araf. This verse says that, Musa's staff suddenly turned into a dragon. The Qur'an notes that the staff turned into “su’ban” - a large snake.

Bulmazdı, qəhrin açmasa xani-siyasətin, / “Həl min məzid” löqməsinə duzəx iştəha. (p.38)

(Hell couldn't open its tablecloth if your anger didn't let it.)

In this couplet, Fuzuli, under the expression "Həl min məzid", hints at the 30th ayat of Sura Kaf. According to this verse, Hell is not sated by sinners who are thrown into Hell and will ask: “is there any more?” This expression “Həl min məzid” before Fuzuli was used in the poems of Jalaladdin Rumi, Abul Majid Sanai and Sadi Shirazi.

Bu qəmlər kim mənim vardır, bəirin başına qoysan, / Çıxar kafər cəhənnəmdən, gülər əhli-əzab, oynar. (p. 113)

(If my grief and suffering are loaded onto a camel, then the unbelievers will come out of Hell and the sinners will rejoice.)

In this couplet there is a hint about the 40th verse of Surah Araf. According to this verse, those who deny ALLAH's signs, they willn't enter Paradise until the camel passes through the needle's eye. In this example, Fuzuli simultaneously applied the hyperbole method. He exaggerates his suffering and notes that his unbearable grief will exhaust the camel so much that it will eventually pass through the eye of the needle and thus the sinners will be delivered from Hell.

Ey Füzuli, hər əməl qılsan xətdir, qeyri-əşq, / Budurur mən bildigim, “vəllahü ə'ləm bis-səvab.” (p.66)

(Oh, Fuzuli, except love, all your actions are sinful, as I understand it, but of course ALLAH knows better than anyone.)

In this couplet, the expression "vəllahü ə'ləm bis-səvab" is taken from one hadith and is translated as "ALLAH knows better than anyone." Thus, Fuzuli, alluding to this expression, used telmic, which was widely popular in the medieval literature of Tasavvuf.

Key words: poem, telmih, hadith, verse, Fuzuli



7th INTERNATIONAL EDUCATION AND INNOVATIVE SCIENCES CONGRESS
May 12-13, 2023 Azerbaijan State Pedagogical University

GİRİŞ:

Edebi söz sanatları arasında geniş şekilde rastlanan telmih sözü Arap kökenlidir. Telmih (تلميح) sözünün sözlük anlamı “göz ucuyla işaret etmek, ima etmek, ipucu vermek” şeklindedir. Edebi anlamda "telmih", şairin şiirde ünlü bir hikâyeye veya mesele gönderme yapması, ya da şiire bilimsel terimler getirmesidir. Telmih, dinleyenin ve okuyanın zihnini geçmişe götürür ve şiirin dinleyicinin zihnindeki etkisini artıran bu çağrışımdır (Onay, 78). Şair, kinayelerde genellikle tarihi hikâyelere, Kuran ayetlerine, hadislere, mitolojik karakterlere, Peygamber kıssalarına vb. atıfta bulunur. Avrupa edebiyatında “telmih”in karşılığı “**allusion**”dur (Dilçin, 32). Belirli derecede telmih, teşbih, tazmin ve tenasüb adlanan söz sanatları ile ortak tarafları vardır. Mesela:

Acep değildir eğer Ferhat deldiyse Bisütun’u,

Her kimde Şirin’in aşkı var, o, kuhken olur. (Mazıoğlu, 17)

Bu beyitte Ferhat ile Şirin olayına bir göndermenin yanı sıra, aşık olanlarda Ferhat gibi güç ve dayanıklılık olmasına ima da mevcuttur.

Telmihler yapısal açıdan sade ve karmaşık olabilir. Sade telmihlerde şair, müstakim şekilde olaya gönderme yapar:

Bijen olmuş idi kuyuda pünhan

Kuyuyu Zöhhak gibi yapmıştı zindan. (Tarlan, 9)

Bu beyitte direkt olarak “Şehname” eserindeki olaylara gönderme vardır. Turanlı Efrasiyab’ın İranlı Bijen’i esir ederek karanlık bir kuyuya atması (o kuyuyu, Divan edebiyatında “Çah-ı Bijen” adıyla meşhurdur) ve Zal oğlu Rüstem tarafından kurtarılması hakkında Firdevsi’nin “Şehname”sinde detaylı şekilde tasvirler vardır. Karmaşık telmihlerde anımsamalar daha kapalı olur:

Azap mancinığında manend-i İbrahim’im

Atacaksan at beni nar-ı hasretine. (Eliade, 38)

Bazı durumlarda “telmih” ile “tazmin” adlanan söz sanatı karıştırılabilir. (Leaman, 25) “Tazmin”, bir başkasına veya şairin kendisine ait olan bir deyim başka bir mısra veya beyitte alıntı yapılarak hatırlatılmasıdır:

Her zaman ismini hep eylerim yad,

Ne güzel söylemiş Firdevsi üstat:

“Mura dokunma ki, o bir belakeş,

Onun da canı var, misl-i Humaveş.” (Eliade, 40)

Bu örnek parçadaki son iki mısra Firdevsi’ye air bir deyim, tazmin edilmiştir. Başka sözle, Firdevsi’den alıntı yapılmıştır. Telmihte ise malum olaylara sadece gönderme yapılır. Mesela:

Ey naseh, sözümden eyleme zinhar,

“Cennatin tecri min tahtihel enhar.” (Tarlan, 14)

Örnek beytin ikinci mısraındaki “cennatin tecri min tahtihel enhar— جَنَّاتٍ تَجْرِي مِنْ تَحْتِهَا الْأَنْهَارُ - ” ifadesi, Kuran-ı kerimden, Bakara suresinin yirmi beşinci ayetinden alıntıdır. “Altlarından ırmaklar akan cennetler” anlamı ifade etmektedir.

Araştırma:

Türk dünyasının en meşhur şairi, XVI. yüzyıl edebiyatımızın ve de sonraki devir edebi dönemlerin tekrarsız üstadı, şiir sanatının tacidarı Muhammed Fuzuli de kendi şiirlerinde teferruata varmadan herkesçe malum olaylara birçok göndermeler yapmıştır. Fuzuli, gerek Türk, gerek Fars veya Arap dillerinde yazmış olduğu şiirlerde telmih sanatını geniş şekilde uygulamıştır. Bir ha hatırlatalım ki,



7th INTERNATIONAL EDUCATION AND INNOVATIVE SCIENCES CONGRESS
May 12-13, 2023 Azerbaijan State Pedagogical University

telmih adlanan göndermeler söz sanatlarında şairlerin başvurdukları özel yöntemdir. Fuzuli'nin telmihleri, genelde Kuran-ı kerim ve hadislerden kaynaklanmıştır. Yazıdaki örnekler Muhammed Fuzuli'nin 2005 yılında Bakü'de yayımlanmış 6 ciltlik eserlerinden alındığı için şiirin orfografisi tam şekilde muhafaza edilmiştir:

Ol düri-dürüci-“ənə əfsəh” ki, hikmət dayəsi,

Şe’ r şəhdilə ləbi-canpərvərin tər qılmamış.

Şe’ r bir zivərdir, əmma biz kimi naqışlərə,

Ol ki, kamildir, onu möhtaci-zivər qılmamış. (Füzuli, 27)

Örnek beyitteki “**ene efseh**” tabiri Hazret-i Muhammed (A.S.) hakkında olan bir hadisten alıntıdır. Hadise göre, İslam Peygamberi, “ben Arapça konuşanların en fasihiyim” buyurmuştur. Şiirde İslam Peygamberine övgüler yağdıran Fuzuli, malum hadise telmih yapmıştır. Müfessirlerin ihtimaline göre, Mekke müşrikleri Hz. Muhammed’e (A.S.) “ALLAHın elçisi olduğunu kanıtlamak için kendine ait güzel bir şiir söyle” -diye talep etmişlerdi. Cahiliye devri Arapları aşırı derecede şiire düşkün bir toplum idi. Malum olduğu üzere, şiirde söz sanatı (mübalğa, teşbih, istiare, tevriye, kinaye vb.) uygulanır. Şiirde bedii yalan söylemek kaçınılmazdır. ALLAH’ın Resulüne ise bu sıfat yakışmaz. Tesadüfi değildir ki, eski Arap toplumunda “**أجمل الشعر أكذب**” - en güzel şiir, en fazla yalan olan şiirdir” deyişi yaygındı. Bu da bir gerçektir ki, şiir, baştan başa bir hayal ürünüdür, şairler, olayları ve varlıkları olduğu gibi değil, görmek istedikleri şekilde görürler. Kuran şarihleri, Kuran-ı kerimin “Yasin” suresinin 69. ayetindeki “Ma allelnahuş şi're ve ma yenbaği lehu— **مَا عَلَّمْنَا الشَّعْرَ وَمَا يَنْبَغِي لَهُ**” – Ona şiir öğretmedik ve bu, ona yakışmaz” hükmünün, Peygamber Efendimizle Mekke kafirleri arasında vuku bulmuş olaydan sonra indirilmiş olduğu düşüncesindedirler. Muhammed Fuzuli, söz konusu olaya asırlar sonrası değinmiş ve İslam Peygamberinin hayal ürünü değil, vahiy yolu ile kendilerine indirilmiş ayetleri insanlara iletmekle muvazzaf olduğunu hatırlatmıştır.

Sənsən qılan məzahiri-ümmidü bim, edib,

Musayı elm gənci, əsasini əjdəha. (Fuzuli, 38)

Beyitte Musa Peygamberin atasının bir ejderhaya çevrilmesi hakkında Araf suresinin 107-ci (Asasını attı, iri bir yılan oluverdi.), Şuara suresinin 32. (Değneğini atınca apaçık bir yılan oluverdi.) ve yine de Şuara suresinin 45. ayetine (Musa değneğini attı, hemen onların uydurduklarını yutmaya başladı) telmih uygulanmıştır. Söz konusu ayette Hz. Musa'nın elinden yere bıraktığı asanın aniden bir ejderha olmasından bahsedilmiştir. Kuran-ı kerimde asanın “su’ban”, yani büyük yılan olması gösterilmiştir. Adı geçen beytin ikinci mısraındaki “Musayı elm gənci” ifadesinde Kehf suresinin 66. ayetine telmih vardır: “Musa ona: "Sana öğretilen doğru yoldan gitme bilgisini bana da öğretmen için, sana tabi olabilir miyim?" dedi.” Bu telmihte Fuzuli, Hz. Musa'nın ismi Kuran-ı kerimde açıklanmayan bilgin bir kişiden ilahi sırları öğrenmek arzusunda olduğunu ifade etmiştir. Müfessirlerin düşüncesine göre, Hz. Musa'nın ledün ilmi adlanan ilmi Hızır'dan öğrenmiş, sonuçta “ilim hazinesi”ne sahip olmuştur. Fuzuli'nin gazelindeki “elm gənci” tamlamasında “genc” sözü “hazine” anlamı ifade eden Farsça bir kelimedir.

Bulmazdı, qəhrin açmasa xani-siyasətin,

“Həl min məzid” löqməsinə duzəx iştəha. (Fuzuli, 38)

Söz konusu beyitte Fuzuli'nin kullanmış olduğu “**Həl min məzid**” ifadesi Kaf suresinin 30. ayetinden alıntıdır. Bu arada hatırlatmak gerekir ki, Kuran-ı kerimde “**daha fazlası**” anlamına gelen “mezid- مزيد” - sözü sadece “Kaf” suresinde ve yalnız iki ayette- 30. ve 35. ayetlerde kullanılmıştır. “Kaf” suresinin 30. ayetinde anlatıldığı üzere, Cehennem, ceza çekmek için ona dahil edilecek suçlulardan bir türlü doymayacak, sürekli olarak “**daha fazlası var mı?**” söyleyecek.



7th INTERNATIONAL EDUCATION AND INNOVATIVE SCIENCES CONGRESS
May 12-13, 2023 Azerbaijan State Pedagogical University

Bulgular:

“Həl min məzid” ifadesini Fuzuli’dən daha önce Cəleddin Rumi, Ebü’l-Mecd Senai ve Sadi Şirazi de kendi şiirlerinde kullanmışlardır:

هزار شربت زهر را ز دست او بخورم

ز عشق نعره هل من مزید؟- برخیزد

Onun elinden bin kadeh zehir içerim,

Aşk, “**daha fazlası var mı?**” -diye kükrer. (Senai)

عالمی را لقمه کرد و درکشید

معدہ اش نعرہ زنان : هل من مزید؟

Dünyayı yedi, hazmetti, midesi feryat etti “**daha fazlası var mı?**” (Mevlana)

چو دوزخ که سیرش کنند از وقید

دگر بانگ دارد که : هل من مزید؟

Cehennem, ateşe atılanlarla doldurulur, ancak o, yine bağıır: “**daha fazlası var mı?**” (Sadi)

Bu qəmlər kim mənim vardır, bəirin başına qoysan,

Çıxar kafər cəhənnəmdən, gülər əhli-əzab, oynar. (Füzuli, 113)

Örnek beyitte Araf suresinin 40. ayetine telmih vardır. Ayete göre, Hak olan hükümleri yalanlayanlar, “**müşrikler, deve iğnenin deliğinden geçmedikçe, Cennet'e giremeyeceklerdir.**” Fuzuli, söz konusu beyitte aynı zamanda mübalağa yapmıştır. Kendi üzüntüsünün ve dertlerinin deveye yüklenmesi sonucunda zayıflayacağını ve sonuçta iğnenin deliğinden geçeceğini, akabinde de müşriklerin Cehennemden kurtulacaklarını dile getirmiştir. “**Devenin iğne deliğinden geçmesi**” meselesi, Hristiyanlıkta da mevcuttur. Mesela, “İncil”de buyurulduğu üzere Hz. İsa kendi havarilerine şöyle buyurmuştur:

"Again I tell you, it is easier for a camel to go through the eye of a needle than for a rich man to enter the kingdom of God.— "Yine söylüyorum, **devenin iğne deliğinden geçmesi**, zenginın ALLAH'ın Cennet saltanatına girmesinden daha kolaydır." (Bible, Matthew 19:23–26)

Ey Füzuli, hər əməl qılsan xətdər, qeyri-eşq,

Budurur mən bildigim, “vəllahü ə'ləm bis-səvab.” (Füzuli,66)

Beyitte kullanılmış “**vəllahü ə'ləm bis-səvab**” ifadesi bir hadisten alınmış, “doğrusunu ALLAH bilir” anlamına gelen bir tabirdir. Fuzuli, söz konusu mısra ile Ortaçağ dönemi Tasavvuf edebiyatında yaygın olan hadise gönderme yapmıştır.

Gər dersə Füzuli ki: "Gözəllərdə vəfa var",

Aldanma ki, şair sözü, əlbəttə, yalandır. (Füzuli, II c., 77)

Örnek beyitte Kuran-ı kerimin Şuara suresinin 223.— 226. ayetlerine göndermeler vardır. Malum ayetlerde şairlerin çoğunun yalancı oldukları (**ekseruhum kazibun**) buyurulmuş ve “yapmayacakları şeyleri söylerler” (**yekulune ma la yef'alun**) gibi sıfatla nitelendirilmişler. Fuzuli de söz konusu ayetlere dayanarak “Eğer, Fuzuli, güzellerin vefalı olduklarını iddia ettiyse inanmayın, çünkü şairler gerçeği söylemezler”- diye itirafta bulunmuştur.

Ey mehri-rüxün qədimü aləm hadis! /İzhari-vücadə kəşfi-razin bai Fuzuli,

Keçdim səri-kuyində iki aləmdən, / Li beynə məqameyi məqamün salis (Füzuli, 367)



7th INTERNATIONAL EDUCATION AND INNOVATIVE SCIENCES CONGRESS
May 12-13, 2023 Azerbaijan State Pedagogical University

Örnek parçanın sonuncu mısraındaki “**Li beynə məqameyin məqamün salis**” ifadesi “iki makamın arasındaki üçüncü makam bana ait” anlamındadır. Bu mısradaki Fuzuli, Necm suresinin 9. ayetine (İki yay arası kadar, hatta daha da yakın olmuştu) gönderme yaparak karmaşık telmih örneği oluşturmuştur. Meşhur Miraç olayında Peygamber Efendimizin ilahi dergahta Yüce ALLAH’a iki yay arası, hatta ondan daha yakın olduğundan bahsedilmektedir. Fuzuli ise iddia ediyor ki, aslında o iki makamın arasında üçüncü bir makam da varmış ve o üçüncüsü, ona mahsus imiş. Başka sözle, Fuzuli, bu mısradaki hem telmih, hem de mübalağa sanatı uygulamıştır.

Tutduqca ələ sağəri-səhbəyi-səbuh, / Artar əsəri-zövqi-dilü rahəti-ruh.

Tuğyani-qəmə müfiddir zövrəqi-mey, / Tufan xətəndə öylə kim, kəştiyi-Nuh. (Füzuli, 368)

Örnek parçada Fuzuli, Araf suresinin 133. ayetine telmih yapmıştır. Söz konusu ayette Hak yolundan saptığı için Nuh’un kavmine ceza olarak tufan gönderildiği bildirilir: “Onların üzerlerine tufan göndermiştik.” Fuzuli, söz konusu mısralarda ilahi aşkın vesilesi olarak gördüğü mecazi meyi Hz. Nuh’u ve ona uyanları müthiş tufandan kurtaran gemiye benzetmiştir. “Keşti-yi Nuh” “Nuh’un gemisi” anlamındadır. Araf suresinin 37. ayetinde Hz. Nuh’a “Bizim gözetimimiz altında ve vahyimizle gemiyi yap” (**Vasnail fulke bi a'yunina ve vahyina**) -diye emrolunmuştur. Hz. Nuh da o emri icra etmiştir. Söz konusu suresinin 133. ayetinde buyurulmuştur ki, bir müddet sonra Nuh’un gemisi Cudi dağına oturdu: “estevet alal Cudiyi.” Fuzuli, kendi üzüntülerini, gam ve kederini bir tufan olup onu mahvetmek istediği bir anda, “zevrak-ı mey”in, yani “mey gemisinin” onu söz konusu tufandan kurtardığına işaret etmiştir.

Mey nəfyini eyləyib şüar, ey vaiz! / Tutdun rəhi-tə'ni-eşqi-yar, ey vaiz!

Tərki-meyü məhbub edəriz cənnət üçün, / Şərh eylə ki, cənnətdə nə var, ey vaiz! (Füzuli, 373)

Örnek parçada Fuzuli, aynı anda birkaç sureye gönderme yapmıştır. Başka sözle, zikredilen mısralarda Kuran-ı kerimin Maide suresinin 90. ayetine, Saffat suresinin 46. ve 47. ayetlerine, Muhammed suresinin 15. ayetine telmih uygulanmıştır. Maide suresinin 90. ayetinde meyın, “kumar, putlar ve şans oyunları gibi, şeytan işi birer pislik” olduğu buyurulmuştur: “**İnneme'l hamru... ricsun min amelış şeytani.**” Fuzuli, söz konusu mısralarda vaizin malum yasağa uyarak aşk yolu ile yürüyene sitemine itiraz etmiştir: “Ey vaiz, sen Cennete gidebilmek için meyi terk etmişsindir, ancak bir açıkla, bakalım gitmek istediğin Cennet’te ne varmış?” Fuzuli, bu serzenişleri ifade etmekle, başkalarına dinden konuşup ahkam kesen vaizin, aslında bir cahil olduğunu vurgulamıştır. Malum olduğu üzere, Saffat suresinin 46. ve 47. ayetlerinde “Berrak, içenlere lezzet veren, içinde kötü etkisi olmayan, akılları karıştırmayan- **“Beydae lezzetin liş şaribin, la fiha ğavlun ve la hum anha yunzefun”**, Muhammed suresinin 15. ayetinde “Orada- Cennette- içenlere zevk veren hamrdan nehirler vardır - **Fiha enharun min hamrin lezzetin liş şaribin**” hükümleri mevcuttur.

Təhdid ilə keçdi ruzigar, ey vaiz! / Fövt oldu şərab ü vəsli-yar, ey vaiz!

Gər kövsər ü hur isə qərəz, vermə əzab, / Nə tərək buyur, nə intizar, ey vaiz! (Füzuli, 373)

Örnek parçada Fuzuli, Rahman ve Kevser surelerine gönderme yapmıştır. Rahman suresinin 72. ayetinde buyurulmuştur ki, “Cennetteki çadırlarda korunaklı huriler vardır- **Hurun maksuratun fil hiyam.**” Toplamda Kuran-ı kerimde 13 ayette huriler hakkında bilgi verilmiştir. Huri sözünden farklı olarak örnek parçada adı geçen “kevser” sözü Kuran-ı kerimde sadece bir kez, 108. suresinin birinci ayetinde zikrolunmuştur: “Biz sana Kevseri verdik- **İnna a'taynakel kevser.**” Kevser sözünün sözlük anlamı, “bolluk”, “zenginlik”, “nimetler” olsa da, Behiştten akan nehrin ismidir. Muhammed bin Cerir Teberi’nin “Camiu’l beyan fi tefsiri Kuran” kitabına göre, Kevserin suyu kardan soğuk, süttən beyaz ve baldan daha tatlıdır. (محمد بن جرير، جامع البيان في تفسير القرآن، ج 30، ص 210، بيروت، دار (المعرفة، چاپ اول، 1412ق))

Demə, zahid ki, tərək et simbət bütlər təməşasın,

Məni kim qurtarır Tanrı sataşdırmış bələlərdən? (Füzuli, 238)



7th INTERNATIONAL EDUCATION AND INNOVATIVE SCIENCES CONGRESS
May 12-13, 2023 Azerbaijan State Pedagogical University

Örnek beytin ikinci mısrasında Ahzab suresinin 17. ayetine telmih yapılmıştır. Söz konusu ayette “Allah size bir kötülük gelmesini dilerse, kimdir sizi Allah'tan kurtaracak?- **Men zallezi ya’simukum min ALLAHi in erade bikum suen?**”- şeklinde hüküm vardır. Fuzuli, ona aşk yolunu bırakmayı, sevgiyi terk etmeyi nasihat eden vaize, bunların bir takdir-i ilahi olduğunu hatırladır ve Ahzab suresinin 17. ayetine dayanarak “beni ALLAH’ın bana musallat ettiği belalardan kim kurtarabilir?- diye soruyor.

Səba, kuyində dildarın nədir üftadələr hali?

Bizim yerdən gəlırsən, bir xəbər ver aşinalərdən. (Füzuli, 238)

Örnek beyitte Fuzuli, bahar mevsiminde sabah esen ılıman rüzgar saba hakkında olan rivayete telmih yapmıştır. Divan edebiyatında yaygın olan efsaneye göre, Arşın altından esen hoş ve yumuşak rüzgar olan saba, sevenlerin ve sevilenlerin sırrını bilir, gerektiğinde sevgililere haber iletebilir. Aynı zamanda, meşhur Hendek savaşında saba rüzgarının Müslümanlara yardım etmesi hakkında da söylentiler mevcuttur. Fuzuli, yukarıdaki beyitte saba rüzgarına hitap ederek ondan ahbaplar ve tanıdık kişilerden bir haber iletmesini temenni etmiştir.

بود همدم حوریان بهشت اگر عمرها مردم بدسرشت

ز جبریل خواند فنون ادب در آن محفل پرصفا روز و شب

(Eğer kötü huylu insanlar ömürleri boyu / Behişt hurileri ile otursalar,

O sefa dolu mecliste gece ve gündüz / Cebrail’den edeb dersi alsalar...) (Füzuli, 31)

Fuzuli’ye ait olan Farsça şiirde Hz. Cebrail’in ismi hatırlanmış ve Kuran-ı kerimin Bakara suresinin 97. (Kim Cibril’e düşmansa - Men kane aduvven li Cibrile), 98. (Kim ALLAH'a ve... Cibril’e düşmansa - Men kane aduvven lillahi ve... Cibrile) ve Tahrim suresinin 4. ayetine (Cibril ve iman edenlerin salihleri ve bunlardan başka melekler de onun yanındadırlar— Cibrilu ve salihul mu'minin, vel melaiketu ba'de zalike zahir) telmih yapılmıştır. Genelde ise, Kuran-ı kerimde Cibril ismi sadece 3 ayette özel olarak belirtilmiştir.

Ey ki, əhli-eşqə söylərsən: mələmət tərkin et!

Söylə kim, mümkünmüdür təğyiri-təqdiri-Xuda? (Füzuli, 37)

Örnek beyitte Fuzuli, Rad suresinin 39. ayetine telmih yapmıştır: “ALLAH dilediğini yok eder, dilediğine dokunmaz.— **Yemhullahu ma yeşau ve yusbit.**”

Söz konusu mısralarda Fuzuli, aşk yolunu intihap etmiş salikleri azarlayan kişilere itiraz ederek takdir-i ilahiye karşı kimsenin gelemeyeceğini vurgulamıştır. Bu arada hatırlatmak gerekir ki, Kuran-ı kerimde “aşk” sözü yoktur. Kuran-ı kerimde bir ayette— Taha suresinin 39. ayetinde “aşk” sözünün karşılığı olan “muhabbet” sözü kullanılmıştır: “**Elkaytu aleyke mehabbeten minni-** Sana bir sevgi verdim.”

Nuqəddisu mən lov la i’anətə fəzlihi,

Lima əlləməl-əsməə Adəmə külləha. (Füzuli, 26)

(Ademe bütün isimleri öğretene kutsarız ki, onun yardımı ve fazileti olmasaydı bu iş mümkün olmazdı.)

Örnek beyitte Fuzuli, Kuran-ı kerimin Bakara suresinin 31. ve 37. ayetlerine gönderme yaparak telmih uygulamıştır. Söz konusu surenin 31. ayetinde buyurulmuştur ki, Yüce ALLAH “Adem'e bütün isimleri öğretti – **Alleme Ademel esmae kulleha.**” Aynı surenin 37. ayetinde ise bildirilmiştir ki, “Adem, Rabb’inden sözler aldı (öğrendi)— **Telekka Ademu min Rabbihi kelimatın.**”

Əhmədə-mürsəl, an ki, dər aləm

Hərçə başəd tüfeylə-xilqəte-ust. (Füzuli, 27)



7th INTERNATIONAL EDUCATION AND INNOVATIVE SCIENCES CONGRESS
May 12-13, 2023 Azerbaijan State Pedagogical University

(Ahmed o peyğamberdir ki, evrende var olan her şey onun varlığına bağlıdır.)

Örnek beyitte Fuzuli, Saff suresinin 6. ayetine gönderme yaparak telmih uygulamıştır: “Meryem oğlu İsa: "Ey İsrailoğulları! Ben, elinizdeki Tevrat'ı doğrulayan ve benden sonra gelecek olan, adı Ahmed olan bir resulü müjdeleyen ALLAH'ın Resul'üyüm— **Kale İse ebnu Meryeme, ya beni İsaile, inni resulullahi ileykum musaddikan li ma beyne yedeyye min e't Tevratı ve mubeşşiren bi resulin ye'ti min ba'd ismuhu Ahmed.**”

Təbbət yəda katibin, lov lə huma xarıbət

Ma'murətun ussisət bil qələmi vəl ədəbi. (Füzuli, 32)

(Katibin elleri kurusun, o olmasaydı, kalem ve edeple kurulmuş mülk dağılmazdı.) Örnek beyitte Fuzuli, Kuran-ı kerimin 111. suresi olan Mesed veya Leheb adlanan suresinin 1. ayetine gönderme yaparak telmih sanatı yaratmıştır: Ebu Leheb'in iki eli kurusun – **Tebbet yəda Ebi Lehebin.**” Malum ayette, İslam Peyğamberinin, gerçek ismi Abduluzza olan, ancak babasının kendisine vermiş olduğu “Alev babası” anlamına gelen “Ebu Leheb” takma adıyla tanınan öz amcası hakkında bir beddua vardır. Fuzuli'nin adı geçen ayete gönderme yapmasının sebebini aslı Arapca olan şiirinin devamında açıklamıştır:

Ərdət mən əlxəmri fə'l ifsadi nusxətuhu

Təstəzhəru'l eybə təğyirən min əl inəbi. (Füzuli, 32)

(Şarabın etkisinden istinsah etmək istediği nüshada “eyb” (ayıp) sözünü “ineb” sözü ile karıştırdı ve nüshayı tahrif etti.)

Bu mısralarda biz Fuzuli'nin kelimeleri nasıl titizlikle kullandığını, başka sözle telmih sanatının yanı sıra nüktedanlık yapmasını görürüz. Arap alfabesiyle yazıldığı zaman “ayıp” ve “üzüm” anlamı ifade eden “ineb” sözü zahiren bir-birine çok benzemektedir, bu iki söz sadece noktalarının konumuna göre farklıdır: **عيب – عنب**. Dolayısıyla, Fuzuli, sarhoşluktan “yanlış”ı “üzüm” yazan katibe beddua etmiştir. Bu beyitte aynı zamanda İslamiyet'in ilk çağlarında tanıdık bir Müslümanın sarhoşluğun etkisi ile Kafirun suresinin 2.— 5. ayetlerini olumsuzluk anlamı ifade eden “le” öneki olmadan okumasından sonra indirilmiş Nisa suresinin 43. ayetine de ima vardır: “Ey iman edenler! Sarhoşken ne dediğinizi bilinceye kadar... namaz kılmayın— **Ya eyyuhallezine amenu la takrabus salate ve entum sukara hatta ta'lemu ma tekulune.**”

Ya mən əhatə elmükəl-əşya'ə külləha,

Nə ibtida sənə mütəsəvvir, nə intəha. (Füzuli, 38)

(Ey ilmi her şeyi kapsayan, senin ne başlangıcın, ne de sonun vardır.)

Örnek beytin birinci mısraı ile Fuzuli, Cevşen-i kebir adlanan meşhur duaya gönderme yaparak telmih oluşturmuştur. İnanca göre, Peyğamber Efendimiz ve sahabeleri söz konusu duayı devamlı olarak okumuşlardır. Şunu da belirtmek gerekiyor ki, beyitte zikir olunan ifadeye Hicri kameri takvimle 820-930 yıllarında yaşamış Ortaçağ döneminin ünlü mutasavvıf şairi Eşşahab Kadri (الشهاب القادري) kaside yazmıştır: **يا من أحاط بكل شيء علمه**

Mən bilməzəm mənə gərəgin, sən həkimsən,

Mən' eylə, vermə, hər nə gərəkməz sana, mana. (Füzuli, 39)

Örnek beytin ikinci mısrasında Fuzuli, İslam aleminde yaygın olan meşhur Bereket duasına gönderme yaparak telmih sanatı kullanmıştır. Bir hadisten alındığı söylenen “Allah'ım, bana helal rızık nasip ederek beni haramlardan koru! Lutfunla beni Sen'den başkasına muhtaç etme!— **ALLAHÜMME EKFINİ BİHELALİKE AN HARAMİK, VE AĞNİNİ BİFADLİKE AMMEN SIVAK.**” (Tirmizi, 110) Söz konusu beyitte Fuzuli, Yüce ALLAH'a dua ederek kendisini haram buyurulanlardan uzak tutmakta yardımcı olmasını temenni etmektedir.



7th INTERNATIONAL EDUCATION AND INNOVATIVE SCIENCES CONGRESS
May 12-13, 2023 Azerbaijan State Pedagogical University

Bəri oldum, Füzuli, qeyrdən, ol dilruba ancaq,

Ənisim, munisim, yarım, nigarım, nazənimindir. (Füzuli, 111)

Örnek beyitte Fuzuli, Yunus suresinin 41. ayetine gönderme yaparak telmih sanatı uygulamıştır. Söz konusu ayette “ben sizin yaptıklarınızdan uzağım— **ene beriun mimma ta'melun**” buyurulmuştur. Fuzuli de kendisinin çevresinde olanlardan uzak olduğunu, gönlünde ve beyninde sadece sevdiği varlığın taht kurduğunu bildirmiştir.

Vaiz bizə dün duzəxi vəsf etdi, Füzuli,

Ol vəsf sənin külbeyi-əhzamın üçündür. (Füzuli, 114)

Söz konusu beyitte Fuzuli, Kuran-ı kerimin Karia suresinin sonuncu, 11. ayetine gönderme yapmıştır. Adı geçen ayete göre, Cehennemde alev alev yanan, çok şiddetli kızgın ateşi olan Hamiye adlı bir kuyusu var. En suçlu olan günahkarlar orada azap ve işkence göreceklendir. Fuzuli kendi yüreğini vaizin hakkında bahsettiği Cehennem ateşine benzetmiştir: “O, kızgın bir ateştir— **Narun hamiye.**”

Heyrət ilən barmağın dişlər kim itsə istima,

Barmağından virdüğün şiddət günü ənsara su. (Füzuli, IV c., 32)

Fuzuli'nin, Peygamber Efendimize ithaf ettiği “Su” kasidesinden alınmış örnek beyitte meşhur hadise telmih yapılmıştır. “Sahih-i Buhari” kitabına göre, Miladi tarihle 628 yılının mart ayında Medineli Müslümanlar Mekke müşrikleri ile barış antlaşması imzalamak için sefere çıkmışlar. Hudeybiye civarında Müslümanların suyu tükenmiş, sahabeler susuzluktan sıkıntı yaşamışlar. Bu zaman Hz. Muhammed (A.S.) mübarek elini su kabına bandırması ve hemen su kabından su fişkırmıştır. Sonuçta sahabeler susuzluklarını gidermişler. (Buhârî, Şaḫîḫ -i Buḫârî, 4/193) Fuzuli, söz konusu beyitte o meşhur olayı ima ederek belirtmek istemiştir ki, Peygamber Efendimizin susuzluk zamanı mübarek parmaklarıyla kendi taraftarları için su çıkarması haberini işiten müşrikler hayretten şaşkınlık içinde kendi parmaklarını ısırılmışlar.

SONUÇ:

Sonuç olarak vurgulamak gerekir ki, edebiyatta sık rastlanan “**telmih**” sanatını “**tazmin**” terimi ile karıştırmak olmaz. Tazmin sanatında şair veya nasir, başkasına ait olan bir mısrayı, yahut bir deymi hiç değiştirmeden kendi eserinde tekrarlar. Telmih sanatında ise, edip, malum olay ve şahıslara gönderme yapar. Haklı olarak söz mülkünün hükümdarı bilinen Muhammed Fuzuli'nin şiirlerinde telmihler sadece bu yazıda yansıtılanlara sınırlı değildir. Onun Hızır, ab-ı hayat, ledün ilmi, Süleyman Peygamber ve Belkıs, Eshab-ı Kehf Mağarası ve yedi uyurlar, Hayber savaşı, Kerbela olayı ve benzerleri hakkında telmihleri vardır. Söz konusu vakalar ve şahısların hepsi hakkında ise bir yazıda bahsetmek imkansız olduğu için biz, sadece, yukarıda hatırlatılanlarla yetindik. Umarız ki, bu konuda çalışacak müstakbel araştırmacılar için sunulan yazı faydalı bir malzeme olur.

KAYNAKÇA

DİLÇİN, Cem (2001). Studies on Fuzûlî's Dîvân. Cambridge: Harvard University.

ELİADE, Mircea (2009). Dinler Tarihine Giriş, Çev. Lale Arslan, İstanbul: Kabcacı Yayınları

BUHÂRÎ, Ebû Abdillâh Muhammed bin İsmâîl (1994). Şaḫîḫ -i Buḫârî. İstanbul: İrşad Yayınları.

LEAMAN, Oliver (2012). İslam Estetiğine Giriş, (çev. Nuh Yılmaz), (2. Baskı), İstanbul: Küre Yayınları.

MAZIOĞLU, Hasibe (1956). Fuzûlî - Hâfız: İki Şair Arasında Bir Karşılaştırma. Ankara: İş Bankası Yay.



7th INTERNATIONAL EDUCATION AND INNOVATIVE SCIENCES CONGRESS
May 12-13, 2023 Azerbaijan State Pedagogical University

MƏHƏMMƏD, FÜZULİ (2005). Əsərləri, I cild, Bakı: Şərq- Qərb Nəşriyyatı.

MƏHƏMMƏD, FÜZULİ (2005). Əsərləri, II cild, Bakı: Şərq- Qərb Nəşriyyatı.

MƏHƏMMƏD, FÜZULİ (2005). Əsərləri, IV cild, Bakı: Şərq- Qərb Nəşriyyatı.

ONAY, Ahmet Talat. (2009). Açıqlamalı Divan Şiiri Sözlüğü: Eski Türk Edebiyatında Mazmunlar ve İzahı (haz. Cemal Kurnaz), İstanbul: H Yayınları

TARLAN, Ali Nihat (1998). Fuzûlî Divanının Şerhi, Ankara: Akçağ Yayınları.

THE HOLY BIBLE (1992). London, Douay-Rheims Version.

TİRMİZİ (1356/1937 .) El-Câmi 'u's-Şaḥîḥ (nşr. Ahmed M. Şâkir), Kahire.



7th INTERNATIONAL EDUCATION AND INNOVATIVE SCIENCES CONGRESS
May 12-13, 2023 Azerbaijan State Pedagogical University

FEN BİLİMLERİ ÖĞRETMENLERİNİN ÇEVRE EĞİTİMİ VE İKLİM DEĞİŞİKLİĞİ DERSİNE YÖNELİK GÖRÜŞLERİ

OPINIONS OF SCIENCE TEACHERS FOR THE COURSE ON ENVIRONMENTAL
EDUCATION AND CLIMATE CHANGE

Gülşen AYKAÇ

Amasya Üniversitesi Fen Bilimleri Enstitüsü, <https://orcid.org/0000-0002-2271-5336>

Prof. Dr. Murat KURT

Amasya Üniversitesi, ORCID. 0000-0003-1155-9339

ÖZET:

Günümüz dünyasında küresel ısınma ve iklim değişikliği ile birlikte çevre eğitimi büyük bir önem kazanmıştır. Bireye çevre bilincini aşılamak ancak küçük yaşlardan itibaren çevre eğitimi vermekle mümkün olabilir. Ülkemizde müfredata yeni eklenen “Çevre Eğitimi ve İklim Değişikliği” dersinde de bu duruma hizmet emek amaçlanmaktadır. İlgili dersin kazanımları en etkin şekilde öğrencilere kazandırılarak gelecek nesillerin çevre bilinci kazanması sağlanmalıdır. Bu bağlamda bu çalışmada öğretmenlerin ilgili ders hakkındaki görüşleri, dersi nasıl yürüttükleri ve ders hakkındaki önerileri ortaya konmuştur. Araştırma nitel araştırma yöntemlerinden fenomenolojik desen ile yürütülmüştür. Bu amaçla halihazırda dersi devam ettiren beş fen bilimleri öğretmeni ile yarı yapılandırılmış görüşme yapılmıştır. Elde edilen veriler içerik analizi ile çözümlenmiştir. Verilerin çözümlenmesinde NVİVO 11 paket programı kullanılmıştır. Araştırmada elde edilen bulgular olarak, öğretmenlerin müfredatı yeterli bulduğu, ders için okul dışı öğrenme ortamlarını uygun buldukları, dersin temel eğitimde daha alt kademelerde olması ve zorunlu ders olarak okutulması gerektiği düşüncelerine ulaşılmıştır. Bunların yanı sıra dersin eklenmesinin hem öğrenciler hem öğretmenler açısından bir avantaj olarak görüldüğü ortaya çıkarılmıştır. Sonuç olarak çevre eğitimi ve iklim değişikliği dersinin müfredata eklenmesi öğretmenler tarafından olumlu karşılanmıştır. Araştırmada çevre eğitimi ve iklim değişikliği dersi ile ilgili okullara maddi destek sağlanması, çevre ile ilgili kuruluşlar ile işbirliği sağlanması, araştırmanın öğrenciler boyutu ile de yapılması önerilerinde bulunulmuştur.

Anahtar Kelimeler: Çevre Eğitimi, İklim Değişikliği, Öğretmen Görüşleri

ABSTRACT:

In today's world environmental education along with global warming and climate change has gained huge importance. In stilling environmental consciousness an individual can only be possible with training in environmental education from young age upwards. It is aimed to serve this circumstance in the course “Environmental Education and Climate Change” which was recently added to the curriculum in our country. It should be provided that future generations acquire environmental consciousness by gaining the attainments of therelevant course in the most efficient way. With in this context, in this study, the teachers' opinions about therelevant course, how they instruct the course and their suggestions about the course were declared. There search was carried out with phenomenological design, one of the qualitative research methods. For that purpose, semi-structured interview was done with five science teachers which are currently continuing the course. The data acquired was resolved with content analysis. NVİVO 11 package software was used in resolving the data. As the acquired findings in there search, it was a greed that the teachers found the curriculum adequate, approved out-



7th INTERNATIONAL EDUCATION AND INNOVATIVE SCIENCES CONGRESS
May 12-13, 2023 Azerbaijan State Pedagogical University

of-school learning environments for the course, thought that the course should be taught at lower levels in basic education and it should be taught as a compulsory course. In addition to these, it was found that the addition of the course is seen as an advantage for both students and teachers. Consequently, the addition of the environmental education and climate change course to the curriculum was reacted positively by the teachers.

In the research it was suggested to provide financial support to schools about environmental education and climate change courses, to cooperate with organization concerning the environment, and to do there search with the aspect of students.

Keywords: Environmental Education, Climate Change, Opinion of Teachers

GİRİŞ

Çevre; en genel tanımıyla açıklanacak olursa yaşamın devam ettiği her türlü ortamdır. Yaşadığımız gezegende canlı ve cansız varlıkların her türlü etkileşimi çevre adını verdiğimiz ortamlarda meydana gelmektedir (Özdemir, 2022). Canlı ve cansız varlıkların yaşamı birbirini etkileyen eylemler üzerine devam etmektedir. Bu eylemler bir bütün halinde ve dengeli bir şekilde işlemektedir. Bu dengeye ekolojik denge denilmektedir. Ekolojik denge içerisinde herhangi bir değişim, tüm canlıları etkilemektedir (Milli Eğitim Bakanlığı [MEB], 2015). Günümüzde hızlı nüfus artışı ve teknolojik gelişmeler sebebiyle yaşadığımız ortamlar daha fazla değişime uğramaktadır. Bu değişimler genel anlamda olumsuz yönde meydana gelmekte olup, çevreyi her geçen gün kirletmektedir. Bütün bu olaylar ekolojik dengenin sarsılmasına ve zaman içinde yok olmasına neden olabilecektir (Keleş, 1993).

Önemini daha çok anlamaya başladığımız çevre sorunları yaşamın sürdürülebilirliğini sağlamak için bir önlem alınması gerektiğini ortaya çıkarmıştır. Çevre sorunları, dünyada olduğu gibi ülkemizde de ciddi miktarda artarak, tüm yaşamı etkilemektedir (Eroğlu ve Yıldırım, 2020). Canlılar yaşamlarını sürdürürken hem birbirleriyle hem de çevre ile etkileşim halindedir. Ancak bu etkileşim sürecinde çevreyi olumsuz etkileyen ve çevre kirliliğine sebep olan tek canlı insandır. İnsan eliyle oluşan bu tahribat yine ancak insan eliyle düzeltilebilmektedir. Bu nedenle insanlarda gerekli duyuşsal, bilişsel ve davranışsal değişimi oluşturmanın en kesin ve kısa yolunun çevre eğitimi olduğu görülmektedir (Özdemir, 2007). İnsanların çevreye yönelik olumsuz tutumlarını değiştirebilmeleri, çevre bilincini edinebilmeleri ve çevre sorunlarına çözüm yolları üretebilmeleri için bu sorunlar hakkında bilgilendirilmesi gerekmektedir. Yaşanabilir bir çevreye sahip olabilmek için toplumun en küçüklerinden en büyüklerine kadar çevre konusunda eğitim vermek gerekmektedir (Soğukpınar ve Karışan, 2019).

Tüm bu bilgiler göz önünde bulundurulduğunda gelecek nesillere yaşanabilir bir çevre bırakabilmek adına toplumun her bireyine çevre eğitimi vermenin elzem olduğu görülmektedir (Eroğlu ve Yıldırım, 2020). Uğurlu ve Demirel (2008), çevre eğitimi; *“her düzeyde insanın çevreyi anlamak, onun içinde kendi yer ve rolünü fark etmesini sağlamak, çevreyi etkileyen tüm faktörlerden elden geldiğince haberdar olmak ve bu bağlamda bilinçli olmasına yönelik bir eğitimidir.”* şeklinde tanımlamışlardır.

Uluslararası alanda çevre eğitimi ile ilgili yapılan çalışmalarda çevre eğitimi için en verimli dönemin ortaöğretim dönemi olduğu görülmektedir (Ünal ve Dımaşlı, 1999). Bu sebeple ortaöğretime temel olması adına ilköğretim döneminde çevre eğitimine adım atmak önemlidir. Ülkemizde de bu amaçla 2022-2023 eğitim öğretim döneminde ilköğretim 6, 7 ve 8.sınıf öğretim programına Çevre Eğitimi ve İklim Değişikliği dersi seçmeli ders olarak eklenmiştir.

Çevre eğitimi ile ilgili yapılan çalışmalar incelendiğinde bu konuda birçok çalışma olduğu görülmüştür. Ancak yapılan çalışmalar genel anlamda üniversite kaynaklıdır. Çalışmaların genel anlamda öğretmen adaylarının çevre eğitimi dersine yönelik başarı tutum veya düşünceleri üzerine olduğu görülmüştür. İlköğretim öğrencileri ile yapılan çalışmalar incelendiğinde genellikle



7th INTERNATIONAL EDUCATION AND INNOVATIVE SCIENCES CONGRESS
May 12-13, 2023 Azerbaijan State Pedagogical University

öğrencilerin çevreye yönelik tutumlarının çeşitli değişkenler açısından incelendiği görülmektedir. Örnek verecek olursak Soğukpınar ve Karışan (2019), yaptıkları çalışmada ortaokul öğrencilerinin çevreye yönelik tutumlarını çeşitli değişkenler açısından incelemişler ve sonuç olarak tutumların sınıf seviyesi, anne ve baba eğitim durumları gibi değişkenlere göre farklılaştığını tespit etmişlerdir. Bir başka çalışmada Özcan ve Demirel (2019), ortaokul öğrencilerinin çevreye yönelik bilişsel yapılarını çizimler aracılığıyla incelemişlerdir. Sonuç olarak öğrencilerin çevre sorunlarına yönelik birçok kavram yanılgısının bulunduğu ve bu konuların öğretmenler tarafından daha sık ele alınması gerektiğini önermişlerdir. Yapılan bir betimsel çalışmada çevre eğitimi ile ilgili 2011-2022 yılları arasında yazılan tezlerin örnekleminin en çok ilköğretim öğrencileri ve eğitim fakültesi lisans öğrencileri üzerine olduğu görülmüştür (Karakoyun ve Uzun, 2022). Özkan (2022) ise çalışmasında fen bilimleri öğretmenlerinin çevre bilgi düzeyleri ile çevreye yönelik tutumları ve ortaokul çevre eğitimine yönelik görüşleri arasındaki ilişkiyi incelemiştir. Çalışmada fen bilgisi öğretmenlerinin çevre bilgi düzeyleri ile çevreye yönelik tutumları arasında anlamlı bir ilişki olmadığı fakat çevre bilgisi ile ortaokul çevre eğitimine yönelik görüşleri arasında anlamlı bir ilişki olduğu sonucuna ulaşılmıştır.

Ancak bu çalışmalardan da görülmektedir ki alan yazında çevre eğitimi ve iklim değişikliği dersi ile ilgili öğretmen görüşlerini kapsayan çalışma yok denecek kadar azdır. Artan nüfus yoğunluğu ve teknolojinin gelişmesi ile kirlenen ve ısınan dünya için çevre eğitimi ve iklim değişikliği dersi önemli bir konu haline gelmiştir. Bu konuyu öğrencilerimize temelden öğretecek olan öğretmenlerin görüşleri bu dersi verecek diğer öğretmenlere için yol gösterici olacaktır. Ayrıca sahada işi yürütenler olarak öğretmenlerin programda gördükleri eksikler program geliştiriciler için rehber olacaktır.

Çevre Eğitimi ve İklim Değişikliği dersi kapsamında öğrencilerin bireysel sorumluluklarını bilmesi, sürdürülebilir bir çevre için aktif roller alması, sadece teorik bilgi ile kalmayıp çevresindeki okul dışı öğrenme ortamlarında yaparak yaşayarak çevre eğitimi alması gerekmektedir. İlgili dersin öğretimi sırasında çeşitli yöntem ve tekniklerin kullanımı öğrencinin derse olan ilgisini arttırmada önemlidir. Bu sebeple kazanımların öğretimi sırasında konuya ilişkin ortamlar oluşturulmalı ve örnek olaylar üzerinden çevre kirliliğinin ve iklim değişikliğinin sonuçlarına ulaşılması sağlanmalıdır (MEB, 2022). Bu bağlamda öğrencilerin yeterli kazanımları edinebilmeleri önemlidir. Kazanımların doğru ve yeterli bir şekilde öğretilmesinde en önemli rehber öğretmendir. Bu çalışmada ilköğretim programında henüz çok yeni olan Çevre Eğitimi ve İklim Değişikliği dersi hakkında fen bilimleri öğretmenlerinin nasıl düşündüğünü öğrenmek amacıyla gerçekleştirilmiştir. Bu noktadan yola çıkarak araştırmanın problem cümlesi “Çevre eğitimi ve iklim değişikliği dersine giren fen bilimleri öğretmenlerinin çevre eğitimi ve iklim değişikliği dersi hakkındaki görüşleri nasıldır?” şeklinde oluşturulmuştur. Alt problemler ise;

- 1- Çevre eğitimi ve iklim değişikliği dersine giren öğretmenler müfredatı yeterli buluyor mu?
- 2- Öğretmenler ilgili dersi hangi yöntem ve tekniklerle yürütüyor?
- 3- Öğretmenler çevre eğitimi ve iklim değişikliği dersinin kazanımlarını ölçmede hangi ölçme değerlendirme araçlarını kullanıyor?
- 4- Çevre eğitimi ve iklim değişikliği dersinin öğretmenler için avantaj ve dezavantajları var mıdır?
- 5- Çevre eğitimi ve iklim değişikliği dersi ile ilgili öğretmenlerin önerileri var mıdır?

YÖNTEM

Araştırma Yöntemi: Merak edilen bir konunun veya problemin keşfi için nitel araştırmalar kullanılır. Nitel araştırma, çözümü güç olan ve birçok ayrı konudan oluşan bir konuyu derinlemesine incelemek için uygundur. Çalışmaya katılanların probleme bakış açılarını anlamak için nitel araştırma kullanılır (Creswell, 2021). Bu nedenle problemimiz için nitel araştırmayı kullanmak en doğrusu olacaktır. Çünkü araştırmada merak edilen konu öğretmenlerin çevre eğitimi ve iklim değişikliği dersi ile ilgili



7th INTERNATIONAL EDUCATION AND INNOVATIVE SCIENCES CONGRESS
May 12-13, 2023 Azerbaijan State Pedagogical University

görüşleridir. Araştırma derinlemesine yürütülerek öğretmenlerin ilgili derse yönelik düşüncelerini öğrenmek amacıyla gerçekleştirilecektir. Amaç genelleme yapmak değil, dersin işleniş biçimi ve derse yönelik düşünceler hakkında yeterli bilgi sahibi olmaktır. Bu nedenle nicel araştırma yapmak probleme hizmet etmeyecektir.

Araştırma nitel araştırma yöntemlerinden olgubilim deseni ile çalışma yürütülmüştür. Olgubilim diğer bir ifade ile fenomenoloji olguları nasıl anlamlandırdığımızla ilgilenir (Yıldırım ve Şimşek, 2021). Patton'a (2018) göre ise, fenomenolojik yaklaşım insanların bir fenomeni nasıl anlamlandırdıkları, yaşadıkları deneyimi nasıl içselleştirdikleri ve nasıl bilince dönüştürdükleri ile ilgilenir.

Çevre eğitimi ve iklim değişikliği dersi de öğretmenlerin eğitim-öğretim müfredatında ders olarak karşılaştıkları yeni bir olgudur. Bu çalışmada öğretmenlerin bu yeni olguyu nasıl anlamlandırdıkları araştırılacağı için olgubilim deseni kullanılmıştır.

Araştırmanın Çalışma Grubu: Olgubilim de verileri, olguları yaşayan insanların yaşantıları oluşturur (Yıldırım ve Şimşek, 2021). Nitel bir araştırmacının amacı genelleme yapmak değildir. Bu yüzden seçimi olasılıksız örnekleme şeklinde olur. Olasılıksız yani amaçlı örnekleme araştırılacak konu ile ilgili olan katılımcıların seçildiği örnekleme türüdür (Merriam, 2018). Amaçlı örnekleme türlerinden olan tipik durum örneklemesinde ise, çalışmada araştırmacı eğer yeni olan bir uygulama veya kavramı araştırıyorsa, yeni uygulamanın yapıldığı grubun içinden en uygun olanları saptayarak örneklemini oluşturur (Yıldırım ve Şimşek, 2021).

Bu bilgiler ışığında bu çalışmada örneklem tipik durum örneklemesi yoluyla fen bilimleri öğretmenleri arasından çevre eğitimi ve iklim değişikliği dersine giren 6 fen bilimleri öğretmeni olarak belirlenmiştir. Çalışmaya dahil olan öğretmenlere ait demografik bilgiler Tablo.1'de sunulmuştur.

Tablo 1.

Katılımcıların demografik bilgileri

Katılımcılar	Yaş	Cinsiyet	Öğrenim durumu	Mesleki deneyimi
Ö1	40	Erkek	Lisans	17
Ö2	39	Erkek	Yüksek lisans	16
Ö3	29	Kadın	Lisans	5
Ö4	31	Kadın	Lisans	3
Ö5	32	Kadın	Lisans	7
Ö6	35	Kadın	Yüksek lisans	10

Tabloya göre çalışmaya katılan öğretmenlerin isimleri Ö1, Ö2, Ö3, Ö4, Ö5 ve Ö6 şeklinde kodlanmıştır. Katılımcıların yaş ortalaması 34,3'tür. Katılımcıların %66,6'sı lisans ve %33,4'ü yüksek lisans mezunu olup yine %66,6'sı kadın ve %33,4'ü erkektir. Katılımcıların mesleki deneyimleri ortalama 9,6 yıldır. Katılımcıların tamamı farklı ortaokullarda fiilen görev yapmaktadır.

Veri Toplama Aracı: Fenomenolojik desende genel anlamda kullanılan veri toplama aracı katılımcılar ile yapılan görüşmelerdir. Olgularla ilgili yaşantıların öğrenilmesi için görüşme en uygun araç olacaktır. Görüşme araştırmacıya katılımcıyla etkileşim içinde olmayı sağlar. Gözlemler ise görüşme esnasında görüşmeyi desteklemek amacıyla kullanılabilir (Yıldırım ve Şimşek, 2021). Bu çalışmada merak edilen konu katılımcıların Çevre Eğitimi ve İklim Değişikliği dersine yönelik olan



7th INTERNATIONAL EDUCATION AND INNOVATIVE SCIENCES CONGRESS
May 12-13, 2023 Azerbaijan State Pedagogical University

duygu ve düşünceleridir. Görüşmeler ise araştırmaya katılan kişilerin ilgili olguya yönelik tecrübe ve yaşantılarını ortaya çıkarmak için kullanılır (Özmen ve Karamustafaoğlu, 2019). Bu nedenle bu araştırma sürecinde araştırmacı tarafından hazırlanan görüşme formu veri toplama aracı olarak kullanılmıştır.

Verilerin Analizi: Fenomenolojik çalışmalarda veriler toplandıktan sonra, araştırmanın amacına da uygun olarak katılımcıların olgu ile ilgili duygu ve düşüncelerinin ne olduğu anlamlandırılmaya çalışılır. Bu sebeple toplanan veriler öncelikle yazılı bir belge haline getirilir. Bu belge üzerinde veri analizi yapılarak olgu ile ilgili kodlar oluşturulur (Yıldırım ve Şimşek, 2021). Daha sonra oluşturulan kodlar benzerliklerine göre birleştirilerek temalar oluşturulur ve bunlar okuyucunun anlayabileceği şekilde bir düzene koyularak yorumlanır (Özmen ve Karamustafaoğlu, 2019).

Bu çalışmadan toplanan veriler NVivo 11 plus paket programı yardımıyla analiz edilmiştir. Bu program yardımıyla yapılan içerik analizinde kod ve temalar oluşturularak bulgular görselleştirilmiştir. Görüşmeler sonucunda öğretmenlerden alınan bilgiler sonucu bir kelime bulutu oluşturulmuş ve sunulmuştur.



Model 1. Öğretmenlerin Çevre Eğitimi ve İklim Değişikliği dersine yönelik görüşlerinden elde edilen kelime bulutu

BULGULAR

Araştırma sonucu edinilen bulgular alt problemlere de dikkate alınarak “dersin içeriği”, “öğretim yöntemleri”, “ölçme değerlendirme araçları”, “dersin avantajları” ve “öğretmenlerin önerileri” adı altında 5 kategoride toplanmıştır.

1. Alt probleme yönelik bulgular

“Çevre eğitimi ve iklim değişikliği dersinin içeriği: kazanımları ve üniteleri hakkında ne düşünüyorsunuz?” sorusuna yönelik bir soru sorulmuş ve bu soruya yönelik “dersin içeriği” kategorisi oluşturulmuştur. Bu kategorinin analizine yönelik oluşturulan Grafik 1 aşağıda verilmiştir.

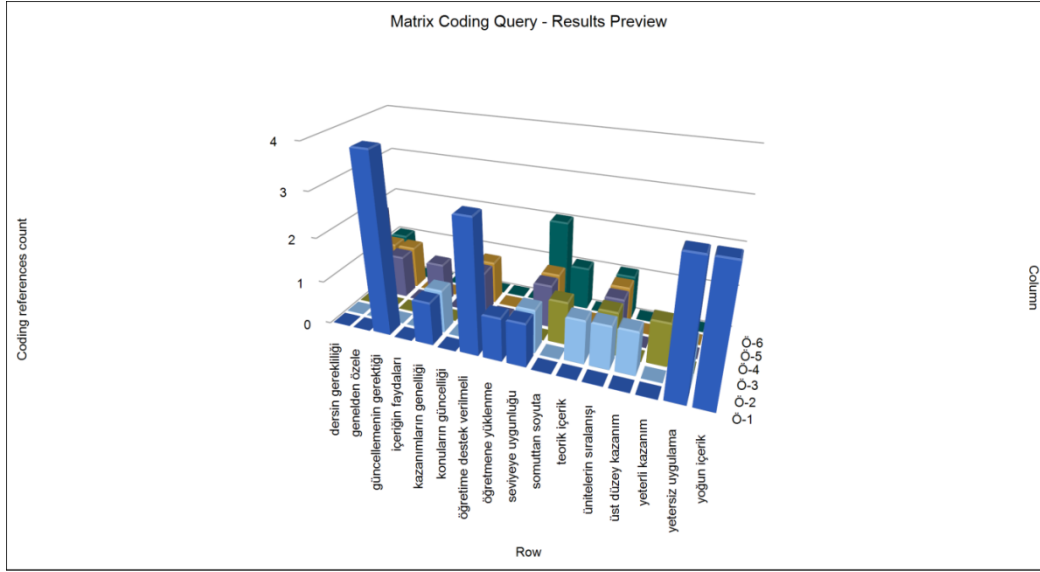

Grafik 1. Öğretmenlerin Çevre Eğitimi ve İklim Deđişikliđi dersinin içeriđine yönelik görüřleri

Verilen Grafik 1 incelendiđinde, katılımcıların ilgili dersin içeriđi ile ilgili olarak; “içeriđin faydaları”, “güncellenmenin gerektiđi”, “öđretme destek verilmesi”, “öđretmene yüklenme”, “teorik içerik”, “yeterli kazanım”, “yođun içerik”, “üst düzey kazanım”, “genelden özele”, “somuttan soyuta”, “konuların güncelliđi”, “kazanımların genelliđi”, “yetersiz uygulama”, “dersin gerekliliđi”, “ünitelerin sıralanıřı” ve “seviyeye uygunluđu” adlı kodların oluřturulduđu görülmektedir. Bu kodlar “dersin içeriđi” teması altında birleřtirilmiřtir. Katılımcılardan edinilen cevaplardan bazıları ařađıda verilmiřtir.

Öğretmenlerin “dersin içeriđi” temasına yönelik cevapları:

Ö1: “...Yani tabii yeni bir ders daha kazanımları, öđretim programı, çerçevesi yeni verilen bir ders. Uygulamada muhtemelen deđişiklikler olacaktır, güncelleme yapılacaktır...”

Ö2: “...Yani genel anlamda kazanımların biraz çevreyi anlamaktan uzak daha çok teorik olduđu kanısındayım...”

Ö5: “...Çok fazla çevresel problem yařıyoruz. Çok fazla bilinçsiz tüketim toplumu olduk. Bu da çevresel problemlere sebep oluyor. Öğrencilerde farkındalık oluřturmak, özellikle küçük yařlarda farkındalık yaratmak önemli. Onlarda kendi çevrelerini kendi ailelerini deđiřtirebilirler...”

2. Alt probleme yönelik bulgular

“Öğretmenler ilgili dersi hangi yöntem ve tekniklerle yürütüyor?” sorusuna yönelik bir soru sorulmuř ve bu soruya yönelik “öđretim yöntemleri” kategorisi oluřturulmuřtur. Bu kategorinin analizine yönelik oluřturulan Grafik 2 ařađıda verilmiřtir.

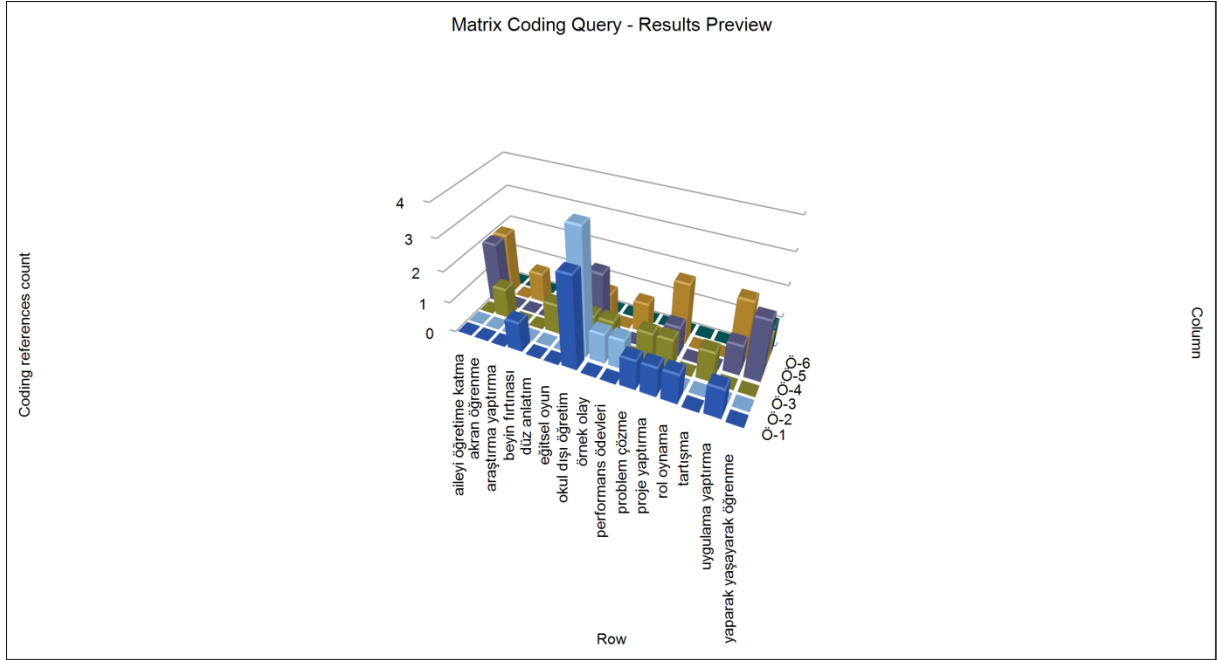

Grafik 2. Öđretmenlerin Çevre Eđitimi ve İklim Deđiřikliđi dersinde kullanılabilecek öđretim yöntem ve tekniklerine yönelik görüřleri

Verilen Grafik 2 incelendiđinde öđretmenlerin ilgili ders yürütülürken kullanılabilecek öđretim yöntem ve teknikleri ile ilgili olarak; “arařtırma yaptırma”, “rol oynama”, “eđiřsel oyun”, “okul dıřı öđrenme”, “düz anlatım”, “akran öđrenme”, “tartıřma”, “beyin fırtınası”, “aileyi öđretime katma”, “performans ödevleri”, “örnek olay”, “problem çözme”, “yaparak yařayarak öđrenme”, “proje yaptırma” ve “uygulama yaptırma” adlı kodlar oluşturulmuřtur. Bu kodlar “öđretim yöntemleri” teması altında birleřtirilmiřtir. Katılımcılardan edinilen cevaplardan bazıları ařađıda verilmiřtir.

Öđretmenlerin “öđretim yöntemleri” temasına yönelik cevapları:

Ö1:”... Bu řekilde çocuđu iřte katı atık tesisine götürebiliriz. Çocukların katı atık tesisini görmesinin ders anında anlatacađımız bilgilerden daha deđerli olduđunu düşünüyorum...”

Ö2:”... Bu derste kullanılan yöntemden ziyade dersin nerede iřlendiđi benim için önemli. Öđrenci bu dersi sınıf ortamında iřlememeli. Bir park, bir dere kenarı veya en basitinden okul bahçesi bile iř görebilir. Yani bunları düşününce okul dıřı öđrenme oluyor sanırım...”

Ö4:”... Bir kere bence çocukların yaparak yařayarak öđrenmesi önemlidir. Dolayısıyla mesela bir ders saatinde bahçeye çıkıp çevre temizliđi yapmak önemlidir. Yaparak yařayarak görebilir...”

Ö5:”... Daha çok arařtırmanın, uygulamanın yapıldıđı bir ders olarak yürütülmeli. Bu dersin bir dođa öđretisi dersi olduđunu düşünürsek bu ders bazında yapacađı projeler, performans ödevleri veya ařıřler daha etkili olacaktır diye düşünüyorum...”

3. Alt probleme yönelik bulgular

“Öđretmenler çevre eđitimi ve iklim deđiřikliđi dersinin kazanımlarını ölçmede hangi ölçme deđerlendirme araçlarını kullanıyor?” sorusuna yönelik “ölçme araçları” kategorisi oluşturulmuřtur. Bu kategoriye yönelik analizler Grafik 3’te sunulmuřtur.

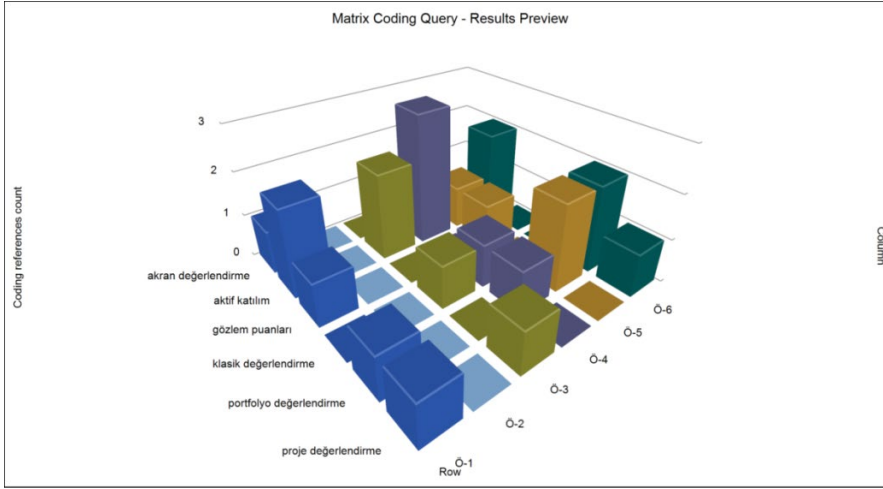

Grafik 3. Öğretmenlerin Çevre Eğitimi ve İklim Değişikliği dersinde kullanılabilecek ölçme ve değerlendirme araçlarına yönelik görüşleri

Verilen Grafik 3 incelendiğinde öğretmenlerin ilgili ders yürütülürken kullanılabilecek ölçme ve değerlendirme araçlarına yönelik “akran değerlendirme”, “aktif katılım”, klasik değerlendirme”, “portfolyo değerlendirme”, “gözlem puanları” ve “proje değerlendirme” kodları oluşturulmuştur. Bu kodlar “ölçme araçları” kategorisinde birleştirilmiştir. Katılımcılardan edinilen cevaplardan bazıları aşağıda verilmiştir.

Öğretmenlerin “ölçme araçları” temasına yönelik cevapları:

Ö3: “...Dersin her yönden öğrenciye katkı sağlayıp sağlamadığı görülmeli. Bu yüzden tek bir sınavla değil öğrencinin aktif olduğu birçok görev ile ölçülmeli...”

Ö4: “...Bence klasik ölçme değerlendirme araçlarından ziyade performansa dayalı, sürece dayalı bir değerlendirme yapılmalı...”

Ö6: “...Dersin akışına da uygun olarak portfolyo veya performans görevi olarak kullanılan iki araç olabilir...”

4.Alt probleme yönelik bulgular

“Çevre eğitimi ve iklim değişikliği dersinin öğretmenler için avantaj ve dezavantajları var mıdır?” alt problemine yönelik “dersin avantajları” kategorisi oluşturulmuştur. Bu kategoriye yönelik analizler Grafik 4’te sunulmuştur.

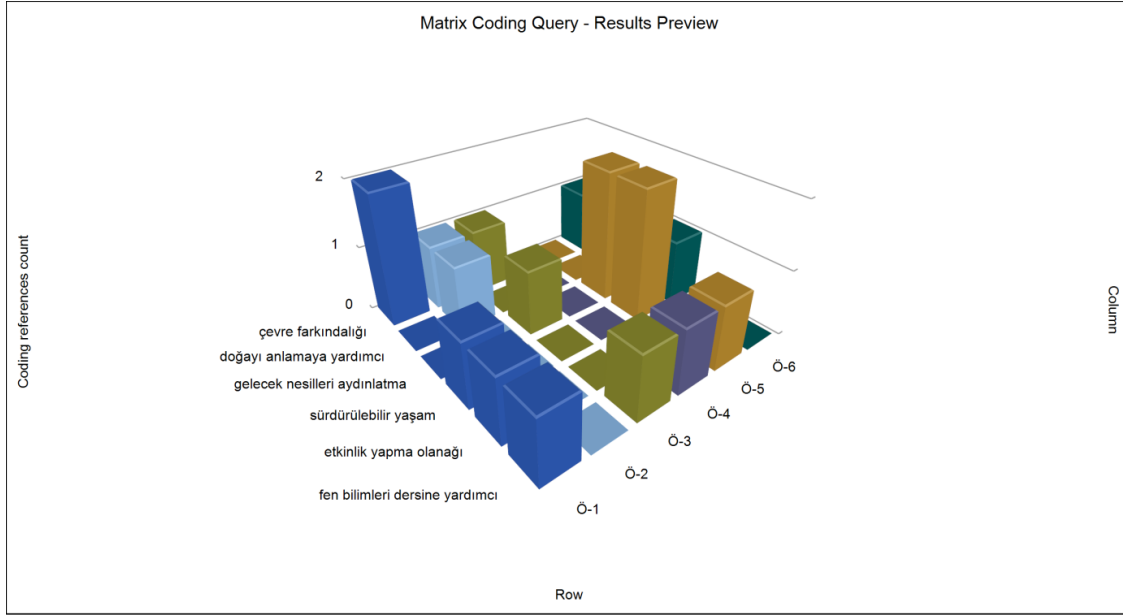

Grafik 4. Öğretmenlerin Çevre Eğitimi ve İklim Değişikliği dersinin avantaj ve dezavantajlarına yönelik görüşleri

Grafik 4 incelendiğinde öğretmenlerin ilgili dersin avantaj ve dezavantajları ile ilgili olarak; “çevre farkındalığı”, “doğayı anlamaya yardımcı”, “gelecek nesilleri aydınlatma”, “sürdürülebilir yaşam”, “etkinlik yapma olanağı” ve “fen bilimleri dersine yardımcı” kodları oluşturulmuştur. Bu kodlar “dersin avantajları” kategorisinde birleştirilmiştir. Katılımcılardan edinilen cevaplardan bazıları aşağıda verilmiştir.

Öğretmenlerin “dersin avantajları” temasına yönelik cevapları:

Ö1: “...O yüzden derslerimizin konusunun ağırlığı gereği yeteri kadar etkinlik yaptırılmıyordu veya hiçbir hassasiyet oluşturamıyorduk. Bu açığı kapatacağımızı düşünüyorum...”

Ö2: “...Günümüz dünyasında teknolojiye bağımlı hale gelen yeni neslin çevreye olan farkındalığını arttırmak lazım. Bunu ancak çekirdekten başlayarak yapabiliriz...”

Ö6: “...Çocuklarla birlikte kötü bir şekilde kullanılan çevreyi nasıl daha iyi ve güzel kullanabileceğimizi öğreneceğiz. Müfredata eklenmesi ile birlikte resmi bir hal aldığı için çocuklar durumu daha ciddiye alacaklar...”

5. Alt probleme yönelik bulgular

“Çevre eğitimi ve iklim değişikliği dersi ile ilgili öğretmenlerin önerileri var mıdır?” sorusuna yönelik “öneriler” kategorisi oluşturulmuştur. Kategoriyeye yönelik analizler Grafik 5’te sunulmuştur.

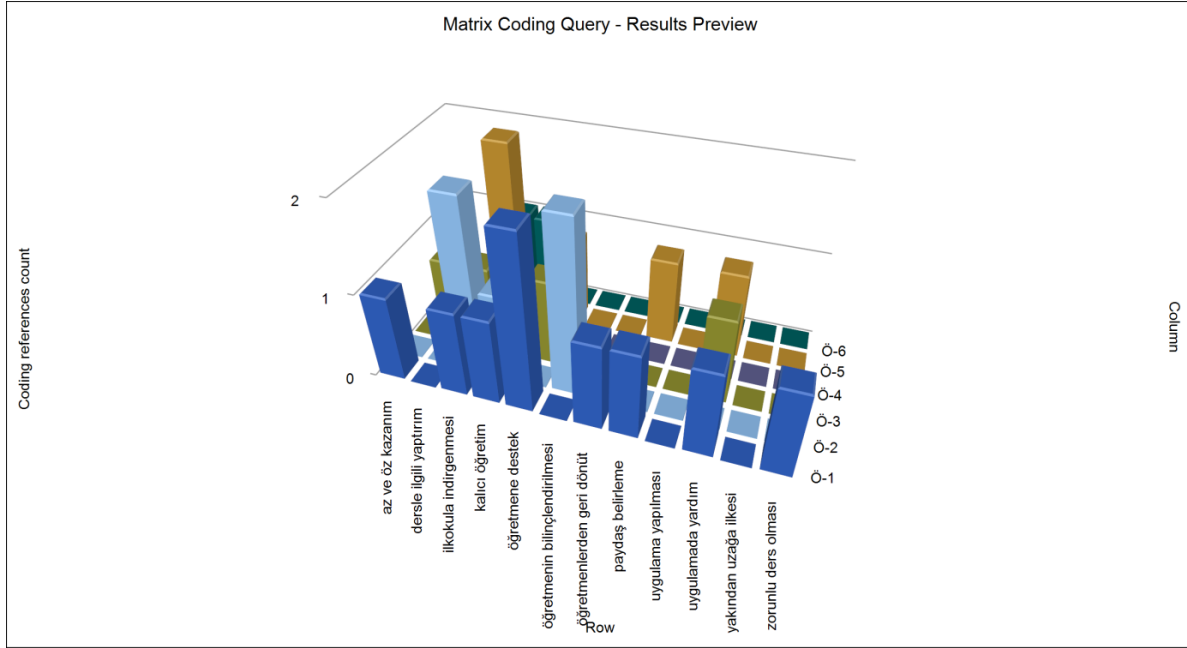

Grafik 5. Öğretmenlerin Çevre Eğitimi ve İklim Değişikliği dersine yönelik önerileri

Verilen Grafik 5 incelendiğinde katılımcıların verdiği önerilere yönelik; “az ve öz kazanım”, “dersle ilgili yaptırım”, “ilkokula indirgenmesi”, “kalıcı öğretim”, öğretimde destek”, öğretmenin bilinçlendirilmesi”, öğretmenlerden geri dönüş”, “paydaş belirleme”, uygulama yaptırma”, “uygulamada yardım”, “yakından uzağa ilkesi” ve “zorunlu ders olması” kodları oluşturulmuştur. Bu kodlar “öneriler” kategorisinde birleştirilmiştir. Katılımcılardan edinilen cevaplardan bazıları aşağıda verilmiştir.

Öğretmenlerin “öneriler” temasına yönelik cevapları:

Ö1: “...yani gene Ziraat odaları aynı şekilde paydaş olabilmeli, bir sürü sivil toplum örgütümüz var. Türkiye Çevre Vakfı, Türkiye Tabiatı Koruma Derneği, TEMA var. Ondan sonra ÇEVKO var, daha sayamayacağım birçok sivil toplum örgütümüz ve derneğimiz var. Bunlarda, ben eminim, planlamaya dahil edilselerdi çok memnun olacaklardır. Çünkü onlar zaten bu amaçla çalışıyorlar. Paydaşların resmi olarak artırılması ve eklenmesi gerektiğini düşünüyorum. Şu an hiç paydaşımız yok. Mesela gene Fen öğretmeni neyi nasıl yaparsa diye top bize atılmış durumda...”

Ö1: “...ayrı bir ders olması hatta seçmeli değil de zorunlu ders olması mecburi ders olması daha iyi olur diye düşünüyorum...”

Ö3: “...Eğer ülke olarak bu dersi de önemli görüyorsak bu ders üzerinden de bir yaptırıma gidebiliriz. Mesela fen bilimlerinin 20 sorusundan beşi çevre eğitimi ve iklim değişikliği dersine ayrılabilir...”

Ö5: “...Hatta bu dersin daha aşağıya yani ilkökul seviyesine de çekilebileceğini düşünüyorum...”

Ö5: “...İlgili dersin öğretim müfredatı hazırlanırken muhakkak öğrencinin bir çevre kirliliğini görebileceği bir çevre tesisini ziyaret edebileceği veya bir çevre derneğinde gönüllü görev aşabileceği şekilde oluşturulmalıdır. Çünkü bu beklentiler sadece öğretmene yüklediği zaman öğretmen yetemiyor. Böyle bir ders müfredata eklendi ise ilgili kurumların gerekli tedbirleri alması ve elini taşın altına koyması gerek tabiri caizse. Biz bu konuyu ders olsun veya olmasın çocuklarımıza öğretmeliyiz. Bunun için okul öncesi dönemden üniversite çağına kadar giden sarmal bir program oluşturulmalı ve uygulanmalı. Uygulama noktası en güzel şekilde takip edilmeli...”



7th INTERNATIONAL EDUCATION AND INNOVATIVE SCIENCES CONGRESS
May 12-13, 2023 Azerbaijan State Pedagogical University

SONUÇ ve TARTIŞMA

Bu çalışma, fen bilimleri öğretmenlerinin Çevre Eğitimi ve İklim Değişikliği dersi hakkındaki görüşlerini ortaya çıkarmak için yapılmıştır. Öğretmenler ile yapılan görüşmeler doğrultusunda “dersin içeriği”, “öğretim yöntemleri”, “ölçme araçları”, “dersin avantajları” ve “öneriler” başlığı altında beş kategori oluşturulmuştur.

“dersin içeriği” kategorisi altında öğretmenlerin müfredata yönelik görüşleri alınmıştır. Öğretmenlerden iki tanesi kazanımları yoğun bulurken diğer dördü yeterli seviyede olduğunu dile getirmiştir.

“öğretim yöntemleri” kategorisi altında öğretmenler dersin hangi öğretim yöntem ve tekniklerle işlenmesi gerektiği hakkında fikir beyan etmiştir. Öğretmenlerin tamamı bu dersin okul dışı ortamlarda yürütülmesi gerektiğini ifade etmiştir. Bunun dışında birçok öğrenci merkezli yaklaşım önerilmiştir.

“ölçme araçları” kategorisi altında bu dersin ölçme ve değerlendirme işlemleri ile ilgili fikirleri alınmıştır. Öğretmenlerden sadece bir tanesi geleneksel değerlendirme önerirken, geri kalanları ise alternatif ölçme tekniklerini önermişlerdir. En fazla öneri portfolyo değerlendirme olarak tespit edilmiştir.

“dersin avantajları” kategorisi altında bu dersin öğretmen ve öğrenciler için ne gibi avantaj ve dezavantajları olduğu sorulmuştur. Öğretmenlerin tamamı dersin müfredata eklenmesinin avantaj olduğunu ifade etmiştir. Bu dersin fen bilimleri dersinde yerine getirilemeyen çevre eğitimi etkinlikleri için birer fırsat olduğunu düşündüklerini söylemişlerdir. Aynı zamanda genç neslin doğayı anlaması ve çevre farkındalığı oluşturması adına da dersin bir avantaj olduğunu ifade etmişlerdir.

“öneriler” kategorisi hakkında öğretmenler ders için önerilerini sunmuşlardır. Bunlar;

- Dersin daha alt kademelerde okutulması,
- Zorunlu ders olarak yürütülmesi,
- Okul dışı öğrenme ortamları için yeterli desteğin sağlanması,
- Öğretmenlerin konu ile ilgili bilinçlendirilmesi şeklindedir.

Divarcı ve Kaya (2019) da yaptıkları çalışmada çevre sorunlarının önüne geçebilmenin ancak insanların bilinçlenmesiyle yani eğitim ile mümkün olabileceği sonucuna varmışlardır. Bu çalışmada da eğitimde Çevre Eğitimi ve İklim Değişikliği dersinin varlığının insanları bilinçlendirmek konusunda önemli olduğu sonucuna ulaşılmıştır.

Yapılan bu çalışmada öğretmenler dersin somuttan soyuta ve yakından uzağa ilkelerine bağlı kalınarak verilmesi gerektiğini ifade etmişlerdir. Bu ifade Sağısöz ve Doğanay’ın 2019’da yaptıkları çalışma ile uyusmaktadır. Bu çalışmada ilkokul öğrencilerine çevre sorunları öğretilirken yerel sorunlardan genel sorunlara ulaşılması gerektiği ifade edilmiştir.

Kartal ve Ada (2019) yaptıkları çalışmada öğretmen adaylarının geri dönüşüm konusunda bilgi eksiklikleri olduğu sonucuna ulaşmışlardır. Bu sonuç yapılan bu çalışmada elde edilen “öğretmenlerin bilinçlendirilmesi” kodu ile uyusmaktadır.

Ayrıca Çelik ve Doğru (2019) yaptıkları çalışmada lisans öğreniminde çevre dersi alan öğretmenlerinin çevre davranışları ile lisansta çevre dersi almayanların çevre davranışları arasında anlamlı bir fark olduğunu bulmuşlardır. Bu da yine bu çalışmadaki “öğretmenlerin bilinçlendirilmesi” kodu ile uyusmaktadır. Yine Çelik ve Doğru (2019) yaptıkları çalışmada çevre dersinin daha alt kademelerde de okutulması gerektiği sonucuna varmışlardır ki bu da yaptığımız çalışma ile uyusmaktadır.



7th INTERNATIONAL EDUCATION AND INNOVATIVE SCIENCES CONGRESS
May 12-13, 2023 Azerbaijan State Pedagogical University

ÖNERİLER

Çevre Eğitimi ve İklim Değişikliği konu olarak güncel olduğu için literatürde konu ile ilgili birçok kaynak bulunmaktadır. Ancak ilgili konu ortaokul müfredatına seçmeli ders olarak yeni eklenmiştir. Dolayısıyla henüz konuyla ilgili çok fazla çalışma bulunmamaktadır. Bu sebeple karşılaştırma yapacak çalışmada kısıtlıdır. Konunun ortaokul düzeyinde seçmeli ders olarak yürütülmesi göz önünde bulundurularak yapılacak çalışmaların hem literatürde eksikliği olduğu için faydalı olacağını hem de dersi ilk defa yürütecek olan öğretmenlere yardımcı olacağını düşünmek yanlış olmayacaktır.

Ayrıca araştırmada yer alan beşinci alt probleme yönelik öğretmenlerin verdiği cevaplar da bu çalışma için öneri niteliğindedir. Bunlar;

- Dersin daha alt kademelerde okutulması,
- Zorunlu ders olarak yürütülmesi,
- Okul dışı öğrenme ortamları için yeterli desteğin sağlanması,
- Öğretmenlerin konu ile ilgili bilinçlendirilmesi şeklindedir.

KAYNAKLAR

Creswell, J.W. (2021). Nitel araştırma yöntemleri. Ankara: Siyasal Kitabevi

Çelik, M. ve Doğru, M. (2019). Fen bilimleri öğretmen adaylarının çevre sorunlarına yönelik davranışlarının incelenmesi. *Van Yüzüncü Yıl Üniversitesi Eğitim Fakültesi Dergisi*, 16 (1) , 1791-1813.

Divarçıl, Ö. F. ve Kaya, H. (2019). Fen bilimleri öğretmenlerinin küresel ısınma konusundaki görüşleri. *Eğitim ve Öğretim Araştırmaları Dergisi*, 8(2), 31-44.

Erdaş Kartal, E. ve Ada, E. (2019). Okul öncesi öğretmen adaylarının çevre problemleri ve geri dönüşüm hakkındaki görüşleri. *Van Yüzüncü Yıl Üniversitesi Eğitim Fakültesi Dergisi*, 16 (1) , 818-847.

Eroğlu, E., ve Yıldırım, H. İ. (2020). Argümantasyon tabanlı öğrenme yaklaşımının ortaokul 6. sınıf öğrencilerinin çevreye yönelik tutum, davranış ve başarılarına etkisi. *Gazi Eğitim Bilimleri Dergisi*, 6(1), 42-68. DOI: <https://dx.doi.org/110.30855/gjes.2020.06.01.003>

Karakoyun, N. ve Uzun, N. (2022). 2011-2022 Yılları arasında çevre eğitimi ile ilgili yayımlanan lisansüstü tezlerin incelenmesi. *Ihlara Eğitim Araştırmaları Dergisi*, 7(1), 51-65. DOI: <https://doi.org/10.47479/ihead.1111586>

Keleş, R. (1993). *Çevrebilim*. Ankara: İmge.

Merriam, S.B. (2013). Nitel araştırma desen ve uygulama için bir rehber. Ankara: Nobel Akademik Yayıncılık.

Milli Eğitim Bakanlığı (2015). *Ortaokul çevre eğitimi dersi öğretim programı*. Milli Eğitim Bakanlığı Talim ve Terbiye Kurulu Başkanlığı, Ankara.

Milli Eğitim Bakanlığı (2022). *Ortaokul çevre eğitimi dersi öğretim programı*. Milli Eğitim Bakanlığı Talim ve Terbiye Kurulu Başkanlığı, Ankara.

Özcan, H. ve Demirel, R. (2019). Ortaokul öğrencilerinin çevre sorunlarına yönelik bilişsel yapılarının çizimleri aracılığıyla incelenmesi. *Başkent Üniversitesi Eğitim Dergisi*, 6 (1), 68-83.



7th INTERNATIONAL EDUCATION AND INNOVATIVE SCIENCES CONGRESS
May 12-13, 2023 Azerbaijan State Pedagogical University

Özdemir, O. (2007). A new environmental education perspective: “Education for sustainable development”. *Education and Science*, 32(145), 23-39.

Özdemir, O. (2022). Sürdürülebilir yazarlık ve çevre eğitimi. Ankara: Pegem Akademi

Özkan, M. C. (2022). Fen bilgisi öğretmenlerinin çevre bilgi düzeyleri ile çevreye yönelik tutumları ve ortaokul çevre eğitimine yönelik görüşlerinin incelenmesi. Yayınlanmamış yüksek lisans tezi. Bursa Uludağ Üniversitesi Eğitim Bilimleri Enstitüsü.

Özmen, H., ve Karamustafaoğlu, O. (Ed.) (2019). Eğitimde Araştırma Yöntemleri, Ankara: Pegem Akademi.

Patton, M.Q. (2018). Nitel araştırma ve değerlendirme yöntemleri. Ankara: Pegem Akademi

Sağsöz, G. ve Doğanay, G. (2019). İlkokul öğrencilerinin çevre ve çevre sorunlarına ilişkin görüşlerinin incelenmesi (Giresun İli Örneği). *Anadolu University Journal of Education Faculty*, 3 (1), 1-20.

Soğukpınar, R. ve Karışan, D. (2019). Ortaokul öğrencilerinin çevreye yönelik tutumlarının incelenmesi. *Mehmet Akif Ersoy eğitim fakültesi dergisi*, 53, 583-606.

Uğurlu, Ö. ve Demirer, Y. (2008). Disiplinlerarası çevre eğitimi üzerine ulusal ve uluslararası örnekler: Bilimsel faaliyet, siyasi karar verme süreci ve eğitim. *Eğitim Bilim Toplum Dergisi*, 6 (23), 94-111.

Ünal, S., & Dımışlı, E. (1999). UNESCO-UNEP himayesinde çevre eğitiminin gelişimi ve Türkiye'de ortaöğretim çevre eğitimi. *Hacettepe Üniversitesi Eğitim Fakültesi Dergisi*, 17(17), 142-154.

Yıldırım A. ve Şimşek H. (2021). Sosyal bilimlerde nitel araştırma yöntemleri. Ankara: Seçkin Yayıncılık.



7th INTERNATIONAL EDUCATION AND INNOVATIVE SCIENCES CONGRESS
May 12-13, 2023 Azerbaijan State Pedagogical University

EK 1.

GÖRÜŞME FORMU

YER	TARİH SAAT	GÖRÜŞMECİ

GİRİŞ

Merhaba, ben Gülşen AYKAÇ. Sizinle müfredatımıza yeni eklenmiş olan çevre eğitimi ve iklim değişikliği dersi ile ilgili görüşlerinizi almak için konuşmak istiyorum. Biliyorsunuz ki Fen Bilimleri dersi yapı itibarıyla çok geniş bir konu alanına sahiptir. Aynı zamanda birçok disiplinle de yakından ilişkilidir. Bundan dolayı Fen Bilimleri dersine seçmeli olarak alt dersler eklenmesi de kaçınılmaz olmuştur. Benim amacım ise bizzat birinci kaynaktan yeni dersimizle ilgili fikirler edinmektir. Sizinle de bu dersi veren bir meslektaşım olduğunuz için görüşmek istedim. Görüşme sürecinde vereceğiniz tüm bilgiler gizlilik esasında işlenecektir. Ayrıca araştırma raporu oluşturulurken de asla isminize yer verilmeyecektir. Sizin için de sakıncası yoksa görüşmeyi kaydetmek istiyorum.

GÖRÜŞME SORULARI

- 1) Çevre eğitimi ve iklim değişikliği dersinin içeriği: kazanımları ve üniteleri hakkında ne düşünüyorsunuz?
 - Dersin içeriğinin verilmiş sırası nasıl?
 - Öğrenci seviyesine uygun mu?
- 2) Sizce çevre eğitimi ve iklim değişikliği dersinde hangi öğretim yöntem ve teknikleri kullanımı uygun olur?
 - Siz bu derse devam ederken ne tür etkinlikler yapmayı planlıyorsunuz?
 - Sizce bu etkinlikler dersinize neler katacak?
- 3) Sizce çevre eğitimi ve iklim değişikliği dersinin ölçme-değerlendirme araçları nasıl olmalı?
 - Nasıl bir ölçme değerlendirme sistemi olmalı?
 - Siz kendi sınavlarımızda nasıl bir yol izlemeyi planlıyorsunuz?
- 4) Çevre eğitimi ve iklim değişikliği dersinin müfredata eklenmesi sizin için bir avantaj mı yoksa dezavantaj mı?
 - Nedenlerini söyler misiniz?
 - Sizce öğrenciler açısından avantaj ve dezavantajları var mıdır?
- 5) İlgili dersin etkili olabilmesi için önerileriniz neler?



7th INTERNATIONAL EDUCATION AND INNOVATIVE SCIENCES CONGRESS
May 12-13, 2023 Azerbaijan State Pedagogical University

4.SINIF SOSYAL BİLGİLER ÖĞRETİM PROGRAMI KAZANIMLARININ SOLO TAKSONOMİYE GÖRE ANALİZİ

ANALYSIS OF PRIMARY SCHOOL 4TH GRADE SOCIAL SCIENCE COURSE'S LEARNING
OUTCOMES ACCORDING TO SOLO TAXONOMY

Öğr. Gör. Dr. Akın KARAKUYU

Hatay Mustafa Kemal Üniversitesi

ORCID: 0000-0001-7370-5464

ÖZET

Bu araştırmanın amacı, 4.sınıf Sosyal Bilgiler Dersi Öğretim Programında yer alan kazanımların SOLO Taksonomisine göre taksonomik düzeylerini belirlemektir. Araştırma nitel araştırma yaklaşımlarından doküman incelemesi yöntemi ile yürütülmüştür. Araştırmanın verileri, Mili Eğitim Bakanlığı Talim ve Terbiye Kurulu tarafından 2018 yılında güncellenen Sosyal Bilgiler Dersi Öğretim Programında yer alan kazanımlardan elde edilmiştir. Söz konusu öğretim programında 4.sınıflara ait 33 kazanım veri olarak kullanılmıştır. Verilerin analizinde içerik analizi tekniği kullanılmıştır. Kazanımların SOLO taksonomisinin basamaklarına göre yüzde ve frekansları verilmiştir. Araştırmanın güvenilirliği için kazanımların sınıflandırılması iki uzman tarafından incelenmiş ve görüş uyumu %84,8 olarak hesaplanmıştır. Araştırma sonuçlarına göre kazanımların çoğunluğu ilişkisel yapı düzeyinde ve niteliksel kazanımlar olarak belirlenmiştir.

Anahtar Kelimeler: Kazanım, SOLO Taksonomi, Sosyal Bilgiler Öğretim Programı

ABSTRACT

The aim of this research is to determine the taxonomic levels of the learning outcomes in the 4th grade Social Studies Curriculum according to the SOLO Taxonomy. The research was carried out with the document analysis method, one of the qualitative research approaches. The data of the research were obtained from the achievements in the Social Studies Curriculum updated in 2018 by the Ministry of National Education. In the said curriculum, 33 learning outcomes belonging to 4th graders were used as data. Content analysis technique was used in the analysis of the data. The percentages and frequencies of the learning outcomes are given according to the steps of the SOLO taxonomy. For the reliability of the research, the classification of the learning outcomes was examined by two experts and the agreement of opinion was calculated as 84.8%. According to the results of the research, the majority of the learning outcomes were determined as relational structure and qualitative learning outcomes.

Keywords: Learning Outcomes, SOLO Taxonomy, Social Sciences Curriculum

1.GİRİŞ

Ülkelerin belirlemiş oldukları hedefler doğrultusunda vatandaşlarını yetiştirebilmesinin yolu eğitimden geçmektedir. Bu hedeflere ulaşabilmek için eğitim ve öğretim faaliyetleri belirli bir program çerçevesinde yürütülür. Öğretim programlarının yürütülmesi sürecinde öğrenenlerden belirlenen kazanımlara ulaşması beklenir.

Öğretim programı, belirli bir disipline ait okul içinde ve okul dışındaki öğretilmesi düşünülen tüm faaliyetlerin hepsine birden verilen addır (Demirel, 2011). Aynı bir disiplin olarak öğretim programı



7th INTERNATIONAL EDUCATION AND INNOVATIVE SCIENCES CONGRESS
May 12-13, 2023 Azerbaijan State Pedagogical University

hazırlanan derslerde biri de sosyal bilgiler dersidir. Sosyal Bilgiler dersi öğrenenlerin, topluma katılım sağlayarak, sağlıklı ve sosyal ilişkiler kurmasını sağlayan, onların çevreden nasıl etkilendiklerini, kurumların oluşumu, işlevi bireylerin geçmişte ve günümüzde mücadele ettikleri zorlukları konu edinen bir derstir (Shamsi, 2004). Ayrıca ders kapsamında bireylerin, toplumsal ve sosyal kimliklerinin oluşması için görev ve sorumluluklarının farkında olan bilinçli vatandaşlar yetiştirmek amaçlanır (Sözer, 2008, s.49). Sosyal bilgiler dersinde öz güven ve öz disiplin kazanarak birey olma ve sosyal beceriler geliştirerek içinde yaşadığı topluma uyum sağlamış dışa dönük sosyal bir insan olma amacı da güdülür.

Belirlenen amaçlar doğrultusunda öğretim programlarında kazanımlara yer verilir. Kazanımlar, programların başlangıç noktası olduğu için ve diğer öğelere yön verdiği için tutarlı bir öğretim programı oluşturabilme adına adeta bir zorunluluktur (Bümen, 2006). Kazanımların basitten karmaşığa, kolaydan zora, somuttan soyuta ve birbirinin önkoşulu olacak şekilde sınıflandırılması gerekmektedir (Anderson, 2005). Kazanımların sınıflandırılması ve sıralandırılabilmesi için ise taksonomilerden yararlanılır. Taksonomi kavramı, hayvanların ve bitkilerin doğal ilişkilerini sınıflandırmak olarak ifade edilmiştir. Bloom vd. bu kavramı eğitim alanına transfer ederek öğretim programı tasarlama ve sınav durumlarında yol gösterici olacağını düşünmüşlerdir (Ulutaş ve Kara, 2019). Taksonomiler, kazanımları ve değerlendirme sorularını çözümleyebilmek için kullanılır ve en yaygınları Bloom ve Solo taksonomileridir (Arı, 2013).

SOLO (Structure of Observed Learning Outcomes) taksonomisi, Türkçeye gözlemlenmiş öğrenme çıktıları yapısı olarak çevrilmiştir. 1982 yılında Biggs ve Collis tarafından düzenlenmiştir. Taksonomi, temelden üst düzeye doğru beş aşamadan oluşmaktadır.



Şekil 1. SOLO taksonomi basamakları (Biggs ve Collis, 1982).

Yapı öncesi aşamasında, öğrenci herhangi bir bilgiye sahip değildir. Tek yönlü yapıda, tek bir alanda kavrama durumu söz konusu iken çok yönlü yapıda, yapıyı oluşturan birçok kavram hakkında bilgi sahibidir fakat bunlar arasında ilişki kuramaz. İlişkisel yapıda ise yapılar arasında bağlantılar ve sebep sonuç ilişkisi kurulabilir. Son aşama olan soyutlanmış yapı ise en üst düzey düşünme yapısı olup, öğrenen kendi fikir, teori, hipotez ve düşüncelerini geliştirebilir. Ayrıca yapı öncesi, tek yönlü yapı ve çok yönlü yapı niceliksel aşama ilişkili yapı ve soyutlanmış yapı ise niteliksel yapı aşaması olarak kabul edilir (Biggs ve Collis, 1982; Brabrand ve Dahl, 2009).

Sosyal bilgiler dersi de bireyin kendisini, çevresini, içinde yaşadığı toplumu ve dünyayı anlamasını sağlayan derslerden birisidir. Bu kapsamda sosyal bilgiler dersi hayat bilgisi dersinden sonra 4.sınıftan itibaren öğretim programlarında yer alan içerisinde tarih, coğrafya, vatandaşlık ve sosyoloji gibi birçok farklı disiplini barındıran mihrer bir derstir. Bu nedenle çalışmada 4.sınıf sosyal bilgiler öğretim programında yer alan kazanımlar solo taksonomisine göre incelenmesi amaçlanmış ve şu sorulara yanıt aranmıştır;



7th INTERNATIONAL EDUCATION AND INNOVATIVE SCIENCES CONGRESS
May 12-13, 2023 Azerbaijan State Pedagogical University

- 4.sınıf sosyal bilgiler dersi kazanımlarının Solo taksonomisi basamaklarına göre dağılımı nasıldır?
- 4.sınıf sosyal bilgiler dersi öğrenme alanındaki kazanımların Solo taksonomisi basamaklarına göre dağılımı nasıldır?

2.YÖNTEM

2.1.Araştırmanın Modeli

Bu çalışmada, sosyal bilgiler öğretim programındaki 4.sınıf kazanımları incelenmiştir. Öğretim programı doküman olarak Solo taksonomiye göre incelendiği için nitel araştırma türlerinden doküman inceleme modeli kullanılmıştır. Doküman analizi, basılı veya elektronik metinlerin veri kaynağı olarak incelendiği yöntemdir (Çepni, 2012).

2.2.Veri Kaynağı

Araştırmanın veri kaynağını 2018 yılında MEB Talim Terbiye Kurulu Başkanlığı tarafından hazırlanan Sosyal Bilgiler Öğretim Programında yer alan kazanımlar oluşturmaktadır. Sosyal Bilgiler dersi 4, 5, 6 ve 7.sınıflarda yer alan bir derstir.

2.3.Verilerin Toplanması

Çalışmanın amacı doğrultusunda sosyal bilgiler öğretim programında yer alan 4.sınıf kazanımları veri olarak kullanılmıştır. Öğretim programında 4.sınıflara ait 33 kazanım yer almaktadır.

2.4.Verilerin Analizi

Verilerin analizi, taksonominin basamakları olan yapı öncesi, tekli yapı, çoklu yapı, ilişkisel yapı ve soyutlanmış yapı aşamaları dikkate alınarak yapıldığı için betimsel analiz ile analiz edilmiştir. Betimsel analiz, verilerin konu ile ilgili daha önceden belirlenen temalara göre çözümlenerek analiz edildiği tekniktir (Yıldırım ve Şimşek, 2016). Verilerin güvenilirliğini belirlemek için Miles ve Huberman (1994)'ın Görüş Uyumu= Görüş Birliği / (Görüş Birliği + Görüş Ayrılığı) x 100 formülü kullanılmıştır. Uzman görüşleri arasındaki uyum oranı % 84,8 olarak belirlenmiştir.

3.BULGULAR

Araştırma kapsamında öncelikle kazanımların taksonomiye göre niceliksel ve niteliksel olma durumları incelenmiş ve sonuçlar tablo 1'de verilmiştir.

Tablo 1. Kazanımların niceliksel ve niteliksel durumları

Taksonomi basamakları	f	%
Niceliksel	9	27.27
Niteliksel	24	72.73
Toplam	33	100

Tablo 1'e göre 4.sınıf sosyal bilgiler dersi kazanımlarının %27.27'si niceliksel %72.73'ü niteliksel boyuttadır.

Kazanımların Solo taksonomi basamaklarına göre dağılımı incelenmiş ve dağılımları yüzde ve frekans olarak tablo 2'de verilmiştir.



7th INTERNATIONAL EDUCATION AND INNOVATIVE SCIENCES CONGRESS
May 12-13, 2023 Azerbaijan State Pedagogical University

Tablo 2. Kazanımların Solo Taksonomi Basamaklarına Göre Dağılımı

Taksonomi basamakları	f	%
Yapı öncesi	-	-
Tek yönlü yapı	3	9.10
Çok yönlü yapı	6	18.18
İlişkisel yapı	16	48.48
Soyutlanmış yapı	8	24.24
Toplam	33	100

Tablo 2'e göre kazanımların %9.10'u tek yönlü yapı, %18.18'i çok yönlü yapı, %48.48'si ilişkisel yapı ve %24.24'ü soyutlanmış yapı basamağında yer almaktadır.

4.sınıf sosyal bilgiler dersi kazanımlarının sosyal bilgiler dersinde yer alan öğrenme alanlarına göre dağılımı incelenmiş yüzde ve frekans olarak tablo 3'de verilmiştir.

Tablo 3. Kazanımların Solo Taksonomi Öğrenme Alanlarına Göre Dağılımları

Öğrenme alanı	Yapı öncesi	Tek yönlü yapı	Çok yönlü yapı	İlişkisel yapı	Soyutlanmış yapı	Toplam	%
Birey ve toplum	-	2	2	-	1	5	15.15
Kültür ve miras	-	-	2	2	-	4	12.12
İnsanlar, yerler ve çevreler	-	-	-	6	-	6	18.19
Bilim, teknoloji ve toplum	-	-	-	4	1	5	15.15
Üretim, dağıtım ve tüketim	-	-	1	1	3	5	15.15
Etkin vatandaşlık	-	-	1	1	2	4	12.12
Küresel bağlantılar	-	1	-	2	1	4	12.12
Toplam	-	3	6	16	8	33	100

Tablo 3'e göre, birey ve toplum, bilim, teknoloji ve toplum ile üretim, dağıtım ve tüketim öğrenme alanlarının her birinde kazanımların oranı %15.15 dir. Kültür ve miras, etkin vatandaşlık ve küresel bağlantılar öğrenme alanlarının her birinde kazanımların oranı %12.12 dir. İnda, %12.12'si etkin



7th INTERNATIONAL EDUCATION AND INNOVATIVE SCIENCES CONGRESS
May 12-13, 2023 Azerbaijan State Pedagogical University

vatandaşlık öğrenme alanında ve %12.12'si küresel bağlantılar öğrenme alanında yer almaktadır. İnsanlar, yerler ve çevreler öğrenme alanında kazanımların oranı ise %18.19 dur.

4.TARTIŞMA VE SONUÇ

Bu çalışmada nitel araştırma türlerinden doküman incelemesi yöntemi ile 4.sınıf sosyal bilgiler dersi kazanımları incelenerek Solo taksonomisi basamaklarına göre analiz edilmiştir. Kazanımların, önce niceliksel ve niteliksel olma durumları, sonra taksonomi basamaklarına göre dağılımı ve son olarak sosyal bilgiler öğrenme alanlarına göre dağılımı incelenmiştir.

4. sınıf Sosyal bilgiler dersi kazanımlarının, solo taksonomisine göre çoğunluğu üst düzey düşünme becerilerini ifade eden niteliksel kategoride yer aldığı belirlenmiştir. Bir öğretim programında alt düzeyde niceliksel anlamda kazanımlara da yer verilmesi gerekmektedir. Çünkü alt düzey kazanımların, üst düzey kazanımlara temel ve ön koşul oluşturması beklenir (Biggs, 1996). Niteliksel düzeyde basamaklara yer verilmesi ise öğrencilerin analitik ve eleştirel düşünme becerileri artırarak yaratıcılıklarını ve ilişkisel öğrenme becerilerine katkı sunacağı düşünülebilir (Göçer ve Kurt, 2016). Ayrıca etkili bir öğretim programı için kazanımların, üst düzey becerileri yansıtacak şekilde düzenlenmesi bir program için olması gereken temel özelliklerden biri olarak görülmektedir (Bümen, 2006). Bu anlamda 4.sınıf sosyal bilgiler dersi kazanımlarının solo taksonomiye göre % 72.73 ü nün niteliksel kategoride bulunması öğrenenlerde üst bilişsel ve öz düzenlemeli öğrenmelerine yardımcı olabileceği ve alt düzey kazanımlarla üst düzey kazanımlar arasında bir geçiş olduğu söylenebilir.

Sosyal bilgiler öğretim programı 4.sınıf kazanımlarının yaklaşık yarısı (%48.48) solo taksonomisine göre ilişkilendirilmiş yapı basamağında yer almaktadır. İlişkilendirilmiş yapı basamağında öğrenci konuyu tüm yönleriyle ayrıntılı biçimde düşünmeye başlar. Ayrıca konuyu oluşturan alt boyutların veya bilgi kümelerinin birbiri ile olan ilişkisini kurmaya ve bu nedenle tutarlı bir yapı oluşturmaya başlar (Konyalıhatipoğlu, 2016). İlişkilendirilmiş yapıdan sonra kazanımların en fazla yer aldığı basamak soyutlanmış yapıdır. Soyutlanmış yapı taksonominin en üst düzey basamağı olup, öğrenenler yeni, yaratıcı, özgün fikirler geliştirip hipotez kurabilirler (Erbaş, 2021). Kazanımların çoğunluğunun bu iki basamakta olması sosyal bilgiler dersinde öğrencilerin hem yerel hem de uluslararası anlamda, çevrelerini incelemeleri, sosyal ilişkilere odaklanmaları, toplumsal sorunlara ve durumlara uygun ve orijinal çözümler bulmalarını sağlamak hedeflenmektedir.

Kazanımlar sosyal bilgiler öğrenme alanına göre incelendiğinde çoğunlukla niteliksel yapıda ve insanlar, yerler ve çevreler öğrenme alanında olduğu görülmektedir. MEB (2018)'e göre insanlar, yerler ve çevreler öğrenme alanında öğrenenlere, çevresi ile etkileşimini sağlamak, bu konuda beceri ve değer kazandırıp etkileşimin neden ve sonuçları anlayarak geleceğe yönelik toplumsal bakış açısı kazandırmak amaçlanır. Bu öğrenme alanındaki kazanımların niteliksel yapıda olması bu anlamda amaçlarla örtüşmektedir.

Alan yazında Gezer ve İlhan (2015) 2013 yılında düzenlenen sosyal bilgiler öğretim programını solo taksonomisine göre incelemiştir. 41 kazanımın 23 tanesi tek yönlü yapı ve çok yönlü yapı basamağında yer aldığını belirlemiştir. Bursa (2022) ise 2018 yılında düzenlenen sosyal bilgiler öğretim programını incelemiş 33 kazanımın 18 tanesini ilişkisel ve soyutlanmış yapı yani niteliksel aşamada yer aldığını belirlemiştir. Bu sonuç çalışmadaki sonuçla örtüşmektedir. Ayrıca güncellenen sosyal bilgiler öğretim programının kazanım sayısının azalarak daha üst bilişsel düşünme ve öğrenme becerilerini geliştirmeye yönelik düzenlendiği söylenebilir.

Sonuç olarak 4.sınıf sosyal bilgiler dersi kazanımları solo taksonomisine göre çoğunluğu niteliksel yapı basamaklarından ilişkisel yapı ve soyutlanmış yapı basamağında yer almaktadır. Bu bağlamda öğrenenlerin olaylar, durumlar ve sorunlar karşısında sebep – sonuç ilişkisi kurarak kendi düşüncesi, söylem ve davranışlarını geliştirmeleri sağlanmış olabilecektir.



7th INTERNATIONAL EDUCATION AND INNOVATIVE SCIENCES CONGRESS
May 12-13, 2023 Azerbaijan State Pedagogical University

KAYNAKÇA

- Anderson, L. W. (2005). Objectives, evaluation, and the improvement of education. *Studies in Educational Evaluation*, 31, 102-113.
- Arı, A. (2013). Bilişsel alan sınıflamasında yenilenmiş Bloom, Solo, Fink, Dettmer taksonomileri ve uluslararası alanda tanınma durumları. *Uşak Üniversitesi Sosyal Bilimler Dergisi*, 6(2), 259-290.
- Biggs, J. (1996). Enhancing teaching through thoughtful constructive alignment. *Higher Education*, 32, 347-364.
- Biggs, J. B., & Collis, K. (1982). *Evaluating the quality of learning: the SOLO taxonomy*. New York: Academic Press.
- Brabrand, C., & Dahl, B. (2009). Using the SOLO taxonomy to analyze competence progression of university science curricula. *Higher Education*, 58(4), 531-549. 10.1007/s10734-009-9210-4.
- Bursa, S. (2022). 2018 sosyal bilgiler öğretim programının solo taksonomisine göre incelenmesi. *İnönü Üniversitesi Eğitim Fakültesi Dergisi*, 23(2), 1015-1032. DOI: 10.17679/inuefd.1024442
- Bümen, N.T. (2006). Program geliştirmede bir dönüm noktası: yenilenmiş Bloom taksonomisi. *Eğitim ve Bilim*, 31(142), 3-14.
- Çepni, S. (2012). *Araştırma ve proje çalışmalarına giriş*. Trabzon: Celepler
- Demirel, Ö. (2011). *Kuramdan uygulamaya eğitimde program geliştirme*. PegemA Yayıncılık, 17.Baskı, Ankara.
- Erbaş, İ.(2021). *Ortaokul matematik dersi öğretim programı kazanımlarının ve matematik ders kitabı değerlendirme sorularının solo taksonomisine çerçevesinde incelenmesi*. (Yayımlanmamış Yüksek Lisans Tezi). Necmettin Erbakan Üniversitesi, Eğitim Bilimleri Enstitüsü, Konya.
- Gezer, M., ve İlhan, M. (2014). 8. sınıf vatandaşlık ve demokrasi eğitimi dersi kazanımları ile değerlendirme sorularının solo taksonomisine göre incelenmesi. *Eastern Geographical Review*, 19(32), 193-207.
- Göçer, A.,ve Kurt, A. (2016). Türkçe dersi öğretim programı 6, 7 ve 8. sınıf sözlü iletişim kazanımlarının solo taksonomisine göre incelenmesi. *Bitlis Eren Üniversitesi Sosyal Bilimler Enstitüsü Dergisi*, 5(3), 215-228.
- Konyalıhatipoğlu, M.E. (2016). *Ortaokul 7. sınıf öğrencilerinin analitik ve bütüncül düşünme stillerinin solo taksonomisine göre incelenmesi* (Yayımlanmamış Yüksek lisans tezi). Recep Tayyip Erdoğan Üniversitesi, Sosyal Bilimler Enstitüsü, Rize.
- MEB. (2018). *2018 Sosyal Bilgiler Dersi Öğretim Programı*. Ankara: Devlet Kitapları Müdürlüğü.
- Miles, M. B. & Huberman, A. M. (1994). *Qualitative Data Analysis: An Expanded Sourcebook*. (2nd Edition). Calif. : SAGE Publications.
- Shamsi, N. (2004). *Modern teaching of social studies*. New Delhi: Anmol Publications.
- Sözer, E. (2008). *Sosyal bilgiler dersinin tanımı, kapsamı ve ilköğretim programındaki yeri*. Ş. Yaşar (Ed.), Hayat bilgisi ve sosyal bilgiler eğitimi içinde, Eskişehir: Açıköğretim Fakültesi Yayınları.
- Ulutaş, M. ve Kara, M. (2019). Yabancı dil olarak Türkçe eğitimi ders kitaplarındaki metin altı sorularının yenilenmiş Bloom Taksonomisi'ne göre incelenmesi. *Uluslararası Türkçe Edebiyat Kültür Eğitim Dergisi*, 8(4), 2198-2214.
- Yıldırım, A. ve Şimşek, H.(2016). *Nitel araştırma yöntemleri*, Seçkin Yayıncılık, 10.Baskı,



7th INTERNATIONAL EDUCATION AND INNOVATIVE SCIENCES CONGRESS
May 12-13, 2023 Azerbaijan State Pedagogical University

BİR EĞİTSEL OYUN GELİŞTİRME SÜRECİ: KİMİ TARİF EDİYOR?

THE PROCESS OF DEVELOPING AN EDUCATIONAL GAME: WHO IS DESCRIBED?

Doktora Öğrencisi Muhammet YILMAZ

Amasya Üniversitesi, Sosyal Bilimler Enstitüsü, Sınıf Eğitimi Bilim Dalı, Amasya, Türkiye

Orcid: 0000-0002-7285-7121

Prof. Dr. Murat KURT

Amasya Üniversitesi, Eğitim Fakültesi, Temel Eğitim Anabilim Dalı, Amasya, Türkiye

Orcid: 0000-0003-1155-9339

ÖZET

İlkokul kademesinde öğrenim gören öğrenciler somut işlemler döneminde yer almaktadırlar. Bu dönemdeki çocukların konu ve kavramları zihinlerinde yapılandırabilmeleri için yaparak ve yaşayarak öğrenme deneyimlerinin artırılması önemlidir. Yapararak ve yaşayarak öğrenme deneyimi kazandırmak için çeşitli öğretim yöntemleri kullanılmaktadır. Deney, gezi, gözlem ve eğitsel oyunlar bunlardan bazılarıdır. Bu çalışma eğitsel oyun yöntemine odaklanmaktadır. Oyun sadece çocukluk dönemi ile sınırlı kalmayıp insan hayatının her döneminde yer alan bir etkinliktir. Oyunlar çocukların keyif aldıkları ve isteyerek katıldıkları etkinliklerdir. Oyun, eğitim ortamına taşındığında öğrenciye eğlenme ve öğrenme deneyimini bir arada yaşama fırsatı sunar. Özellikle ilkokul kademesinde öğrenim gören çocukların içinde buldukları gelişim dönemi düşünüldüğünde, öğrenme aracı olarak eğitsel oyunlara yer verilmesi gerektiği söylenebilir. Bu çalışmada ilkokul üçüncü sınıf Hayat Bilgisi dersi yönetim birimlerini tanıyorum konusunun öğretiminde kullanılmak üzere eğitsel bir oyun tasarlanması amaçlanmıştır.

İlkokul öğrencilerinin yerel yöneticiler ve görevleri konusunda fazlaca kavram yanılgıları yaşaması ve alanyazında konunun öğretimi için geliştirilmiş herhangi bir oyuna ulaşamaması oyun geliştirilmesinin gerekçesini oluşturmaktadır. Oyunun ilk taslağı araştırmacılar tarafından geliştirildikten sonra iki sınıf öğretmeninden görüş alınmıştır. Öğretmen görüşleri doğrultusunda oyunda yer alan bazı unsurlar çıkarılmış ve bazı görevler değiştirilmiştir. Düzeltmeler sonrası, sırasıyla bir, iki, üç ve dördüncü sınıf öğrencilerine oyunun tanıtımı yapılmıştır. Tanıtımlar sonrasında ilkokul bir ve ikinci sınıf düzeyindeki bazı öğrencilerin oyunu kavramakta zorlandığı ancak üç ve dördüncü sınıf öğrencilerinin oyunu rahatlıkla algılayabildiği tespit edilmiştir. İlkokul üçüncü sınıf düzeyine tam uyumlu hale getirmek amacıyla oyun krokisi üzerinden üçüncü sınıfta öğrenim gören üç öğrencinin görüşü alınarak oyuna son hali verilmiştir. Oyun hazırlandıktan sonra öğrenci görüşleri de alınarak oyun ismi belirlenmiştir. Bu bağlamda geliştirilen oyun “Kimi Tarif Ediyor?” olarak isimlendirilmiştir.

Kimi Tarif Ediyor oyunu Hayat Bilgisi Öğretim Programında yer alan; iletişim, iş birliği, karar verme, kurallara uyma, mekân algılama, öz yönetim ve zaman yönetimi temel yaşam becerilerini desteklemektedir.

Anahtar Kelimeler: Eğitsel oyun geliştirme, Hayat Bilgisi, Kimi tarif ediyor?



7th INTERNATIONAL EDUCATION AND INNOVATIVE SCIENCES CONGRESS
May 12-13, 2023 Azerbaijan State Pedagogical University

ABSTRACT:

Students studying at the primary school level rank as the concrete transactions period. It is important to increase the learning experiences of children in this period by doing and living so that they can structure topics and concepts in their minds. Various teaching methods are used to provide a learning experience by doing and living. Experiments, excursions, observations and educational games are some of them. This study focuses on the educational game method. Game is an activity that is not limited only to childhood, but also takes place in every period of human life. Games are activities that children enjoy and willingly participate in. When the game takes part in the educational environment, it offers to students the opportunity to have fun and to live the learning experience together. Considering the development period of children studying especially at the primary school level, it can be said that educational games should be included as a learning tool. In this study, it is aimed to design an educational game to be used in teaching the subject of I know elementary management units of the third grade Life Science lesson.

The fact that elementary school students have a lot of misconceptions about local administrators and their duties, and the inability to access any games developed for teaching the subject in the literature constitutes the reason for the development of games. After the first draft of the game was developed by the researchers, opinions received from two classroom teachers. In accordance with the teacher's views, some elements in the game have been removed and some tasks have been changed. After the corrections, the game was introduced to one, two, three and fourth grade students respectively. After the introductions, it was found that some students at the primary one and second grade level had difficulty in grasping the game, but third and fourth grade students could perceive the game easily. In order to make it fully compatible with the third grade level of elementary school, the final version of the game was given by taking the opinion of three students, studying in the third grade, through the game sketch. After the game was prepared, the game name was determined by taking the student's opinions. And so, the game was named as "Who is described?"

"Who is described?" game supports communication, cooperation, decision-making, following the rules, space perception, self-management and time management and basic life skills which are in the curriculum of the Life Science lesson.

Keywords: Developing Educational Game, Life Science, Who is described?

Giriş

Oyun insan hayatının her döneminde var olan bir etkinliktir. Oyun insanı eğlendirmekle birlikte içinde birçok fayda ve insanı geliştiren yönler taşımaktadır (Öz Pektaş, 2017). İnsanın hür iradesini kullanarak ve isteyerek katıldığı etkinliklerden bir tanesi olması oyunun belirgin özellikleri arasındadır (Huizinga, 2018). Ayrıca oyunun eğlendirmekle birlikte öğretme yönü olduğuna da vurgu yapılmaktadır (Pehlivan, 1997). Oyunların iletişim, stratejik düşünme, karar verme ve plan yapma gibi beceriler kazandırdığı ifade edilmektedir (Kirriemuir ve McFarlane, 2004). Çocuklar açısından düşünüldüğünde, somut işlemler döneminde olmaları sebebiyle bütün gelişim alanlarına katkısının olduğu belirtilmektedir (Koçyiğit vd., 2007).

Okullarda öğrenmeyi kolaylaştırmak amacıyla oyunlardan faydalanılmaktadır. Öğrencilerin öğrenme sürecinde aktif olmaları ve bu sayede öğrenme deneyimlerinin etkili hale gelmesi amacıyla oyunların derslerde kullanımı eğitsel oyun kavramını ortaya çıkarmıştır (De Freitas, 2018). Eğitsel oyunun konuya özgü formal bilgileri içerisinde taşıması oyunlardan ayıran en önemli özelliği olarak ifade edilmektedir (Kandemir, 2023). Sarıçayır (2007) da bu durumu öğrencinin oyun esnasında eğlenceli vakit geçirmekle birlikte öğrendiği yani informal bir etkinlik gerçekleştirirken formal bilgileri öğrendiği şeklinde ifade etmektedir.



7th INTERNATIONAL EDUCATION AND INNOVATIVE SCIENCES CONGRESS
May 12-13, 2023 Azerbaijan State Pedagogical University

Eğitsel oyun için alanyazında bazı tanımlamalar yapılmıştır. Zengin (2002) öğrencinin öğrendiklerini tekrar etmesini ve bilgilerin kalıcı hale gelmesini sağlayan bir teknik olarak eğitsel oyun tanımı yapmaktadır. Ayan ve Dündar (2009) eğitsel oyun tanımını; öğrencilerde sosyal, duyuşsal, fiziksel ve bilişsel yönden gelişim sağlanması hedeflenen, bilinçli ve planlı olarak yürütülen faaliyetler olarak yapmaktadırlar. MacKenzie (2014)'ün eğitsel oyun tanımı; öğretim hedeflerine göre eğitim faaliyetlerinin yürütüldüğü yerlerde kullanılan bir yöntem şeklindedir. Samur (2016)'un eğitsel oyun tanımı; öğrencilerin öğrenmesi istenilen bilgi ve davranışların oyun aracılığıyla öğrenmesine imkân tanıyan eğitim etkinlikleri şeklindedir. Uygun vd. (2018)'in eğitsel oyun tanımı ise yapılandırmacı eğitim yaklaşımının desteklendiği, öğrenciyi merkeze alan ve derste etkin olmasını sağlayan yöntem şeklindedir. Tanımlardan hareketle eğitsel oyunlar için; öğrenciyi merkeze alan ve öğrencinin çok yönlü gelişimini destekleyen, öğretirken aynı zamanda eğlendiren, kalıcı öğrenmenin oluşmasına katkısı olan ve çağdaş öğretim yaklaşımlarına uygun öğretim tekniği olduğu söylenebilir.

Eğitsel oyunlar öğretim amacı taşıdığı için anlaşılır, kolay ve açık olması gerektiğinden bahsedilmektedir (Dumlu Güler, 2011). Bu özellikleri taşıdığında; öğrencilerin aktif olması, farklı gelişim alanlarını desteklemesi, öğrenciler arasındaki iletişim ve etkileşimi artırması, paylaşım ve yardımlaşmayı sağlaması, öğrenme motivasyonunu artırması, derse olan ilgiyi artırması, kalıcı öğrenmenin sağlanması, eski bilgilerle yeni öğrenileceklerin harmanlanması ve gerçek hayata hazırlaması gibi faydalar sağlayabilir (Altunay, 2004). Oyunlar iyi hazırlanmadığında ise sadece bir yeteneğin gelişimini sağlaması, oyun içerisinde tartışmalar yaşanması, öğretmen müdahalelerinin sürekli yaşanması, öğrencilerin karar verme becerilerinin olumsuz yönde etkilenmesi ve kavram kargaşalarının oluşması gibi durumlar ortaya çıkabilir (Coşkun, 2012). Bu nedenle eğitsel oyunların öğretime tam olarak hizmet etmesi ve istendik sonuçlar ortaya koyması için oyun geliştirme sürecinde geliştiricinin titiz davranması ve süreci iyi kurgulaması gerekir.

İlkokul düzeyinde eğitsel oyunlar kullanılmakla birlikte akademik çalışmalarda da eğitsel oyunlara yer verilmektedir (Aslan Akın ve Atıcı, 2015; Ertuğrul ve Karamustafaoğlu, 2021; Gürbüz, Çeker ve Töman, 2017; Kaya ve Elgün, 2015; Özyürek ve Çavuş, 2016; Pekmezci ve Karamustafaoğlu, 2020; Sorkun ve Karamustafaoğlu, 2022; Şentürk, 2020). Alanyazında ilkökul düzeyinde daha çok Fen Bilimleri dersi için yapılmış olan ve eğitsel oyun geliştirme sürecini içeren çalışmalara rastlanmakla birlikte Hayat Bilgisi dersi için geliştirilmiş oyunlar ve geliştirme sürecini içeren araştırmalara pek rastlanmaktadır. Bu sebeple bu araştırmada alanyazındaki bu boşluğu doldurmak ve bundan sonra aynı alanda araştırma yapacaklara ışık tutmak hedeflenmektedir. Araştırmada “Ülkemizde Hayat Ünitesi” içerisinde yer alan “Yönetim Birimlerini Tanıyorum” konusunda bir oyun geliştirilmiştir. Bu konunun belirlenmesinde alanyazında konunun öğretimi için tasarlanmış olan herhangi bir eğitsel oyuna rastlanmaması olmuştur. Bu bağlamda araştırmanın amacı; üçüncü sınıf Hayat Bilgisi dersi yönetim birimlerini tanıyorum konusunun öğretimini kolaylaştırıcı eğitsel bir oyun geliştirmek olarak belirlenmiştir. Bundan sonraki bölümde oyuna ait bilgiler yer almaktadır.

Oyunun İlişkili Olduğu Derse Ait Bilgiler

Dersin Adı : Hayat Bilgisi

Sınıf : 3. sınıf

Ünite Adı : Ülkemizde Hayat

Konu : Yönetim Birimlerini Tanıyorum

Kazanım : HB.3.5.1. Yakın çevresinde bulunan yönetim birimlerini ve yöneticilerini tanı.

İlişkili Olduğu Temel Yaşam Becerileri: İletişim, İş birliği, karar verme, kurallara uyma, mekân algılama, öz yönetim ve zaman yönetimi (MEB, 2018).

Oyunun Uygulanması

Oyunun Adı : Kimi Tarif Ediyor?



7th INTERNATIONAL EDUCATION AND INNOVATIVE SCIENCES CONGRESS
May 12-13, 2023 Azerbaijan State Pedagogical University

- Oyunun Oynandığı Yer* : Sınıf ve Okul bahçesi
Oyun Türü- Öğrenci Sayısı : Grup Oyunu – 26 öğrenciye kadar
Kullanılan Malzemeler : Kağıt, Makas ve Boya.
Oyunun Amacı : Öğrencilerin yakın çevresinde bulunan yönetim birimleri ve yöneticilere ait öğrendiği bilgilerin eğitsel oyun yoluyla pekiştirilmesini sağlama.

Oyun Öncesi Hazırlıklar

- Toplayıcılar için üzerinde yönetici rolünün yazılı olduğu ve öğrencinin boynuna asabileceği göğüs kartı öğretmen tarafından hazırlanır.
- Yöneticilere ait bilgilerin yazılı olduğu bilgi kartları öğretmen tarafından hazırlanır. Kartlar iki takım halinde hazırlanır ve takımlar için farklı renkler kullanılır.
- Bahçedeki oyun alanı öğretmen tarafından çizgilerle belirlenmek suretiyle hazırlanır.

Oyun Geliştirme Süreci

1. Öğretim programı incelendi, öğrencilerin kavram yanılgısına fazlaca düştüğü konular belirlendi.
2. Uygulama dönemi itibarıyla yerel yönetimler konusu üzerinde bir oyun geliştirmeye karar verildi.
3. Alanyazın tarandı, kazanımla ilişkili herhangi bir oyuna rastlanmadı.
4. İki sınıf öğretmeniyle kazanıma ilişkin nasıl bir oyun geliştirilebileceği ile ilgili istişare yapıldı.
5. Sınıf öğretmenleri ile yapılan istişareler sonucu dört farklı oyun tipi ortaya çıktı.
6. Araştırmacılar tarafından sınıf öğretmenlerinin önerileri harmanlanarak özgün yeni bir oyun geliştirildi.
7. Geliştirilen oyunun kuralları ve oynanışı belirlendikten sonra tekrar farklı iki sınıf öğretmeninden görüş alındı. Bu bağlamda ilk taslakta oyuna yerleştirilen hakem rolü oyundan çıkarıldı.
8. Öğretmenlerin önerileri alındıktan sonra oyuna son hali verildi ve İlkokul öğrencilerine oyun tanıtılarak görüşleri alındı. Bu bağlamda birinci sınıf öğrencilerinin oyunu kavrayamadığı, ikinci sınıf öğrencilerinin yarısına yakınının oyunu anlamakta zorlandığı, üçüncü sınıf öğrencilerinin büyük çoğunluğunun oyunu kavradığı birkaç öğrencinin zorlandığı, dördüncü sınıf öğrencilerinin tamamının rahatlıkla kavradığı belirlendi.
9. Üçüncü sınıf öğrencilerine tam uyumlu hale getirmek amacıyla oyun krokisi üzerinden üçüncü sınıfta öğrenim gören üç öğrenci ile oyun değerlendirildi.
10. Öğrencilerin önerileri doğrultusunda oyuna son hali verildi ve tekrar üçüncü sınıf öğrencilerine tanıtımı yapıldı. Son durumda öğrencilerin tamamının oyunu kavradığı ve oynamaya istekli hale geldiği görüldü.
11. Oyun uygulamaya hazır hale geldiğinde üçüncü sınıf öğrencileri ile paylaşarak öğrencilerin önerileri doğrultusunda oyun ismi kararlaştırıldı.

Oyunun Kuralları

1. Sınıf iki gruba ayrılarak iki takım oluşturulur.
2. Gruplarda yer alan öğrenciler kendi aralarında takım ismi ve görev dağılımı yaparlar.



7th INTERNATIONAL EDUCATION AND INNOVATIVE SCIENCES CONGRESS
May 12-13, 2023 Azerbaijan State Pedagogical University

3. Görevler; toplayıcı (4 öğrenci), bilgi kartı dağıtıcı (2 öğrenci) ve yarışmacı (Toplayıcı veya kart dağıtıcı olmayan diğer grup üyeleri) olacak şekilde belirlenir.
4. Öğrenciler üç dakikada görev dağılımı yapamadığı takdirde öğretmen tarafından öğrencilerin görevleri belirlenir.
5. Gruplar okul bahçesinde önceden öğretmen tarafından oluşturulmuş yarışma alanına yerleştirilir.
6. Kart dağıtıcı öğrenciler rakip takım kısmında yer alır.
7. Yarışmacılar oyun sırası gelmeden yerini terk edemez.
8. Oyun öğretmenin başla talimatı ile başlar.
9. İlk önce tüm kartları toplayıcıya teslim eden takım avantaj puanı kazanır.
10. İkinci takım da kartları tamamladığında yarışma etabı tamamlanır.
11. Yarışmayı ilk tamamlayan takımdaki toplayıcıların kartları sırayla okunur ve puanlama yapılır. Devamında ikinci takım kartları değerlendirilir ve puanlanır.
12. Yarışmayı ilk tamamlayan takım toplayıcılarından başlayarak her bir oyuncu sırayla üstlendiği yöneticiyi tanıtır. Devamında ikinci takımda yer alan her bir toplayıcı üstlendiği yöneticiyi tanıtır.
13. Toplam puana göre yarışma kazananı belirlenir.

Oyunun Oynanışı

Sınıfta öğrencilere oyun tanıtımı yapılır. Takım kurma, yarışma ve değerlendirme olmak üzere oyunun üç etapta olduğu konusunda öğrenciler bilgilendirilir. İlk etap, sınıfta takımların oluşturulması ile başlar. Bu etapta öğrenciler istekleri de dikkate alınarak iki gruba ayrılır. Öğrencilerden üç dakika içerisinde görev dağılımını yapmaları istenir. Gruplar görev dağılımını belirtilen sürede tamamlamadığı takdirde öğretmen yönlendirmesi ile öğrencilerin oyun içi görevleri belirlenir. İkinci etap için okul bahçesine geçilir ve takımlar oyun alanına yerleştirilir. Takımlarda kart dağıtıcı olan oyuncular rakip bölümüne geçer. Bu sayede kart dağıtıcının birden fazla kart vermesi gibi olumsuz durumlar oluşmasının önüne geçilmiş olur. Öğretmenin “Başla” işaretiyle yarışma başlar. Kart dağıtıcı rastgele bir kartı okur ve gruba verir. Grup kimi tarif ettiğini belirler ve oyunculardan biri kartı tarif edilen kişiye götürmek üzere yarışma alanından ayrılır. Öğrenci yarışma alanından ayrıldığında kart dağıtıcı başka bir kâğıdı okur ve gruba verir. Grup kararını verir ve toplayıcıya giden yarışmacı geldiğinde başka bir oyuncu kartı toplayıcıya götürmek üzere yarışma alanından ayrılır. Bu şekilde tüm kartlar tamamlanmaya kadar yarışma sürer. İlk önce tamamlayan takıma avantaj puanı yazılır ve diğer takımın oyunu tamamlaması beklenir. İkinci takım da tamamladığında yarışma etabı tamamlanır ve değerlendirme aşaması için sınıfa geçilir. İlk olarak takımlardaki toplayıcılar elindeki kartları sırayla okur ve puanlama yapılır. Devamında toplayıcılar sırayla üstlendiği yöneticiyi tanıtır. Tanıtımların doğru veya yanlış olmasına göre puanlama yapılır. Üç etapdaki toplam puanlar hesaplandıktan sonra kazanan takım belirlenir ve oyun tamamlanır.

Oyuncu Görevleri

Kart Dağıtıcı : Yöneticilerin görevlerinin yazılı olduğu kartları elinde bulunduran ve rakip takım alanında görev yapacak öğrenci. Oyunda iki kart dağıtıcı olur ve rakip takım alanında görev yapar.

Yarışmacı : Kart dağıtıcıdan gelen kartı grup değerlendirmesi yapıldıktan sonra toplayıcıya götürecek olan öğrenci.

Toplayıcı : Yarışmacının getirdiği kartları toplayan öğrenci. Muhtar, belediye başkanı, kaymakam ve vali olmak üzere takımlarda dörder toplayıcı bulunur.

Bilgi Kartı : Yönetici veya yönetim birimine ait bilgilerin yer aldığı kart.



7th INTERNATIONAL EDUCATION AND INNOVATIVE SCIENCES CONGRESS
May 12-13, 2023 Azerbaijan State Pedagogical University

Bilgi Kartları

Muhtar

1. Seçimle iş başına gelir, her mahalle için bir tane seçilir.
2. Mahallede yer alan ihtiyaç sahiplerini belirler.
3. Mahallenin ihtiyaçlarını yerel yöneticilere bildirir.
4. Beş yıllığına seçilir ve seçildiği mahalleyi yönetir.
5. Mahallesinde yer alan sorunları ilgili yöneticilere bildirir.
6. Seçilmiş olarak bir ilçede birden fazla olabilir.

Belediye Başkanı

7. Seçimle göreve gelir ve ilçe veya ili yönetir.
8. Beş yıllığına seçilir ve seçildiği ilçe veya ili yönetir.
9. Seçildiği il veya ilçede şenlik, yarışma gibi organizasyonlar yapar.
10. Seçildiği il veya ilçedeki temizlik işlerinden sorumludur.
11. Seçildiği il veya ilçenin şehir planlamasını yapar.
12. Bulunduğu göreve ilçe veya ilde sadece bir kişi seçilebilir.
13. Evlilik işlemlerini yürütür.

Kaymakam

14. Atama ile göreve gelir ve ilçeyi yönetir.
15. Valinin emirlerini uygular.
16. İlçedeki devlet dairelerinin hepsi bu kişiye bağlıdır.
17. Sadece ilçeyi değil aynı zamanda ilçenin köylerini de yönetir.
18. Bir ilin tüm ilçelerini yönetmek üzere her ilçeye bir tane atanır.
19. İlçede kanunların uygulanmasını sağlar.
20. İlçede yapılan bayram veya diğer törenlere başkanlık yapar.

Vali

21. İli yönetmek üzere bir tane atanır ve il merkezinde bulunur.
22. İlin her yönden işlerini denetler ve düzenler.
23. İlde çalışan memurların atamasını yapabilir veya görev yerini değiştirebilir.
24. İle bağlı tüm ilçe, köy ve kasabalardan sorumludur.
25. İlde yapılan bayram veya diğer törenlere başkanlık yapar.

Puanlama

* Puanlama anahtarı Ek 1’de yer almaktadır.

1. İsim belirleyen takım 5 puan kazanır, isim belirleyemeyen takım 2 ceza puanı alır.
2. Görev dağılımı yapan takım 5 puan kazanır, yapamayan takım 3 ceza puanı alır.
3. Yarışmayı ilk tamamlayan takım 10 puan, ikinci tamamlayan takım 5 puan kazanır.



7th INTERNATIONAL EDUCATION AND INNOVATIVE SCIENCES CONGRESS
May 12-13, 2023 Azerbaijan State Pedagogical University

4. Takım yarışma alanını terk eden bir yarışmacı için 1, iki ve üzeri yarışmacı için 3 ceza puanı alır.
5. Kart dağıtıcı hata yapmazsa takımına 5 puan kazandırır, hata yaparsa takımı 5 ceza puanı alır.
6. Toplayıcılar hata yapmazsa takımına 5 puan kazandırır, hata yaparsa takımı 5 ceza puanı alır.
7. Tüm kartları doğru olarak toplayıcıda toplayan takım 10 puan kazanır, yanlış bir kart için 1, iki kart için 2, üç ve üzeri kart için takım 5 ceza puanı alır.
8. Yarışma alanını terk eden/erken çıkış yapan bir öğrenci için; takım 1, iki ve üzeri oyuncu için 3 ceza puanı alır.
9. Kartların tamamının toplayıcıya ulaşması takıma 10 puan kazandırır, takımlar yanlış olan bir kart için 1, iki kart için 2, üç ve üzeri kart için 5 ceza puanı alır.
10. Yöneticiyi doğru tanıtan her bir toplayıcı takımına 5 puan kazandırır, tanıtamazsa takımı 1 ceza puanı alır.

Puanlama Anahtarı

Etap	Görevler	Takım (.....)		Adı (.....)	
		Puan	Ceza	Puan	Ceza
Takım Kurma	Takım ismi belirlendi.	O 5	O 2	O 5	O 2
	Görevlendirme başarıyla tamamlandı.	O 5	O 3	O 5	O 3
Yarışma	Yarışmayı ilk tamamlayan oldu.	O 10		O 10	
	Yarışmayı ikinci tamamlayan oldu.	O 5		O 5	
	Kart dağıtıcı hiç hata yapmadı.	O 5		O 5	
	Kart dağıtıcı kural ihlali yaptı.		O 5		O 5
	Toplayıcılar hiç hata yapmadı.	O 5		O 5	
	Toplayıcılardan herhangi biri kural ihlali yaptı.		O 5		O 5
	1 Oyuncu yarışmacı alanını terk etti.		O 1		O 1
2 ve üzeri oyuncu yarışmacı alanını terk etti.		O 3		O 3	
Değerlendirme	Kartların tamamı doğru toplayıcıya ulaştı.	O 10		O 10	
	1 kart yanlış toplayıcıya ulaştı.		O 1		O 1
	2 kart yanlış toplayıcıya ulaştı.		O 2		O 2



7th INTERNATIONAL EDUCATION AND INNOVATIVE SCIENCES CONGRESS
May 12-13, 2023 Azerbaijan State Pedagogical University

3 ve üzeri kart yanlış toplayıcıya ulaştı.	O 5	O 5	O 5	O 5
1. toplayıcı yöneticiyi doğru tanıttı.	O 5	O 1	O 5	O 1
2. toplayıcı yöneticiyi doğru tanıttı.	O 5	O 1	O 5	O 1
3. toplayıcı yöneticiyi doğru tanıttı.	O 5	O 1	O 5	O 1
4. toplayıcı yöneticiyi doğru tanıttı.	O 5	O 1	O 5	O 1

Puanlar toplamı

Ceza puanları düştükten sonraki takım puanı

Kazanan Takım

* Puanlama anahtarı öğretmen tarafından yuvarlakların işaretlenmesi suretiyle doldurulur.

Oyun Krokisi

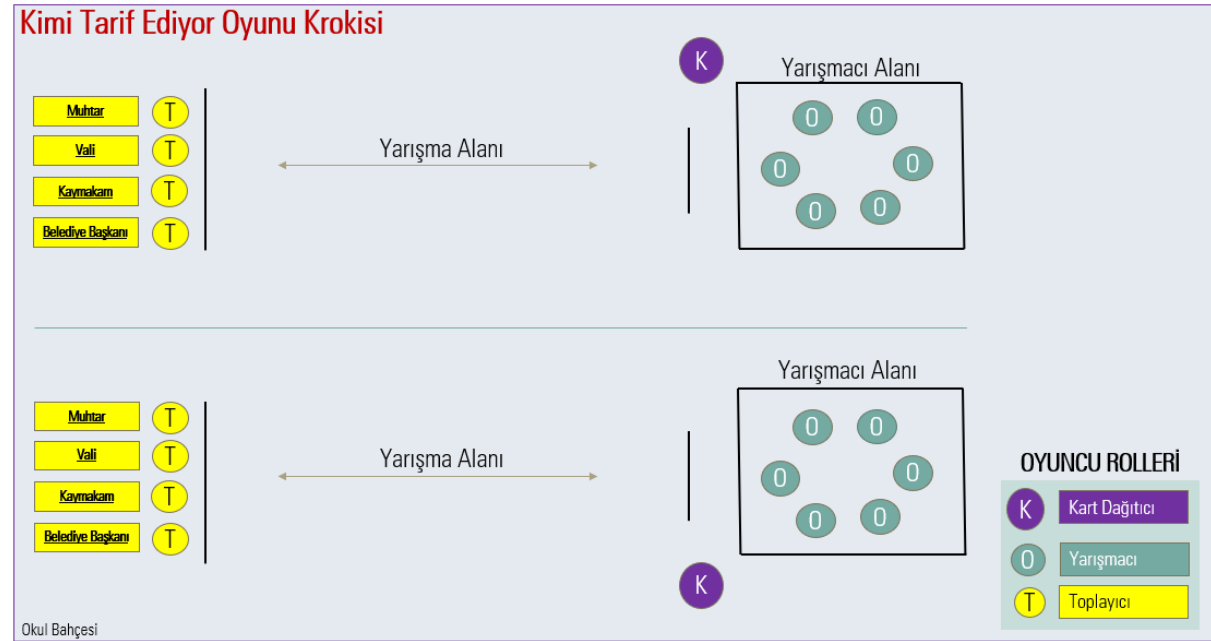

SONUÇLAR

Bu çalışmada ilkokul üçüncü sınıf Hayat Bilgisi dersinde yer alan Yönetim Birimlerini Tanıyorum konusunun öğretimi için “Kimi Tarif Ediyor?” oyunu geliştirilmiştir. Oyunda öğrencilerin derste konu ile ilgili öğrendikleri teorik bilgilerin oyun yoluyla pekiştirilmesi amaçlanmıştır. Oyunun geliştirme süreci üçüncü sınıf okutan sınıf öğretmenleri ve üçüncü sınıf öğrencilerinin görüşleri doğrultusunda ilerlemiştir. Bu sayede oyunun sınıf düzeyine uygun olması ve öğrenciler tarafından anlaşılabilirliğini artırmak hedeflenmiştir. Oyun geliştirilirken halen uygulanmakta olan Hayat Bilgisi öğretim programında yer alan temel yaşam becerileri de dikkate alınmıştır. Programda yer alan ve oyunla ilişkili olduğu düşünülen temel yaşam becerileri “İletişim, İş birliği, karar verme, kurallara uyma, mekân algılama, öz yönetim ve zaman yönetimi” şeklindedir. Oyun grup oyunu olmasıyla birlikte üç



7th INTERNATIONAL EDUCATION AND INNOVATIVE SCIENCES CONGRESS
May 12-13, 2023 Azerbaijan State Pedagogical University

aşamadan ve bir ders saati devam eden bir süreçten oluşmaktadır. Bu süreçler “Takım Kurma, Yarışma ve Değerlendirme” olarak isimlendirilmiştir. Oyun kuralları ve ismi öğrenci görüşlerine göre belirlenmiştir. Oyun uygulamaya hazır hale gelmiş olup oyunun öğrenmeye katkısı, oyunla ilgili öğrenci ve öğretmen görüşleri uygulama sonrasında hazırlanacak yeni araştırmalarda paylaşılacaktır.

KAYNAKLAR

- Altunay, D. (2004). *Oyunla desteklenmiş matematik öğretiminin öğrenci erişimine ve kalıcılığa etkisi* [Yayınlanmamış yüksek lisans tezi]. Gazi Üniversitesi, Ankara, Türkiye.
- Aslan Akın, F. & Atıcı, B. (2015). Oyun tabanlı öğrenme ortamlarının öğrenci başarısına ve görüşlerine etkisi. *Turkish Journal of Educational Studies*, 2(2), 75-102. <https://dergipark.org.tr/pub/turkjtes/issue/34157/377663>
- Ayan, S. & Dündar, H. (2009). Eğitimde okulöncesi yaratıcılığın ve oyunun önemi. *Selçuk Üniversitesi Ahmet Keleşoğlu Eğitim Fakültesi Dergisi*, 28, 63-74. <http://meb.ai/5VXzPv>
- Coşkun, H. (2012). *Bilimsel öyküler içeren eğitsel oyunlar ile fen öğretiminin öğrencilerin akademik başarısına etkisi* [Yayınlanmamış yüksek lisans tezi]. Erciyes Üniversitesi, Kayseri, Türkiye.
- De Freitas, S. (2018). Are games effective learning tools? A review of educational games. *Journal of Educational Technology and Society*, 21(2), 74-84. <http://meb.ai/cvnnXU>
- Dumlu Güler, T. (2011). *6. sınıf fen ve teknoloji dersindeki “hücre ve organelleri” konusunun eğitsel oyun yöntemiyle öğretilmesinin öğrencilerin akademik başarısına etkisi* [Yayınlanmamış doktora tezi]. Atatürk Üniversitesi, Erzurum, Türkiye.
- Ertuğrul, A. & Karamustafaoğlu, O. (2021). Miknatis konusunun öğretime yönelik geliştirilen eğitsel bir oyun hakkında öğretmen görüşleri. *Journal of Computer and Education Research*, 9(17), 16-38. DOI: 10.18009/jcer.794498
- Gürbüz, F., Çeker, E. & Töman, U. (2017). Eğitsel şarkı ve oyun tekniklerinin öğrencilerin akademik başarıları ve kalıcılığı üzerine etkileri. *Bayburt Eğitim Fakültesi Dergisi*, 12(24), 593-612. Retrieved from <https://dergipark.org.tr/en/pub/befdergi/issue/33599/349832>
- Huizinga, J. (2018). *Homo Ludens: Oyunun toplumsal işlevi üzerine bir deneme* (Çev. O. Düz). Alfa Yayıncılık.
- Kandemir, K. (2023). *Dijital öykü ve eğitsel oyunla desteklenen ortaokul 6. sınıf sosyal bilgiler dersinin öğrencilerin akademik başarılarına, derse yönelik tutumlarına ve sosyal becerilerine etkisi* [Yayınlanmamış doktora tezi]. Kastamonu Üniversitesi, Kastamonu, Türkiye.
- Kaya, S. & Elgün, A. (2015). Eğitsel oyunlar ile desteklenmiş fen öğretiminin ilkökul öğrencilerinin akademik başarısına etkisi. *Kastamonu Eğitim Dergisi*, 23(1), 329-342. Retrieved from <https://dergipark.org.tr/en/pub/kefdergi/issue/22600/241448>
- Kirriemuir, J. & McFarlane, A. (2004). *Literature review in games and learning* (FuturelabSeries, Report 8). Futurelab.
- Koçyiğit, S., Tuğluk, M. N. & Kök, M. (2007). Çocuğun gelişim sürecinde eğitsel bir etkinlik olarak oyun. *Atatürk Üniversitesi Kazım Karabekir Eğitim Fakültesi Dergisi*, 0(16), 324-342. <https://dergipark.org.tr/pub/ataunikkefd/issue/2777/37245>
- MacKenzie, J. R. (2014). *Millennial interior design students' perceptions concerning game-based learning in a lighting design course* [Master's Thesis]. Colorado State University, Fort Collins, USA.
- MEB. (2018). Hayat Bilgisi Dersi Öğretim Programı (İlkokul 1, 2 ve 3. Sınıflar). <http://meb.ai/40aFie>



7th INTERNATIONAL EDUCATION AND INNOVATIVE SCIENCES CONGRESS
May 12-13, 2023 Azerbaijan State Pedagogical University

- Öz Pektaş, H. (2017). Geleneksel Çocuk Oyunlarının Modern Eğitimde Kullanılması. *Uluslararası Sosyal Araştırmalar Dergisi*, 49(10), 478-490. <http://meb.ai/QisPAA>
- Özyürek, A. & Çavuş, Z. S. (2016). İlkokul öğretmenlerinin oyunu öğretim yöntemi olarak kullanma durumlarının incelenmesi. *Kastamonu Eğitim Dergisi*, 24(5), 2157-2166. Retrieved from <https://dergipark.org.tr/en/pub/kefdergi/issue/27735/316751>
- Pehlivan, H. (1997). *Örnek olay ve oyun yoluyla öğretimin sosyal bilgiler dersinde öğrenme düzeyine etkisi* [Yayınlanmamış doktora tezi]. Hacettepe Üniversitesi, Ankara, Türkiye.
- Pekmezci, K. & Karamustafaoğlu, O. (2020, Aralık 6-9). *Üstün yetenekli öğrencilerin eğitiminde eğitsel oyunlarla fen öğretimine ilişkin sınıf öğretmenlerinin görüşleri* [Sözlü Bildiri]. Congress on Scientific Researches and Recent Trends – 7, Bakü, Azerbaycan.
- Samur, Y. (2016). *Dijital oyun tasarımı*. Pusula 20 Teknoloji ve Yayıncılık.
- Sarıçayır, H. (2007). *Kimya eğitiminde kimyasal tepkimelerde denge konusunun bilgisayar destekli ve laboratuvar temelli öğretiminin öğrencilerin kimya başarılarına, hatırlama düzeylerine ve tutumlarına etkisi* [Yayınlanmamış doktora tezi]. Marmara Üniversitesi, İstanbul, Türkiye.
- Sorkun, S. S. & Karamustafaoğlu, O. (2022). 'Kuvvetin cisimler üzerindeki etkileri' konusunun eğitsel oyunlarla öğretimi ve öğretmen görüşleri. *Akademik Sosyal Araştırmalar Dergisi*, 10(127), 382-402. Doi : 10.29228/ASOS.57828
- Şentürk, C. (2020). Oyun temelli fen öğrenme yaşantılarının akademik başarıya, kalıcılığa, tutuma ve öğrenme sürecine etkileri. *Milli Eğitim Dergisi*, 49(227), 159-194. Retrieved from <https://dergipark.org.tr/en/pub/milliegitim/issue/56322/616595>
- Uygun, K., Akkeyik, U. & Öztürk, C. (2018). Eğitsel oyunların sosyal bilgiler öğretimine etkisi: Etkinlik örneği. *Araştırma ve Deneyim Dergisi (ADADER)*, 3(2), 75-92. <https://dergipark.org.tr/tr/pub/adeder/issue/41558/502964>
- Zengin, H. K. (2002). *Eğitsel oyunlar ve ilköğretim din kültürü ve ahlak bilgisi dersinde kullanımı* [Yayınlanmamış yüksek lisans tezi]. Ankara Üniversitesi. Ankara, Türkiye.



7th INTERNATIONAL EDUCATION AND INNOVATIVE SCIENCES CONGRESS
May 12-13, 2023 Azerbaijan State Pedagogical University

THE USE OF WOLF IMAGES IN THE MEDIA IN MODERN TIMES: THE EXAMPLE OF THE TV SERIES CLOSE TO HOME

Prof. Dr. Nilüfer PEMBECIOĞLU

Istanbul University, Faculty of Communication, Radio Television Cinema Department, Istanbul, Turkey

ORCID: 0000-0001-7510-6529

Ph.D. Candidate Ali IMANOV

Istanbul University, Faculty of Communication, Radio Television Cinema Department, Istanbul, Turkey

ORCID: 0000-0001-7270-5665

ABSTRACT

The creative industries are covering not only the cinema and film sector but also involve a wide range of businesses, including children's products for youngsters and travel and tourism for adults. In each film, there could be many different concealed strategies aiming at the target audience, and the items used in the films, the locations or the goods produced could be all related to the creative industries. These serials are significantly more successful than didactic materials with their inferred, implied, and motivated approaches in regard to their capacity to have an educational influence on children owing to their narrative style.

This paper highlights the Netflix original series "Close To Home: Murder In The Coalfield (Lauchhammer)," which is set in the present but frequently flashes back to the time when the region was a part of the Prussian Province of Saxony. This viewpoint implies history, demographic shifts, economic changes, immigration issues, and impending industrialization. The utilization of wolf images and references to the nearby coal mine is also carried forward by the triggering context of a murder incident. This series, which has been called harsh realism, compelling, mystery-themed, and crime-themed, also incorporates superstitions, a propensity for paranormal happenings, and mythical perspectives. For instance, the elderly and women frequently recite the myth that a big wolf, who is considered to be the ancestor of all wolves, is responsible for the killings that take place one by one throughout the series. The "lonely wolf" t-shirts worn by the slain girls are a part of the results. This viewpoint indicates the mystique, legendary beliefs, the social belief system, etc. In reality, the film is about figuring out the mystery and identifying the lone wolf. Using Barthes' methodology, the study examines the movie using its symbolic codes, structure, commonly used components, and cultural codes.

Keywords: Wolf Image, Close To Home, Coal Mine, Educational Perspective, Netflix, Myth

1. Introduction

The concept of 'creative industries' is used to cover those industries which have their origin in individual creativity, skill and talent and which have a potential for wealth and job creation through the generation and exploitation of intellectual property. The parties of the creative industries are called to be advertising, architecture, arts and culture, crafts, design, fashion, games, music, publishing, television and film (<https://www.thecreativeindustries.co.uk/>). It means that any kind of innovation involved in any of these industries could penetrate all the others somehow. As they call it nowadays, CreaTech, involving anything creative and technological needs to collaborate will all the industries forcing them to have a kind of potential, financial or social incentives involving many companies, target audiences, and having similar visions and missions. Similar to the field of digitalization, for



7th INTERNATIONAL EDUCATION AND INNOVATIVE SCIENCES CONGRESS
May 12-13, 2023 Azerbaijan State Pedagogical University

instance, when the newspaper is mentioned, a multilingual, multinational, multicultural perspective has emerged on the one hand, such as the digitization of all newspapers or the emergence of versions of all television channels broadcasting over the internet such as IP TV. Transmedia text, on the other hand, evolved in addition to traditional broadcasting and began to have an impact in many fields. Social media has begun to display both unique and comparable items on a variety of platforms, including Facebook, Instagram, YouTube, Twitter, and TikTok, and a transitional medium, akin to communicating vessels containers, has emerged between all of them.

According to McAdams (2016), three main factors are involved in transmedia journalism, but these could also be used for all the narratives. First, we require a variety of media outlets that can reach the entire public. This may facilitate the delivery of the communications to the intended audiences and increase their likelihood of doing so. Even though the public believes that they have power over the media, many different channels convey the same or very similar messages to keep the message recipients from realizing that they are all separate. For instance, commercials that reach audiences across several platforms lead them to believe that the advertised item is becoming more and more valuable, popular, and distributed to audiences via various channels. The target is thus reached by the message.

The second issue is with 'content expansion', which results in one little prompt being produced by the media and being expanded in diverse ways by numerous different bubbles. When for example, a small message is posted on social media platforms, for instance, it expands like a tiny bomb, enlarging the causes and factors involved until you reach something that is really thorough, helpful, and important for the readers of that information.

The third issue is the audience engagement as Gambarato & Tárchia (2016) point out, deals with participation via, for instance, remixing content and creating original user-generated content. Not only in news regarding journalism, news coverage or agenda setting for the audiences but also planning the advertising campaigns, multiple media platforms, content expansion, and audience engagement are contemplated in the analytical model and support the analysis of transmedia strategies in the coverage of planned content. Whatever can be consumed, such as the launch of a book or movie, the launch of a program on a new channel, or a new feature film, almost all have to follow the same path. In fact, some of them use AI analytics to be more effective.

For instance, there used to be distinct audiences for various kinds of movies in the past. A drama would lack romance (Titanic), whereas a horror film would lack humor (Scream Series). Nearly all of the film genres such as action movies, thrillers, dramas, and scary movies are presented nowadays mixed together. Stories with all the ingredients that can make an audience happy in any genre are fictionalized, much like mixed pizza. To appeal to multilingual, multicultural, and multifaceted audiences, several distinct codes frequently need to be embedded in the same story. This paper aims to analyze the Netflix original series "Close To Home: Murder In The Coalfield (Lauchhammer)," which is set in the present but frequently flashes back to the time when the region was a part of the Prussian Province of Saxony. This viewpoint implies history, demographic shifts, economic changes, immigration issues, and impending industrialization. While the study examines the film's analysis in terms of formal, structural, functional, contextual, and cultural codes, it also examines how discourses, representations, and real-world realities are merged with the fictional universe.

2. Research and Findings

When concepts such as developing co-opting customer competence (Prahalad & Ramaswamy, 2000) and establishing the Ideal Sales Force Type in Sales Force Organization by Customer Basis (Dutta, et.al., 2003) are considered together, motion pictures appear to be great marketing tools. They are also considered to be the tools of public diplomacy and soft power (Nye Jr, J.,2008). As a matter of fact, serials broadcast on television channels, movies broadcast in cinemas, or on home cinema film



7th INTERNATIONAL EDUCATION AND INNOVATIVE SCIENCES CONGRESS
May 12-13, 2023 Azerbaijan State Pedagogical University

platforms have a marketing element, a political, ideological, economic, and moral message that they want to convey to the audience, rather than just telling a story.

While the high costs of motion pictures prevent the production of films with no guarantee of sales, they can be produced after a long process that requires detailed analyzes and implementations about which messages should be conveyed to which type of audience (Powers, 2018). Driscoll (2002) on the other hand, points out that 'blended learning' means different things to different people. This may appear to be an academic point but in reality, these definitions illustrate the untapped potential of blended learning. Even if it's not seen as a traditional classroom atmosphere, now, media platforms are also accepted as blended learning applications and proved to be the reasons why blended learning has been so readily adopted. Cinema environments and films in general are accepted as learning environments having a high impact on the learners/audiences. The way we see and grasp the idea throughout the film in fact is the thing what will be shaping our own reality in real life. As Berger (2006) and Graber (1990) point out the way we see the things in the film or elsewhere has the power of deconstructing and reconstructing the reality again and again. Mohammadhasani, et.al. (2015) argue that, their research results indicate high indexes of coherence between what is seen and what is recalled both in clinical and nonclinical children. The researchers are still trying to find out the details of how people learn. Scientists have made strides in uncovering the mechanisms underlying memory formation and consolidation in the brain during rest or sleep. Cinema audiences or film viewers are just in case of this type of state, on the thin line between sleep and being awake. It is the state that Lozanov refers to Suggestopedia, (Bancroft, 1976) when the brain absorbs all kinds of information introduced. This kind of powerful visualization accompanied by touching music and sounds and sometimes other online or virtual tools allow the audiences to access expertise outside the formal classroom and to get answers quickly from the best sources that they might remember. Thus, the filmic reality turns out to be the real reality in most cases.

As a result, filmmakers place a high value on these connections, both to increase the film's realism and to forge long-lasting ties with reality, as well as because they want to embed as much accurate information as they can for uses like marketing, sales, public diplomacy, and advertising. Many of these instances appear in the movie as insignificant details and attributes that go unnoticed by average spectators. It has been observed that issues occasionally introduce more expansive contexts and transfer broader agendas cultivating specified or hidden objectives into the narrative. All of these serve as in-movie triggers that can help viewers recall the film even after it has ended, and they have left the theater.

The same narrative could be analyzed through several different aspects applying multiple different methodologies and techniques. The table below aims to make clear the variety of approaches to analysis that can be used on the narrative and the possible results they generate.

Type of Analysis	Close To Home: Murder In The Coalfield (Lauchhammer)
Form	TV Serial (Netflix): mystery TV series, hard realistic, gripping 6 Episodes of average 45 min. each
Structure	The serial has a transformational and cyclical nature / Genette: To and fro between past and present. From time-to-time future is referred as well / One main character and several sub-characters scattered throughout the narrative / “Films Based On A True Story” Style Sound / Image / Contents / Context / Art / Aesthetic / Shooting angles / Camera use / Scientific Background / Fiction / Relevance and Importance / Participants / Actual Shots / Branding / Design / Presentation



7th INTERNATIONAL EDUCATION AND INNOVATIVE SCIENCES CONGRESS
May 12-13, 2023 Azerbaijan State Pedagogical University

Function	Geograph & Location / Products & Marketing: Transformation of the Coal Mine into Green / Lake Area / Target Audience / Mixed Strategies Social Messages: Coal Workers / Mobility / Immigration / Drugs Community Messages: Climate / Environment / Green & Wild Life: Wolfs
Content	Wolfs: Myths and Realities Location: Mystery / Murders Facing History: Past Traumas / Conflicts / Secrets / Ideology & Believes / Governmental Changes Drugs & Addiction / Youth Problems / Protests / Intergenerational Gaps New People: Suspicious / Potential Criminals / Immigrants
Context	Police vs Demonstrators / Parents vs Youngsters / Drugs & Illegal Actions vs Social Morals / Local People vs Immigrants / Local People vs Marketing People / Old & Traditional Life vs Transformations & Modernity / Traditional Police vs Modern & Technology Equipped Police / Wolf vs Human
Semiotics	Theme / Topic / Text / Thread / Task / The Transfers & Trends / Transitions / Thinking and decision making / Tailoring / Taking Risks / Technology / Transmedia
Discourse Analysis	Parents Dialogue: Mom & Dad, Mom & Kids, Mom & Grand parents / Dad & Kids, Dad & Grand Parents / Generation Gap / Grandparents Dialogue
Representation Analysis	Wolf: As a scary object / referring to the old spoken narratives and symbols, events Werewolf: Human in the form of Wolf
Impact Analysis	Popularity / Travel / Green / Myths / Intergenerational Communication

Figure 1. Different types of analysis of the narrative the possible outcomes

Regarding the theme, most of the websites point out that Maik Briegand, a police officer, returns to his childhood home of Lauchhammer as a result of a suspicious murder. Layer by layer, Briegand and LKA scholar Annalena Gottknecht start to reveal the secrets of the past (<https://www.sinefil.com/title/kj4dg0k>). A girl's mysterious murder takes Maik Briegand (Mišel Matičević), a GDR-era police officer like her father and brother, back to her childhood (<https://www.dizigom.tv/dizi-izle/close-to-home-murder-in-the-coalfield/>). The odd traumas suffered by individuals in a tiny village, as well as their conflict with themselves and their loved ones, are the subject of Till Franzen's German-produced, six-episode detective-mystery series on Netflix (<https://eksisozluk.com/biri/bctsmk>).

2.1. Geography / Location

The name of the film is a bit longer than expected. “Close To Home: Murder In The Coalfield (Lauchhammer)” in German “Lauchhammer – Tod in der Lausitz”. Even the name means a lot to emphasize. First the concept of ‘Home’ is underlined and closeness to home is emphasized as well. To clarify, even the title is very important. First, the idea of "Home" is emphasized, and proximity to home is also prioritized. Later, the word "murder" is encountered, contradicting the notion that a home is a place of safety. However, the fact that it is a murder in a 'coalfield' rather than just a murder creates a distinction and serves as a reminder that there was previously another murder that remained

unresolved. The name of the coalmine is uttered as if it were an exclamation, "Lauchhammer," to draw attention to its precise location.

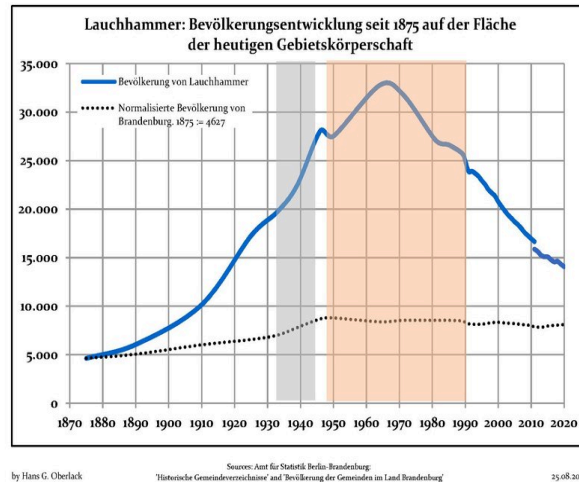

Figure 2. Map of Lauchhammer: 51°30'N 13°48'E.

Figure 3. Regarding the population movements of the area Population development within the current boundaries of Lauchhammer, Oberspreewald-Lausitz district, Brandenburg state, Germany

Blue line: Population

Dotted line: Comparison to population development of Brandenburg state

Grey background: Time of Nazi rule -- Red background: Time of communist rule (https://en.wikipedia.org/wiki/File:Bev%C3%B6lkerungsentwicklung_Lauchhammer.pdf)

The film mainly concentrates on a certain location. Located in the German state of Brandenburg is the town of Lauchhammer. As of December 31, 2015, the town has 15,084 residents (<https://tr.wikipedia.org/wiki/Lauchhammer>). In the German state of Brandenburg's southern Oberspreewald-Lausitz region is the town of Lauchhammer (Lower Sorbian: uchow). Approximately 17 kilometers west of Senftenberg and 50 km north of Dresden, it is located on the Black Elster river (<https://en.wikipedia.org/wiki/Lauchhammer>). Regarding its history from 1815 to 1944, Lauchhammer was part of the Prussian Province of Saxony and from 1944 to 1945 of the Province of Halle-Merseburg. From 1947 to 1952 it was part of Saxony-Anhalt and from 1952 to 1990 of the Bezirk Cottbus of East Germany. The town is known to be a productive one not only with its coal mine as frequently stated in the serial but in other ways. According to the history of the Soviet War Memorial in Germany, Berlin, established in May 8, 1949 which is one of three Soviet memorials built in Berlin after the end of the war, its ornagements such as the sculptures, reliefs, and 2.5 meter diameter flame bowls were cast at the Lauchhammer Kunstgießerei (Art Foundry) in 1948.

A film typically has few possibilities for targeting its sales force when considering the formal and structural analysis of the narrative. One of these, the geographic-based sales force structure, assumes that the people who will draw attention to the product are situated in a certain region. This circumstance may also be brought up as a means of drawing viewers to a specific region. In this case, the film mainly dwells on a certain area to have a deeper impact on the audience. Yanmaz (2006) examines the usage of cinema for tourism-oriented objectives which costs less than the other



7th INTERNATIONAL EDUCATION AND INNOVATIVE SCIENCES CONGRESS
May 12-13, 2023 Azerbaijan State Pedagogical University

presentations means and let more effective introduction in tourism presentation (Referenzliste, Lauchhammer Kunstguss, 2010). The Soviet War Memorial (German: Sowjetisches Kriegerdenkmal) is a war memorial and military cemetery in Berlin's Treptower Park. It was built to the design of the Soviet architect Yakov Belopolsky to commemorate 7,000 of the 80,000 Red Army soldiers who fell in the Battle of Berlin in April–May 1945. It opened four years after the end of World War II in Europe, on May 8, 1949. The Memorial served as the central war memorial of East Germany ([https://en.wikipedia.org/wiki/Soviet_War_Memorial_\(Treptower_Park\)](https://en.wikipedia.org/wiki/Soviet_War_Memorial_(Treptower_Park))). It was so important that the memorial depicted on a 1965 1 rouble coin from the Soviet Union. TENOVA TAKRAF's Lauchhammer factory is located in Lauchhammer/Germany - the cradle of the European surface mining equipment manufacture. The TAKRAF plant Lauchhammer builds the world's largest bucket wheel excavator for the lignite mine in Hambach with a service weight of 14200 tons. Therefore, the technical preparations started in 1992 in co-operation with the MAN Fördertechnik office in Nuernberg (<https://context.reverso.net/translation/english-russian/Lauchhammer>). Or sometimes it's been called as the “Lying Eiffel Tower in Lusatia - (IBA) Fürst-Pückler-Land” half a kilometre long (<http://www.iba-see2010.de/en/verstehen/projekte/projekt3.html>).

The place is not somewhat touristic, however, it is called as the “Forgotten Industrial Heritage of Brandenburg Germany” (<https://www.travelbeginsat40.com/2022/10/forgotten-industrial-heritage-of-brandenburg-germany/>) Yet, today, 360° – panorama view on our virtual tours are provided on internet (<https://www.f60.de/en/the-bridge/details.html>) for this “One of the largest mobile machines in the world” not only covering the energy and transformer station, but also the undercarriage, excavator's side, the chancellor's view, main conveyor belt, maintenance wagon as well as undercarriage, dumping side and panorama point. Some of the websites call it “A particular abandoned mine has now been flooded and turned into Grünewalder Lake, a major vacation hotspot in Lauchhammer. From boating to camping you can do anything you like.” (<https://cityseeker.com/lauchhammer/attractions>).

Even if it has an interesting topic, in fact, the film is much more dwelling on the geography and nature. This makes people to think about the area and search for that throughout history. Industrialisation and mining in the Finsterwalde-Lauchhammer region began around 1870. Then, during the GDR period, really large-scale lignite mining occurred at the Klettwitz open-cast mine. People from all throughout the new GDR moved into the region. Around 10,000 people found work in the lignite fields near Klettwitz, and thousands more found housing there. However, 4,000 people lost their homes as a result of land seizure and community demolition. Shortly before the reunification in 1989/90, Lichterfeld lost the greater part of its municipal area – nothing remains of the Bergheide district today. Eastern Germany is undergoing a major renovation on vast tracts of land: Former communist East German open-cast mines are being flooded, creating the largest artificial lake district in Europe ((<https://www.spiegel.de/international/germany/extreme-makeover-the-watery-future-of-east-germany-s-coal-mines-a-717855.html>)).

Climbing the F60 is interesting. Measuring 502 metres in length and weighing some 11,000 tons F60 is longer than the 300-metre Eiffel Tower is tall – so, perhaps the reclining Eiffel is more appropriate. Built between 1989-91 and weighing some 11,000 tonnes, the F60 is a mighty beast that operated for less than two years before it was bought by the local community and converted into a museum that opened in May 2002. It tells part of the story of the 150-year history of open cast lignite mining in Lusatia, an area which encompassed parts of Brandenburg and Saxony as well as stretching into Poland, and is now part of the European Route of Industrial Heritage. The area people were so proud of the long history of success, with roots dating back to 1725, TAKRAF has built up a wealth of experience in development, design, fabrication, erection and commissioning of equipment and systems for the global mining and material handling industry (<https://www.takraf.com/about-us/history/>). One of the largest mobile machines in the world. Today, after the modification and disassembly of some components, it still weighs 11,000 tons.



7th INTERNATIONAL EDUCATION AND INNOVATIVE SCIENCES CONGRESS
May 12-13, 2023 Azerbaijan State Pedagogical University

The project's creators predict that it will draw lots of tourists. Yet nothing is for sure! For example, exploring the "imaginary geography" of Niagara visitors, Dubinsky (1944) reminds us how Niagara Falls has been the subject of a host of new historical interpretations, which attempt to interpret the commercial, scientific, patriotic, and broader cultural meaning of this popular North American icon. After the films, the well-known locations, towns, residences, constructions, or natural wonders used as filming locations can become popular with tourists. After the movie's influence wears off, some of them maintain their reputation while others go into history. As Turkish examples, the TV series *Asmalı Konak* and *Yer Gök Aşk*, which were filmed in Nevşehir, as well as the movies *Eyvah Eyvah* filmed in Geyikli, Çanakkale "Babam ve Oğlum," filmed in Seferihisar, "Kavak Yelleri," and "Olanlar Oldu" which were filmed in Sığacık, contributed to the international recognition of these towns and cities.

2.2. Products

It may be claimed that practically all movies have a marketing structure based on products. Practically every item and concept in the movie appears to be for sale in this situation. Selling every little detail that appears in each and every scene of the Blockbusters movies is their main objective (Wyatt, 1994). The tendency seems to be started with the 'Great Gatsby' (Rich, 2016). The movie itself is a product on one side, and the ideas and things it represents are products on the other. Gaffur pajamas, Sila buckles, Hürrem rings, and perfumes are only a handful of the well-known products that have been marketed through Turkish TV series.

In the film, mostly the young girls were attributed to their sewing skills. In every house there seems to be a sewing machine as well. In one scene, the grandma loans her sewing machine to the granddaughter Jackie. This kind of tendency to sewing might be stemming from the Singer Factory Wittenberge which was never mentioned in the film.

Built in 1903, this is biggest sewing machine factory in mainland Europe. You can, like me, climb the stairs to the top of the tower stopping to see the extensive collection of sewing machines along the way. Alternatively, you can view the magnificent Bauhaus-inspired clock tower built in 1929 from the outside and save your legs (<https://www.travelbeginsat40.com/2022/10/forgotten-industrial-heritage-of-brandenburg-germany/>).

2.3. Target Audience

Although it is generally believed that movies are now made for a broader audience, customer-based marketing (also known as market-related structure) makes sure that a specific target audience is kept in mind throughout the creation of a film. This can be accomplished through a variety of marketing strategies. For instance, mentions of particular vocations may give the impression that those in those fields could appreciate the film. The fundamental criteria for establishing the general audience include things like the gender of the characters, the genre of the film, and whether or not there are kids or teenagers present. Additionally, it anticipates that this target audience will also cover storylines that are exclusive to a certain culture, nationality, or geographic location.

2.4. Mixed Sales Structure

A cinematic work could provide a sort of mixed sales structure based on the box office receipts, taking into account the local, regional, national, and international levels of audience, depending on the success of the work and the difficulty of the subject matter. In that situation, the background of the tale may be expanded not only by box office receipts but also by press coverage, the popularity of the performers, their success stories, etc., all of which may have an impact on the film's sales and profits. In addition to the structure of the plot and narrative itself, the soundtrack occasionally performs well



7th INTERNATIONAL EDUCATION AND INNOVATIVE SCIENCES CONGRESS
May 12-13, 2023 Azerbaijan State Pedagogical University

and has a sentimental quality in relation to the story. The films IMDb score reaches up to 6.5/10 and popularity is 159/187 (<https://www.imdb.com/title/tt21955940/>).

“Close to Home: Murder in the Coalfield’ is not based on a true story. Instead, the show’s original screenplay can be credited to the brilliant minds of writers Frauke Hunfeld and Silke Zertz. Though the story is primarily fictional, the makers likely drew inspiration from numerous actual crime cases to craft the narrative and characters. Apart from the central murder, which kickstarts the chain of events, the show deals with issues like drug addiction and sexual abuse.” (Lauchhammer, M. D. (1980) explores several relevant themes like drug abuse, climate change, and serial killers. Moreover, the realistic setting of an eerie small town with suspicious residents. Interestingly, crime rates in small towns are lower than in cities, given the higher population density and smaller area. Thus, even the most minor incident seems unusual and can deeply unsettle the citizens, as seen with the residents of Lauchhammer. In the Netflix series, Maik’s father faced a similar murder case thirty years ago, but the investigation was abruptly shut. Furthermore, the incident got dismissed as an accident because the possibility of a serial killer seemed too far-fetched in such a remote town.

The movie illustrates through this narrative that mistakes or unfinished business from the past can be fixed in the present. The transformation of a coal mine, which at first industrializes society but pollutes the environment, as well as the social group residing nearby, is highlighted in the movie. To live in a more contemporary, healthy, and environmentally friendly manner, almost everyone seems to have come to terms with the need for change. The movie does a great job of highlighting the many types of cops from various eras and exemplifying how they operate. Every organization line's technological change is portrayed in an impressive way. Modern technological advancements like smartphones, computers, networks, drones, and tracking from the air are highlighted. The movie allows us to see that the use of digitized, equipped, smart ways as a social message has increased, and people and nature have also undergone a change.

2.5. Social Messages

The film itself conveys several excellent lessons about parenting, fatherhood, motherhood, and how grandparents should be more patient with their grandkids. Additionally, the narrative develops a brilliant notion of globalization by connecting young people's wild and chaotic conduct with the climate issue. Here, xenophobia—which grows as a result of the old society's internal contradictions—and an unwillingness to trust even those closest to you are displayed. On the other side, it is observed how transnational young people from various parts of the world trust one another and are united around the same purpose while questioning the status of being a local, a foreigner, or a refugee, and alienation within the society. One of the social messages calls attention to the predicament of coal workers, social mobility, migration, and the dangers of drug use. However, there is hope that a greener and greener society structure can be strengthened. The film also underlines the contradiction at various social levels such as the police vs Demonstrators / Parents vs Youngsters / Drugs & Illegal Actions vs Social Morals / Local People vs Immigrants / Local People vs Marketing People / Old & Traditional Life vs Transformations & Modernity / Traditional Police vs Modern & Technology Equipped Police / Wolf vs Human. The mining wheel itself represents Isolation, Mobility, Location, Innovation, Transformation, Immigration, Numbing Effect, Culture, Values, Being content with a Humble life and The Product itself.

The film also pays attention to the intergenerational gap between the parts. Jackie belonged to a group of anti-coal mining activists who were adamantly opposed to global warming. Martin sneakily disguised himself in a group of energetic activists’ outfits when they all congregated in the Lauchhammer forests to oppose the mining. But Martin had plenty of other reasons for picking Jackie as the target, including the fact that she participated in anti-coal activism, which served as a first warning sign for him given that his father was the board minister of Lusatia Coals. And secondly it describes that Jackie was Maik’s daughter. Martin may have been envious of Maik and his success since the very beginning, and that’s why he first slaughtered his love and then set out to murder his



7th INTERNATIONAL EDUCATION AND INNOVATIVE SCIENCES CONGRESS
May 12-13, 2023 Azerbaijan State Pedagogical University

daughter. But his plan didn't work out the way he had hoped. Police were able to locate Jackie and Martin using the drone camera that the activists were using. As the cops approached Martin's car and pointed their guns at him, Jackie was saved by his father. Martin, a sociopathic serial murderer who had always operated undercover and avoided capture, didn't give himself up to the authorities. He committed suicide by jumping off the cliff, drawing a conclusion to the murder mystery of Coalfield (Nanda, 2023).

The other contradictions in film were represented as the "Corruption vs Perfection" in which the society is just represented as the Silent Society, Few People but not close to each other to know the secrets and the rest learns them at the end. Regarding the location there seems to be two different industries both the coalmine and textile. Some cliché narrations is preferred for the youth, representing them in the theater, sewing, natural, experiencing generation gap, or becoming rebellious. One other cliché is the representation of the police. They are represented either as the corrupted ones or the loyal ones. Yet, the corrupt ones and modernized ones contradict with each other. The gender issue is also handled widely. The police duties provided modernized police as well. Yet these seem to be – Emotionless – ones as well as the Lack of Empathy. In any case, the parenthood in the society seems to be failure. However, there are specifically different ones limiting the justification of young people such as failing to be healthy due to the drug use, drug sells, sex and parties – no moral. Regarding the communication theories the ones like Spiral of Silence – Agenda Setting – Identity data could be established considering the fact who is stating what to the whole society. The film contains a lot of Hate Speech regarding the Bulgarian Immigrants.

2.6. Wolf Image In The Film

In Collins dictionary, wolf is defined as a predatory canine mammal, *Canis lupus*, which hunts in packs and was formerly widespread in North America and Eurasia but is now less common (<https://www.collinsdictionary.com/dictionary/english/wolf>). When the word originally originated in the 1700s, it was used rather infrequently, as can be seen by the frequency of use. However, it is clear that beginning in the middle of the century and continuing through the beginning of the 2000s, the word was used much more frequently. The word "wolf" is not as widely used in society today as it was in the past. A possible explanation for this loss is that written culture has supplanted oral culture.

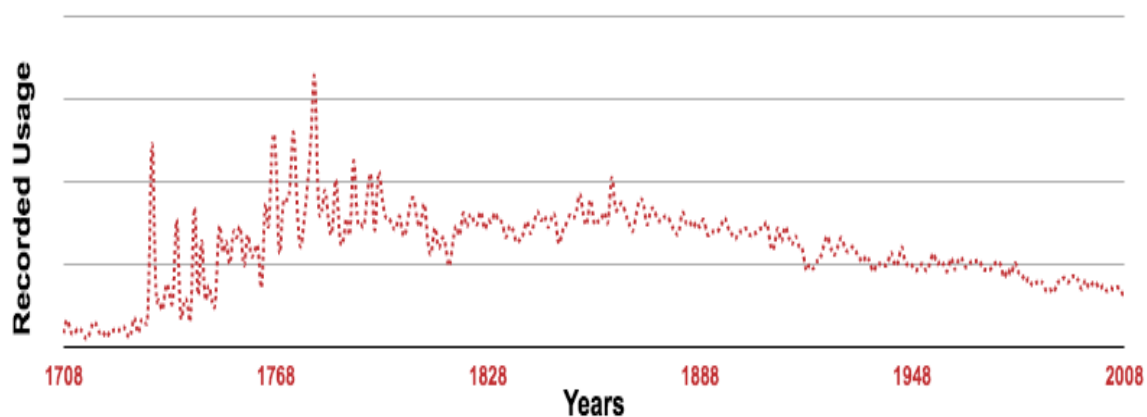

Figure 1. The frequency of the use of the word 'wolf' throughout years (<https://www.collinsdictionary.com/dictionary/english/wolf>)

The existence of a wolf figure in the film is extremely clear, even though it is not as important as the main characters in the plot. This wolf persona makes an appearance as a narrator who occasionally views the events through his eyes. The idea of the wolf from the old wolf tales that the locals have recreated occasionally comes to the fore. In this setting, mythical components coexist alongside fictional or real-world realities, and the relationship between myth and reality is assessed.



7th INTERNATIONAL EDUCATION AND INNOVATIVE SCIENCES CONGRESS
May 12-13, 2023 Azerbaijan State Pedagogical University

Although the idea of the wolf is supposed to be employed to give the movie a bit more horror, the human wolf that we come across in this situation will bring up a werewolf concept that we haven't seen before.

The attribution of the concept is not only in its visual form but also in its discourse level, people talk about it, in its narrative voice, sometimes the scene is described through the wolf's eye or sometimes it's iconic images were seen as in the work of the embroiderer old lady. It is in the form of lullabies and rhythm of the music. So much emphasized that you may feel it in all your senses.

When the headlines were considered throughout the years, it could easily be seen that there are different reactions to the concepts. 'The wolf does not belong here': German summit convened after animal attacks. Farmers express concern for their livelihoods after series of deadly attacks on farm animals (Connolly, 2023). German farmers, conservationists and politicians have met at a wolf summit to discuss the animal's future amid concerns that its population is out of control.

The farmers' union is calling for a relaxation of rules over when wolves, strictly protected under EU law, can be shot, after a series of highly publicized deadly attacks on farm animals. It has said that people in rural areas are fearful for their lives as well as the lives of their animals, with many farmers expressing concern for their livelihoods. Germany is home to an estimated 161 packs of wolves (of between eight to 12 animals each) according to the Federal Wolf Documentation and Advisory Office. A further 43 pairs and 21 individual animals were also registered.

Numbers have increased year on year since the wolf was placed under species protection in 1990, after it was considered to have more or less become extinct at the end of the 19th century. The southern state of Bavaria has already taken its own decision to allow farmers to actively kill wolves where livestock is thought to be under particular threat. The farmers' union in Brandenburg, northern Germany, home to the largest number of wolves in the country with an estimated 47 packs and 14 pairs, is calling for a quota that could be shot legally each year, drawing on wolf population control measures in Finland and Sweden. Brandenburg permitted wolves to be shot in specifically defined cases in 2022, after a series of livestock killings. A male wolf was killed in March after 76 livestock deaths were attributed to it. "Hunters shoot dead 54 wolves in Sweden's largest ever cull" states Henley (2023) referring back to the incident when hunters have shot dead 54 wolves in a month in Sweden's largest and most controversial cull of the animals yet, prompting fury from conservationists and satisfaction among farmers who consider the predators a threat to their livelihoods.

The Stockholm government has authorised the shooting of 75 wolves in its 2023 cull, more than twice last year's figure, despite warnings from scientists that wolf numbers are not large enough to sustain a healthy population. Farmers say more than 340 sheep were killed in 2021 by a Swedish wolf population estimated at about 460. The predators, which in the 1960s were thought to be extinct in Sweden, are also resented by hunters, who say the dogs they use to track and drive deer and elk are regularly attacked. Scientists have said that to sustain a healthy population, the wolf population roaming Sweden and Finland should not fall below 500, and Sweden's Environmental Protection Agency has said at least 300 are necessary to avoid harmful inbreeding.

The researchers argue that there is an abundance of prey and sufficient suitable habitat for wolves in Germany, and they may well enjoy a bright future in nature. Almost forty wolf packs and a few single wolves currently live in Germany, but this population is too small to guarantee the population's survival. Motor vehicles and illegal killings pose the main threat to the future of the wolves. Over 120 wolves have been killed in road accidents and deliberately by humans in recent years. In other incidents wolves have been illegally shot and killed. Another threat to this small population is the possibility of wolves interbreeding with roaming domestic dogs. Domestic dogs and wolves can and do mate successfully. But their offspring are not pure wolves (<https://www.wwf.de/fileadmin/fm-wwf/Publikationen-PDF/WWF-Student-Workbook-Wolf.pdf>).



7th INTERNATIONAL EDUCATION AND INNOVATIVE SCIENCES CONGRESS
May 12-13, 2023 Azerbaijan State Pedagogical University

The movie clearly features a wolf character, even though it isn't as prominent in the plot as the major characters are. Occasionally, this wolf persona serves as a narrator who observes the events through his eyes. Sometimes, the idea of the wolf from the old wolf tales that the locals have resurrected in their minds, comes to the forefront. In this setting, legendary components coexist with cinematic or real-world reality, and myth and reality are compared. The werewolf concept will be raised by the human wolf that we face in this context, despite the fact that the wolf concept is regarded to have been exploited to increase the movie's level of horror. Wolves' primary habitats in Germany are found in Lower Saxony, Brandenburg, Saxony-Anhalt, Mecklenburg-Vorpommern, and the Saxon region of Upper Lusatia. Following their entire annihilation in Germany a century and a half ago, these predators are also being observed for the first time in recent years in Baden-Württemberg, Rhineland-Palatinate, and North Rhine-Westphalia.

The wolves that have returned to the German forests are now subject to rigorous protection despite having been fully extinct in Germany a century and a half ago ([dw.com/ru, https://bit.ly/3UxN1Xg](https://bit.ly/3UxN1Xg), E.T: 12 April 2023). The scientists at the German Wolf Research Institute called "Lupus" a fascinating occurrence. Wolf populations that had previously completely vanished from German land are now increasing there at a rate of roughly 36% annually. The odd thing about this situation is that the majority of the wolves choose to live in territory that belongs to the Bundeswehr (German Armed Forces). And there is a very logical justification for this.

Despite the fact that hunting for wolves is illegal in Germany, according to Lupus employee Ilka Reinhardt, wolves are still primarily the victims of poachers, frequently in unprotected places and even in nature reserves, as well as on Bundeswehr training fields where there are no natural elements. He claims that not even a single wolf was killed, according to the observations between the years of BC. The wolves seem to have "understood" what's going on. As a matter of fact, neither hunters nor poachers are allowed to enter closed military zones. Animals can go there at any time. The army cuts and restarts the fire during the exercises after spotting a wolf nearby, according to the *Süddeutsche Zeitung*. Additionally, researchers point out that the wolves attempted to hide in secure locations before the exercises because they must have known that the Bundeswehr was preparing for them ([rg.ru, https://bit.ly/3o6ng48](https://bit.ly/3o6ng48), E.T: 12 April 2023).

3. Conclusion

Wolf as the old friend and sometimes an enemy, could pay a visit in modern times. Primitive man was face to face with animal foes, and had to conquer them or be destroyed. The werewolf superstition in Europe arose probably while the Greeks, Romans, Kelts, and Germanic peoples were still in contact with each other. They all have the superstition. Hunting animals, making use of the skin or dressing for example in the wolf's skin could add fuel into the fire. With growth of culture came growth of supernaturalism and additional reason for acquiring dance and song was to secure charms against bodily ills and finally enlivenment. In both dance and song, when used for a serious purpose, the performers imagined themselves to be the animals they were imitating and in the dance they wore the skins of the animals represented. To inspire terror in the opposing agent by symbolizing superhuman agencies. Dreams and exaggerated reports gave rise to fabulous stories.

Even if he was not, it is likely that any local wolf attacks on livestock or people were attributed to him as well. Another historical factor might well have made Stump a scapegoat. His alleged crimes coincided with a period known as the Cologne War (1583-88), a conflict between Protestant and Catholic factions. Roving mercenaries terrorized the region. Unsolved crimes could have prompted sinister folk stories of a werewolf prowling the forests. Consequently, Stump may have been singled out to ritually purge the community of evil through his execution. It's not certain when legends of the first werewolves appeared, but scholars point to ancient Sumeria and The Epic of Gilgamesh, the oldest known Western prose, in which Gilgamesh jilts a potential lover because she has turned her previous mate into a wolf. Werewolves also turn up in Greek mythology with the legend of Lycaon who was turned into a wolf when he angered the god Zeus



7th INTERNATIONAL EDUCATION AND INNOVATIVE SCIENCES CONGRESS
May 12-13, 2023 Azerbaijan State Pedagogical University

(<https://www.nationalgeographic.co.uk/history-and-civilisation/2022/10/tracing-the-blood-curdling-origins-of-vampires-zombies-and-werewolves>).

Style is the semiotic toolkit of identity; Aesthetic is the discursive taste regime surrounding it. Aesthetics as the philosophy of the encounter with the beautiful in art has never been the whole story. The aesthetic shaping of their designs, then, are informed by a variety of cultural experiences (Burn & Kress, 2018).

Senn (2017) classify the wolves in the films and one class stands for the ‘pseudowolves’. The oddly-designed beasts, when seen full-view look like oversized mutant wolves with elongated, ridged snouts. Pseudo -medical babble translates into the sparsest werewolf makeup since Henry hull crossed yak hairs with jack... it looks like a muscular teddy bear... etc. Stypczynski (2013) perceives the werewolf from the viewpoint of the collective psyche, proposing that the shape-shifter is an independent Jungian archetype. A continuity of themes and applications from the classical era to the modern is required to attain this goal. The relationship between contemporary werewolves and medieval sources is a subject of particular interest because many werewolf traditions that seem to have their roots in the Middle Ages have a significant influence on contemporary tales. These brand-new werewolves introduce audiences and the present world to medieval ideas and viewpoints. A number of the werewolf's contemporary guises will be investigated in order to establish the continuity between time eras. As the figure develops through time and adjusts to new audiences, this also serves to demonstrate contemporary modifications to werewolf lore.

The werewolf typology is addressed by a number of different disciplines, and its presence is noted in certain attributions. As opposed to Fredona & Reinert (2022), who positioned the werewolf as the historian and shaman, Pendarves, (2016) focused on the Werewolf of the Sahara. Even though the idea is said to be and act alone, De Blécourt (2014) mentions the Werewolf Pack, and Barr (2020) takes into account the Gender and Werewolf Cinema. Dracula, the werewolf, and Frankenstein are all mentioned by Seligman (2001), while the question "Who is the Werewolf?" is posed by Lim et al. (2013).

Any crime committed while pretending to be someone else is an attempt at escape, the crime is not accepted, it is perpetrated by someone else, or a force has gained control of the body. Currently, there is a split in personality, with one person being guilty and the other being innocent. It presents a different dilemma to assume that this is a result of nature when no one is at fault and that particular days of the month might have contributed to the shift. Normally, the werewolf is already present, but the movie gives us the occasion for the werewolf to become well-known. However, this does not resolve the issue; on the contrary, it exacerbates it because this time, trust has been broken with your neighbor, friend, relative, or other people nearby. That indicates that xenophobia exists simply because of the werewolf legend in the culture.

Stypczynski claims that werewolves are frequently employed in movies to convey environmentalist concerns, such as in the movie "close to home." (2020:5). To him, it is sometimes a kind of political figure, postcolonial allegory, the revenge of the past, otherizing, etc. It sometimes acts as a city of God. Naficy (2007) makes use of the term “The werewolf in the Wardrobe” to describe the psychology of Harry Potter. However, here in the film we analyze has also a werewolf in the wardrobe. From Mel Gilden’s gripping fable of a small town with werewolf fever,... werewolf stories transcending time and place (Preiss, 2017). Now, in the modern age, we do not need much to make the others believe that someone is in the wolf clothes (Friedman, 2014). Despite the large number of corpora—both written and spoken—that are currently available, there is still a lack of corpora that document dialogues involving more than two interlocutors (Prévot, et.al., 2015). Werewolf concept is associated with anime and manga and yet in this film it’s been somehow related to the post war era or climate from the circle of protesters demonstrating about climate change (Levi, 2006). Most of the papers handle the witch and the werewolf together. However, it is the fight between the witch and the werewolf, since one symbolizes the female and the other one the male. The contradiction between the



7th INTERNATIONAL EDUCATION AND INNOVATIVE SCIENCES CONGRESS
May 12-13, 2023 Azerbaijan State Pedagogical University

two is a never ending one. Schulte (2015) discusses the modern time werewolf stories in Modern Germany.

American, British, Portuguese, German, Brazil, Romania, Russia, French, several different kinds of werewolf figures were created all around the World. And there's the new werewolf board game in the digital World. Clark (2015) talks about the Werewolf Cop. It might be just a little allegory for the corrupted ones. Tracing the trope of the werewolf back to its roots in antique Greece this presentation problematizes the way in which the drawing of a line between 'the human' and 'the animal' (Prall, 2017) whereas Gonçalves et. al., (2018) talk about the mythical as a tourist product. Chulakov, (2016) handles werewolf as metaphor to help to construct monstrosity in horror film. Even though wolves and/or werewolves are associated with the natural world, they appear to have a chance of appearing in urban communities as members of the risk society. People keep re-creating the image by building horror houses in remote areas of the city or by planning events like London horror tours at night and eerie walks in old London.

Only the wolf image—not actual wolves—can be addressed in the film. German farmer and reputed serial killer Peter Stumpp (1535–1589) was also accused of being a werewolf, a witch, and cannibalism. His name can also be spelled Peter Stube, Peter Stubbe, Peter Stübbe, or Peter Stumpf. 'The Werewolf of Bedburg' was the nickname given to him (https://en.wikipedia.org/wiki/Peter_Stumpp). Another person is referred to as Hans the werewolf. Both are attributed to German males, which reminds us of how old oral stories were formerly widely used before being transformed into contemporary films.

Therefore, it may be claimed that the movie attempts to reawaken an audience that already exists based on myths and antiquated oral traditions. Both the 'content expansion' goal and the task of telling a new story focusing on the same area while adding a few additional features to the existing structure will be achieved. The modern components of the myth seem to have been designed to relish even fear. People witness as their adventure partner turns into a wolf and are simultaneously amused and afraid. As a result, you may see people running wildly, shouting, or sobbing on the streets. The wolf, a kind of animal, evolved to symbolize human anxieties. All of these spectacles, acts, and movies are now traded for money as commodities. People have thus developed into creatures who pay money for the privilege of seeing terrifying images. The movie serves as a reminder that werewolves are still a topic of conversation even in the twenty-first century. A mask is used to represent the werewolf. No one can see it since it is only a shadow. It is a resentment, cruelty, and vengeance concealed under a different persona. It is portrayed as a mask worn by those who have experienced isolation, exclusion, and hatred due to a variety of factors, including war, insecurity, orphanhood, and traumatic experiences in a society that has undergone significant cultural, ideological, economic, and ideological upheaval.

REFERENCES

- Bancroft, W. J. (1976). *Suggestology and Suggestopedia: The Theory of the Lozanov Method*.
- Barr, J. (2020). *Gender and Werewolf Cinema*. McFarland.
- Berger, J. (2006). *Ways of remembering*. In *Images: A reader* (pp. 214-216). SAGE Beverley Hills, CA.
- Burn, A., & Kress, G. (2018). *Multimodality, style, and the aesthetic: The case of the digital werewolf*. In *Multimodality and aesthetics* (pp. 15-36). Routledge.
- Chulakov, D. K. (2016). *WEREWOLF AS METAPHOR: CONSTRUCTING MONSTROSITY IN HORROR FILM*. In *Metaphor as means of knowledge Communication* (pp. 23-24).
- Clark, C. (2015). *Werewolf Cop*. *Booklist*, 111(11), 29-30.



7th INTERNATIONAL EDUCATION AND INNOVATIVE SCIENCES CONGRESS
May 12-13, 2023 Azerbaijan State Pedagogical University

- Connolly, K. (April 28, 2023). ‘The wolf does not belong here’: German summit convened after animal attacks. The Guardian, <https://www.theguardian.com/environment/2023/apr/28/wolf-does-not-belong-here-german-summit-animal-attacks>
- De Blécourt, W. (2014). The Werewolf Pack: a Cinematic Metamorphosis. *Contemporary Legend*, 4, 59-74.
- Driscoll, M. (2002). Blended learning: Let’s get beyond the hype. *E-learning*, 1(4), 1-4.
- Dubinsky, K. (1994). “The Pleasure is Exquisite but Violent”: The Imaginary Geography of Niagara Falls in the Nineteenth Century. *Journal of Canadian Studies*, 29(2), 64-88.
- Dutta, S., Zbaracki, M. J., & Bergen, M. (2003). Pricing process as a capability: A resource-based perspective. *Strategic management journal*, 24(7), 615-630.
- Dw.com/ru, (11 Aralık 2019) В Германии сосчитали волков, <https://bit.ly/3UxN1Xg>, (Erişim Tarihi: 12 Nisan 2023).
- Fredona, R., & Reinert, S. A. (2022). The historian, the shaman, and the werewolf. *History of European Ideas*, 1-15.
- Friedman, J. B. (2014). Werewolf Transformation in the Manuscript Era,”. *The Journal of the Early Book Society*, 17, 35-93.
- Gambarato, R., & Tarcia, L. (2016). Transmedia Strategies in Journalism: An analytical model for the news coverage of planned events. *Journalism Studies*, 1381-1399.
- Gonçalves, L. G. M., Pimentel, J. M. V., & Violin, F. L. (2018). The mythical as a tourist product: the case of the Werewolf of the tourist city of Joanópolis/SP. *Caderno Virtual de Turismo*, 18(1), 101-115.
- Graber, D. A. (1990). Seeing is remembering: How visuals contribute to learning from television news. *Journal of communication*.
- Henley, J., (Feb. 7, 2023). “Hunters shoot dead 54 wolves in Sweden’s largest ever cull”. The Guardian, <https://www.theguardian.com/world/2023/feb/07/swedish-hunters-shoot-dead-54-wolves-in-largest-cull-ever-in-country>
- <http://www.iba-see2010.de/en/verstehen/projekte/projekt3.html>
- <https://cityseeker.com/lauchhammer/attractions>
- <https://context.reverso.net/translation/english-russian/Lauchhammer>
- <https://eksisozluk.com/biri/bctsmk>
- https://en.wikipedia.org/wiki/File:Bev%C3%B6lkerungsentwicklung_Lauchhammer.pdf
- <https://en.wikipedia.org/wiki/Lauchhammer>
- https://en.wikipedia.org/wiki/Peter_Stumpp
- [https://en.wikipedia.org/wiki/Soviet_War_Memorial_\(Treptower_Park\)](https://en.wikipedia.org/wiki/Soviet_War_Memorial_(Treptower_Park))
- <https://tr.wikipedia.org/wiki/Lauchhammer>
- <https://www.collinsdictionary.com/dictionary/english/wolf>
- <https://www.collinsdictionary.com/dictionary/english/wolf>
- <https://www.dizigom.tv/dizi-izle/close-to-home-murder-in-the-coalfield/>
- <https://www.f60.de/en/the-bridge/details.html>
- <https://www.f60.de/en/the-bridge/details.html>



7th INTERNATIONAL EDUCATION AND INNOVATIVE SCIENCES CONGRESS
May 12-13, 2023 Azerbaijan State Pedagogical University

<https://www.imdb.com/title/tt21955940/>

<https://www.nationalgeographic.co.uk/history-and-civilisation/2022/10/tracing-the-blood-curdling-origins-of-vampires-zombies-and-werewolves>

<https://www.sinefil.com/title/kj4dg0k>

<https://www.spiegel.de/international/germany/extreme-makeover-the-watery-future-of-east-germany-s-coal-mines-a-717855.html>

<https://www.takraf.com/about-us/history/>

<https://www.thecreativeindustries.co.uk/>

<https://www.travelbeginsat40.com/2022/10/forgotten-industrial-heritage-of-brandenburg-germany/>

<https://www.travelbeginsat40.com/2022/10/forgotten-industrial-heritage-of-brandenburg-germany/>

<https://www.wwf.de/fileadmin/fm-wwf/Publikationen-PDF/WWF-Student-Workbook-Wolf.pdf>

Lauchhammer, M. D. (1980). Equipment for the industrial and developing. *Steel Times*.

Levi, A. (2006). The werewolf in the crested kimono: The wolf-human dynamic in anime and manga. *Mechademia*, 1(1), 145-160.

Lim, M. Y., Aylett, R., Dias, J., Endrass, B., Krumhuber, E., Hofstede, G. J., & Hall, L. (2013, August). Who is the Werewolf?. In *Intelligent virtual agents-13th International Conference, IVA 2013, Edinburgh, UK, August 29-31, 2013 Proceedings* (No. 8108, pp. 472-474). Springer Verlag.

McAdams, M. (2016, July). Transmedia storytelling. In *Conference Paper: World Journalism Education Congress* (pp. 1-7).

Mohammadhasani, N., Fabio, R. A., Fardanesh, H., & Hatami, J. (2015). The link between visual attention and memory in ADHD and normally developing students: seeing is remembering?. *Reti, saperi, linguaggi*, 2(1), 89-102.

Naficy, S. T. (2007). The Werewolf in the Wardrobe. *The Psychology of Harry Potter: An Unauthorized Examination of the Boy Who Lived*, 207-19.

Nanda, P., (March 23, 2023). 'Close to Home: Murder In The Coalfield' Recap & Ending, Explained: Was Martin Dead? What Happens to Jackie? Home – Series Recaps, Film Fugitives. <https://fugitives.com/close-to-home-murder-in-the-coalfield-season-1-recap-ending-2023-series/>

Nye Jr, J. S. (2008). Public diplomacy and soft power. *The annals of the American academy of political and social science*, 616(1), 94-109.

Pendarves, G. G. (2016). *Werewolf of the Sahara*. Simon and Schuster.

Powers, S. P. (2018). *Hollywood's America: Social and political themes in motion pictures*. Routledge.

Prahalad, C. K., & Ramaswamy, V. (2000). Co-opting customer competence. *Harvard business review*, 78(1), 79-90.

Prall, W. (2017). The werewolf is a fearsome beast, or: how to draw a line under the human.

Preiss, B. (2017). *The Ultimate Werewolf* (Vol. 20170905). iBooks.

Prévot, L., Yao, Y., Gingold, A., Bel, B., & Chan, K. Y. J. (2015). Toward a scary comparative corpus: the werewolf spoken corpus. In *The 19th Workshop On The Semantics And Pragmatics Of Dialogue* (p. 204).

Referenzliste, Lauchhammer Kunstguss. Archived from the original on 24 October 2010. Retrieved 15 July 2011.



7th INTERNATIONAL EDUCATION AND INNOVATIVE SCIENCES CONGRESS
May 12-13, 2023 Azerbaijan State Pedagogical University

- Rg.ru, (20 Şubat 2019) Юрий Ершов, Почему в Германии волки предпочитают жить рядом с военными, <https://bit.ly/3obng48>, (Erişim Tarihi: 12 Nisan 2023).
- Rich, B. (2016). Motion Picture Marketing. In *The Movie Business Book* (pp. 277-296). Routledge.
- Schulte, R. (2015). The Werewolf in the Popular Culture of Early Modern Germany. *Werewolf Histories*, 185-205.
- Seligman, A. I. (2001). " Apologies to Dracula, Werewolf, Frankenstein": White Homeowners and Blockbusters in Postwar Chicago. *Journal of the Illinois State Historical Society* (1998-), 94(1), 70-95.
- Stypczynski, B. A. (2013). *The modern literary werewolf: A critical study of the mutable motif*. McFarland.
- Wyatt, J. (1994). *High Concept: Movies and Marketing in Hollywood*.
- Yanmaz, P. (2006). *Turizm tanıtımında sinemanın rolü* (Master's thesis, Kocaeli Üniversitesi, Sosyal Bilimler Enstitüsü).



7th INTERNATIONAL EDUCATION AND INNOVATIVE SCIENCES CONGRESS
May 12-13, 2023 Azerbaijan State Pedagogical University

THE EVALUATION OF CHILD-FRIENDLY MEDIA CONCEPT: ADULTS' POINT OF VIEW

Prof. Dr. Nilüfer PEMBECIOĞLU

Istanbul University, Faculty of Communication, Radio Television Cinema Department, Istanbul, Turkey,

ORCID: 0000-0001-7510-6529

ABSTRACT:

The idea of "Child-Friendly" Media is explored increasingly as the threats of the media surround kids not only in conventional ways but also through social and digital media. Several institutions and parents are seeking resources or ideas on how to develop media that is child-friendly. This paper aims to evaluate and assess the reflections of a group of adults on the concept of child-friendly broadcasting approaches. The purpose of this essay is to evaluate and analyze the opinions of a group of adults on the idea of kid-friendly broadcasting techniques. A workshop was arranged, and around 30 participants—educators, academics, publishers of books and media, content creators, psychologists, and parents—shared their perspectives on how to assess child-friendly themes and media products.

A virtual academic session on the subjects of "Being a Parent in the Digital Age" and "Being a Child in the Digital Age" was the first stage. Several sectors in the field interested in digitization got interested in the session. The workshop "Right Content for Children of the Digital Age" featured 20 specialists and covered a wide range of topics related to how to feed children's minds with the proper information. How to Maintain a Productive Childhood?, How Does Generation Z Express Themselves?, How Child Friendly We Are As Turkish Society?, and Who Do Children Consider As An Example for Their Personal Growth in the Digital Age? were the primary topics of the workshop. These were the initial steps in examining how to establish some sort of digital identity in the digital age. Questions like "Are Children Protected in the Digital World?" "What are the Benefits of Digital Contents?" "What are the Risks of Digital Content?" and "How Should We Guide Children in the Digital World?" were sought-after answers for the following phase. During the most recent workshop on "Friendly Content for Children," specialists in the industry gathered all of their ideas and strategies for developing child-friendly media in four sessions with content creators. The following questions were raised throughout the discussion: "What characteristics define 'Child-Friendly' material? ", "Which aspects of children's content could have harmful and sensitive effects? ", and "How much do kids know about 'Child-Friendly' characteristics when picking content? The definition of "Child-Friendly" was debated during meetings with kids and adults, and the best way to produce child-friendly media was discussed.

This paper as a result of the summed up qualitative approach to expectations and reflections of the specified participants may thus also be a means of connecting with broader groups that share similar goals. The paper focuses on the outcomes of many workshops that addressed the target issue of the characteristics of child-friendly broadcasting.

Keywords: Child Friendly, Kids Media Digital Contents for Kids, NGO's responsibility, Media Literacy

1. Introduction

Numerous changes have occurred recently in terms of media consumption patterns, media diversity, and the unhealthful situations that have emerged such as the increase of screen time (Larson, et.al., 2019) and lockdown process due to Covid-19. Positive and negative impacts typically coexist, according to numerous specialists studying how media affects youngsters (Kinder, 1999). The



7th INTERNATIONAL EDUCATION AND INNOVATIVE SCIENCES CONGRESS
May 12-13, 2023 Azerbaijan State Pedagogical University

monitoring procedure, frequency and intensity of viewing, media content, and real-life relevance are all significant factors, according to numerous researches looking into how media affects children and young people (Jago, et.al., 2008). The number of items targeted at children, including television channels, computer games, cartoons, audio books, and games, has grown significantly over the past 20 years in addition to the emergence of specific products for kids. Beyond this, the idea of "Kids' Media" evolved, and as smart phones became more widely used, social media began to involve kids as well (O'Keeffe, et.al., 2011). Thus, appeared the concept of Child-Friendly. As it is usually defined, if someone is friendly, they behave in a pleasant, kind way, and like to be with other people (<https://www.collinsdictionary.com/dictionary/english/friendly>).

The concept of "Child Friendly" is becoming more frequently used in the last decade and it's been associated with several different areas such as child-friendly media, child-friendly city, child-friendly architecture, etc. It is said that JK Rowling, the author of the Harry Potter series, who is a world-renowned author, spends time as a single mother in Child-Friendly places, which are not just for adults and places that provide opportunities (such as drawing, playing facilities) for children, and that she dreams and writes her books in such places. For example, The Child Friendly Cities Initiative (CFCI) is a UNICEF-led initiative that supports municipal governments in realizing the rights of children at the local level using the UN Convention on the Rights of the Child as its foundation. According to CFCI claims, it is also a network that brings together government and other stakeholders such as civil society organizations, the private sector, academia, media and, importantly, children themselves who wish to make their cities and communities more child-friendly (<https://childfriendlycities.org/what-is-the-child-friendly-cities-initiative/>). The initiative was launched in 1996 by UNICEF and UN-Habitat to act on the resolution passed during the second United Nations Conference on Human Settlements (Habitat II) held in İstanbul, Turkey. The main aim is to make cities livable places for all. The UN Conference declared that the wellbeing of children is the ultimate indicator of a healthy habitat, a democratic society and of good governance. According to Unicef, a child-friendly city (CFC) is a city, town, community or any system of local governance committed to improving the lives of children within their jurisdiction by realizing their rights as articulated in the UN Convention on the Rights of the Child (<https://childfriendlycities.org/what-is-a-child-friendly-city/>).

Regarding the common places in a city, having a child-friendly environment is important. For example, in 2021, there were 3.0 million lone parent families, which accounts for 15.4% of families in the UK; the proportions ranged from 13.1% in the South East of England to 17.8% in the North East of England (<https://www.ons.gov.uk/peoplepopulationandcommunity/populationandmigration/populationestimate/s/bulletins/annualmidyearpopulationestimates/latest>).

It is believed that Turkey still has certain misconceptions about what it means to be child friendly. An authoritarian system that assesses or inquires as to whether the media is sufficiently kid-friendly is not mentioned. In this regard, it should be noted that many families and even communities of educators in the nation lack adequate knowledge of what is good or bad for kids. Because most educators are solely seen as specialists in their own fields, such as maths, language or sports. Yet, it is believed that they lack a solid understanding of the backgrounds of children. Most kindergarten teachers lack adequate knowledge of child development and child psychology.

Attention is drawn to the fact that there aren't enough people and organizations who can identify and rectify the flaws in children's media relationships or offer guidance on this subject. However, childhood is a time when fundamental habits form, and reading, learning, and research skills leave an everlasting mark on the child. When children come into contact with audio-visual media that is inappropriate for their age and emotional state, it can hurt them for the rest of their lives or result in traumas that are irreparable.



7th INTERNATIONAL EDUCATION AND INNOVATIVE SCIENCES CONGRESS
May 12-13, 2023 Azerbaijan State Pedagogical University

2. Research & Methodology

The Content for Children Association works to make sure that children are exposed to media content that is appropriate for their cognitive, emotional, and physical development, that they can use the media as consciously and advantageously as possible, and that they are least likely to be impacted by any potential negative effects of the media. In this context, we examined the definition of "Child-Friendly" and considered the best ways to produce child-friendly media in our meetings with kids and adults. The majority of the panelists stated their concerns about whether the media is genuinely a friend or foe to children and concurred that, given the creative aspects of the media, it was impossible to write specifically about the kinds of content or traits that a child would experience.

The idea of "Child-Friendly" Media is explored increasingly as the threats of the media surround kids not only in conventional ways but also through social and digital media. Several institutions and parents are seeking resources or ideas on how to develop media that is child friendly. This paper aims to evaluate and assess the reflections of a group of adults on the concept of child-friendly broadcasting approaches. The purpose of this essay is to evaluate and analyze the opinions of a group of adults on the idea of kid-friendly broadcasting techniques. A workshop was arranged, and around 30 participants—educators, academics, publishers of books and media, content creators, psychologists, and parents—shared their perspectives on how to assess child-friendly themes and media products. The participants spent their whole day listening to each other and contributing to each other providing several examples. All the discussions and contributions were noted and deciphered and later analyzed and categorized.

3. Findings

By highlighting which issues pertain to the notion, a research intends to reveal how the idea of kid friendly is understood among the media participants attending the workshop, how it is exemplified, and how arrangements should be created. Following the classification of the aforementioned cases, participation, and interview findings in the major table that ended up the following subjects were determined.

One of the main discussion points was the meaning of 'Child-friendly' what kind of values were attributed to the media to become child friendly. From this vantage point, it was clear that both the education and media people agreed that "friendly" information is valuable and delivered in a way that supports children's intellectual, emotional, social, and developmental growth. The conceptual panel titles that were generally mentioned can be summed up as follows.

- a. **What Contents Are Friendly?** Friendly material is described as being suitable for children, making them feel good, appealing to their inquisitive level and improving organic philosophical selves, and arousing their curiosity. Child-friendly content is regarded as being appropriate for child development principles, stimulates children's feelings, thoughts, and actions, builds their self-esteem, enables them to listen / see / acknowledge and interpret what they see, and addresses children's rights. It was highlighted that sensitive and risky parts of media content, as well as those that are not "friendly" to youngsters, should be identified and assessed scientifically.
- b. **Cumulative Values:** It was stressed that when a child structurally interacts with the media, s/he does not consider its content separately, its function separately, and s/he evaluates everything as a whole, cumulative way. So, they can internalize many features of the content without realizing it. Since the media incorporates shared culture and values, it was noted that the same product might be interpreted in many ways depending on the viewpoints of society, families, and children. It was also determined that the content should be varied and wide-ranging since child-friendly content is



7th INTERNATIONAL EDUCATION AND INNOVATIVE SCIENCES CONGRESS
May 12-13, 2023 Azerbaijan State Pedagogical University

continuously evolving in a changing and transforming environment and because each child's needs varies.

- c. **Inappropriate Content and Developing Skills To Cope Up With It:** It's been said that negative content can include violence, sexuality, fear, and violations of moral and ethical standards. When children encounter such content, which is not suited for their development, their minds can be diverted, and they may not be able to anticipate what to do. Additionally, it was highlighted how crucial it is to spread knowledge about how to deal with offensive content. Additionally, it was mentioned that it is crucial to create both national and international policies because it will be impossible to completely stop the spread of harmful content.
- d. **Monitoring Replaces Other Skills:** It was underlined that there are developmental stages associated with each of the skills—reading, writing, listening, and speaking—and that they all play a significant role in language development. Not all the skills follow the same route and develop in the same way. So, each child has a unique character and developmental style. Many participants, however, noted that the dominance of watching habits over other abilities, particularly those that restrict reading habits, is a significant issue in today's society and that neither children nor adults read nearly enough books as it is. It was noted that as books are also media, it is important to encourage kids to read and read more since, if they don't read, they won't be able to sympathize and won't think positively. It should also be mentioned that the reading speed is getting slower and even decreasing throughout the generations. Reading sub-skills are not developed as it should be, so that reading/understanding scales are getting even worse. It appears that emphasizing reading, comprehension, thinking, and decision-making skills is required. However, neural networks that are more receptive to visual media absorb the media without reflecting or critical thinking about it, and they prefer to watch rather than participate in making decisions about it. This refers to people who, from an early age, have poor evaluation and decision-making abilities, poor leadership qualities, and a passive outlook on life.
- e. **Leisure Time Habits:** It was also highlighted that board games were chosen more in terms of leisure time habits and that they were thought to be significantly more advantageous for kids. It was said that it's crucial for kids to spend time in a productive and enjoyable way playing games that develop both their fundamental and abstract thinking abilities. It was highlighted that the board games should undergo EN 71 testing and that psychologists should evaluate the characters, illustrations, and colors in the board games. It was said that children who can envision the future require children who play a lot. It was also said that children who can picture the future required children who play a lot. The main handicap here is that under the label of Leisure or Game, any kind of media could reach to kids so the parents and the family members should keep an eye on what the kids are dealing with when it comes to leisure time habits.
- f. **There Is No Single Definition Of “Child Friendly” Concept:** The idea of being child-friendly is one that is always subject to change and develop. Over time, our viewpoints on children, how we situate or position them in society, and our sensitivity levels have all evolved. Additionally, it was brought out that the definition of child-friendly content could change frequently and that it is important to remember that our perceptions of problems have evolved over time. Childhood two decades ago was somewhat different than it is now. Each generation has its own distinct values, norms, and ways of thinking. The classic cartoons we watched as children are no longer enjoyed by children today. The tastes and interests of people are evolving. The next generation of children



7th INTERNATIONAL EDUCATION AND INNOVATIVE SCIENCES CONGRESS
May 12-13, 2023 Azerbaijan State Pedagogical University

demand less time to understand a notion. With respect to this, there is no single "X" point when the child-friendly notion is accepted by all.

- g. **Peer Impact:** It is crucial that the content be age-appropriate because children's developmental stages are determined by their chronological age, neurological maturity with all of the brain's functions, their capacity for reasoning, their ability to avoid being fooled, and their ability to weigh the pros and cons of their decisions. The fact that the winner turned 24 was underlined. It was said that this made it simpler for kids to access misleading information, and that misleading information not only harms individuals but also has a bad impact on kids' relationships with one another. For instance, it was underlined how simple it is for kids to share issues on social media.
- h. **Prohibitions Are Not the Right Choice:** Child-friendly content needs to be addressed rather than its content. It was claimed that children today consume content unchecked on social media and on-demand platforms. Children watch a lot of action, tension, and even violent and horror content without any supervision. The parents do not apply any restrictions but they might not estimate the outcomes later on. The kids could pick up a lot of things they aren't ready for, particularly violent content to prove that they are not kids anymore. It was underlined that children are individuals, something that adults frequently overlook or fail to see. As a result, it is common to see kids playing games that are inappropriate for them. It could easily be seen that the most of the material sold under the label of computer games and carrying upper ages appropriacy were bought by the kids.
- i. **Awareness of Families on Content Selection:** In the context of the content being appropriate for the child's age and characteristics, it was emphasized that in some cases, parents should make this decision, in other cases, it is best to consider the trainers' recommendations, and in still other cases, it is best to take into account the decisions made by the children themselves or their peers. It was underlined that children under the age of three should only spend 10 to 15 minutes a day using screens, and that parents should play a significant part in determining the appropriate content for young children (0 to 6 years old). Nearly all participants agreed that kids ages 6 and above should be aware of and given the power to create healthy media choices. It was also emphasized that such an awareness means that children know their rights and choose the right one for themselves, and that they can realize which content is wrong or negative and establish a self-control mechanism.
- j. **Media Literacy:** It was determined that the time spent in front of the screen or the prohibition of particular types of content made it more interesting for kids, highlighting the necessity of giving kids access to a world where they can ask questions and make decisions. It was also stated that it's important to give kids screen-free time. was delivered. It was underlined that increasing family awareness is the most crucial stage and that media literacy should be widely shared because it is a topic that practically all of the panelists were interested in.

4. Conclusion

Which aspects in children's material have dangerous and sensitive impacts were assessed in the second session of the Friendly Contents Workshop's Adults segment. In this context, it was explored how sensitive and risky information influences children's development, why particular components that can frighten, concern, or set a terrible example are more frequently included in the content, and for what



7th INTERNATIONAL EDUCATION AND INNOVATIVE SCIENCES CONGRESS
May 12-13, 2023 Azerbaijan State Pedagogical University

goals. Additionally, it was discussed what concerns content creators should have in order to reduce sensitive and dangerous effects, how "sexuality"-related themes should be handled for which age groups in order to promote healthy sexual development, the impact of advertisements on children, and how standards can be established regarding all these issues were discussed.

In light of what was discussed in the session, it is clear that digital addiction is now a significant public health issue. As it has been documented, it can lead to a variety of psychological disorders and is associated with violence, fear, and actions that can be detrimental to other children's media. It can also be associated with inaccurate age labels, ratings, sexual perception, and the implicit imposition of different national cultures. Numerous elements were found to have the potential to harm children's development.

Sensitive ingredients' side effects: It was claimed that the sensitive elements in the content had a negative impact on children's development in a variety of ways. It was underlined, for instance, that sexual and frightful material presented to children at a young age might have behavioral, psychological, and social impacts, such as making them unable to fall asleep at night, making them feel lonely, and harming their friendships. It was also mentioned that children who play violent video games may become desensitized to violence if their family dynamics foster violence and that competitive video games lead to aggressive behavior in this age group because young children lack the necessary competitive skills. It was determined that the kids who watched the challenge videos on social platforms could not take into account the harm they could see when they performed similar activities because their reasoning skills were not fully developed yet.

- a. **Expectations from Official Institutions:** It was underlined that the state and official institutions, media, and content producers should be able to build healthy and mindful tactics within the framework of cooperation because families may not be as informed as they should be in general. It was stressed that practically all government organizations should create regulations for child protection, create age-appropriate designs for children's material, pass age-appropriate design legislation, and promote public awareness campaigns in this field.
- b. **Media Literacy Programs and School Curriculum:** It was stressed that there is a need to expand media literacy programs for kids and the tools that provide them the know-how to handle sensitive material and enlighten them about their digital footprint.
- c. **The Importance Of Increasing Age-Appropriate Material.** The need for relevant material for kids was stressed as one of the responsibilities of content creators. Families were advised to monitor their children's screen time, set a good example for them, look for content appropriate for the child's age and guide them in this regard, and support their skills by investing quality time in activities they can do together. Additionally, it was underlined how important it is to get kids involved in more activities that promote enjoyment, socialization, and the acquisition of various values while also boosting their understanding of how to behave online. One of the main focuses was to highlight how difficult it is today for even grownups to act deliberately while recognizing media influence. It was claimed that kids are unaware of the potential issues their digital footprints may bring about for them in the future or how much it may influence decisions that are made about them.
- d. **Children Are Curious:** It was mentioned that children are curious, and that this curiosity is why children like information that will frighten and disturb them, and that these contents are watched more by children, especially because they are presented in a way that will generate curiosity. For people under the age of 18, the trading economy in computer games has been compared to the real economy and found to be quite similar to gambling.
- e. **Competition May Lead to Negative Behaviors:** It was stressed that competitive activities can drive youngsters under the age of 13 to act more aggressively toward their environment and exhibit a variety of negative behaviors since they do not acquire competitive abilities in their



7th INTERNATIONAL EDUCATION AND INNOVATIVE SCIENCES CONGRESS
May 12-13, 2023 Azerbaijan State Pedagogical University

brains. The drawbacks of children applying things in an unsupervised manner were mentioned. Additionally, it was claimed that early exposure to sexual and triggering content could leave kids feeling lonely and unable to sleep at night. It was underlined that the primary distinction between violent content in TV and violent content in video games is that the former is passively viewed while the latter is experienced. While it was noted that repeatedly seeing violent pictures could make kids desensitize to violence, it was also underlined that playing violent video games does not automatically turn kids into violent adults. As a consequence, it was shown that violent video games, along with family communication, genetics, and prior family experiences, can influence a child's attitude toward violence.

The topic of what institutions or content providers focus on while limiting delicate and dangerous impacts was also covered in this session. To inform parents about the website (<https://www.aile.gov.tr/chgm/Sayfalar/cocuk-dostu-kitap-listesi/>) and exemplary content that it provides guidelines for (<https://duy.aile.gov.tr>) that is kid-friendly. Additionally, it was underlined that RTÜK performs regulatory and supervisory functions but does not employ a rating system like PEGI abroad, but NTV is careful to make news that respects children's rights and privacy. Cooperation with the Department of Anti-Cybercrime or the Information Technologies and Communications Authority (BTK) is established if it qualifies as illegal activity in a digital media, and the "Safe Internet Center" was founded in 2016 under the Information Technologies and Communications Authority Authority (BTK) against newly developing security problems. It was emphasized that the Ministry of National Education, in which the Ministry of National Education was founded, carried out a joint study with Google and provided information to the teachers and children about the correct use of the internet through the platform prepared for teachers, and that TRT Child was raising children's awareness of the risks in digital content through the website called "Siberay".

It was emphasized once more that board games must have passed the "EN 71" test (paint, substance, whether they burn rapidly, whether they shatter quickly, etc.), stressing that physical risks pose the highest risk for children in board games.

First, it was stressed that the state should limit the creation of information that can negatively affect children's development and that instructors and parents should receive training. In many cases, including those involving cultural invasion and shifting sexual perceptions, it was acknowledged that state oversight is unquestionably necessary. The "Age-Appropriate Design Law" was proposed as a governmental rule governing the age-appropriate design of digital content created for children. Public service announcements should be developed to promote safe and effective use of technology and to safeguard youngsters from potentially harmful aspects, it was highlighted.

Therefore, those in charge of these institutions and individuals should create collaborative projects. It was stressed that when people spend time with higher-quality content, awareness of these concerns is raised, and society's quality improves. It was stressed that a sectoral monitoring committee should be established, as well as that NGOs, government organizations, content creators, publishers, and the education sector should unite and take coordinated action in this regard.

The media makes it difficult to discriminate between good and bad in a crystal-clear manner. This is not a discrete point test or an issue with binary oppositions where the choice can be made promptly. Each child is reared by parents who come from quite varied cultures, levels of tolerance, and educational attainment, and each child can be affected differently by the movie they watch. Each child has a unique emotional and cognitive development potential. As a result, their influence would differ greatly even if they were all exposed to the same media for the same period of time. As a result, only kids can judge whether or not the media is appropriate for kids. Children's media literacy levels, however, are insufficient for them to make this choice. For this reason, the joint decision of the educator, parent and child is extremely important. The following table might help us to see the different factors collaborating on the child friendly media decisions.



7th INTERNATIONAL EDUCATION AND INNOVATIVE SCIENCES CONGRESS
May 12-13, 2023 Azerbaijan State Pedagogical University

Before the media is generated, its content, marketing and distribution networks, and the age range of the target audience should be decided. If all is suitable for children, only then, it can all be taken into consideration whether or not it is kid-friendly. In addition, the child can engage in question-and-answer sessions while viewing media, and s/he can discuss the things they see and who they are influenced, etc. They may share their reflections with their parents and friends. All of these activities may be helpful in determining whether or not the media content is appropriate for children. It seems crucial that topics like how much time is spent with the media, how often it is used, and whether or not media ownership is appropriate for children. Finally, it's critical to consider whether the short- and long-term effects of media on children are appropriate for their development. The way a youngster evolves after watching media, the ideas and tasks he adds to his life, and the abilities he acquires, all become significant.

Aspect	Positive	Negative
Theme	Good Spirited	Evil spirited
Topic	Must be appropriate regarding the The Genre Based Content The Audience Generated Content Task Generated Content External Content:	The Genre Based Content: Sometimes the mixed genres could involve inappropriate material The Audience Generated Content: Sometimes the audience generated material could involve inappropriate wording or scenes. Task Generated Content: Sometimes inappropriate tasks could be involved especially in computer games External Content: Pop up ads or voices and scenes could involve something that the kids do not feel ready.
Text	The textual quality of the material should be appropriate for the kids. The media text must take into account the perspectives of kids, and their identity issues, or the text should consider marginalization, exclusion, disability, and traumatic experiences of the possible audiences. The media should also have a framework that avoids stereotyping and employs unbiased terminology. The text should be clear enough to avoid any implicit messages or attempts to manipulate the sensitive, innocent,	External Content Implemented in the Children Programs (Ads, Porn, any sound or image not suitable for children)



7th INTERNATIONAL EDUCATION AND INNOVATIVE SCIENCES CONGRESS
May 12-13, 2023 Azerbaijan State Pedagogical University

	and naïve world of children. In addition to this, the material should have a text and narrative style appropriate for the stage of development of the child that doesn't impact the audience's emotional, intellectual, cultural, or creative world negatively.	
Thread	It is preferable for in-text and extra-textual references to be accessible to children, free of infantilization elements, objective, and current.	Many texts, it has been observed, include subliminal signals that could cause issues for kids in terms of prejudice, cultural identification, national identity issues, xenophobia, religious identity, or sexual identity. Images, music, and spoken language in children's media frequently use themes that allude to distinct non-text contexts or products.
Task	Every media item that is consumed ought to be subject to some sort of scale. What did I learn from this text? What promise does it make? What does it show me about the world? What it doesn't show or lack from us in an implied way? So what should I do now, according to this text?	Children might not be aware of the impacts that the media they consume are having on them. When a child joins a game, parents and instructors have no idea how many people the child should kill to win the game, who the child should flee to or follow after, or what duties the child is supposed to complete in the game or in the media. Children's experiences and the suitability of the game can be determined by whether or not they tell their parents the answers to questions that have been planned in the family.
Transfers & Trends	The need to believe in something supernatural and the expectation of meeting somewhat unnatural might cause kids to consume inappropriate mystic content and context. Regarding the identification of the self with the role model characters in the media, or modeling them could cause some problems.	It is vital to look at the options the media presents to the child and how frequently it repeats which types of change messages in order to assess the impact of the viewed media on the child. Children are not influenced by what they watch in the middle of the night; rather, messages that are regularly repeated by a certain media over time may have a bigger influence on the youngster. As a result, it is important to anticipate



7th INTERNATIONAL EDUCATION AND INNOVATIVE SCIENCES CONGRESS
May 12-13, 2023 Azerbaijan State Pedagogical University

		how the media intends to influence its young audience and to take the necessary precautions. This method can be used to show transfers and trends regarding childhood.
Transition	In topical transitions there appears a deliberate shift in emphasis from global to international, national or local trends, to trends in developing countries. Audience is explicitly made aware of these transitions	Most kids develop a variety of evaluations and behaviors in reaction to the older generation. They may come out as defiant, unconventional, rebellious, and odd. It's important to think about what changes and how it changes. It's crucial to consider how youngsters alter what happens to them during transformation and media consumption.
Thinking	The children's chained thinking may be influenced by the thought patterns that are demonstrated in the process of consuming the media. The steps of critical thinking should be explained to the child in the text at the points where the child comes into contact with the media, and they should be able to understand that there are many different options in addition to the one-way way of thinking presented in the text and develop their decision-making abilities.	Each way of thinking encountering with the text appeals the audience in a different way.
Tailoring	Another aspect is emphasized or a multidimensional, multi-lingual, multi-cultural perspective is revealed in the narrative.	Any kind of message could be tailored into the narratives. Another aspect is emphasized or a multidimensional, multi-lingual, multi-cultural perspective is revealed. That's why the children and parents should be aware of the fact that the possible tailoring or manipulative media messages
Taking Risks	At each step, the producer takes the risks of satisfying the needs and expectations of the audience and the audience takes the risks of spending the time in vain.	Being shocked by the violence, improper behavior, and the main heroes'/heroines' inappropriate conduct are the main dangers of getting into contact with the media. The children's moral principles could have been easily harmed. Children



7th INTERNATIONAL EDUCATION AND INNOVATIVE SCIENCES CONGRESS
May 12-13, 2023 Azerbaijan State Pedagogical University

		may be greatly impacted by any form of violence, injustice, intolerance, sentiments of depravity, inferiority, or other negative emotions.
Technology	Animation, Virtual Reality, Making it believable, trackable	Of course, it is wonderful when kids utilize age-appropriate technology and can manage it on their own. But identity theft of young people is one of the dangers that technology brings with it. In addition, it can occasionally be unsettling to consider how their digital traces may follow them throughout their lives. The right to be forgotten exists for everyone, and it should be acknowledged. It is important to remember that bullying becomes accessible by technology.
Transmedia	Mobility of the narratives, adaptations, music, clothes and identities	The majority of the time, it is considered to be safe for a youngster to play on the playground or go down the main street. However, media and technology, particularly transmedia connections, can divert kids from the prominent and presumed-to-be-safe main road and force them to take side streets and alternate paths. The roads that lead to the world of addiction are very dangerous for kids because they are typically encouraged to be consumers. It can also be irresponsible to introduce kids to problems like drug users, kidnappers, the organ trade, or transgender issues because these problems may come up when they are not ready for such an issue. The main risks include politicizing children, developing the perception that money can be made quickly, and exposure to sexual and religious impulses.

Figure 1: How to Evaluate the Child Friendly Media at First Sight



7th INTERNATIONAL EDUCATION AND INNOVATIVE SCIENCES CONGRESS
May 12-13, 2023 Azerbaijan State Pedagogical University

REFERENCES:

<https://childfriendlycities.org/what-is-a-child-friendly-city/>

<https://childfriendlycities.org/what-is-the-child-friendly-cities-initiative/>

<https://www.collinsdictionary.com/dictionary/english/friendly>

<https://www.ons.gov.uk/peoplepopulationandcommunity/populationandmigration/populationestimates/bulletins/annualmidyearpopulationestimates/latest>

Jago, R., Page, A., Froberg, K., Sardinha, L. B., Klasson-Heggebø, L., & Andersen, L. B. (2008). Screen-viewing and the home TV environment: the European Youth Heart Study. *Preventive medicine*, 47(5), 525-529.

Kinder, M. (Ed.). (1999). *Kids' media culture*. Duke University Press.

Larson, L. R., Szczytko, R., Bowers, E. P., Stephens, L. E., Stevenson, K. T., & Floyd, M. F. (2019). Outdoor time, screen time, and connection to nature: Troubling trends among rural youth?. *Environment and Behavior*, 51(8), 966-991.

O'Keeffe, G. S., & Clarke-Pearson, K. (2011). The impact of social media on children, adolescents, and families. *Pediatrics*, 127(4), 800-804.



7th INTERNATIONAL EDUCATION AND INNOVATIVE SCIENCES CONGRESS
May 12-13, 2023 Azerbaijan State Pedagogical University

MÜƏLLİMİN İNNOVATİV FƏALİYYƏTİ YARADICI PROSES KİMİ

MÜƏLLİMİN İNNOVATİV FƏALİYYƏTİ YARADICI PROSES KİMİ

Nizami Quliyev

Riyyaziyat üzrə fəlsəfə doktoru

Naxçıvan Dövlət Universitetinin “Fənlərin
tədrisi metodikası və Texnologiya müəllimliyi”
kafedrasının baş müəllimi

XÜLASƏ:

Məqalədə innovativ pedaqoji fəaliyyətin təşkili probleminin nəzəri təhlili verilir, müasir müəllimin innovativ fəaliyyətinin formalaşmasının əsas mərhələləri təsvir edilir, müəllimin təşkilati-pedaqoji innovativ fəaliyyətinin əsas blokları səciyyələndirilir. Məqalədə həmçinin hər hansı bir elementar yenilikdən fərqli olaraq, pedaqoji yeniliklər uşaqların tərbiyəsinin şəxsi və yaradıcı prosesini əhatə edir, onlar müxtəlif funksiyaları - ekspert, məsləhətçi, dizayner, innovativ məktəblərin müəllimini yerinə yetirərək təhsil və müəllim hazırlığının bütün sahəsini əhatə edir

Açar sözlər: pedaqoji fəaliyyət, innovasiya, innovativ proseslər, innovativ mədəniyyət.

ABSTRACT:

The article provides a theoretical analysis of the problem of organizing innovative pedagogical activity, describes the main stages of the formation of the innovative activity of a modern teacher, lists the main blocks of the teacher's organizational and pedagogical innovative activity. The article also states that, unlike any elementary innovation, pedagogical innovations include the personal and creative process of children's education, they fulfill various functions - expert, consultant, designer, teacher of innovative schools and cover the entire field of education and teacher training.

Keywords: pedagogical activity, innovation, innovative processes, innovative culture.

Yaşadığımız dünya daim inkişaf edir, həyatımıza inanılmaz miqdarda yeni və heyrətamiz hadisələr gətirir. Onlar təkcə insanların həyat tərzini deyil, həm də peşəkar fəaliyyətlərini dəyişirlər. Sosial inkişafın müasir mərhələsində təhsil təkcə insanın ümumi mədəniyyətinin və peşə hazırlığının səviyyəsinin deyil, həm də şəxsi yetkinliyə nail olunmasının asılı olduğu əsas sahədir.

İnnovativ dəyişikliklər müasir müəllimin fəaliyyətinə təsir etməyə bilməz, bu da ondan fərqli məsuliyyət və fərqli təhsil dərəcəsi tələb edir. Başqa sözlə desək, “zamanla ayaqlaşan” pedaqoji fəaliyyət innovativ xarakter alır.

Ancaq bütün müəllimlər adi fəaliyyətlərində belə bir dəyişikliyin öhdəsindən asanlıqla gələ bilmirlər. Onlar indi qarşılarında duran bütün tələbləri sadəcə başa düşümlər, çox vaxt bu yeniliyin nə olduğunu, onların pedaqoji fəaliyyətinə nə gətirdiyini sadəcə bilmirlər.

Bununla əlaqədar olaraq, bu problemi öyrənmək üçün qarşıya aşağıdakı məqsədi qoymaq olar: müəllimin innovativ fəaliyyətini onun peşəkar yaradıcılığının təzahürü kimi öyrənmək. Bu məqsədə nail olmaq üçün aşağıdakı vəzifələr həll edilməlidir: “pedaqoji yaradıcılıq”, “innovasiya”, “innovativ pedaqoji fəaliyyət” anlayışlarının mahiyyəti müəyyən edilməli; müəllimin innovativ fəaliyyətinin



7th INTERNATIONAL EDUCATION AND INNOVATIVE SCIENCES CONGRESS
May 12-13, 2023 Azerbaijan State Pedagogical University

məzmununu və mərhələlərini təhlil edilməli; təhsil sahəsində müəllimin innovativ fəaliyyətə hazırlığının diaqnostikası üsulları öyrənilməlidir.

“İnnovasiya” termini ing. *innovation*, lat. *Innovato* **yenilənmə, yaxşılaşma** deməkdir - yüksək səmərəlilik və tərəqqi məqsədilə yeniliyin tətbiqi, başqa sözlə insanın intellektual fəaliyyətinin, kəşfinin, ixtirasının son nəticəsinin və ya təkmilləşdirilmiş halının cəmiyyətə təqdim edilməsi (9). “İnnovasiya” (ingiliscə “innovation”) anlayışının özü ilk dəfə 19-cu əsrdə elmi tədqiqatlarda “bir mədəniyyətin bəzi elementlərinin digərinə daxil edilməsi” mənası ilə meydana meydana çıxdı.

Amma “İnnovasiya” və “yenilik” anlayışlarını bir-birindən ayırmaq lazımdır. İnnovasiya, mövcud nəzəriyyələr çərçivəsində olan, zaman və miqyas baxımından məhdud olan özəl dəyişikliklər növüdür. Halbuki yenilik mövcud nəzəriyyələrdən kənara çıxan, bəzən hətta elmin qəbul edilmiş “normalarına” zidd olan bir növ dəyişiklikdir. Yenilik məhdud deyil, o, müəyyən bir sistem daxilində transformasiyaları diktə edən vahid və davamlı xarakter daşıyır.

“İnnovasiya” və “yenilik” anlayışları sinonimlərdir, çox hallarda eyni mənada istifadə olunurlar. İnnovasiya (yenilik) - yeninin yaradılması və tətbiqi prosesidir, yəni elm, texnika, iqtisadiyyat və idarəetməni birləşdirən mürəkkəb intellektual prosesdir.(1)

Əks halda deyə bilərik ki, innovasiya vasitə (yeni üsul, texnika, texnologiya, proqram və s.), innovasiya isə bu vasitələrin mənimsənilməsi prosesidir. Pedaqoji prosesə münasibətdə “innovasiya” termini təhsil və tərbiyənin məqsədlərinə, məzmununa, metod və formalarına yeni nəyinsə daxil edilməsi, müəllimlə şagirdin birgə fəaliyyətinin təşkili deməkdir.

Azərbaycan təhsil sistemindəki yeniliklər 1990-cı illərdən müzakirə edilir. Məhz bu dövrdə innovasiya problemi və onun konseptual təminatı pedaqogikada xüsusi tədqiqat obyektinə çevrildi. Pedaqoji innovasiya pedaqoji fəaliyyətdə yenilik, onların effektivliyini artırmaq məqsədi ilə təlim və tərbiyənin məzmununda və texnologiyasında baş verən dəyişikliklərdir.

Pedaqoji innovasiyaların yaradılması, onların qiymətləndirilməsi, praktikada istifadəsi və inkişafı ilə məşğul olan elmə pedaqoji innovasiya deyilir.

“İnnovativ fəaliyyət” anlayışına gəlincə, o, müəyyən təcrübə məkanında nəzərə alınmalıdır. Bu təcrübənin konkret subyektə nöqtəyi-nəzərindən mövcud ənənə ilə müqayisədə onun əhəmiyyətli dəyişikliklərinə səbəb olan istənilən fəaliyyət yenilikçi sayıla bilər.

İnnovativ fəaliyyət müəyyən edilmiş və hələ də yaranmaqda olan təcrübə normalarının toqquşması və ya ənənəvi normalarla yeni gözləntilər arasında uyğunsuzluq nəticəsində yaranan mürəkkəb problemin həllinə yönəlmiş fəaliyyətdir. Onda yenilik özünü doğruldur, üstəlik, zəruridir. Bu fəaliyyətin həyata keçirilməsinin innovativ təcrübəsi digər insanlar üçün əlçatan olduqda, innovativ təcrübənin təsbiti, onun mədəni dizaynı və ötürülməsi mexanizmləri baş verir [5].

Əgər innovasiya fəaliyyəti əvvəlki üç şərtə cavab verirsə, onun xüsusi mənası mövcud təcrübənin dəyişdirilməsinə və ya yeni təcrübənin yaradılmasına diqqət yetirməkdir. İnnovativ fəaliyyət, məcmusu real innovasiyaların meydana gəlməsini təmin edən bir-biri ilə əlaqəli iş növlərinin ayrılmaz sistemidir, yəni:

- bir şeyin necə ola biləcəyi (“kəşf”) və bir şeyin necə edilə biləcəyi (“ixtira”) haqqında yeni biliklərin əldə edilməsinə yönəlmiş tədqiqat fəaliyyəti;

- elmi biliklər əsasında verilmiş şəraitdə nə ola biləcəyini və ya olması lazım olanı əldə etmək üçün necə hərəkət etmək lazım olduğuna dair xüsusi, instrumental və texnoloji biliklərin inkişafına yönəlmiş layihə fəaliyyəti (“innovativ layihə”);

- müəyyən təcrübə subyektlərinin peşəkar inkişafına, nəyi və necə etməli olduqları barədə hər bir şəxsi biliyin (təcrübənin) formalaşmasına yönəlmiş təhsil fəaliyyəti, beləliklə, innovativ layihə praktikada təcəssüm etdirilsin (“həyata keçirmə”).



7th INTERNATIONAL EDUCATION AND INNOVATIVE SCIENCES CONGRESS
May 12-13, 2023 Azerbaijan State Pedagogical University

Başqa sözlə desək, faktiki innovativ fəaliyyət kəşfin ixtiraya, ixtiranın layihəyə, layihənin real fəaliyyət texnologiyasına çevrilməsinə yönəldilmişdir ki, onun da nəticələri əslində yenilik kimi çıxış edir (6).

Pedaqoji innovasiya təhsil obyektlərinin inkişafı, tərbiyəsi və təliminin təkmilləşdirilməsinə yönəlmiş dəyişiklikdir.

Təhsildə innovasiyalar geniş mənada yenisinin tətbiqi, mövcud olanın dəyişdirilməsi və təkmilləşdirilməsi kimi başa düşülür. Yenilik həmişə konkret-tarixi xarakter daşıyır. Bir ideyanın, konsepsiyanın, texnologiyanın hal-hazırda obyektiv yeni olub-olmamasının fərqi yoxdur, onların obyektiv yeni olduğu vaxtı müəyyən etmək olar. Müəyyən zamanda doğulan, müəyyən mərhələnin problemlərini təcridən həll edən bir yenilik tez bir zamanda çoxlarının mülkiyyətinə, ümumi qəbul edilmiş normaya kütləvi təcrübəyə çevrilə bilər. Odur ki, müəllim təhsildəki yenilikləri daim nəzarətdə saxlamalı, innovativ fəaliyyət həyata keçirməlidir (4,s.410).

Beləliklə, innovasiya təkcə yeniliklərin yaradılması və yayılması deyil, fəaliyyət və düşüncə tərzində dəyişikliklərlə müşayiət olunan əhəmiyyətli dəyişikliklərdir. Pedaqoji innovasiyanın ən mühüm komponentləri müvafiq tədqiqat, layihələndirmə və idarəetmə komponentlərinin mövcudluğu hesab edilə bilər.

İnnovasiya "yeniliklərin" - əvvəllər təhsil sistemində mövcud olmayan belə komponentlərin və ya əlaqələrin tətbiqi prosesidir. Yeniliklərin tətbiqi əsasında sistemin bir keyfiyyət vəziyyətindən digərinə keçid prosesidir. Müəllimin innovativ fəaliyyətinin əsas funksiyalarına aşağıdakılar daxildir:

- pedaqoji prosesdə və onun komponentlərində mütərəqqi (qüsursuz) dəyişikliklər: məqsədlərin dəyişməsi;

- təhsilin məzmununda dəyişikliklər; yeni tədris vəsaitləri; təhsil ideyaları; təlimin, inkişafın, tərbiyənin və s. yeni yol və üsulları.

Pedaqogikada innovativ fəaliyyət də eyni səviyyədə və vaxtda bir neçə paraleldə nəzərdən keçirilə bilər. Deməli, pedaqoji prosesin bir səviyyəsi çərçivəsində aşağıdakı innovasiya növləri fərqləndirilir: texnoloji, metodoloji, təşkilati, iqtisadi, sosial, hüquqi. Təhsildə innovativ proseslər üç əsas aspektdə nəzərdən keçirilir: sosial-iqtisadi, psixoloji-pedaqoji və təşkilati-idarəetmə. İnnovasiya proseslərinin baş verdiyi ümumi iqlim və şərait bu aspektlərdən asılıdır. Mövcud şərtlər innovasiya prosesini təşviq edə və ya maneə törədə bilər. İnnovasiya prosesi həm kortəbii, həm də şüurlu şəkildə idarə oluna bilər(4,s.399).

Təhsildə innovativ proses didaktik kəşfin və ya metodik ideyanın təhsil innovasiyasına çevrildiyi prosedur və vasitələrin məcmusudur.

İnnovasiya proseslərinin axınının xarakteri bir-biri ilə əlaqəli üç qüvvə ilə müəyyən edilir:

- tətbiq edilən yeniliyin xüsusiyyətləri;
- ekoloji novatorların innovativ potensialı;
- innovasiya təşəbbüskarlarının və iştirakçıların innovativ fəaliyyətinin xüsusiyyətləri.

“İnnovativ pedaqoji fəaliyyət” anlayışı təhsil və tərbiyənin təşkilinə yeni yanaşma deməkdir. Bu, tələbələrle müəllimlər arasında məhsuldar qarşılıqlı əlaqənin yeni üsullarının tətbiqidir ki, bu da istənilən nəticələrin əldə olunmasına gətirib çıxarır. İnnovativ öyrənmə yeni ideyaların tapılmasını və tətbiqini nəzərdə tutur. Müəllim yeni metodlar hazırlayır və tətbiq edir, həll yollarını müstəqil seçir(10).

Müəllimin innovativ fəaliyyətinin vəzifələri. Ümumi halda müəllimin innovativ fəaliyyəti öz pedaqoji fəaliyyətini və bütövlükdə məktəbin fəaliyyətini təkmilləşdirməyə yönəldilmişdir. İnnovativ fəaliyyətlərdə müəllimlər dörd əsas növ vəzifəni həll edirlər:

- innovasiyaların işlənilib hazırlanması (tətbiq edilməsi);



7th INTERNATIONAL EDUCATION AND INNOVATIVE SCIENCES CONGRESS
May 12-13, 2023 Azerbaijan State Pedagogical University

- innovasiyaların öz inkişafı;
- pedaqoji təcrübələrin aparılması;
- şəxsi təcrübə və inkişafın ötürülməsi.

İnnovativ fəaliyyətin ümumi vəzifələrinin həlli prosesində müəllimlər müxtəlif konkret vəzifələri həll edirlər:

- öz fəaliyyətinin problemlərinin təhlili və müəyyən edilməsi;
- müəllimin (məsələn, sinif komandalarının) və bütövlükdə məktəbin müəllim heyətinin daxil olduğu qrupların fəaliyyətində problemlərin təhlili və müəyyən edilməsi;
- yeniliklərin axtarışı və qiymətləndirilməsi;
- innovativ təkliflərin hazırlanması;
- öz fəaliyyətinin yeni modelinin layihələndirilməsi;
- məktəbin gələcək pedaqoji sisteminin layihələndirilməsində iştirak;
- innovativ layihələrin hazırlanmasında və ya müstəqil inkişafında iştirak;
- eksperimental proqramların müstəqil işlənilib hazırlanmasında iştirak;
- innovativ layihələrin və təcrübələrin həyata keçirilməsinin nəticələrinin təhlili və qiymətləndirilməsi;
- innovativ layihələrin və eksperimental proqramların həyata keçirilməsi və s.

İnnovativ pedaqoji fəaliyyət təhsil sisteminin yenilənməsinə yönəlib- obyektin inkişafı və çevrilməsi, onun keyfiyyətə yeni vəziyyətə keçirilməsi prosesini əhatə edir. Əlbəttə ki, bu fəaliyyət yeni biliklərin, texnologiyaların, sistemlərin əldə edilməsinə yönəlmiş müxtəlif əməliyyatları və hərəkətləri birləşdirən xüsusi bir yaradıcılıq növüdür. İnnovativ pedaqoji fəaliyyət pedaqoji yaradıcılığın xüsusi bir növüdür. Bəs pedaqoji yaradıcılıq nədir?

Pedaqoji yaradıcılıq müəllimin istər özü, istərsə də başqaları üçün daim axtarış və yenilik tapmaqdan ibarət xüsusi fəaliyyətidir. Pedaqoji yaradıcılıq həm də pedaqoji problemlərin həllinin qeyri-standart variantlarında, tədrisə yeni yanaşmaların və tanınmış pedaqoji təcrübəni yenidən quran fərdi texnikanın yaradılmasıdır.

Pedaqoji fəaliyyətin yaradıcılıq xarakteri onun ən mühüm xüsusiyyətidir. Axı pedaqoji vəziyyətlərin müxtəlifliyi və onların qeyri-müəyyənliyi onlardan irəli gələn problemlərin təhlilinə və həllinə dəyişkən yanaşmalar tələb edir.

Müəllimin innovativ fəaliyyət sahələri aşağıdakılara yönəldilməlidir:

- təhsilin məzmununun təkmilləşdirilməsi;
- müasir pedaqoji texnologiyaların öyrənilməsi və praktikaya tətbiqi;
- idarəetmə sisteminin təkmilləşdirilməsi;
- təhsil prosesinin informasiyalaşdırılması.

Beləliklə, müasir müəllim bilikləri auditoriyaya ötürməklə yanaşı, həm də tələbələrdə lazımı bacarıqları formalaşdırır. Müəllimin innovativ fəaliyyəti yaradıcı elementi, tədqiqat komponentini ehtiva etməli və müəllimin özünün peşəkar inkişafına yönəldilməlidir.

Ənənəvi təhsildən fərqli olaraq, innovativ təhsil növü həm fərdin, həm də bütövlükdə cəmiyyətin qaçılmaz olaraq üzləşdiyi ortaya çıxan problemləri müstəqil həll etməyə qadir şəxsiyyətin formalaşmasına yönəldilmişdir. Beləliklə, müəllimin vəzifəsi insana elə bilik və bacarıqların



7th INTERNATIONAL EDUCATION AND INNOVATIVE SCIENCES CONGRESS
May 12-13, 2023 Azerbaijan State Pedagogical University

formalaşmasına kömək etməkdir ki, onun köməyi ilə nəinki dünyanı öyrənə, həm də onu dəyişdirə bilsin(11).

İnnovativ təhsil mühitinin yaradılmasına aşağıdakılar daxildir:

1. Motivasiya. Yeniliklərin tətbiq edilməsinin səbəbi həm xarici stimullardır: cəmiyyətdə tanınma, mükafatlar və ya yüksəlişlər, maddi həvəsləndirmələr, həm də daxili motivlər, məsələn, işdə özünü həyata keçirmək ehtiyacı, öz işindən bəhrələnmək istəyi.

2.Yaradıcılıq. Bu komponent müəllimin yeni ideyalar yaratmaq və həyata keçirmək bacarığına aiddir. Yaradıcılığın inkişafı layihələrin yaradılmasında imitasiya fəaliyyətindən həqiqi yaradıcılığa keçir.

3.Texnologiya. Bu komponentə informasiya axtarışı və mövcud innovasiyalarla tanışlıq, onlara nail olmaq üçün məqsəd və vasitələrin müəyyən edilməsi, əsas ideyaların işlənilib hazırlanması, onların həyata keçirilməsi və nəzarəti(10).

Müəllimin innovativ fəaliyyətində uğur bir çox amillərdən asılıdır: onun pedaqoji fəaliyyətinin motivasiyasının istiqaməti və ya xarakteri, müəllimin yaradıcılığı, şəxsi və peşəkar keyfiyyətlərinin inkişaf səviyyəsi, təhsildə müəyyən maneələrin olub-olmaması, müəllimin yolu və pedaqoji kollektivdəki psixoloji ab-hava. Bütün bu amillər müəllim və onun innovativ pedaqoji fəaliyyətə hazırlığını artırarkən onun fəaliyyətini idarə edənlər tərəfindən nəzərə alınmalıdır. Amillərin heç birini nəzərdən qaçırmaq olmaz, çünki onların hamısı müəllimin yeniliyə çevrilməsi yolunda ona qoyulan ümumi tələblər sistemini təşkil edir(8,s.194).

Müəllimin innovativ davranışının uğuru daha çox müəyyən mədəniyyət səviyyəsinə yiyələnməkdən, sosial-pedaqoji mühitlə fəal qarşılıqlı əlaqəyə girmək bacarığından asılıdır. Gələcək müəllimin innovativ mədəniyyətinin formalaşdırılması prosesi bir sıra mərhələlərdən ibarətdir və yaradıcı davranış modellərini təqlid etməklə innovativ fəaliyyətin mənimsənilməsi ilə müşayiət olunur. Belə təqlid qabiliyyətinin olması pedaqoji fəaliyyətə girişin asanlıqını təmin edir, onun inkişaf səviyyəsini artırır, məhsuldarlığı və orijinallığı müəyyən edir.

ƏDƏBİYYAT

1.Əhmədov İ. Təhsil innovasiyalarının idarə edilməsi// Azərbaycan müəllimi.- 2014.- 31 yanvar.- S.9.

2.Nəzərov M.H.Təhsilin sosiomədəni əsasları. Monoqrafiya. Bakı: 2017, 256 s.

3.Nəzərov M.H. Təhsil Fəlsəfəsi. Dərs vəsaiti. Bakı: ADPU, 2022. 496 s.

4.Nəzərov M.H., Quliyev N.Z., Nəzərova X.M. Pedaqoji texnologiyalar. (Dərs vəsaiti) Bakı. ADPU-2020, 496 s.

5.Еримова, О.В. Инновационная деятельность педагога / О.В. Еримова. -[Электронный ресурс].<http://wmdow.edu.ru/wmdow/Пbrarv?p rid=60749>.

6.Слободчиков В.И. Инновации в образовании: основания и смысл / В.И. Слободчиков // Исследовательская работа школьников. -2005. - № 3. - С. 5-15.

7.Хуторской, А. В. Педагогическая инноватика / А. В. Хуторской. - М. : Академия, 2010. - 256 с.

8. Nazarov M.H. Socio-cultural problems of education in the modern period. Monograph Almaniya. LAP. LAMBERT Academic Publishing 2022 301 p.

9.<https://az.wikipedia.org/wiki/%C4%B0nnovasiya>

10. <https://viafuture.ru/katalog-idej/innovatsionnaya-deyatelnost-pedagoga>



7th INTERNATIONAL EDUCATION AND INNOVATIVE SCIENCES CONGRESS
May 12-13, 2023 Azerbaijan State Pedagogical University

11. <https://expeducation.ru/ru/article/view?id=6058>

12.. <https://mipt.ru/diht/public/innovation.php>



7th INTERNATIONAL EDUCATION AND INNOVATIVE SCIENCES CONGRESS
May 12-13, 2023 Azerbaijan State Pedagogical University

FEN EĞİTİMİ ALANINDA VE 7E ÖĞRENME MODELİ KULLANILARAK YAPILAN TEZLERİN İNCELENMESİ: BİR META SENTEZ ÇALIŞMA ÖRNEĞİ¹

EXAMINATION OF THESIS MADE IN THE FIELD OF SCIENCE EDUCATION AND USING
THE 7E LEARNING MODEL: A META SYNTHESIS STUDY EXAMPLE²

Tuğba OĞUZMAN

Öğretmen, MEB Şehit Orhan Tahtasakal Ortaokulu, Kayseri

ORCID NO: 0000-0002-9965-2601

Prof. Dr. Öğr. Üyesi Hasan KAYA

Erciyes Üniversitesi Eğitim Fakültesi, Kayseri

ORCID NO: 0000-0003-3529-9762

ÖZET

Bu çalışmada, Türkiye’de 2000-2021 yılları arasında fen eğitimi alanında 7E öğrenme modeli kullanılarak yapılan lisansüstü tezlerin meta-sentez yöntemi ile incelenmesi amaçlanmıştır. Araştırmaya dahil edilen tezlerin belirlenmesinde, YÖK Ulusal Tez Merkezi’nden yararlanılarak “7E” ve “fen eğitimi” anahtar kelimeleri kullanılarak tespit edilmiş ve 16 doktora tezi ile 8 yüksek lisans tezi olmak üzere toplamda 24 teze ulaşılmıştır. Araştırmada incelenen tezler; tezlerin türü, yayınlanma yılı, araştırma konusu, araştırma yöntemleri, araştırma desenleri, örneklem grupları ve büyüklükleri, veri toplama araçları, veri analiz yöntemleri ve amaç-sonuçlarına göre sınıflandırılarak analiz edilmiştir. Analiz sonucunda elde edilen veriler tablo ve grafikler halinde sunularak yorumlanmıştır. Araştırma sonucunda 2000-2021 yılları arasında yapılan fen eğitimi alanında 7E öğrenme modeli ile yapılan tezlerin çoğunluğunun doktora tezi olduğu görülürken, son yıllarda yapılan çalışmaların giderek azaldığı görülmektedir. Araştırmada en çok tercih edilen fen konularının elektrik devreleri, kuvvet ve hareket ile maddenin yapısı ve özellikleri olduğu tespit edilmiştir. Ayrıca çalışmaların çoğunluğunda çalışma grubu olarak lise öğrencileri ile 41-60 kişilik katılımcı ile yürütüldüğü görülmektedir. İncelenen tezlerde veri toplama aracı olarak çoğunlukla başarı testi ile tutum ölçeği kullanıldığı görülmüştür. Uygulamalar sonucunda ise akademik başarının çoğunlukla arttığı, bilimsel süreç becerilerinin olumlu yönde değişiklik gösterdiği fakat öğrencilerin fene karşı tutumlarında bir etkisi olmadığı tespit edilmiştir. Sonraki araştırmalar için yurt dışında fen eğitimi alanında ve 7E öğrenme model kullanılarak yürütülen çalışmaların derinlemesine incelenmesi önerilmiştir.

Anahtar Kelimeler: 7E öğrenme modeli, Fen eğitimi, Meta-sentez.

¹ Bu çalışma, birinci yazarın yüksek lisans tez çalışmasının bir bölümünden üretilmiştir.

² This study was produced from a part of the first author's master's thesis.



7th INTERNATIONAL EDUCATION AND INNOVATIVE SCIENCES CONGRESS
May 12-13, 2023 Azerbaijan State Pedagogical University

ABSTRACT

In this study, it is aimed to examine the postgraduate theses made by using the 7E learning model in the field of science education in Turkey between the years 2000-2021 by meta-synthesis method. In the determination of the theses included in the research, the YÖK National Thesis Center was determined by using the keywords "7E" and "science education", and a total of 24 theses, 16 doctoral theses and 8 master's theses, were reached. These examined in the research; The theses were analyzed by classifying them according to their type, publication year, research topic, research methods, research designs, sample groups and sizes, data collection tools, data analysis methods and purpose-results. The data obtained as a result of the analysis were presented in tables and graphics and interpreted. As a result of the research, it is seen that the majority of the theses examined with the 7E learning model in the field of science education conducted between 2000-2021 are doctoral theses, while it is seen that the studies conducted in recent years are gradually decreasing. In addition, it is seen that the majority of the studies were carried out with high school students and 41-60 participants as the study group. It was observed that achievement test and attitude scale were mostly used as data collection tools in the theses examined. As a result of the applications, it was determined that academic success mostly increased, scientific process skills changed positively, but it did not have an effect on students' attitudes towards science. For further research, it is recommended to examine in depth the studies carried out in the field of science education abroad and using the 7E learning model.

Keywords: 7E learning model, Science education, Meta-synthesis.

Giriş

Yapılandırmacı yaklaşım, yaparak-yaşayarak öğrenme fikrini savunarak; öğrencilerin bilgiyi bizzat kendilerinin aktif bir şekilde yapılandığı ifade eder. Yapılandırmacı anlayışa hizmet eden ve yapılandırmacılığı kuramdan uygulamaya dönüştürmeyi sağlayan modellerden birisi de öğrenme halkası modelidir (Sönmez, 2002).

Yapılandırmacı öğretim modelinde 3E, 4E, 5E ve 7E öğrenme modelleri sıkça kullanılan yöntemler arasındadır. Bu öğretim modelleri birbirlerinin genişletilmesi ile ortaya çıkmıştır. Özaydın (2010)'a göre Bybee'nin 7E öğrenme modeli, ön koşulları yoklama sürecini ayrı bir süreç olarak değerlendirmesinden ziyade merak uyandırma aşamasının içinde değerlendirmiştir. İlişkilendirme ve uzatma aşamasını da değerlendirmeden çok daha önce belirtmiştir. Eisenkraft (2003)'ün ortaya attığı modelden farklı bir şekilde "Fikir alışverişi/paylaşma" aşamasını modele dahil ederek modeli temelde bir bütüne çevirmiştir. Bybee (2003) tarafından geliştirilen 7E modeli Şekil 1'de gösterilmektedir.

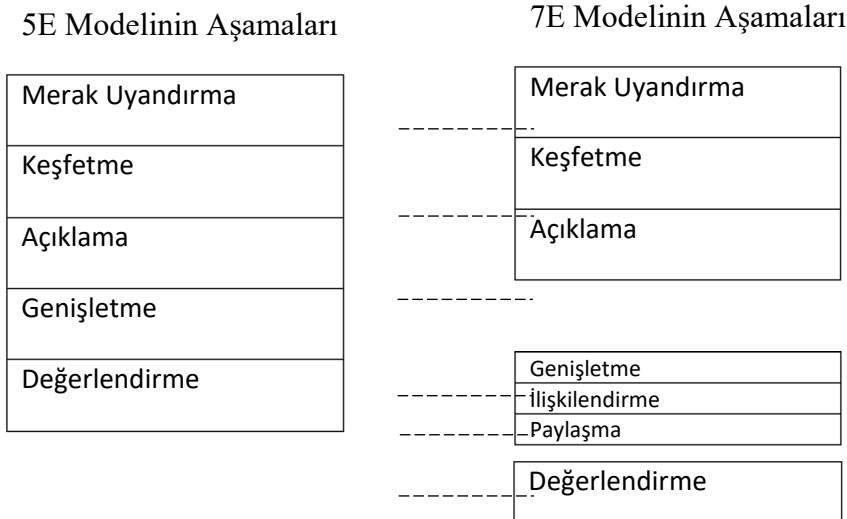



7th INTERNATIONAL EDUCATION AND INNOVATIVE SCIENCES CONGRESS
May 12-13, 2023 Azerbaijan State Pedagogical University

Şekil 1. 5E ve 7E Modellerinin Aşamaları

- **Merak Uyandırma:** Kanlı (2007) öğretmenler tarafından öğrencilerin, öğrenmeye teşvik edilerek derse çok daha aktif katılım sağladığı ve öğrencilerin bu konu ile olan merak ve ilgisini arttırıldığı aşamanın bu olduğunu belirtmiştir. Bu süreçte temel hedef, merak uyandırmak ve öğrencilerin konu ile ilgili düşündüklerini ve ön bilgilerini açığa çıkarmaktır. Bunun nedeni, merak duymanın öğrenme isteği ile bağlantılı olmasıdır. Bu nedenle öğretmen, öğrencilere ön bilgiler özellikli olarak merak uyandırıcı ve yoklayıcı sorular yöneltir. Böylelikle öğrenciler de konu ile ilgili olarak fikir yürütmeye başlarlar ve “Bu nasıl oldu? Bu konu ile ilgili neler öğrenebilirim?” gibi çeşitli soruların cevaplarını ararlar.
- **Keşfetme:** Avcıoğlu (2008) ise bu aşamada öğrencilerin, olayı gözden geçirmek ve keşfetmek için sorgulama tekniğini kullandıkları ve kavram seçimi ile ilgili hareket ettiklerini belirtmiştir. Buna ek olarak, çeşitli etkinliklerin sınırları içerisinde rahat bir şekilde düşünerek hipotezler ve tahminler oluştururlar. Çözümü açığa çıkaracak alternatif deneyler yaparlar ve bu deney sonuçları üstüne tartışırlar. Öğretmenler ise mümkün olduğu düzeyde az yardım ile öğrencileri beraber çalışmaya yönlendirir, onları dinler ve gözlemler. Buna ek olarak, incelemelerini tekrarlamak adına geniş kapsamlı bazı sorular yöneltirler ve bunun için öğrencilere gerek duydukları zamanı sunarlar.
- **Açıklama:** Özmen (2004)’e göre öğrenciler çeşitli bilgi kaynakları sayesinde öğretmen öncülüğünde seçilen kavramların mevcut açıklamalarını ve tanımlamalarını grup tartışmalarıyla yapmaya çalışırlar. Öğretmen tarafından sorulan sorular ile öğrencilerden çok daha derin bir şekilde açıklama yapılması istenir. Buna ek olarak, öğrencilerin daha eski tecrübelerine dayanarak tanımlamalar ve açıklamalar yaparak bu sayede farklı kavramlar ortaya çıkarılırlar. Öğrenciler de öğretmenin önerilerini dinleyerek bu önerileri yorumlamaya çalışır. Açıklamalarında, daha önce yapmış oldukları etkinliklerde yer alan kaydedilmiş bazı gözlemlerden faydalanırlar.
- **Genişletme:** Kanlı ve Yağbasan (2008)’e göre bu aşamada, öğrencilerin daha önceki yapmış oldukları etkinliklerde kazandıkları beceri ve bilgi sahibi oldukları kavramlar yeni uygulamalarda bunların kullanılması için cesaretlendirilmektedir. Bu aşamada öğretmen, öğrencilere kavramlara yönelik açıklama yaparken, araştırmalardan elde edilen bilgilerin kullanmasını talep eder. Öğrenciler de daha önceki bilgiler sayesinde yeni soruları öğretmene yöneltir, çözüm yolları sunar, kararlar alır ve deneyler oluştururlar.
- **İlişkilendirme:** Avcıoğlu (2008) bu aşamayı öğrencilerin mevcut kavramları, gündelik yaşamdan örnekler alarak daha üst düzeyde bulunan olaylara ve farklı alanlardaki kavramlar ile bağlantı kurulması için rehberlik edilen aşama olarak ifade etmektedir. Bu rehberlik sırasında öğretmen, kavramların farklı alanlardaki manalarını karşılaştırarak, bu sayede farklı kavramlar meydana getirir ve bu bağlantıyı öğrencilerin anlamasına destek olmak için sorular ile destekler.
- **Paylaşma ve Fikir Alışverişi:** Doğanay ve Tok (2007) bu aşamayı uygulanan etkinliklerin her sürecinde grup arkadaşları ile bağlantı içerisinde olan öğrencilerin, farklı gruplarla yeni gruplar meydana getirerek fikir alışverişi yaptıkları aşama olarak açıklamıştır. Bu süreçte öğrenciler, ilgi duydukları bölümler ile ilgili etkinlikler sayesinde farklı gruplar ya da kendi grubundaki arkadaşları ile iş birliği sağlarlar. Öğretmenler ise öğrencilerin grup tartışması yapmasını ve kavramlar ile ilgili bilgi paylaşımı yapmalarını sağlar.
- **Değerlendirme:** Koç (2007) ise bu aşamayı 7E modelinde yer alan son aşama olarak belirtmiştir. Değerlendirme basamağı temelde 7E modelinin sonunda gözükse de aslında bu modelin bütün aşamalarında resmi olarak bulunmayan bir değerlendirme bulunmaktadır. Bu aşamada öğretmen farklı beceri ve kavramlar uygulayan öğrencileri gözlemleyerek, beceri ve bilgi düzeylerini ölçer ve davranış farklılıklarının nedenlerini açıklamaya çalışır. Öğretmen öğrencileri temelde grup olarak çalışmaya teşvik eder ve değerlendirmeyi gerçekleştirmek için “Neden bu şekilde düşündün? Bunun için kanıtın nedir? Bu konu ile ilgili ne biliyorsun? Bu olayı nasıl açıklıyorsun?” gibi çeşitli sorular yöneltir.



7th INTERNATIONAL EDUCATION AND INNOVATIVE SCIENCES CONGRESS
May 12-13, 2023 Azerbaijan State Pedagogical University

Öğrenciler de açıklamalarını ve kanıtlarını kullanarak, onlara yöneltilen sorulara yanıt vermeye çalışırlar. Bu süreçte öğrenciler birbirlerine yönelik değerlendirme de yapmaktadırlar.

7E öğrenme modeli kullanılarak yapılan öğretim çalışmalarında farklı amaçlar ve öğretim yaklaşımları kullanılarak bilimsel çalışmalar yürütülmektedir. Bu çalışmalarda öğrencilerin akademik başarıları, tutumları, kavram yanlışları, kavramsal anlamaları, yeterlilik algıları, öğrenme döngüsüne olan görüşleri gibi birçok konu üzerinde durulduğu görülmektedir (Güven, Selvi ve Benzer, 2008; Bulut ve Gürbüz, 2017; Kocakaya ve Gönen, 2010; Demirezen ve Yağbasan, 2013; Turgut, Çolak ve Salar, 2017, Gönen ve Kocakaya, 2005).

Bu çalışmada 2000-2021 yılları arasında Yükseköğretim Kurulu Ulusal Tez Merkezi veri tabanında yer alan ve erişime açık olan fen eğitimi alanında 7E öğrenme modeli kullanılarak yapılan lisansüstü tez çalışmalarının meta-sentez analizinin yapılması amaçlanmıştır.

Bu amaçla aşağıdaki sorulara cevap aranmıştır: 2000-2021 yılları arasında tamamlanan lisansüstü tezlerin;

- ✓ Tezlerin türüne göre dağılımı nasıldır?
- ✓ Yıllara göre dağılımı nasıldır?
- ✓ Araştırma konularına göre dağılımı nasıldır?
- ✓ Örneklem grubuna göre dağılımı nasıldır?
- ✓ Örneklem büyüklüğüne göre dağılımı nasıldır?
- ✓ Veri toplama araçlarına göre dağılımı nasıldır?

Yöntem

Araştırma Deseni

Bu çalışmada, Türkiye’de 2000-2021 yılları arasında fen eğitimi alanında 7E öğrenme modeli kullanılarak yapılan ve YÖK Ulusal Tez Merkezi veri tabanında yer alan lisansüstü tezlerin incelenmesi amacıyla, içerik analizi çalışmaları kapsamında değerlendirilen meta-sentez çalışması kullanılmıştır. Meta-sentez, çalışmaların nitel verilerinin incelenerek ortak olan ve ortak olmayan yanlarının çıkarılmasını ve bu noktaların değerlendirilmesiyle yeni çıkarımlar yapılmasını amaçlayan çalışmalardır (Polat ve Ay, 2016).

Araştırmanın örnekleme

Bu çalışmada, YÖK Ulusal Tez Merkezi’nde bulunan “7E” ve “fen eğitimi” anahtar kelimeleri kullanılarak aranan, Türkiye’de 2000-2021 yılları arasında tamamlanan, fen eğitimi alanında 7E öğrenme modeli ile yürütülen ve erişime açık olan lisansüstü tezler kullanılmıştır. İncelenen tezlerin belirlenmesinde dikkate alınan ölçütler aşağıdaki gibidir,

- Çalışmanın 2000-2021 yılları arasında yapılmış olması,
- Çalışmanın fen eğitimi alanında olması,
- Çalışmada 7E öğrenme modelinin kullanılmış olması,
- Çalışmanın lisansüstü (doktora veya yüksek lisans) tezi olması,
- Çalışmanın erişime açık olması,
- Çalışmanın Türkiye’de yapılmış olması



7th INTERNATIONAL EDUCATION AND INNOVATIVE SCIENCES CONGRESS
May 12-13, 2023 Azerbaijan State Pedagogical University

Bu ölçütler doğrultusunda 24 lisansüstü tez çalışmasına erişim sağlanmıştır.

Verilerin Kodlanması

Araştırmada incelenen tezler T1, T2...T24 şeklinde kodlanarak araştırma problemleri doğrultusunda kategori ve kodlar oluşturulmuştur. Araştırmadaki kategoriler; tezlerin türü, yayınlanma yılı, araştırma konusu, araştırma yöntemleri, araştırma desenleri, örneklem grupları ve büyüklükleri, veri toplama araçları, veri analiz yöntemleri ve amaç-sonuçlarına göre kategorize edilmiştir. Oluşturulan kategorilere göre uygun kodlar oluşturulmuştur.

Verilerin Analizi

Bu çalışmada, Türkiye’de 2000-2021 yılları arasında fen eğitimi alanında 7E öğrenme modeliyle yapılan yüksek lisans ve doktora tezleri incelenmiştir. Tezlerin taranması Mayıs-2022 tarihine kadar tamamlandığı için bu tarihten sonra yayımlanan tezler araştırmaya dahil edilmemiştir. Araştırma ölçütlerine uygun olan tezler kayıt altına alınıp kodlanarak Microsoft Excel dosyasına kaydedilerek araştırma soruları çerçevesinde kategorize edilmiştir. Bu kategoriler; çalışmanın türü, yayınlanma yılı, fen bilimleri araştırma alanları, araştırma yöntemleri, araştırma desenleri, örneklem grupları ve büyüklükleri, veri toplama araçları, veri analiz yöntemleri ve amaç sonuçları şeklindedir. Elde edilen sonuçlar tablo ve grafikler şeklinde düzenlenerek bulgular kısmında sunulmuştur.

Bulgular

Araştırmanın bulguları, fen eğitimi alanında yapılan 7E öğrenme modeli kullanılarak yürütülen ve 2000-2021 yılları arasında tamamlanan 24 tezin meta-analizi sonucu elde edilmiştir. Fen eğitimi alanında yapılan 7E öğrenme modeli içeren tezlerin türüne göre bulguları Şekil 1’de gösterilmiştir.

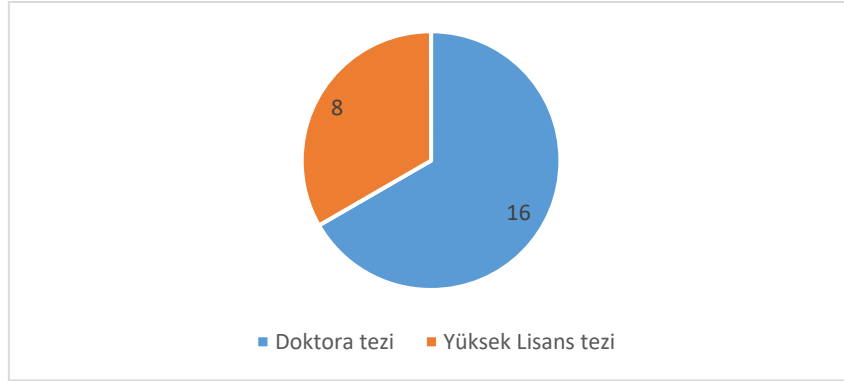

Şekil 1. Tezlerin türüne göre dağılımı

Şekil 1 incelendiğinde fen eğitimi alanında ve 7E öğrenme modelinin kullanıldığı 24 tezdten 16’sı doktora çalışması olurken, 8’i yüksek lisans çalışması olduğu görülmektedir.

Fen eğitimi alanında yapılan ve 7E öğrenme modelini içeren tezlerin yıllara göre dağılımı Şekil 2’de verilmiştir.



7th INTERNATIONAL EDUCATION AND INNOVATIVE SCIENCES CONGRESS
May 12-13, 2023 Azerbaijan State Pedagogical University

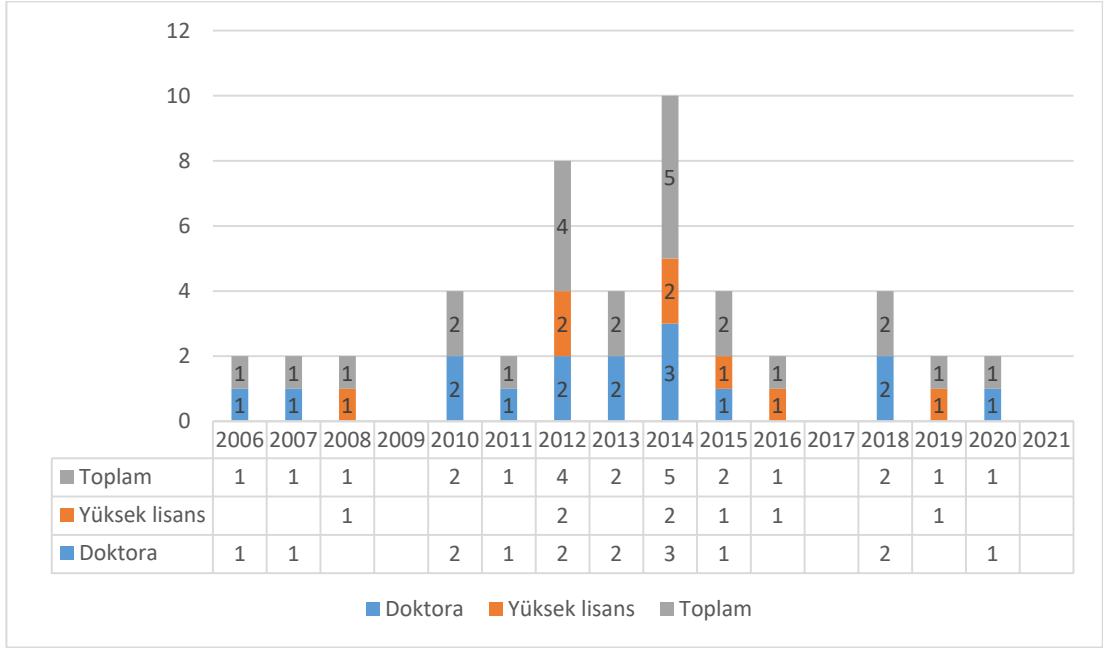

Şekil 2. Tezlerin yıllara göre dağılımı

Şekil 2’de fen eğitimi alanında ve 7E öğrenme modelini içeren lisansüstü tezlerin yıllara göre dağılımları verilmiştir. Alan yazın taraması 2000-2021 yılları arasında tamamlanan tez çalışmalarını içermektedir. Ancak 2000-2005 arasında tamamlanan tez çalışmasına ulaşılamadığından grafikte yer verilmemiştir. Ayrıca 2009, 2017 ve 2021 yıllarında tamamlanan herhangi bir lisansüstü tez çalışmasına ulaşılamamıştır. Toplam çalışmalar incelendiğinde en fazla 2014 yılında (f=5) ve 2012 yılında (f=4) tez çalışmasının tamamlandığı görülmektedir.

Fen eğitimi alanında ve 7E öğrenme modelinin kullanıldığı tez çalışmalarının araştırma konularına göre dağılımı Şekil 3’te gösterilmiştir.

Şekil 3 incelendiğinde fen eğitimi alanında yapılan ve 7E öğrenme modelini içeren tezlerin en fazla elektrik devreleri (f=5) ile ilgili olduğu görülmektedir. Yapılan tezlerin düzeyi açısından incelendiğinde doktora tez çalışmalarında en fazla tercih edilen araştırma konularının; elektrik devreleri (f=4), kuvvet ve enerji (f=2) ve elektromanyetizma (f=2) olduğu görülürken, yüksek lisans çalışmalarında en fazla mitoz ve mayoz bölünme (f=2) konularında tercih edildiği görülmüştür.



7th INTERNATIONAL EDUCATION AND INNOVATIVE SCIENCES CONGRESS
May 12-13, 2023 Azerbaijan State Pedagogical University

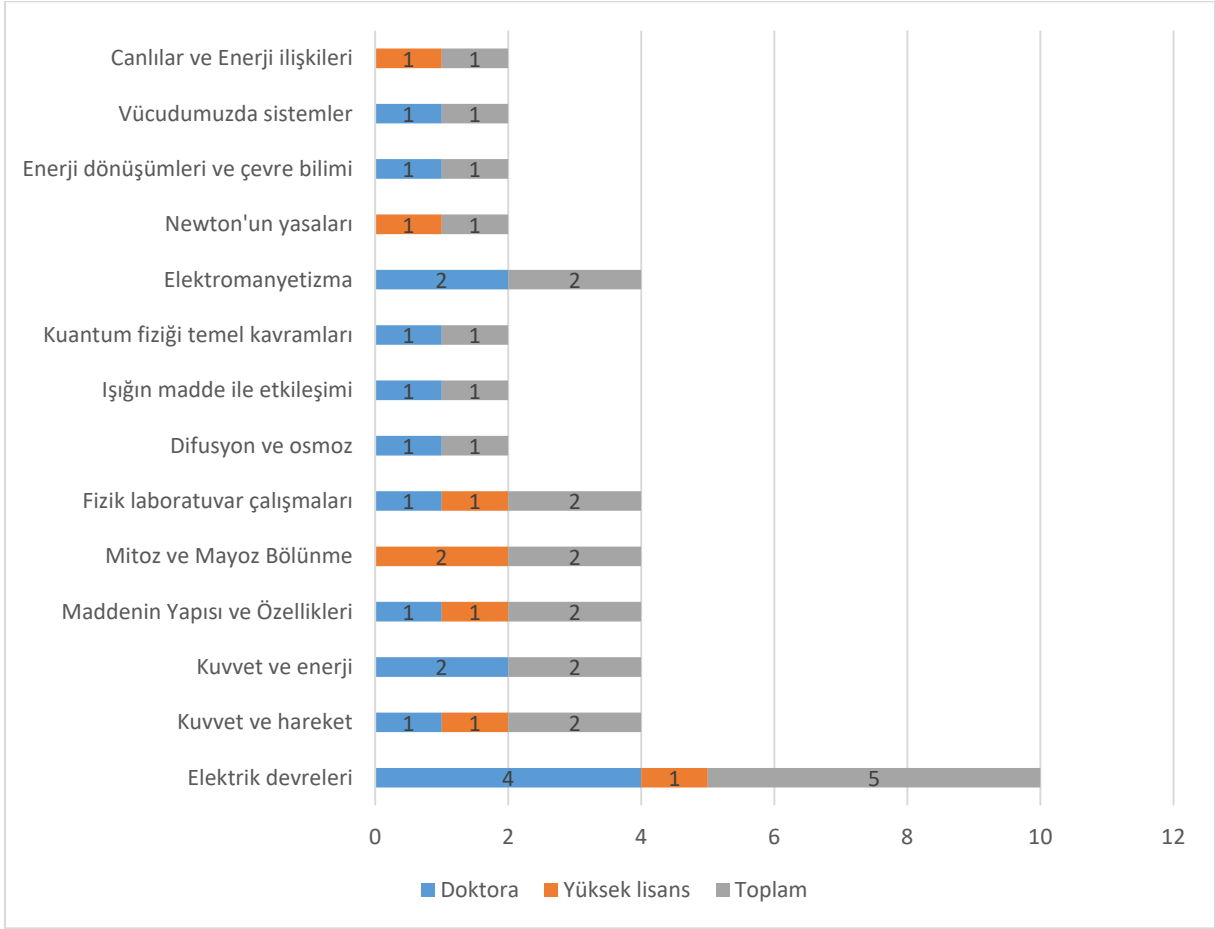

Şekil 3. Tezlerin araştırma konularına göre dağılımı

Şekil 4 incelendiğinde 7E öğrenme modeli kullanılarak yapılan lisansüstü tez çalışmalarında en fazla 10. Sınıf öğrencileriyle (f=5) araştırma yapıldığı görülmektedir. Doktora çalışmalarında 5. Sınıf ve 11. Sınıf öğrencileriyle üçer tez çalışması yapıldığı; yüksek lisans çalışmalarında da 8. Sınıf ve 10. Sınıf öğrencileriyle üçer tez çalışması ile en çok tercih edilen çalışma grupları olduğu görülmektedir.

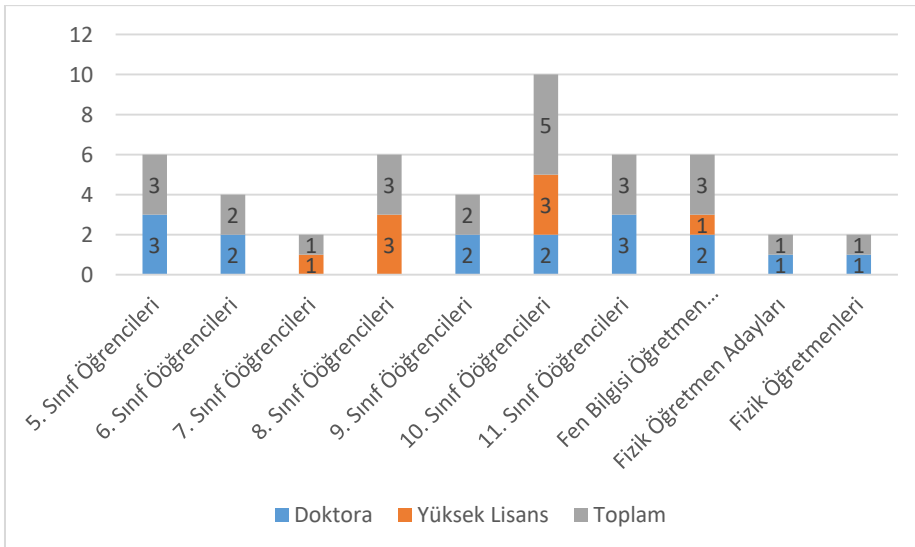



7th INTERNATIONAL EDUCATION AND INNOVATIVE SCIENCES CONGRESS
May 12-13, 2023 Azerbaijan State Pedagogical University

Şekil 4. Tezlerin örneklem gruplarına göre dağılımları

Fen eğitimi alanında ve 7E öğrenme modelini içeren tezlerin örneklem büyüklüklerine göre dağılımı Şekil 5’de gösterilmiştir.

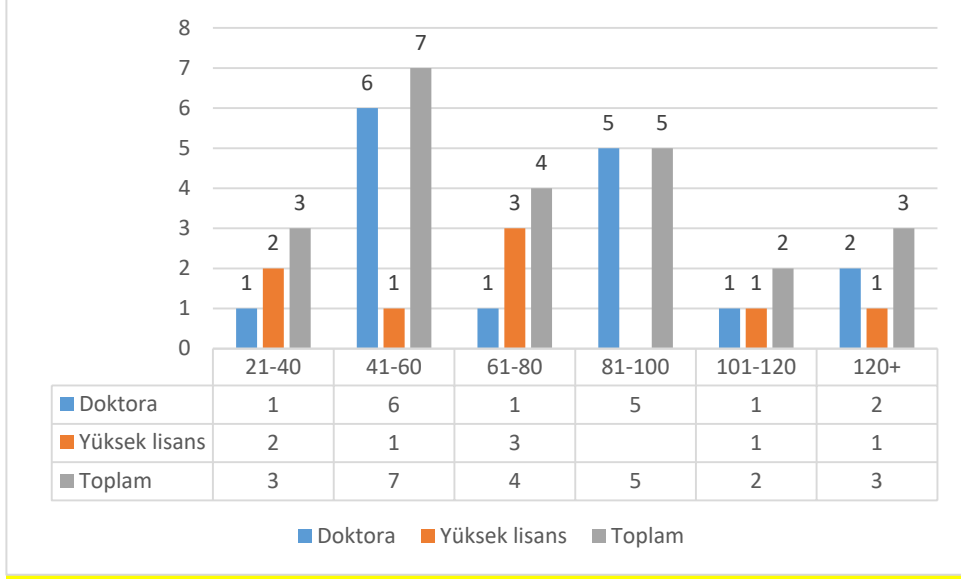

Şekil 5. Tezlerin örneklem büyüklüklerine göre dağılımları

Şekil 5 incelendiğinde 7E öğrenme modeli kullanılarak yapılan tez çalışmalarındaki örneklem büyüklükleri 41-60 aralığında en fazla sayıda ($f=7$) olduğu görülürken, 101-120 aralığında en az sayıda ($f=2$) tez çalışması bulunmaktadır. Doktora tezleri açısından incelendiğinde, örneklem büyüklüğü 41-60 aralığında olan 6 tez çalışması bulunurken, diğer örneklem sayılarında birer tez çalışmasına rastlanılmıştır. Yüksek lisans tezleri açısından incelendiğinde ise 61-80 aralığında en çok tez çalışması ($f=3$) bulunmaktadır.

Fen eğitimi alanında yapılan 7E öğrenme modeli kullanılarak tamamlanan tezlerin veri toplama araçlarına göre dağılımı Şekil 6’da gösterilmiştir.

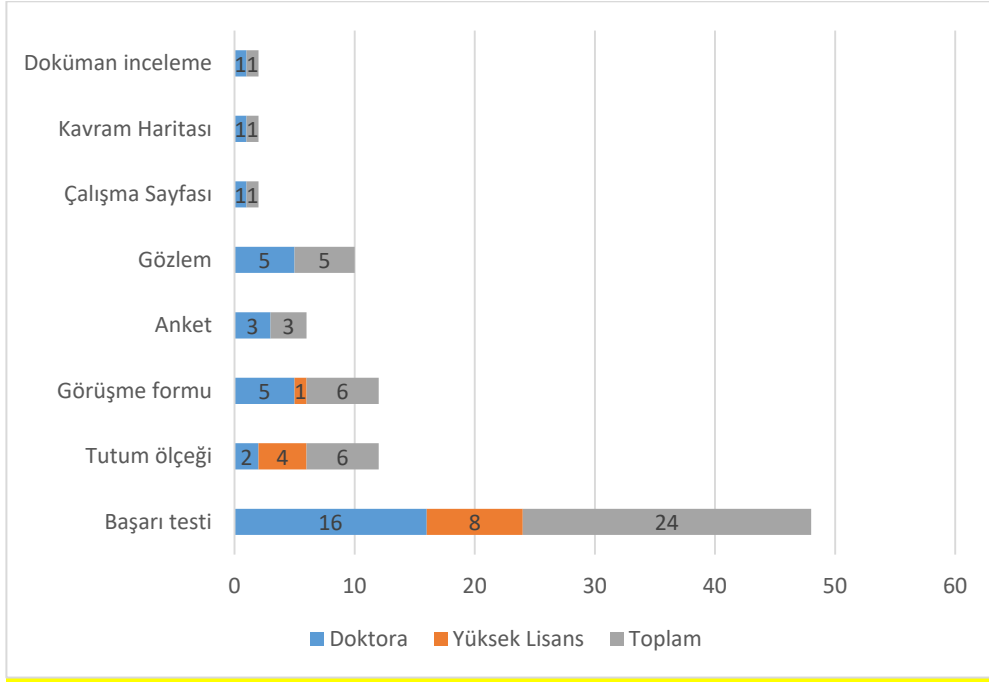

Şekil 6. Tezlerin veri toplama araçlarına göre dağılımları

Şekil 6'dan 7E öğrenme modeli kullanılarak yürütülen tez çalışmalarında en fazla tercih edilen veri toplama aracının başarı testi ($f=24$), tutum ölçeği ($f=6$) ve görüşme formu ($f=6$) olduğu görülmektedir. Doktora çalışmalarında en çok tercih edilen veri toplama aracı başarı testi ($f=16$) olurken; çalışma sayfası, kavram haritası ve doküman inceleme birer kez kullanılan veri toplama aracı olmuştur. Yüksek lisans çalışmalarında da en faz tercih edilen veri toplama aracının başarı testi ($f=8$) olurken, görüşme formu bir tezde kullanılmıştır.

Sonuç, Tartışma ve Öneriler

Araştırmanın bu bölümünde, fen eğitimi alanında tamamlanmış 24 tezin türüne göre, yıllara göre dağılımı, fen alanındaki araştırma konularına göre dağılımı, araştırma yöntemi ve desenine göre dağılımı, örneklem grubu ve büyüklükleri, veri toplama araçları, veri analiz yöntemlerine ve amaç sonuçlarına göre dağılımları sınıflandırılarak analiz edilmiştir. Analiz sonuçlarına ilişkin elde edilen bulgular literatüre dayalı olarak tartışılmış ve elde edilen sonuçlardan çıkarılan önerilere yer verilmiştir.

Yapılan meta-analiz çalışmasında 2000- 2021 yıllarında arasında yapılan fen eğitimi alanında 7E öğrenme modeli ile yapılarak incelen tezlerin çoğunluğunun doktora tezi olduğu görülürken, son yıllarda yapılan çalışmaların giderek azaldığı görülmektedir. Bunun sebebi Covid-19 etkisiyle Dünya'da yaşanan pandemi sürecinin okullardaki araştırmaları da etkilemesi olabileceği düşünülmektedir (Oğuzman ve Kaya, 2022). Araştırmada en çok tercih edilen fen konularının elektrik devreleri, kuvvet ve hareket ile maddenin yapısı ve özellikleri olduğu tespit edilmiştir.

Ayrıca araştırmada çoğunlukla nicel araştırma yöntemlerinden deneysel desenin kullanıldığı görülmektedir. Yapılan bu çalışmanın sonuçları ile benzer şekilde Çevik ve Kaya (2021) fen eğitimi alanında yapılan bilimsel süreç becerileri konusu alanında yapılan tezleri incelediği çalışmasında araştırma yöntemi olarak nicel yöntemin ve yarı deneysel desenin diğerlerine göre daha fazla kullanıldığı görülmektedir. Çalışmaların çoğunluğunda örneklem grubu olarak lise öğrencileri ile 41-60 kişilik katılımcı ile yürütüldüğü görülmektedir. İncelenen tezlerde veri toplama aracı olarak çoğunlukla başarı testi ile tutum ölçeği kullanıldığı, t-testi ve ANOVA ile analiz yapıldığı



7th INTERNATIONAL EDUCATION AND INNOVATIVE SCIENCES CONGRESS
May 12-13, 2023 Azerbaijan State Pedagogical University

görülmüştür. Alan yazındaki araştırmada incelenen çalışmaların çoğunun ortaokul öğrencileriyle yürütüldüğü tespit edilmiştir. Kahyaoğlu (2016) doğa eğitimi üzerine yaptığı meta sentez çalışmasında ise incelediği çalışmalarda en sık kullanılan örneklem çeşidinin ortaokul öğrencileri, en az tercih edilen örneklem çeşidinin ise anasınıfı öğrencileri olduğunu belirtmiştir. İnam ve Güven (2019) argümantasyon yönteminin kullanıldığı deneysel çalışmalar üzerine hazırladıkları meta-sentez çalışmasında da ortaokul ve daha üst yaş grupları içeren örneklemelerin daha ağırlıklı olduğunu tespit etmişlerdir. Bunun sebebini ise yaş ve bilgi birikimiyle paralel olarak yapılan çalışmalardan daha verimli sonuçlar alınabileceğine yönelik düşüncelerin olabileceğini belirtmişlerdir.

Araştırmada 7E öğrenme modeline uygun hazırlanan etkinlikler ve uygulamaların öğrenci başarısına, fene yönelik tutumuna ve bilimsel süreç becerilerine etkisini tespit etmek amacıyla yürütüldüğü görülmüştür. Uygulamalar sonucunda ise akademik başarının çoğunlukla arttığı, bilimsel süreç becerilerinin olumlu yönde değişiklik gösterdiği fakat öğrencilerin fene karşı tutumlarında bir etkisi olmadığı tespit edilmiştir. Ayrıca çalışmalarda 7E öğrenme modeline uygun yapılan etkinliklerin öğrencilerin eleştirel düşünme becerisini olumlu yönde etkilediği, öğrenilen bilgilerin kalıcılığını artırdığı, öğrencilerde var olan kavram yanlışlarını giderdiği sonuçlarına ulaşılmıştır. Alan yazında yer alan çalışmalar incelendiğinde, İnam ve Güven (2019) argümantasyon yönteminin kullanıldığı deneysel çalışmalar üzerine hazırladıkları meta-sentez çalışmasında en sık kullanılan ölçme araçlarının başarı testi, form ve ölçek olduğu sonucuna ulaşmışlardır. Ayrıca, Dağlı ve Yazıcı (2020)'nin fen bilimleri eğitimi alanında 2014 ve 2017 yılları arasındaki çalışmaları inceledikleri araştırmalarında da en sık kullanılan ölçme araçlarının ölçekler, başarı testi ve anketler olduğunu tespit edilmiş olması bu araştırmanın bulguları ile paralellik göstermektedir.

Sonraki araştırmalar için yurt dışında fen eğitimi alanında ve 7E öğrenme modeli kullanılarak yürütülen çalışmaların derinlemesine incelenmesi önerilmiştir. Ayrıca sınırlı sayıda fen konularının 7E öğrenme modeli kullanılarak anlatıldığı görülmektedir. Farklı fen konularında da 7E öğrenme modelinin kullanılması önerilmektedir.

Yürütülen çalışmalarda karma yöntem kullanımının çok az tercih edildiği görülmektedir. Bu bakımdan karma yöntemin kullanıldığı çalışmaların yürütülmesinin alan yazına katkısı olacağına inanılmaktadır.

Kaynakça

- Avcıoğlu, O. (2008). *Lise 2 fizik dersinde newton yasaları konusunda 7E modelinin başarıya etkisinin araştırılması*, (Tez No. 226902) (Yüksek Lisans Tezi), Gazi Üniversitesi, Ankara]. Ulusal Tez Merkezi.
- Bulut, H. (2017). Lise biyoloji dersinde 7E yapılandırmacı yaklaşım öğretim modelinin başarıya etkisinin değerlendirilmesi. *Uluslararası Eğitim Bilimleri Dergisi*, (10), 94-114.
- Bybee, R.W. (2003). *Achieving scientific literacy: From purposes to practices*. Portsmouth, UK: Heinemann.
- Çevik, A &Kaya, H. (2021). Fen eğitimi alanında yapılan bilimsel süreç becerilerini içeren lisansüstü tezlerin incelenmesi: Meta-Sentez Çalışması. *Maarif Mektepleri Uluslararası Eğitim Bilimleri Dergisi*, 5(2), 54-77. <https://doi.org/10.46762/mamulebd.985454>
- Dağlı, A., & Yazıcı, M. (2020). Fen bilimleri eğitimi alanında 2014-2017 yılları arasında yapılan yüksek lisans tezleri üzerine bir araştırma. *Harran Maarif Dergisi*, 5(1), 113-152.
- Demirezen, S., & Yağbasan, R. (2013). 7E modelinin basit elektrik devreleri konusundaki kavram yanlışları üzerine etkisi. *Hacettepe Üniversitesi Eğitim Fakültesi Dergisi*, 28(28-2), 132-151.
- Doğanay, A. ve Tok, Ş. (2007). Öğretimde çağdaş yaklaşımlar. A. Doğanay (Ed.) Öğretim İlke ve Yöntemleri. Ankara: Pegem yayıncılık.



7th INTERNATIONAL EDUCATION AND INNOVATIVE SCIENCES CONGRESS
May 12-13, 2023 Azerbaijan State Pedagogical University

- Eisenkraft, A. (2003). Expanding the 5E model. *The Science Teacher*, Published by *The National Science Teachers Association*, 70 (6), 56–59.
- Güven, Ç., Selvi, M., & Benzer, S. (2018). 7E öğrenme modeli merkezli stem etkinliğine dayalı öğretim uygulamalarının akademik başarıya etkisi. *Anemon Muş Alparslan Üniversitesi Sosyal Bilimler Dergisi*, 6(STEMES'18), 73-80.
- Gönen, S. & Kocakaya, S. (2005). Lise-1 Öğrencilerinin Farklı İki Öğretim Yöntemine Göre Fizik Başarı. *Pamukkale Üniversitesi Eğitim Fakültesi Dergisi*, 17 (17), 11-19.
- İnam, A. & Güven, S. (2019). Argümantasyon Yönteminin Kullanıldığı Deneysel Çalışmaların Analizi: Bir Meta-Sentez Çalışması, *The Journal of International Lingual Social and Educational Sciences*, 5(1), 155-173.
- Kanlı, U. (2007). *7E modeli merkezli laboratuvar yaklaşımı ile doğrulama laboratuvar yaklaşımlarının öğrencilerin bilimsel süreç becerilerinin gelişimine ve kavramsal başarılarına etkisi (Yayımlanmamış doktora tezi)*. Gazi Üniversitesi Eğitim Bilimleri Enstitüsü, Ankara.
- Kanlı, U., & Yağbasan, R. (2008). 7E modeli merkezli laboratuvar yaklaşımının öğrencilerin bilimsel süreç becerilerini geliştirmedeki yeterliliği. *Gazi Eğitim Fakültesi Dergisi*, 28(1), 91-125.
- Kocakaya, S., & Gönen, S. (2010). *The Effects Of Computer-Assisted Instruction Designed According to 7E Model Of Constructivist Learning On Physics Student Teachers 'Achievement, Concept Learning, Self-Efficacy Perceptions and Attitudes*. *Turkish Online Journal of Distance Education*, 11(3), 206-224.
- Koç, G. (2007). *Yapılandırmacı öğrenme kuramı*. A. Ulusoy (Ed.) Eğitim Psikolojisi. Ankara: Anı yayıncılık.
- Oğuzman, T. & Kaya, H. (2022). “Astronomi Eğitimi Alanındaki Tezlerin İncelenmesi: Bir Meta Sentez Çalışması”, *International Social Mentality and Researcher Thinkers Journal*, (Issn:2630-631X) 8(57): 534-549.
- Özaydın, T. E. (2010). *İlköğretim yedinci sınıf fen ve teknoloji dersinde 5e öğrenme halkası ve bilimsel süreç becerileri doğrultusunda uygulanan etkinliklerin, öğrencilerin akademik başarıları, bilimsel süreç becerileri ve derse yönelik tutumlarına etkisi (Doktora tezi)*. YÖK Tez Merkezi. (256654).
- Özmen, H. (2004). Fen öğretiminde öğrenme teorileri ve teknoloji destekli yapılandırmacı (constructivist) öğrenme. *The Turkish Online Journal of Educational Technology*, 1(3),14.
- Polat, S. & Ay, O. (2016). Meta-Sentez: Kavramsal Bir Çözümleme. *Eğitimde Nitel Araştırmalar Dergisi*, 4 (2), 52-64.
- Sönmez, I. (2002). *İlköğretim 4/5. sınıf fen bilgisi öğretiminde kullanılan metotların öğretmenler açısından değerlendirilmesi* (Tez No. 113900), [Yüksek Lisans Tezi. Selçuk Üniversitesi, Konya. Ulusal Tez Merkezi
- Turgut, Ü., Çolak, A., & Salar, R. (2017). 7E Öğrenme Modeline Uygun Olarak Çalışma Yaprağı Hazırlama (Elektromanyetizma Ünitesi Örneği). *Bayburt Eğitim Fakültesi Dergisi*, 12(23), 227-251.

Ek. İncelenen Çalışmalar

No	Araştırmacı	Tezin adı	Yayın yılı	Yayın türü
1	Ajda Mesude MEYDAN	Atomun Yapısı Konusunda Uygulanan 7e Öğrenme Modelinin Öğrencilerin Akademik	2015	Yüksek lisans



7th INTERNATIONAL EDUCATION AND INNOVATIVE SCIENCES CONGRESS
May 12-13, 2023 Azerbaijan State Pedagogical University

		Başarısı Ve Tutumlarına Etkisi		tezi
2	Alp ÇOLAK	Ortaöğretim 11. Sınıf Elektromanyetizma Ünitesinde 7e Modelinin Öğrencilerin Kavramsal Başarılarına Etkisi	2014	Doktora tezi
3	Çağrı GÜVEN	STEM Uygulamaları İle Zenginleştirilmiş 7e Öğrenme Modeli'nin 5. Sınıf Öğrencilerinin Bilişsel Süreç Becerilerine Etkisi	2020	Doktora tezi
4	Ebru YILDIZBAŞ	Ortaokul 8. Sınıf Fen Bilimleri Dersi Kuvvet Ve Katı Basıncı İlişkisi Konusunun Öğretiminde 7e Modelinin Öğrenci Başarısına Ve Tutumuna Etkisinin Araştırılması	2019	Yüksek lisans tezi
5	Elif YENİCE	Yapılandırmacı Yaklaşımın 7e Öğrenme Modelinin 8.Sınıf Fen Ve Teknoloji Dersi "Mitoz Ve Mayoz Bölünme" Konusunda Öğrencilerin Akademik Başarılarına Etkisinin İncelenmesi	2014	Yüksek lisans tezi
6	Esin ŞAHİN	7e Ve Yaratıcı Drama Destekli 7e Modellerinin Fizik Öğretmen Adaylarının Manyetik Alan Konusunda Başarı Ve Tutumlarına Etkileri	2012	Doktora tezi
7	Evşen ÖZTAŞ	Biyoloji Öğretiminde Bilgisayar Destekli 7e Modelinin Sekizinci Sınıf Öğrencilerinin Akademik Başarılarına Etkisi	2016	Yüksek lisans tezi
8	Fatih GÜRBÜZ	7e Öğrenme Modelinin 6. Sınıf Fen Ve Teknoloji Dersi "Yaşamımızdaki Elektrik" Ünitesinde Öğrencilerin Akademik Başarılarına Ve Kalıcılığa Etkisi	2012	Doktora tezi
9	Fulya DEMİRÖRS	Özdüzenleyici Bilişsel Stratejilerle Zenginleştirilmiş 7e Öğrenme Modelinin Öğrencilerin Enerji Konusundaki Başarılarına Ve Bilimsel Süreç Becerilerine Etkisi	2018	Doktora tezi
10	Gülsüm GÖK	The Effect Of 7e Learning Cycle Instruction On 6th Grade Students' Conceptual Understanding Of Human Body Systems, Self-Regulation, Scientific Epistemological Beliefs, And Science Process Skills	2014	Doktora tezi
11	Gülşah	Fen Ve Teknoloji Öğretiminde 7e Öğrenme	2012	Yüksek



7th INTERNATIONAL EDUCATION AND INNOVATIVE SCIENCES CONGRESS
May 12-13, 2023 Azerbaijan State Pedagogical University

	TANRIVERDİ	Model Merkezli Fizik Laboratuvar Uygulamalarının Öğrencilerin Öğrenme Ürünlerine Etkisinin İncelenmesi		lisans tezi
12	Günay PALIÇ ŞADOĞLU	Lise Modern Fizik Ünitesine Yönelik 7e Öğretim Modeline Uygun Tasarlanan Materyalin Etkisinin İncelenmesi	2014	Doktora tezi
13	Hakan SARAÇ	Çokluortam Destekli 7e Modeline Göre Tasarlanan Uygulamaların 5. Sınıf Fen Bilimleri Dersi “Maddenin Değişimi” Ünitesinde Öğrencilerin Öğrenme Ürünlerine Etkisi	2015	Doktora tezi
14	Hüseyin BULUT	Eşeyli Üreme Ve Mayoz Bölünme Konusunda 7e Modelinin Başarıya Etkisinin Araştırılması	2012	Yüksek lisans tezi
15	Meryem GÖRECEK	Fen Bilgisi Öğretmen Adaylarının Kuantum Fiziği Temel Kavramlarını Anlama Düzeylerine 7e Öğretim Modelinin Etkisi	2013	Doktora tezi
16	Orçun AVCIOĞLU	Lise 2 Fizik Dersinde Newton Yasaları Konusunda 7e Modelinin Başarıya Etkisinin Araştırılması	2008	Yüksek lisans tezi
17	Özden KARAGÖZ MIRÇİK	Basit Elektrik Devreleri Konusu İle İlgili Kavramların Öğretiminde Sanal Laboratuvar Destekli 7e Öğretim Modelinin Öğrencilerin Zihinsel Modelleri Üzerindeki Etkileri	2018	Doktora tezi
18	Özlem MECİT	The Effect Of 7e Learning Cycle Model On The Improvement Of Fifth Grade Students’ Critical Thinking Skills	2006	Doktora tezi
19	Seda ÇEKİÇ TOROSLU	Yaşam Temelli Öğrenme Yaklaşımı İle Desteklenen 7e Öğrenme Modelinin Öğrencilerin Enerji Konusundaki Başarı, Kavram Yanılgısı Ve Bilimsel Süreç Becerilerine Etkisi	2011	Doktora tezi
20	Selçuk DEMİREZEN	Elektrik Devreleri Konusunda 7e Modelinin Öğrencilerin Başarı, Bilimsel Süreç Becerilerinin Gelişimi, Kavramsal Başarıları Ve Kalıcılık Düzeylerine Etkisi	2010	Doktora tezi
21	Sevda YERDELEN DAMAR	The Effect Of The Instruction Based On The Epistemologically And Metacognitively Improved 7e Learning Cycle On Tenth Grade Students’ Achievement And Epistemological Understandings In Physics	2013	Doktora tezi



7th INTERNATIONAL EDUCATION AND INNOVATIVE SCIENCES CONGRESS
May 12-13, 2023 Azerbaijan State Pedagogical University

22	Sıdıka ÇEKİLMEZ	Lise 2 Fizik Dersi Elektrik Konusunun Öğretiminde 7e Modelinin Öğrenci Başarısı Ve Tutumuna Etkisi	2014	Yüksek lisans tezi
23	Uygar KANLI	7e Modeli Merkezli Laboratuvar Yaklaşımı İle Doğrulama Laboratuvar Yaklaşımlarının Öğrencilerin Bilimsel Süreç Becerilerinin Gelişimine Ve Kavramsal Başarılarına Etkisi	2007	Doktora tezi
24	Yeter BÜLBÜL	The Effect Of 7e Learning Cycle Model On The Ninth Grade Students' Understanding Of The Concepts Related To The Diffusion And Osmosis In Biology	2010	Doktora tezi



7th INTERNATIONAL EDUCATION AND INNOVATIVE SCIENCES CONGRESS
May 12-13, 2023 Azerbaijan State Pedagogical University

TERS YÜZ ÖĞRENME YÖNTEMİ İLE İLGİLİ FEN BİLİMLERİ ÖĞRETMENLERİNİN DÜŞÜNCELERİNİN İNCELENMESİ

ANALYSIS OF SCIENCE TEACHERS' THOUGHTS ON THE FLIPPED LEARNING
METHOD IN SCIENCE EDUCATION

Tuğçe KURT

Amasya Üniversitesi Fen Bilimleri Enstitüsü

<https://orcid.org/0000-0001-9086-1610>

Prof. Dr. Murat KURT

Amasya Üniversitesi

ORCID. 0000-0003-1155-9339

ÖZET

Günümüzde uzaktan eğitim çok büyük önem taşımaktadır. Bununla birlikte yapılandırmacı bir anlayışı benimseyen ülkelerin çokluğu düşünülürse birbiri içine empoze edilmesi gereken uzaktan eğitim ve yapılandırmacılık için yeni ve etkin yöntemler geliştirilmelidir. Fen bilimleri öğretim programımızın ilkelerine baktığımızda öğrencilere kazandırılması beklenen beceriler de yeni dünyanın isteklerini karşılamak için yapılmıştır. Bundan yola çıkarak uygulayıcısı öğretmenler olan yöntemlerle ilgili en iyi veriyi yine öğretmenlerden alınacağını düşünerek Türkiye'deki fen bilimleri öğretmenlerinin bu konu hakkındaki fikirlerini öğrenmek için bu çalışma yapılmıştır. Bu çalışma, Türkiye'deki fen bilimleri öğretmenlerinin Ters Yüz Öğrenme yöntemi hakkındaki düşüncelerini araştırmak amacıyla yapılmıştır. Çalışmada nitel araştırma yöntemlerinden durum çalışması kullanılmıştır ve yarı yapılandırılmış sorulardan oluşan bir görüşme formu kullanılarak veri toplanmıştır. Toplam sekiz soru, fen bilimleri öğretmenlerinin Ters Yüz Öğrenme yöntemi hakkındaki görüşlerini almak için kullanılmıştır. Görüşmeler, öğretmenlerin rahat hissettikleri ortamlarda ayrı ayrı yapılmış ve her bir görüşme yaklaşık 30 dakika sürmüştür. Verilerin analizi için betimsel analiz ve içerik analizi yöntemleri kullanılmış ve NVIVO 11 programı kullanılarak nitel veriler analiz edilmiştir. Sonuçlar, fen bilimleri öğretmenlerinin Ters Yüz Öğrenme yöntemine olumlu baktıklarını ve öğrencilerin bu yöntemle daha fazla etkileşimde bulduklarını düşündüklerini göstermiştir. Öğretmenler, Ters Yüz Öğrenme yönteminin uygulanmasında karşılaştıkları zorluklar hakkında da görüşlerini paylaşmışlardır.

Anahtar Kelimeler: Fen bilimleri, Ters yüz öğrenme, Yapılandırmacılık.

ABSTRACT

This study was conducted to investigate the thoughts of science teachers in Turkey about the Flipped Learning method. A case study approach was used as a qualitative research method, and data was collected using a semi-structured interview form consisting of eight questions to obtain the opinions of science teachers about the Flipped Learning method. The interviews were conducted individually in comfortable environments for the teachers, and each interview lasted approximately 30 minutes. Descriptive analysis and content analysis methods were used for data analysis, and qualitative data was analyzed using NVIVO 11 program. The results showed that science teachers have a positive



7th INTERNATIONAL EDUCATION AND INNOVATIVE SCIENCES CONGRESS
May 12-13, 2023 Azerbaijan State Pedagogical University

view of the Flipped Learning method and believe that students interact more with this method. Teachers also shared their opinions about the challenges they face in implementing the Flipped Learning method.

Keywords: Constructivism, Flipped learning, Science.

GİRİŞ

Eğitim sisteminde her toplumda olduğu gibi bizim ülkemizde de gelişerek giden ve dolayısıyla değişimler olan süreçler yaşıyoruz. Örneğin öğretmen merkezli yaklaşımlardan öğrenci merkezli öğretim yaklaşımlarına geçerken tabii ki yeni modeller ortaya atılmıştır. Teknolojideki gelişmelerin de sayesinde öğrencinin kendi kendine ve kendi hızında yani bireyselleşmiş şekilde öğrenmesi ortaya çıkmıştır (Bishop & Verleger, 2013). Keller'in savunduğu bireyselleştirilmiş öğrenme modeli de en iyi öğrenme yöntemlerinden biri olduğu kabullenilmiştir (Elçin, 2006). Dolayısıyla hem geleneksel hem de modern eğitim sisteminin harmanlanmış halinin temelleri atılmıştır. Bu temelleri atan modellerden biri de Ters Yüz Öğrenme Modelidir (Gençer, 2015).

Teknoloji entegrasyonu, teknoloji birimlerinin eğitim hayatında kullanılmasına ek olarak sınıf dışında da kullanılmasıdır. Artık teknoloji ile sınıf arasında bağ olmalıdır (EDUTOPIA, 2007).

Tüm dünyanın etkilendiği COVID-19 nedeniyle çoğu ülke uzaktan eğitime geçiş yapmıştır. İnternet tabanlı öğrenmenin değeri artmıştır. Dolayısıyla her ülkede olduğu gibi bizim ülkemizde de bu konu ile ilgili yeni fikirler ortaya çıkmaya ve araştırılmaya başlamıştır. Bunlardan biri de Ters Yüz Öğrenme Modelidir. Ters Yüz Öğrenme Modeli aslında 2007 yılında ortaya çıkmıştır. Woodland Park Lisesi'nde Kimya öğretmenliği yapan Jonathani Bergmann ve Sams tarafından yapılmıştır (Hayırsever & Orhan, 2018). Öğretmenler derse geç kalan veya devamsızlık yapmak zorunda kalan öğrencileri için dersleri kaydetip çevrim içi platformda paylaşmışlardır. Derse gelen öğrencilerin de tekrar yapmak amacıyla bu derslere ilgisini gören öğretmenler aslında derste zaman harcamak yerine derslerin önceden izlenip gelindiğinde sınıf ortamında üst düzey becerilere odaklanmak için daha fazla zaman kaldığını fark etmişlerdir. Bu durum Ters Yüz Öğrenme Modeli'nin ortaya çıkışı olarak alınır (Tucker, 2012).

Ülkemizde “Evde Ders Okulda Ödev Modeli” (Kaya, 2020), “Flipped Öğrenme” (Koç-Akran & Bayrak, 2020), “Ters Yüz Edilmiş Sınıflar” (Yıldırım, Yıldırım & Çelik, 2018), “Ters Yüz Edilmiş Öğrenme Modeli” (Hayırsever & Orhan, 2018), “Ters Yüz Sınıf Modeli” (Arslan & Kuzu, 2019), “Flipped Learning Model” (Kardaş & Yeşilyaprak, 2015) isimleriyle alanyazında çalışmalar yapılmıştır. Alanyazın incelendiğinde Türkçe isim arayışında oldukları düşünülebilir. Bergmann ve Sams “Flipped Sınıf” olarak başlattıkları çalışmayı “Flipped Öğretim Modeli” olarak ifade etmişlerdir (Bergmann & Sams, 2012). Flipped Öğretim Modeli olarak bilinen bu model, araştırmada Türkçe çeviri karşılığı “Ters Yüz Öğretim Modeli (TYÖM)” olarak kullanılmıştır.

Bergmann ve Sams'in radikal değişiklik olarak ifade ettiği ters-yüz edilmiş sınıflar öğretmen ve öğrenci için birçok avantaj sağlamaktadır. Bu avantajlar aşağıdaki gibi özetlenebilir (Fulton, 2012; Herreid & Schiller, 2013). Ters-yüz edilmiş sınıf;

- Öğrencilerin kendi hızlarına göre hareket etmesini sağlayacaktır.
- Ev ödevlerinin sınıf içinde yapılması öğretmenlerin öğrenme güçlüğü çeken öğrencileri belirlemesine yardımcı olacaktır.
- Öğretmenler müfredatı çok daha kolay düzenleyebilir ve güncelleyebilir.
- Güncel müfredat 7/24 öğrencilere sağlanabilir.
- Sınıf içi zaman daha etkili ve yaratıcı kullanılabilir.



7th INTERNATIONAL EDUCATION AND INNOVATIVE SCIENCES CONGRESS
May 12-13, 2023 Azerbaijan State Pedagogical University

- Öğretmenler raporlama yöntemiyle öğrencilerin gelişimin, ilgilerini ve katılımlarını ortaya çıkarabilir.
- Yeni öğrenme yaklaşımlarında temel alınan öğrencinin merkeze alınması durumu ile bire bir örtüşen bir yapı olduğundan yeni öğrenme yaklaşımlarıyla derslere destek sağlanabilir.
- 21. yy becerilerinin gelişimine katkı sağlayacaktır.
- Öğrencilerle araştırma yapmak için daha fazla zaman sağlayabilecektir.
- Öğrenciler sınıf içinde bilimsel malzemelerle daha fazla vakit geçirebilecek ve farkındalıkları daha fazla gelişecektir.
- Sınıf içinde ve sınıf dışında dersle sürekli bir uğraş sağlayacaktır.
- Öğrenciler öğrenme ortamına daha aktif şekilde katılacaklardır ve bu durum öğrencilerin yaptıkları işi sevmelerine sebep olacaktır.

PROBLEM DURUMU

Global olarak etkilendiğimiz pandemi döneminde Türkiye de tüm kademelerde uzaktan eğitime geçmiştir. Çevrim içi derslerin yanına ek olarak kanallarda da ders yayınları verilmiştir. Yüz yüze alınamayan dersler için öğrenciler eksiklerini böyle kapatmaya çalışmışlardır. Bu kademelerde uzaktan eğitim öğretmenler için de yeni bir deneyim olmuştur. Dolayısıyla bazı problemlerle karşılaşmıştır. Onun için de yeni çözüm yolları aranmıştır.

Uzaktan eğitim artık çağımızın yeni eğitim şekli olmuştur. Pandemi süreci ile zorunlu olarak başlayan bu eğitim şekli artık normalde de yüz yüze eğitimin yerini alabilecek raddeye gelmiştir. Çünkü öğrencinin sınırsız tekrar imkanı olması, kendi hızında öğrenmesi yani eğitimin bireyselleşmesi hem motivasyon açısından hem de tam öğrenmeyi sağlaması açısından olumludur. Fakat sosyal hayatını olumsuz etkileyebilir, bu da başka bir araştırmayı gerektirebilir.

Uzaktan eğitim sürecinde konu anlatımını yine öğretmen yapmaktadır. Yine öğretmen merkezli bir eğitim söz konusudur. Öğrencinin konuyu derinlemesine ve üst düzey beceriler ile öğrenmesi mümkün değildir. Çünkü bunun için zaman sınırlıdır. Bunun yanı sıra sosyal olarak öğrenciler birbiri ile etkileşime de girememektedir. Yani aslında yüz yüze eğitimin avantajları da ortadan kalkmaya başlar. İşte ters yüz öğrenme modeli burada devreye girmektedir. Uzaktan eğitimde Ters Yüz Öğrenme Modelinin kullanılmasının bu sorunların giderilmesine katkı sağlayacağı düşünülmektedir. Çünkü bu modelde hem eğitimde teknoloji hem de yüz yüze eğitim kullanıldığı için öğrenciler sosyal hayattan kopmadan ve zamanlarını üst düzey becerilere yönelterek kendi hızlarında öğrenebilirler.

Bu sebeplerden yola çıkarak bu modelin uygulayıcısı öğretmenler olduğu için şu an Türkiye'deki fen bilimleri öğretmenlerinin bu konu hakkındaki fikirlerini öğrenmek istedim. Çünkü eğitimci bu modelin yararlı olduğunu düşünüyorsa uygular eğer düşünmüyorsa demek ki eğitimcilere bu konu hakkında bilgilendirme yapılması gerekmekte olduğunu söyleyebiliriz.

ALANYAZIN DERLEME

Özellikle pandemi sonrasında son senelerde Ters Yüz Öğrenme Modeli ile ilgili araştırmalar artış göstermiştir. Yurt dışında yapılanların yanında Türkiye'de de Ters Yüz Öğrenme Modeli ile ilgili çalışmalar yapılmaktadır (Gençer vd., 2014).

Alanyazın incelendiğinde modelin birçok yerde yapılandırmacı yaklaşıma dayandırıldığı görülmektedir (Cohen, 2015; Kong, 2014).

Ayrıca alanyazında az olsa da, veli görüşlerine yer veren çalışmada bulunmaktadır (Howell, 2013).



7th INTERNATIONAL EDUCATION AND INNOVATIVE SCIENCES CONGRESS
May 12-13, 2023 Azerbaijan State Pedagogical University

Alanyazına bakıldığında aslında Ters Yüz Öğrenme Modeli ile ilgili çalışmaların olduğu fakat isminin değişik olması, daha çok yurt dışında üzerinde düşünülmesi dolayısıyla kaynakların yabancı olması, yeni bir model olması, uygulamada farklı görüşlerin olması gibi sebepler dolayısıyla daha çok araştırma yapılması gerektiği düşünülmektedir.

Bunun yanı sıra modelin fen bilimleri derslerinde kullanılması ile ilgili uygulanabilirlik açısından farklılık olabileceği için bu konuda araştırma yapılması ve bilimsel katkı sağlaması beklenmektedir.

Özellikle öğretmenlerin bu modeli ne derece bildikleri ve modelin yararlarının farkında olup olmadıkları konusunda fen bilimleri öğretmenlerinden fikirler almak bu konuda önümüzdeki çalışmalara ve uygulanabilirlik açısından modelin gelişimine katkı sağlayacaktır.

YÖNTEM

Araştırma Yöntemi

Çalışmada nitel araştırma türlerinden durum çalışması yöntemi kullanılmıştır. Nitel araştırma, mülakat, gözlem ve doküman analizi gibi nitel veri toplama yöntemlerinin kullanıldığı, olayların ve algıların doğal ortamda gerçekçi ve bütüncül bir şekilde ortaya çıkarılmasına yönelik nitel bir sürecin takip edildiği çalışmadır (Yıldırım & Şimşek, 2011). Araştırmada Ters Yüz Öğrenme Modeli hakkında üç Fen Bilgisi öğretmeni ile yarı yapılandırılmış mülakat aracılığıyla derinlemesine görüşme yapıldığı için araştırma deseni durum çalışması olarak belirlenmiştir. Araştırmada incelenen durum, öğretmenlerin Ters Yüz Öğrenme Modeline yönelik görüşleridir.

Veri Toplama Araçları

Ters Yüz Öğrenme Modeli ile ilgili Fen Bilgisi öğretmenlerinin görüşlerini almak ve incelemek için yarı yapılandırılmış sorulardan oluşan görüşme formu kullanılmıştır. Görüşmelerde sorulacak soruları hazırlamak için literatür taraması yapılmıştır. Daha sonra konu ile ilgili 14 sorudan oluşan bir soru havuzu oluşturulmuştur. Hazırlanan sorular yüksek lisans nitel veri analizi dersini yürüten öğretim üyesi ile incelenmiş görüşleri alınmıştır. Uzman görüşünden sonra bazı sorular düzeltilmiş olup araştırmada kullanılmak üzere sekiz soruya karar verilmiştir. Oluşturulan sorular veri toplama aracı olarak kullanılmıştır. Görüşmeler öğretmenlerin istekleri üzerine kendilerini rahat hissettikleri ortamlarda ayrı ayrı yapılmıştır. Görüşme her bir öğretmen ile yaklaşık 30 dakika sürmüştür.

Verilerin Analizi

Araştırmada elde edilen verilerin analizinde elde edilen verilerde katılımcıların görüşleri doğrudan ifade edilebilmesi ve daha derin bir işleme tabi tutulabilmesi açısından her soru için betimsel analiz ve içerik analizi birlikte kullanılmıştır. Nitel araştırma kapsamında NVIVO 11 programı kullanılmıştır. Yapılan analizler sonucunda 2 kategori oluşturulmuştur. Ayrıca toplamda 4 tema ve bu temalar altında toplam 11 kod belirlenmiştir.

BULGULAR

Fen bilimleri öğretmeni olarak görev yapmakta olan üç öğretmene sorulan sorular sonucunda ortaya çıkan kategoriler, temalar ve kodlar aşağıda verilmiştir. ‘zaman’ teması bazı öğretmen için olumlu iken bazısı için olumsuz olarak düşünüldü. En önemli olarak kurs merkezinde çalışan bir öğretmen olan Ö2 velilerin bu modele olumsuz tepki vereceğini söyledi.

Ö2; ‘Açık konuşmak gerekirse özel sektörde öğrenciye bu sorumluluk verildiğinde genelde velilerden ters tepki alınır bunu göze almak istemedim. Veliler öğrenci başarısızlığını hemen bu farklı yöntemle bağlayarak öğretmeni suçlayabilirler. Tabi ki hepsi yöntemin amacını ve işleyiş biçimini bilmeyeceği için ‘Öğretmen ders anlatmayı çocuklara kendileri çalışsın diyor, o zaman neden bu okula gönderiyoruz?’ gibi tepkilerle gelebilirler. Kurs merkezlerinde ise bu sistem hiç yürümez.’



7th INTERNATIONAL EDUCATION AND INNOVATIVE SCIENCES CONGRESS
May 12-13, 2023 Azerbaijan State Pedagogical University

Ö2; 'Önceden doğruyu öğrenenler olduğu gibi yanlış öğrenenler de vardı, o yüzden kafalarındaki bilgiyi değiştirmek daha zor oldu.' diyerek modeli yanlış uyguladığını gösterdi.

KATEGORİLER

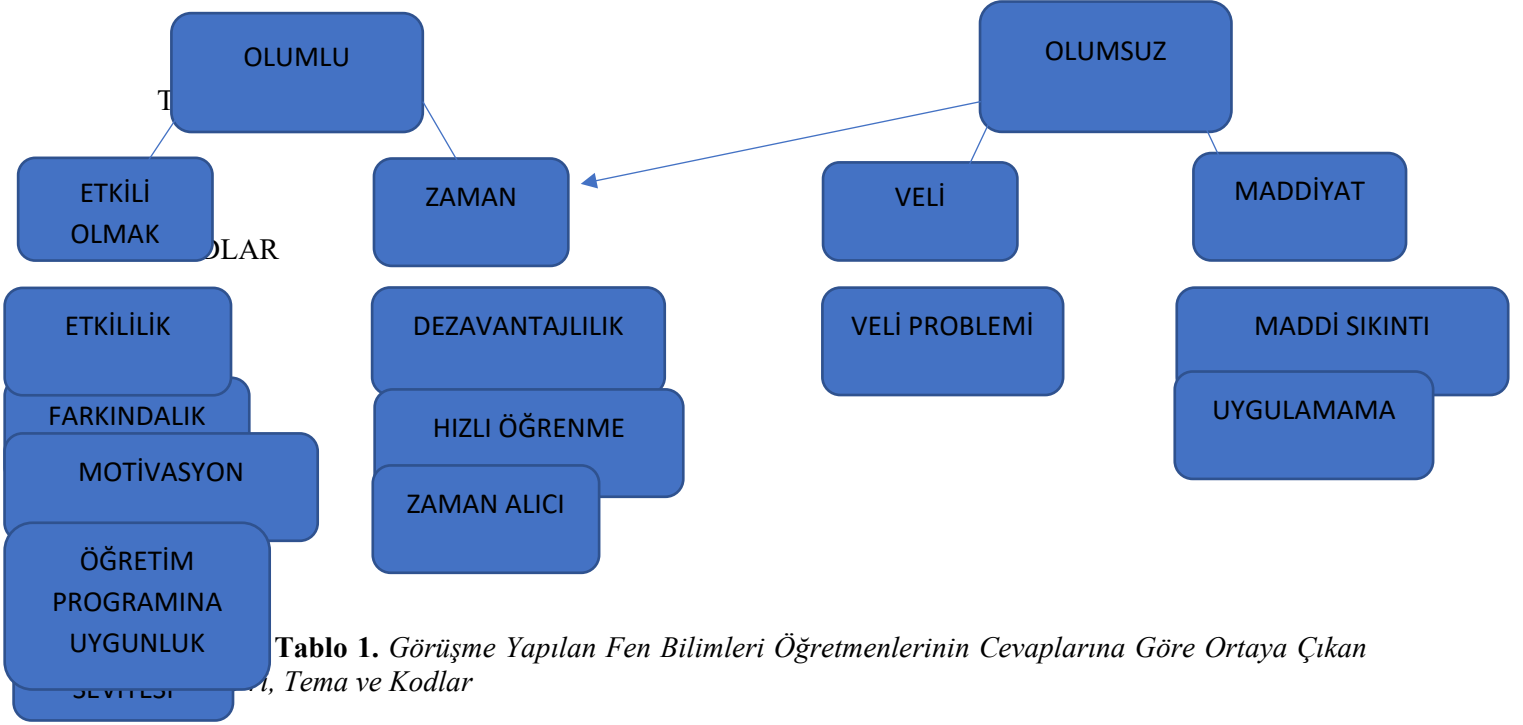

Tablo 1. Görüşme Yapılan Fen Bilimleri Öğretmenlerinin Cevaplarına Göre Ortaya Çıkan Tema ve Kodlar

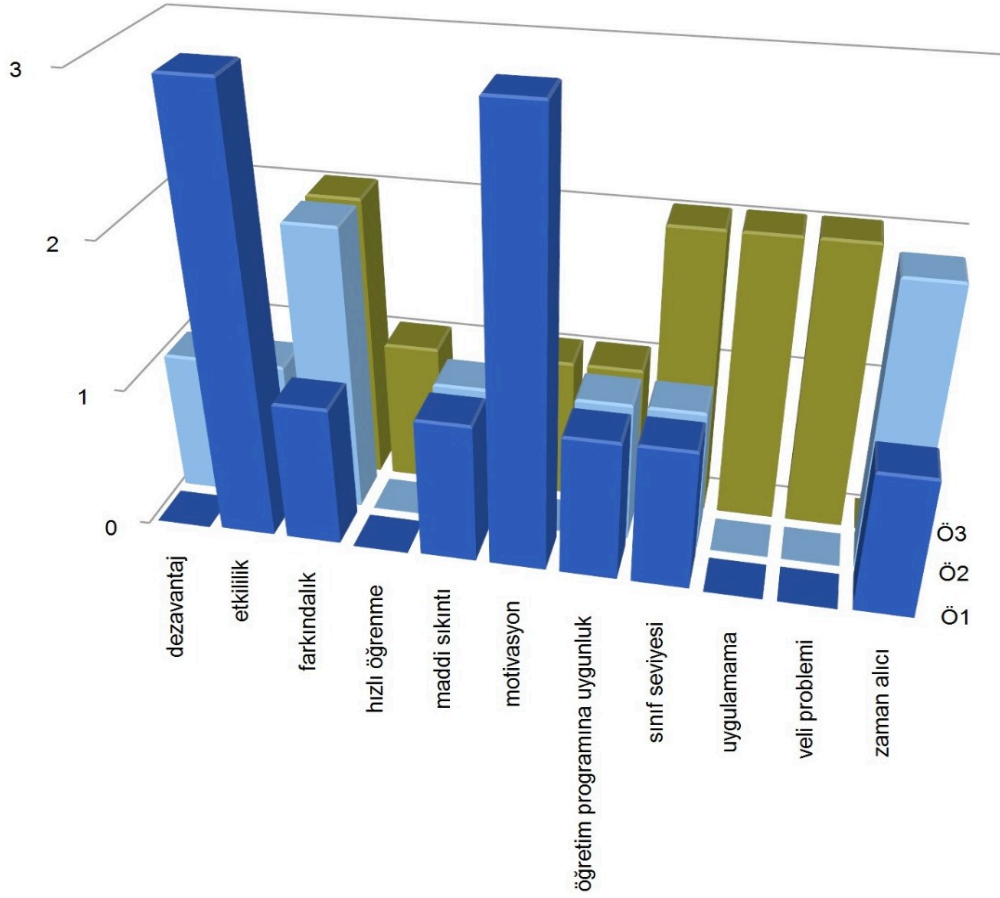

Tablo 2. NVIVO 11 Kullanılarak Yapılan Analizlerin Grafiği

Dezavantaj kodu ile ilgili örnek görüşler

Ö1 : ‘ ...bazen de ders esnasında öğrenciler çok aktif olduğu için daha çok oyalanabiliyoruz.’

Ö2: ‘...zahmetli olduğu için öğretmenlerin uğraşacağını pek sanmıyorum.’

Ö3: ‘...bazı öğrenciler öğrenmekte güçlük çektiğinde motivasyon düşürücü olduğundan bahsetmişlerdi.’

Etkililik kodu ile ilgili örnek görüşler

Ö1 : ‘Dediğim gibi ayrıntılı ve kurallı bir şekilde yapmamama rağmen öğrencinin evde önce konuyu kendisi tarayarak gelmesi bile çok etkili oluyor.’

Ö2: ‘Bence etkili olmalı, ama...’

Ö3: ‘Bence etkili olur güzel de olur ama dediğim etkenler dezavantajlar. Veliler de bu konuda bilinçlendirilmeli diye düşünüyorum.’



7th INTERNATIONAL EDUCATION AND INNOVATIVE SCIENCES CONGRESS
May 12-13, 2023 Azerbaijan State Pedagogical University

Farkındalık kodu ile ilgili örnek görüşler

Ö1: *‘Aslında bizim çocukluğumuzda da öğretmenlerimiz bazen bunu uyguluyormuş. Ben de şu an bazen uyguluyorum ama sadece modelin tüm kurallarına uyararak değil. Yarın X konusunu anlatacağım, kitaptan okuyun gelin demek bile aslında ters yüz öğrenmenin başlangıcıdır bence. Bazen de video atıyorum onu izleyip derse gelmelerini istiyorum.’*

Ö2: *‘Farkında olmadan aslında uyguladığım zamanlar olmuş, sanırım bu da bu öğrenme yönteminin doğru olduğunu gösteriyor.’*

Ö3: *‘Açık konuşmak gerekirse özel sektörde öğrenciye bu sorumluluk verildiğinde genelde velilerden ters tepki alınır bunu göze almak istemedim. Veliler öğrenci başarısızlığını hemen bu farklı yönteme bağlayarak öğretmeni suçlayabilirler. Tabi ki hepsi yöntemin amacını ve işleyiş biçimini bilmeyeceği için ‘Öğretmen ders anlatmayı çocuklara kendileri çalışsın diyor, o zaman neden bu okula gönderiyoruz?’ gibi tepkilerle gelebilirler. Kurs merkezlerinde ise bu sistem hiç yürümez.’*

Hızlı öğrenme kodu ile ilgili örnek görüşler

Ö3: *‘...çocuklar ön öğrenmelerle geleceği için daha hızlı anlarlar derste.’*

Maddi sıkıntı kodu ile ilgili örnek görüşler

Ö1: *‘Mesela dersten önceki gün izlemeleri için bir video gönderildiğinde interneti olmayan öğrenciler varsa problem olabilir. Ama benim çalıştığım kurumdaki veliler genelde sosyoekonomik açıdan üst seviyedeler o yüzden böyle bir problemle karşılaşmıyorum.’*

Ö2: *‘Benim çalıştığım okullar genelde fakir mahallelerde oldu, eğer tabletle, internetle ilgili ön ödevler verilirse böyle ailelerde zor olabilir.’*

Motivasyon kodu ile ilgili örnek görüşler

Ö1: *‘Derste daha aktif oldukları için kendilerine güveni artıyor. Daha çok konuşuyorlar, hevesleniyorlar önceden bildikleri için.’*

Öğretim programına uygunluk kodu ile ilgili örnek görüşler

Ö1: *‘Yapılandırmacılığa uygun olduğunu düşünüyorum.’*

Ö2: *‘Zaten yeni müfredat böyle değişik yöntemleri istiyor diye biliyorum.’*

Ö3: *‘ Öğretim programı zaten yapılandırmacılık üstüne kurulu olduğu için sanki ters yüz model de ona uygun diye düşünmüyorum.’*

Sınıf seviyesi kodu ile ilgili örnek görüşler

Ö1: *‘Ortaokul için uygun ama ilkökul kademesinde pek etkili olacağını düşünmüyorum. Lisede de uygulanabilir. Hatta daha ilgi çekici şekilde yapılırsa daha iyi olur.’*



7th INTERNATIONAL EDUCATION AND INNOVATIVE SCIENCES CONGRESS
May 12-13, 2023 Azerbaijan State Pedagogical University

Ö2: *'Bence lisede veya üniversitede daha iyi olur. Çünkü alt sınıflar neyin doğru neyin yanlış olduğu algılamakta zorlanıyorlar.'*

Ö3: *'5-6-7. sınıf için uygun olduğunu düşünüyorum çünkü 8'de LGS gerçeği var, daha çok sınava yönelik taktiksel ilerleniyor.'*

Uygulamama kodu ile ilgili örnek görüşler

Ö3: *'Evet biliyorum ama şimdiye kadar kullanmadım diyebilirim.'*

Veli problemi ile ilgili örnek görüşler

Ö3: *'Açık konuşmak gerekirse özel sektörde öğrenciye bu sorumluluk verildiğinde genelde velilerden ters tepki alınır bunu göze almak istemedim. Veliler öğrenci başarısızlığını hemen bu farklı yönteme bağlayarak öğretmeni suçlayabilirler. Tabi ki hepsi yöntemin amacını ve işleyiş biçimini bilmeyeceği için 'Öğretmen ders anlatmayıp çocuklara kendileri çalışsın diyor, o zaman neden bu okula gönderiyoruz?' gibi tepkilerle gelebilirler. Kurs merkezlerinde ise bu sistem hiç yürümez.'*

Zaman alıcı ile ilgili örnek görüşler

Ö1: *'...ders esnasında öğrenciler çok aktif olduğu için daha çok oyalanabiliyoruz.'*

Ö2: *'Dediğim gibi yanlış öğrenenler de olduğu için düzeltmek uzun sürdü aslında. Yani ek etkinlik yapmaya zaman kalmadı.'*

SONUÇ, TARTIŞMA VE ÖNERİLER

Bu çalışmada Fen Bilimleri öğretmenlerinin Ters Yüz Öğrenme Modeli'ne karşı düşünceleri araştırılmıştır. Ülkemizdeki alanyazında fen bilimleri öğretmenlerinin bu yöntemdeki düşüncelerinin incelenmesine karşı sınırlı kaynak bulunması ve devamındaki soruların da yeni araştırmaların önünü açacak olması araştırmanın çıkış noktası olmuştur.

Araştırmadan çıkan sonuçlara göre öğretmenlerin bu yöntemi kullanmaları için öncelikle bu yöntem hakkındaki olumlu ve olumsuz yanları öğrenmeleri gerektiği görülmüştür.

Ters yüz öğrenme modeli üst düzey becerileri temel almaktadır yani, öz düzenleme, öz benlik, yapılandırıcılık vb. kavramları içine almaktadır (Bergmann ve Sams, 2012). Bu sebeplerden dolayı tercih edilmesi ve çoğunluğun benimsemesi çok olağandır. Ancak geliştirilmesi için yapılması gereken bir çok şey olabilir.

Ters yüz edilmiş sınıfların çeşitleri artırılabilir. Modelin uygulayıcısı olan öğretmenlere bu konuyla ilgili eğitimler verilebilir. Her duruma uyan esnek bir yapı çizilebilir. Hatta ters yüz öğrenme modelleri öğretim programlarına entegre edilebilir. Yaptığımız bu çalışma daha fazla öğretmen görüşü alınarak uygulanabilir. Sınırlılıkların da tespit edilmesi adına kırsal bölgede çalışan öğretmenler ile görüşülebilir. Sadece ortaokul değil başka düzeylerdeki öğrencilere ders veren öğretmenlerle de görüşülebilir. Teknolojiyi ve sosyal medya platformlarını entegre ederek çeşitli araştırmalar yapılabilir. Araştırma daha genişletilerek sınıf ortamında gözlem formlarıyla birlikte gözlem yaparak sonuçlar değerlendirilebilir.



7th INTERNATIONAL EDUCATION AND INNOVATIVE SCIENCES CONGRESS
May 12-13, 2023 Azerbaijan State Pedagogical University

GÖRÜŞME SORULARI

1. Ters yüz öğrenme ile ders işlemekten memnun musunuz? Neden?
2. Size göre ters yüz öğrenme etkili mi? Neden?
3. Konulara önceden hazırlanarak gelmek öğrencilerin motivasyonunu artırdı mı? Bunu nasıl anladınız?
4. Konulara önceden hazırlanarak gelmek sizin dersi anlatış tarzınızı değiştirdi mi? Sizce neden?
5. Ters yüz öğrenme ortamında karşılaşılan sorunlar sizce nelerdir?
6. Ters yüz öğrenmenin yürürlükteki öğretim programına göre üstünlükleri veya sınırlılıkları varsa nelerdir? Açıklar mısınız?
7. Öğrenciler konuları önceden çalışıp geldiğinde derste yapılan ek uygulamalara daha fazla zaman kalıyor mu?
8. Ters yüz öğrenme hangi eğitim kademesinde kullanılabilir? Neden?

KAYNAKÇA

- Arslanhan, A., Bakırcı, H. & Altunova, N. (2022). Fen bilgisi öğretmenlerinin ters yüz öğretim modeli hakkındaki görüşleri. *Journal of Computer and Education Research*, 10 (19), 26-49. <https://doi.org/10.18009/jcer.1017574>
- Arslan, H., & Kuzu, A. (2019). EBA ders modülünün ve v sınıf yazılımının ters yüz sınıf modelinde uygulanabilirliğine yönelik öğretmen görüşleri. *Bolu Abant İzzet Baysal Üniversitesi Eğitim Fakültesi Dergisi*, 19(1), 20-36.
- Bergmann, J., & Sams, A. (2014). Flipped learning: Maximizing face time. *The Association for Talent Development*, 68(2), 28-31.
- Bergmann, J. ve Sams, A. (2012). *Flip your classroom: Reach every student in every class every day*. Washington: International Society for Technology in Education.
- Bishop, J. L., & Verleger, M. A. (2013). The flipped classroom: A Survey of the Research. 120th ASEE Annual Conference & Exposition (pp. 1-18). Atlanta, GA:
- Cohen, M. E. (2015). The flipped classroom as a tool for engaging discipline faculty in collaboration: A case study in library-business collaboration. *New Review of Academic Librarianship*, 22(1), 5-23.
- Edutopia, (2007). What is successful technology integration? <https://www.edutopia.org/technology-integration-guide-description>. Adresinden 24.11.2020 tarihinde erişilmiştir.
- Elçin, M. (2006). *Tam Öğrenme Modeli*. Hacettepe Üniversitesi Sağlık Bilimleri Enstitüsü, Ankara.
- Fulton, K. (2012). Upside down and inside out: Flip your classroom to improve student learning. *Learning & Leading with Technology*, 39(8), 12-17.
- Gençer, B.G. (2015). Okullarda Ters-Yüz Sınıf Modelinin Uygulanmasına Yönelik Bir Vaka Çalışması. Yüksek Lisans Tezi. Bahçeşehir Üniversitesi. İstanbul.
- Hayırsever, F., & Orhan, A. (2018). Ters yüz edilmiş öğrenme modelinin kuramsal analizi. *Mersin Üniversitesi Eğitim Fakültesi Dergisi*, 14(2), 572-59.
- Herreid, C. F., and Schiller, N. A. (2013). Case Studies and the Flipped Classroom. *Journal of College Science Teaching*, 42(5), 62-67.



7th INTERNATIONAL EDUCATION AND INNOVATIVE SCIENCES CONGRESS
May 12-13, 2023 Azerbaijan State Pedagogical University

- Howell, D. (2013). Effects of an inverted instructional delivery model on achievement of ninth-grade physical science honors students. PhD thesis, Gardner-Webb University, Boiling Springs, North Carolina, U.S.
- Kardaş, F., & Yeşilyaprak, B. (2015). A current approach to education: flipped learning model. Ankara University, Journal of Faculty of Educational Sciences, 2, 103-121.
- Kaya, M. F. (2020). Evde ders okulda ödev modelinin akademik başarı, kalıcılık ve sınıf iklimi üzerindeki etkisi. Yayınlanmamış doktora tezi, Düzce Üniversitesi, Düzce.
- Koç-Akran, S., & Bayrak, F. (2020). Flipped öğrenme uygulamasının öğretmen adaylarının problem çözme becerisine etkisi. Uluslararası Eğitim Bilim ve Teknoloji Dergisi, 6(2), 128- 156.
- Kong, S. C. (2014). Developing information literacy and critical thinking skills through domain knowledge learning in digital classrooms: An experience of practicing flipped classroom strategy. Computers & Education, 78, 160-173.
- Tucker, B. (2012) The flipped classroom. Education Next, 12(1). <http://educationnext.org/the-flipped-classroom/> Adresinde 25.11.2020 tarihinden erişilmiştir.
- Yıldırım, A., & Şimşek, H. (2011). Sosyal bilimlerde nitel araştırma yöntemleri. Seçkin Yayınları.
- Yıldırım, G., Yıldırım, S., & Çelik, E. (2018). Uygulayıcıların ters yüz edilmiş sınıf uygulamalarına yönelik deneyimleri. Eğitim Teknolojisi Kuram ve Uygulama, 8(2), 192- 211.



7th INTERNATIONAL EDUCATION AND INNOVATIVE SCIENCES CONGRESS
May 12-13, 2023 Azerbaijan State Pedagogical University

İNSANLARDA ÜREME BÜYÜME VE GELİŞME KONUSUNUN ANLATIMI SIRASINDA FEN BİLİMLERİ ÖĞRETMENLERİNİN DUYGU VE DÜŞÜNCELERİ VE GÖRÜŞLERİ

Erdem KOÇAK

Amasya Üniversitesi Fen Bilimleri Enstitüsü

<https://orcid.org/0000-0002-1125-8264>

Prof. Dr. Murat KURT

Amasya Üniversitesi

<https://orcid.org/0000-0003-1155-9339>

ÖZET:

Eğitim öğretim çalışmalarının kalitesi ortamın fiziksel şartları başta olmak üzere pek çok uyarandan etkilenir. Ortam sıcaklığı, aydınlatma miktarı, ortamın yeterince havalandırılmış olması, temizlik ve duvarların rengi bunlardan yalnızca birkaçıdır. Öğrenme sürecinde öğrencilerin kaygılarından arınmış, rahat olduğu, fikir ve duygularını özgürce ifade edebileceği ortamların oluşturulması gerekmektedir. Bunların yanı sıra öğretmen ve öğrenci arasında kurulacak olan iletişim köprüsünün sağlamlığı da öğretim faaliyetlerinin kalitesini doğrudan etkileyecektir. Öğrenci ve öğretmen iletişiminde öğretmenlerin de hisleri, düşünceleri ve kaygı durumları son derece önemlidir. Bu çalışmanın amacı İmam - Hatip Ortaokullarında görev yapan Fen Bilimleri Öğretmenlerinin; 7. Sınıf Fen Bilimleri Öğretim Müfredat Programı'nda bulunan canlılarda üreme, büyüme ve gelişme ünitesinin insanlarda üreme, büyüme ve gelişme konusunun anlatımı sırasındaki duygu, düşünce ve hislerinin; varsa yaşadıkları problemlerin tespit edilmesidir. Araştırma nitel araştırma yöntemlerinden eylem araştırması deseni ile yürütülmüştür. Araştırmanın çalışma grubunu Amasya ili merkez ilçede bulunan ve İmam Hatip Ortaokullarında görev yapmakta olan üç Fen bilimleri öğretmeni oluşturmaktadır. Örneklemin seçiminde amaçlı örneklem seçim türlerinden tipik durum örneklem seçimi yöntemi kullanılmıştır. Araştırmada veri toplama aracı olarak yarı yapılandırılmış görüşme formu kullanılmıştır. Çalışmanın veri analizi kısmında nitel veri analizi yöntemlerinden betimsel analiz yöntemi kullanılmıştır. Görüşmeler kayıt altına alınarak dokümanlaştırılmış, N-vivo programı ile frekans dağılımı bulunmuştur. Araştırmada öğretmenlerin konunun anlatımı sırasında daha çok rahat davranamama, konuyu yüzeysel geçme, sözel iletişimin zayıf kalması, konuyu anlatmakta zorluk çekme gibi nedenlerle problem yaşadığı görülmüştür. Araştırmada Fen bilimleri öğretmenlerinin kendi hem cinsleri öğrencilerin öğrenim gördüğü sınıflarda konunun anlatımı sırasında daha az problemle karşılaştığı ve daha rahat davrandığı sonucuna ulaşılmıştır.

Anahtar Kelimeler: Fen bilimleri, imam Hatip Ortaokulları, insanlarda üreme, öğretmen görüşleri

ABSTRACT:

The quality of education and training activities is affected by many stimuli, especially the physical conditions of the environment. Ambient temperature, amount of lighting, adequate ventilation, cleanliness and color of the walls are just a few of them. In the learning process, it is necessary to create environments where students are free from anxiety, comfortable, and can freely express their ideas and feelings. In addition to these, the strength of the communication bridge to be established between the teacher and the student will directly affect the quality of teaching activities. Teacher's feelings, thoughts and anxiety are extremely important in student and teacher communication. This



7th INTERNATIONAL EDUCATION AND INNOVATIVE SCIENCES CONGRESS
May 12-13, 2023 Azerbaijan State Pedagogical University

study aims to determine the emotions, feelings, thoughts, and the problems of the Imam-Hatip Secondary Schools Science Teachers problems if any during the explanation of the reproduction, growth and development in humans of the unit of reproduction, growth, and development in living things in the 7th-grade science curriculum. The research was carried out with the action research design, which is one of the qualitative research methods. The study group of the research consists of three science teachers working in Imam-Hatip Secondary Schools in the central district of Amasya province. The typical case sample selection method which is one of the purposive sample selection types was used In the selection of the sample. A semi-structured interview form was used as a data collection tool in the research. Descriptive analysis method, one of the qualitative data analysis methods, was used in the data analysis part of the study. The interviews were recorded and documented, and the frequency distribution was found with the N-vivo program. In the research, it was observed that the teachers had problems due to the reasons like not being able to behave more comfortably while explaining the subject, passing the subject superficially, poor verbal communication, and difficulty in explaining the subject. In the study, it was concluded that science teachers faced fewer problems and behaved more comfortably while explaining the subject in classes where their students who are of the same kind were educated.

Keywords: Science education, imam Hatip Secondary Schools, reproduction in humans, teacher opinions

GİRİŞ

Cumhuriyetin ilanından sonra ülkemizde ilk olarak okutulan “1924 Ortamektep Müfredat programı” 1913 yılında kullanılmaya başlanmış olan “1913 Tedrisat-ı İptidaiye Kanunu Muvakkati” programının düzenlenmiş şeklidir. Bu programın ardından ortaokul müfredat programları 1931, 1938, 1949, 1977,1992, 2000, 2005, 2012 ve 2018 yıllarında değiştirilmiş ve son halini 2018 yılında almıştır. Fen bilimleri öğretim programları da bu değişiklik ile 2018 yılında son şekline kavuşmuştur (Kalkan, Tunç ve Özcan 2022). Fen bilimleri öğretim programı ilkokul üçüncü sınıftan ortaokul sekizinci sınıfa kadar dört konu alanında toplanmıştır. Bu konu alanları “ Dünya ve Evren, Canlılar ve Yaşam, Fiziksel Olaylar ve Madde ve Değişimdir.” Konu alanları dahilinde her bir sınıf düzeyinde yedişer ünite sarmallık gösterecek şekilde programdaki yerini almıştır (Milli Eğitim Bakanlığı [MEB], 2018). Bu araştırmaya konu olan “İnsanlarda üreme, büyüme ve gelişme” konusu 7. Sınıf öğretim programının “Canlılar ve Yaşam” konu alanında bulunan “Canlılarda Üreme, Büyüme ve Gelişme” ünitesinin bir parçasıdır. Toplam yedi kazanıma sahip olan ünitenin üç kazanımı bu konuya aittir. Konuya ilişkin kazanımlar tablo 1 de gösterilmiştir.



7th INTERNATIONAL EDUCATION AND INNOVATIVE SCIENCES CONGRESS
May 12-13, 2023 Azerbaijan State Pedagogical University

Tablo 1. İnsanlarda üreme, büyüme ve gelişme konusu kazanım tablosu

Konu / Kavramlar: İnsanda üreme, insanda üremeyi sağlayan yapı ve organlar, sperm, yumurta, zigot, embriyo, fetüs ve bebek arasındaki ilişki

F.7.6.1.1. İnsanda üremeyi sağlayan yapı ve organları şema üzerinde göstererek açıklar.

a. Üreme hücrelerinin yapıları verilmez.

b. Neslin devamı için üreme hücrelerinin oluşturulduğu vurgulanır.

c. Üreme sistemi sağlığında hijyenin önemi vurgulanır.

F.7.6.1.2. Sperm, yumurta, zigot, embriyo, fetüs ve bebek arasındaki ilişkiyi açıklar. *Embriyonun gelişim evrelerine girilmez.*

F.7.6.1.3. Embriyonun sağlıklı gelişebilmesi için alınması gereken tedbirleri, araştırma verilerine dayalı olarak tartışır.

Konuya ilişkin alan yazın taraması yapıldığında ergenlik döneminde olan öğrencilerin konunun işlenmesi sırasında diğer konulardan farklı olarak utanmak, rahat soru soramamak, kendini rahat hissedememek gibi düşünce ve hislere sahip oldukları bilgisine ulaşılmıştır (Haşiloğlu ve Yağcıoğlu,2017). Yine aynı çalışmada yapılan ankette göre öğrenciler farklı cinsiyetten öğretmenler tarafından konunun anlatımı sırasında daha çok utanma duygusu yaşadıklarını belirtmişlerdir (Haşiloğlu ve Yağcıoğlu 2017).

Öğretmenlik öğrencilerin öğrenmeleri ve istedik davranış geliştirmeleri üzerinde olumlu etki ortaya koyulması gereken bir meslektir (Şahin, 2019). Öğretmenin en önemli görevlerinden birisi de öğrencilerin derse ve okula olumlu tutum sergilemelerini sağlayacak ortamlar oluşturmaktır (Ekmeççi, 1983). Öğrenme sürecinde öğrencilerin kaygılarından arınmış, rahat olduğu, fikir ve duygularını özgürce ifade edebileceği ortamların oluşturulması gerekmektedir. Bunların yanı sıra öğretmen ve öğrenci arasında kurulacak olan iletişim köprüsünün sağlamlığı da öğretim faaliyetlerinin kalitesini doğrudan etkileyecektir (Önder, 1998). Öğrenci ve öğretmen iletişimde öğretmenlerin de hisleri, düşünceleri ve kaygı durumları son derece önemlidir. Dersin anlatımı sırasında öğrencilerin tutum ve davranışlarının öğretmenlerin davranış ve duygularını etkileyeceği muhakkaktır.

Araştırmacının düşüncesine göre genellikle muhafazakar aile yapısına sahip öğrencilerin öğrenim gördüğü İmam- Hatip Ortaokullarında görev yapan Fen Bilimleri Öğretmenleri de öğrenciler gibi rahat davranışlar sergileyememekte ve kendilerini kısıtlanmış hissetmektedir. Alan yazın taraması yapıldığında araştırma konusuna ait öğrenci düşünce, duygu ve davranışlarına yönelik çalışmalara rastlanmış ancak öğretmenlerin bu konudaki duygu, düşünce ve davranışlarını inceleyen çalışma bulunamamıştır. Kendisi de İmam- Hatip Ortaokulunda çalışan bir öğretmen olan araştırmacı çalışmasıyla alan yazındaki bu boşluğu doldurmak istemektedir.

Bu araştırmada “İmam Hatip ortaokulları yedinci sınıflarda işlenen insanlarda üreme, büyüme ve gelişme konusunun öğretimi sırasında öğretmenlerin düşünceleri, hisleri ve varsa yaşadıkları problemler nelerdir?” sorusunun cevabı bulunmaya çalışılmıştır. Araştırmanın alt problemleri aşağıdaki gibidir.



7th INTERNATIONAL EDUCATION AND INNOVATIVE SCIENCES CONGRESS
May 12-13, 2023 Azerbaijan State Pedagogical University

1. Kız öğrenci sınıflarında erkek öğretmenlerin duyguları, düşünceleri ve varsa yaşadığı problemler nelerdir?
2. Kız sınıflarına kadın öğretmenlerin duyguları, düşünceleri ve varsa yaşadığı problemler nelerdir?
3. Erkek öğrenci sınıflarında erkek öğretmenlerin duyguları, düşünceleri ve varsa yaşadığı problemler nelerdir?
4. Erkek öğrenci sınıflarında kadın öğretmenlerin duyguları, düşünceleri ve varsa yaşadığı problemler nelerdir?

YÖNTEM

Araştırmanın yöntemi: Bu çalışmanın amacı İmam - Hatip Ortaokulunda görev yapan Fen Bilimleri Öğretmenlerinin 7. Sınıf fen bilimleri öğretim müfredat programında bulunan canlılarda üreme, büyüme ve gelişme ünitesinin insanlarda üreme, büyüme ve gelişme konusunun anlatımı sırasındaki duygu, düşünce ve hislerinin; varsa yaşadıkları problemlerin tespit edilmesidir. Araştırma Nitel araştırma yöntemlerinden eylem araştırması deseni ile yürütülmüştür. Nitel araştırmalar olgu ve olayların doğal ortamlarında bir bütün halinde ve derinlemesine incelenmesine olanak sağlayan; görüşme, gözlem ve doküman analizi ile verilerin toplandığı araştırma desenleridir (Yıldırım ve Şimşek, 2021). Eylem araştırması; araştırmacı ya da uygulayıcının içinde bulunduğu bir durum ya da problemin çözümüne yönelik araştırma yaptığı araştırma desenidir (Yıldırım ve Şimşek, 2021). Eylem araştırması deseni genellikle uygulayıcının içinde bulunduğu bir probleme ait çözümler üretmesini sağlar. Aynı zamanda bu desen ortaya çıkabilecek olası problemlerin ortadan kaldırılabilmesini sağlayabilecek bir yöntemdir. Eylem araştırması iş hayatında karşılaşılan problemlerin çözümü için kullanılabilir. Örneğin bir işverenin çalışanlarının performanslarının düşük olduğunu fark etmesi üzerine bu problemi ortadan kaldırmaya yönelik araştırmalar yapması bu desenin örneklerindedir. Eylem araştırmalarının sahip olduğu özellikler eğitim ve öğretim alanlarında yaşanan problemlerin çözülmesine yönelik kullanımını da mümkün kılar (Yavuz, 2021). Sınıf ortamında ve ders sırasında yaşanan güçlükler; öğretmen, idareci ve veliler arasında yaşanan problemler, öğretmenlerin kendi aralarında var olan problemleri gibi pek çok problem eylem araştırması deseni ile incelenebilir (Özpınar ve Aydoğan Yenmez, 2019). Bu çalışmada öğretmenlerin insanlarda üreme, büyüme ve gelişme konusunun anlatımı sırasındaki hisleri, düşünceleri ve varsa yaşadıkları problemleri araştırıldığı için eylem araştırması deseni tercih edilmiştir.

Araştırmanın çalışma grubu: Araştırmanın çalışma grubu Amasya ili içinde İmam – Hatip ortaokullarında görev yapan üç öğretmendir. Örneklem seçiminde amaçlı örneklem seçimini çeşitlerinden tipik durum örneklemeinden yararlanılmıştır. Tipik durum örneklem seçiminde konu ya da olguya hakim olan bireylerin seçilmesi söz konusudur. Amaç evrene genelleme yapmak değil, belirli bir alan hakkında bilgi sahibi olmaktır (Yıldırım ve Şimşek, 2021). Araştırmanın alt problemlerinde hem kadın hem de erkek öğretmenlerin hisleri ve düşünceleri araştırılacağından bir kadın ve iki erkek öğretmen seçilmiştir.

Çalışma grubuna ait demografik bilgiler tablo 1 deki gibidir.



7th INTERNATIONAL EDUCATION AND INNOVATIVE SCIENCES CONGRESS
May 12-13, 2023 Azerbaijan State Pedagogical University

Tablo 2: Çalışma grubunda yer alan öğretmenlerin demografik bilgileri.

Kod Yılı	Cinsiyet Öğrenim Durumu	Meslek Yılı	Okulundaki Çalışma Süresi	Yaşı	Mezuniyet	
Ö1	K	13	7	40	2005	Lisans
Ö2	E	9	6	35	2010	Lisans
Ö3	E	25	10	48	1997	Lisans

Veri toplama araçları: Araştırmada veri toplama aracı olarak yarı yapılandırılmış görüşme formu kullanılmıştır. Yarı yapılandırılmış görüşme formunda görüşmeci önceden hazırladığı soruları görüşme yapılan kişiye sorar. Ancak görüşme sırasında derinlemesine veri elde edebilmek için ek sorular sorabilir. Görüşme yapılan kişinin sınırlandırılmış bir çerçevede cevaplar vermesi istenmez. Yarı yapılandırılmış görüşme formu üzerinden yapılan görüşmeler daha çok sohbet havasında geçer. Araştırmacı görüşme yapılan kişiden daha fazla bilgi elde edebilmek için gerekirse sonda soruları sorar. Görüşme katı sınırlar içerisinde gerçekleşmez, esnek bir yapısı vardır (Yıldırım ve Şimşek, 2021). Bu çalışmada veri toplamak için hazırlanmış görüşme formu beş sorudan oluşmaktadır. Görüşme formu hazırlandıktan sonra alan uzmanının görüşü alınmış ve pilot uygulaması yapılmıştır. Gereken düzeltmeler yapıldıktan sonra kullanılmaya devam edilmiştir. Görüşmelere ait görüşme formu ek-1’ de verilmiştir.

Verilerin Analizi: Bu çalışmanın veri analizi kısmında nitel veri analizi yöntemlerinden betimsel analiz yöntemi kullanılmıştır. Betimsel analizde veriler araştırma problemine kaynak olacak şekilde organize edilir ve görüşmelerden yapılan alıntılarla desteklenir. Betimsel analizde detaylı olmayacak şekilde düzenlenen veriler betimlenerek yorumlanır (Aydın, 2019). Veriler analiz edilirken öncelikle çalışma grubu ile yapılan görüşmelerin ses kayıtları yeniden dinlenmiş ve dokümanlaştırılmıştır. Görüşme belgeleri incelenerek fen bilimleri öğretmenlerinin verdiği cevaplar gruplandırılmış ve sekiz adet kod oluşturulmuştur.

Bulgular: Görüşme sırasında Fen Bilimleri Öğretmenlerine ilk olarak : “Kız ve erkek sınıflarında bu üniteyi anlatırken öğretim yönteminizde farklılıklar olduğunu düşünüyor musunuz? Bu farklılıklara örnek verebilir misiniz?” sorusu sorulmuştur. Öğretmenlerin verdiği cevaplardan alınan kesitler aşağıdaki gibidir:

Ö1: *Ne kadar farklılık olmasını istemesem de illaki çocukların gösterdiği tepkilere göre biraz daha sınırlama oluyor. Mesela diğer sistemleri işlerken vücutta gösterebiliyoruz organları yerlerini fakat bu konuda biraz daha illaki sınırlama oluyor. Tablolarla ancak gösterebiliyorum ya da tahtaya çizerek şekil olarak bunlarla gösterebiliyorum. Yani daha çok anlatım yöntemini kullansam da diğer yöntemlerde kısıtlama oluyor.*

Ö2: *Sadece hani dediğim gibi sadece fark olarak erkek sınıflarında belki biraz daha rahat davranabiliyoruz. Hani kız öğrencilerde de bu konuyu daha önceki yıllarda anlattık ama kızlarda o yüzeysel geçiş daha hızlı gerçekleşiyor diyebilirim. Hani çok fazla tartışma ortamı ya da bilgi alışverişi detay olarak gerçekleşmiyor.*

Ö3: *Öğretim yöntemlerinde bir farklılığım olmuyor. Yani genellikle pek erkeklerde hani daha rahat görseller olarak kullanabiliyoruz, bazı modeller kullanabiliyoruz ama bayanlarda hani biraz daha kız öğrencilerde kullanamıyoruz. O açıdan tekniklerde birazcık farklılık olabiliyor ama çok farklılık yok.*



7th INTERNATIONAL EDUCATION AND INNOVATIVE SCIENCES CONGRESS
May 12-13, 2023 Azerbaijan State Pedagogical University

Çalışma grubuna sorulan ikinci soru: “ Kız ve erkek sınıflarında konunun anlatımı sırasında öğrencilerin tutum ve davranışlarından nasıl etkileniyorsunuz? Bu konudaki hisleriniz nasıldır?” şeklindedir. Öğretmenlerin verdiği cevaplardan kesitler aşağıdaki gibidir.

Ö1: *Etkileniyorum çünkü onlar bu tutumda oldukları zaman anlamakta zorlandıklarını düşünüyorum. Ben anlatırken de acaba nasıl bir yöntemle anlatsam diye düşündüğüm çok oluyor ya da mesela çok açık seçik anlatmaya çalışırken bir kısıtlama getiriyorum. Yani kısıtlama bazen oluyor.*

Ö2: *Yani diğer konulara göre biz de kendimizi çok rahat hissetmiyoruz işin açığı. Yani diyorum ya yani kısıtlı bir anlatım, kısıtlı bir sunuş olduğu için geri dönütleri anlık olarak değil de daha sonraki işte sınavlarla testlerle yapabiliyoruz.*

Ö3: *Yani onlar çok rahatsız olmasın. Yani kızlar biraz daha bu işlerden hani biraz daha özele girdiğini düşündükleri için biraz daha hızlı geçmeye çalışıyorum kız öğrencileri de. Yani erkeklerde de şey yapıyoruz ama yani erkeklerde o kadar bir yüz kızartma hani bir olmuyor. Utanma duygusu çok fazla olmuyor ama kızlarda biraz daha hızlı geçmeye çalışıyorum.*

Görüşme sırasında öğretmenlere sorulan üçüncü soru ve öğretmenlerin verdiği cevaplardan alınan kesitler şu şekildedir:

3. soru: Konunun anlatımı sırasında diğer konuların anlatımındakinden farklı olan tutumlarınız nasıldır? Örnek verebilir misiniz?

Ö1: *Farklı tutum öncelikle onların konuya karşı bakışlarını değiştirmeye çalışıyorum. Yani mesela utanma duygusu çok fazla oluyor, işte gülmek komik gelenler oluyor. O duyguyu çocukların bu tutum ve davranışlarını değiştirmesi için zaman harcıyorum.*

Ö2: *Yani hani birebir tartışma ortamı oluşmuyor yani ağırlıklı oluşmuyor soru cevaba. Sadece ne diyebilirim? Pekiştirme amaçlı yaptığımız testler ve benzeri etkinlikler içerisinde yer verebiliyoruz. Hani sözel iletişim biraz zayıflıyor.*

Ö3: *Yani çekinmeden bazı şeyleri de sorabilirsiniz anlamında öğrencileri yönlendiriyorum. Tabii çok fazla bir soru gelmiyor. Ama özellikle ailenize de sorun. Merak ettiklerinizi başkalarından değil, ailenizden öğrenin diye bir tutum sergiliyoruz.*

Görüşme sırasında öğretmenlere sorulan dördüncü soru ve öğretmenlerin verdiği cevaplardan alınan kesitler şu şekildedir:

4. soru: Diğer konularla karşılaştırdığınızda bu konunun anlatımı sırasında zorluk çektiğinizi düşünüyor musunuz? Bu zorlukların neler olduğunu açıklayabilir misiniz?

Ö1: *Ergenlik döneminde oldukları için de daha çok merak ediyorlar zorluklar da dediğim gibi tutum ve davranışları olduğu için mesela soru sorduğum zaman cevap vermek istemiyorlar ya da okumak istemiyorlar o konuyla ilgili bir yer. Zorlukları bu şekilde oluyor.*

Ö2: *Üreme organlarının işte tanıtılması anlamında belki hem öğrencinin hem de bizim sınırlı davranmamıza sebep olan bir durum söz konusu. Döllenme olayını da sadece bilimsel olarak ya da kavramsal olarak açıklayabiliyoruz.*

Ö3: *Yani ben kendi açımdan çok fazla zorluk yaşamıyorum ama çocukların hani tavırlarından biraz daha hani hızlı geçmeye çalışıyorum sadece burayı.*

Araştırmacının öğretmenlere sorduğu son soru ve öğretmenlerden aldığı cevaplar aşağıdaki gibidir:



7th INTERNATIONAL EDUCATION AND INNOVATIVE SCIENCES CONGRESS
May 12-13, 2023 Azerbaijan State Pedagogical University

5.soru: Konunun anlatımı sırasında en çok hangi bilgiyi aktarmakta zorlanıyorsunuz? Neden bu bilgilerde diğerlerine oranla daha fazla zorlanıyorsunuz?

Ö1: *En çok özellikle insanda üreme döllenme insanın üreme organlarını anlatırken, döllenme konusunu anlatırken mesela özellikle hücreleri falan anlatırken çocuklar algılayamıyorlar üreme hücrelerini. Üreme organlarıyla karıştırıyorlar ve bunu soramıyorlar ben fark ediyorum. Artık diyorum ki hücreler mikroskopla görebileceğimiz yapılar deyince bu sefer tereddütte kalıyor çünkü onu organ olarak düşünüyorlar. Bu yönden en çok buralarda zorlanıyorum yani. Mesela öğrenciyi bunu daha önce de ifade etmişim galiba ama öğrencinin soru sorması konusunda çok sıkıntı oluyor çünkü cevap vermek istemiyorlar hiç biri bir de hatta tartışma seviyesine bile gelmişti, bu konunun okulda anlatılmamasını gerektiğini savunan bir öğrencim çıkmıştı. Hatta anlatmamamı istemişti derste. Anlatmayım diye çok üstelemişti dinlemek de istememişti.*

Ö2: *Üreme organlarının işte tanıtılması anlamında belki hem öğrencinin hem de bizim sınırlı davranmamıza sebep olan bir durum söz konusu. Döllenme olayını da sadece bilimsel olarak ya da kavramsal olarak açıklayabiliyoruz.*

Ö3: *Çünkü öğrenciler üzerinden gidersem hani insan üzerinden gidersem biraz utanma, biraz sıkılma olayları oluyor ama diğer canlılar üzerinden gittiğimde, atıyorum mesela ineklerdeki ya da başka hayvanlar, köpeklerdeki üreme olaylarını anlattığım için onlara yönlendirdiğimiz için çok fazla kızarıp bozarma ya da utanma olmuyor.*

Öğretmen görüşmeleri sonucunda yapılan kodlamalar ve öğretmenlerin kodlara ilişkin frekansları aşağıdaki tabloda gösterilmiştir.

Tablo 3 : Kod ve Öğretmen frekans tablosu

	çekinme	dirençle karşılaşma	konuyu anlatmakta zorluk	konuyu yüzeysel geçme	materyal seçiminde zorluk	model kullanamama	rahat davranamama	sözel iletişimin zayıf olması
Ö1	1	1	3	1	1	1	2	2
Ö2	1	0	1	4	1	2	3	2
Ö3	1	0	0	3	0	1	0	1

Tablo 2 ye göre öğretmenlerin en çok sözel iletişimin zayıf olması, konuyu yüzeysel geçme, konuyu anlatmakta zorluk, model kullanamama, rahat davranamama kodlarında görüş bildirdikleri görülmüştür. Öğretmenlerin kodlarla ilgili belirttiği ifadelerin sıklığını gösteren grafik 1 farklı açılardan aşağıdakiler gibidir.

Grafik 1

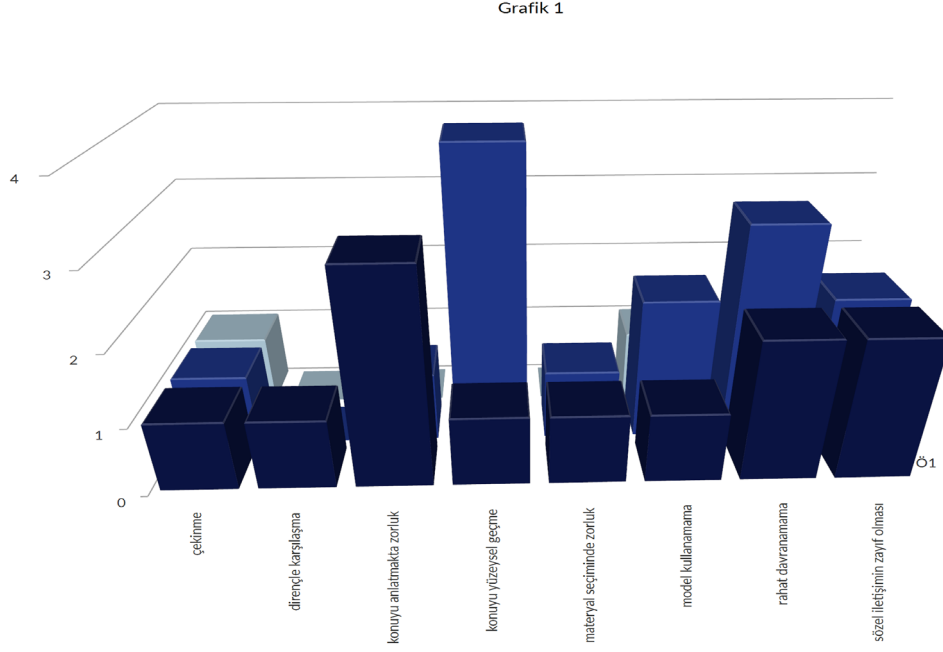

Grafik 1

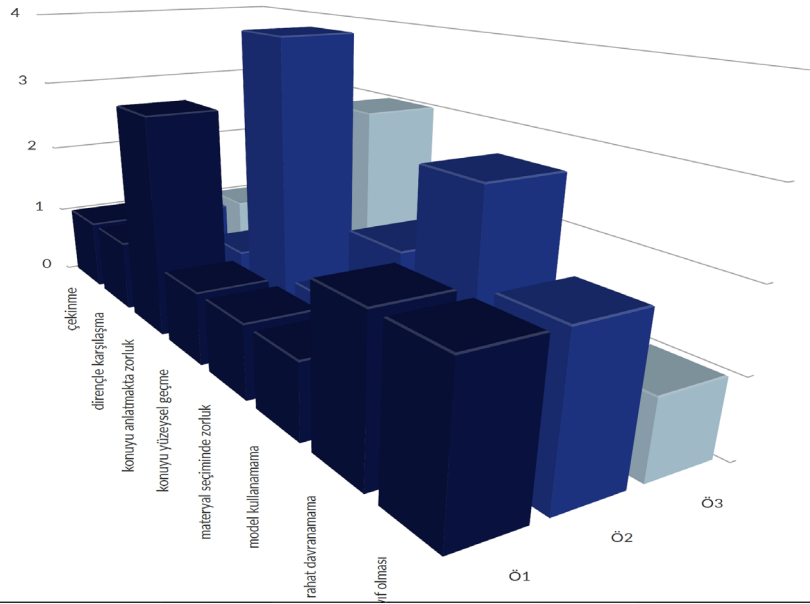

Grafik 1

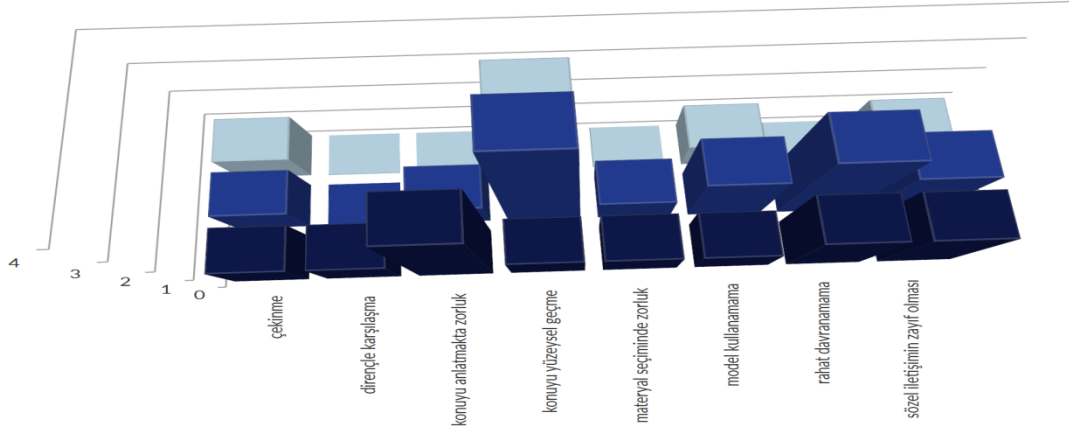

TARTIŞMA VE SONUÇ:

Araştırmadan elde edilen bulgulara göre Fen Bilimleri Öğretmenlerinin “İnsanlarda üreme, büyüme ve gelişme” konusunun anlatımı sırasında öğrencilerin davranışlarından etkilendikleri görülmüştür. Öğretmenlerin öğrencilerin davranışlarına bağlı olarak kendilerini kısıtlanmış hissettikleri, konunun anlatımı sırasında rahat davranamadıkları, model ve görsel tercihi konusunda sıkıntı çektikleri sonucuna ulaşılmıştır. Aynı zamanda konunun anlatımı sırasında sözel iletişimin zayıf kaldığı, konunun daha çok yüzeysel geçilerek anlatılmasına gayret edildiği ve bazı öğrencilerin konunun anlatımına karşı direnç gösterebileceği araştırmadan elde edilen sonuçlardandır.

ÖNERİLER:

Araştırma Amasya ili merkez ilçesinde üç farklı İmam Hatip Ortaokulda görev yapan üç Fen Bilimleri Öğretmeni ile yürütülmüştür. Elde edilen bulguların sınırlılıklarını ortadan kaldırmak adına aşağıdaki öneriler sunulmuştur.

1. Araştırma çalışma grubunun evren ve örneklemini genişletilerek yeniden yapılabilir. Farklı illerde görev yapan öğretmenlerin konuya ilişkin görüşlerine başvurulabilir.
2. Temel eğitime bağlı okullarda çalışmanın yeniden yapılması ile karma (kız ve erkek) sınıflarda konuya ilişkin öğretmen his ve düşüncelerinin İmam Hatip Ortaokullarında görev yapan öğretmenlerle farklı olup olmadığı araştırılabilir.
3. Araştırma liselerde görev yapan biyoloji öğretmenleri ile sürdürülebilir.
4. Konunun anlatımı sırasında yapılan gözlemler doğrultusunda öğretmenlerin sınıf içinde karşılaştığı problemler, problemlere çözüm bulma yolları, uyguladıkları öğretim yöntemleri, öğrenci ile arasında sürdürdüğü sözel iletişim şekli araştırmaya dahil edilebilir.



7th INTERNATIONAL EDUCATION AND INNOVATIVE SCIENCES CONGRESS
May 12-13, 2023 Azerbaijan State Pedagogical University

KAYNAKÇA:

Aydın, M. (2019). Ökmen H. ve Karamustafaoğlu O. (Ed.), *Eğitimde araştırma yöntemleri* içinde (s:461- 482). Pegem Akademi .

Ekmekçi, F.Ö.(1983). Yabancı dil eğitimi kavramı ve kapsamı. Türk Dili, Dil Öğretim Özel Sayısı, TDK Yay., S.:379-380/ Temmuz Ağustos 1983

Haşiloğlu, M. A. ve Yağcıoğlu, H.B. (2017). Ortaokul öğrencilerinin insanlarda üreme, büyüme ve gelişme konusu dersinde hissettiği duyguların, yaşadığı sorunların ve düşüncelerin belirlenmesi. *Kastamonu Eğitim Dergisi*, 25(5), 2057-2070

Kalkan, Ö., Tunç, T., & Özcan, H. (2022). Ortaokul fen öğretim programlarında "Canlılar ve Yaşam" öğrenme alanı: Tarihsel süreçte değişim. *Kocaeli Üniversitesi Eğitim Dergisi*, 5(2), 309-339. <http://doi.org/10.33400/kuje.950331>

Milli Eğitim Bakanlığı. (2018). Fen Bilimleri Dersi Öğretim Programı. <http://mufredat.meb.gov.tr>

Şahin, M. (2019). Eğitimde Sınıf Oturma Düzeninin Önemi, *Ihlara Eğitim Araştırmaları Dergisi*, 4(1), 73-101.

Önder, A. (1998). Eğitim sürecinde kişilerarası iletişim. *Öneri Dergisi*, Öneri 9. Sayı, 209-211 . DOI: 10.14783/maruoneri.681250Özpınar, İ. ve Aydoğan Yenmez, A. (2019). Ökmen H. ve Karamustafaoğlu O. (Ed.), *Eğitimde araştırma yöntemleri* içinde (s: 318-339). Pegem Akademi.

Yavuz, E. (2021). Çelebi M. (Ed.), *Nitel araştırma yöntemleri* içinde (s: 86-96). Pegem Akademi.

Yıldırım, A. ve Şimşek, H. (2021), *Sosyal bilimlerde nitel araştırma yöntemleri*. Seçkin Yayıncılık.

Ek-1 : Görüşme Formu

Araştırma Problemi: “İmam Hatip ortaokulları yedinci sınıflarda işlenen insanlarda üreme, büyüme ve gelişme konusunun öğretiminde öğretmenlerin düşünceleri, hisleri ve varsa yaşadıkları problemler nelerdir?”

Yer :

Tarih/Saat:

Görüşmeci:

Merhaba ben Erdem KOÇAK. Yüksek lisans öğrenimime ait bir araştırma hakkındaki görüş ve hislerinizi öğrenebilmek için sizinle bir görüşme yapmak istiyorum. Araştırma problemim “İmam Hatip ortaokulları yedinci sınıflarda işlenen insanlarda üreme, büyüme ve gelişme konusunun öğretiminde öğretmenlerin düşünceleri, hisleri ve varsa yaşadıkları problemler nelerdir?”dir. Görüşmeyi kabul ettiğiniz için şimdiden teşekkür ederim.

Görüşme sırasında ifade edeceğinizin tamamı gizli tutulacaktır. İsmi ya da kişisel bilgileriniz hiç kimseye paylaşılmayacaktır. Araştırma sonuçları raporlaştırılırken isminiz yerine kodlar kullanılacaktır.

Görüşmeden elde edilen verileri analiz edebilmek adına izin verirseniz görüşmemizin ses kaydını almak istiyorum.

Görüşmemizin yaklaşık olarak 30 dakika süreceğini tahmin ediyorum.

Gerekli olduğu takdirde yeniden görüşme yapmak istiyorum.



7th INTERNATIONAL EDUCATION AND INNOVATIVE SCIENCES CONGRESS
May 12-13, 2023 Azerbaijan State Pedagogical University

İzin verirseniz görüşme sorularını sormak istiyorum.

Görüşme Soruları:

1. Kız ve erkek sınıflarında bu üniteyi anlatırken öğretim yönteminizde farklılıklar olduğunu düşünüyor musunuz? Bu farklılıklara örnek verebilir misiniz?
2. Kız ve erkek sınıflarında konunun anlatımı sırasında öğrencilerin tutum ve davranışlarından nasıl etkileniyorsunuz? Bu konudaki hisleriniz nasıldır?
3. Konunun anlatımı sırasında diğer konuların anlatımındakinden farklı olan tutumlarınız nasıldır? Örnek verebilir misiniz?
4. Diğer konularla karşılaştırdığımızda bu konunun anlatımı sırasında zorluk çektiğinizi düşünüyor musunuz? Bu zorlukların neler olduğunu açıklayabilir misiniz?
5. Konunun anlatımı sırasında en çok hangi bilgiyi aktarmakta zorlanıyorsunuz? Neden bu bilgilerde diğerlerine oranla daha fazla zorlanıyorsunuz?



7th INTERNATIONAL EDUCATION AND INNOVATIVE SCIENCES CONGRESS
May 12-13, 2023 Azerbaijan State Pedagogical University

SPOR YAPAN VE YAPMAYAN BİREYLERDE SÜREKLİ KAYGI DURUMUNU İNCELENMESİ

CONTINUOUS ANXIETY IN SPORTS AND NON-SPORTS INDIVIDUALS EXAMINING THE
STATUS

Doç. Dr. Yener AKSOY

Ondokuz Mayıs Üniversitesi
Orcid No:0000-0002-1899-4096

Dinçer DİNÇ

Ondokuz Mayıs Üniversitesi Yaşar Doğu Spor Bilimleri Fakültesi
Spor Yöneticiliği Ana Bilim Dalı Yüksek Lisans
Orcid No:0000-0002-5186-5632

GİRİŞ VE AMAÇ

Her yarışma, müsabaka sporcu için sosyal, ekonomik ve birçok açıdan büyük önem arz etmektedir. Böyle bir ortamda sporcunun fiziksel özellikleri ne kadar mükemmel ve geçirdiği antrenman süreci ne kadar kusursuz olursa olsun başarıya ulaşmada kaygıyla başa çıkabilme yeteneği son derece önemli bir kriterdir. Kaygı (anksiyete) kelimesinin kökü eski Yunanca “anxietas” olup endişe, korku, merak anlamlarına gelen bir kavramdır. Başka bir araştırmacıya göre kaygı: bireyin bir uyarıcı ile karşı karşıya kaldığı zaman yaşadığı, bedensel, duygusal ve zihinsel değişimlerle kendini gösteren aşırı uyarılmışlık durumudur(Karakaş, 2013) Psikolojide insanın yaşadığı ruhsal bir durum olarak tanımlanan kaygı kavramı ilk olarak Sigmund Freud tarafından egonun bir işlevi olarak dile getirilmiştir. Önceleri biyolojik bir kavram olarak kabul edilen bu kavram Freud ile birlikte psikolojik literatüre girmiştir. Freud’un öncülüğünü yaptığı Psikanalizmde Freud’un ardıllarının da işlediği önemli kavramlardan birisi haline gelen kaygı kavramına, insanın yaşadığı bir ruhsal durumdan öte anlamlar da yüklenerek kavram daha da genişletilmiştir(Manav, 2011) Kaygı; sporcuların davranışlarında doğru karar alma sürecini ve yeteneklerini olumsuz yönde etkileyebilmektedir. Kaygı altında olan sporcular kaygı seviyesi yükseldikçe sporcu doğru karar alabilmek ve yeteneklerini sergileyebilmekten uzaklaşır. Aşırı baskı altında bulunan sporcular bazı yanlış hareketler yapabilmektedir. Aşırı kaygı, sporcuların çok iyi bildikleri ve defalarca antrenmanlarda gerçekleştirdikleri bazı hareketleri unutturabildiği gibi, duygularında karışıklığa yol açıp olumsuz bazı hareketler yapmasını da sağlayabilir(Gümüş, 2002). Sporda ortaya konulan becerilerin başarılı sonuçlar vermesi için doğru zamanda doğru yerde doğru teknik seçimlerle doğru yöntemlerle doğru kararlar alarak uygulamayı yerine getirmek gerekmektedir. Sporcularda doğru karar alma ve uygulamalarda bulunma yeteneklerinin geliştirilmesinde, imgeleme çalışmaları önemli katkılarda bulunabilir(Konter, 1999). Birçok üst düzey sporcu becerileri ve yeteneklerini yalnızca fiziksel ve fizyolojik kapasitelerine değil, psikolojik özelliklerine de borçludur. Bu sporcunun kendini karşılaşmaya psikolojik olarak hazırlamada, motive olmada, kaygılarını yönetmede, konsantre olmada, amaçlar belirlemede mükemmel yeteneklere sahiptirler(Koç, 2004). Müsabakadan önce veya müsabaka sırasında sporcuların son derece yoğun olarak yaşadıkları kaygı ve stres düşünüldüğünde, kontrol altına alınamayan kaygı durumları, sporcuların performanslarını olumsuz yönde etkileyebilmekte ve başarısızlığa neden olmaktadır. Bu nedenle, sporcuların kaygı düzeylerinin ve



7th INTERNATIONAL EDUCATION AND INNOVATIVE SCIENCES CONGRESS
May 12-13, 2023 Azerbaijan State Pedagogical University

kaygı nedenlerinin bilinmesi bununla başa çıkacak olan sporcu ve antrenörler açısından oldukça önemli olduğu aşikârdır. Bu çalışmanın amacı spor yapan ve yapmayan bireylerde sürekli kaygı durumunu incelenmesidir.

YÖNTEM

Spor yapan ve yapmayan bireylerde sürekli kaygı durumunun incelendiği bu araştırmada Araştırmada Spielberger, Goursuch, ve Lushene (1970) tarafından geliştirilen Sürekli Kaygı Envanteri kullanılmıştır. Türkçeye çevrilmesi, güvenilirlik ve geçerlik çalışmaları Öner ve Le Compte (1983) tarafından yapılmıştır. Bir kendini değerlendirme türü olan ölçek, kısa ifadelerden oluşan 20 maddeyi içermektedir. Araştırmanın evrenini; Samsun İlinde spor yapan ve yapmayan bireyler oluştururken örneklem grubunu 293 sporcu temsil etmektedir Verilerin istatistiksel değerlendirilmesinde ilk olarak normallik varsayımı Kolmogorov-Smirnov ve Shapiro-Wilk testi ile incelenmiştir ($P>0,05$). Çalışmada, ölçek toplam puanlarının spor yapma durumuna göre farklılık gösterip göstermediği Tek Yönlü Varyans Analizi ile belirlenmiştir. Tüm istatistiksel hesaplamalarda SPSS 22.0 V. istatistik paket programı kullanılmıştır. Araştırma bulguları, n(%), ortalama, standart sapma değerleri olarak verilmiş olup, bulgular $p<0,05$ düzeyinde anlamlı kabul edilmiştir.

BULGULAR

Tablo1 Spor yapma durumuna göre sürekli kaygı

	Spor Yapma Durumu	n	Ort.	S.S.	p	
Sürekli Kaygı	Spor Yapıyor	155	47,497	8,4725	,000	Yapılan çalışmada spor yapma
	Spor Yapmıyor	138	50,848	4,9977		

durumuna göre incelendiğinde sürekli kaygı boyutunda spor yapan bireylerde anlamlı farklılık tespit edilmiştir. $P<0,05$ Buna göre spor yapan bireylerin kaygı durumlarının daha yüksek olduğu ortaya çıkmıştır.

TARTIŞMA VE SONUÇ

Bilindiği üzere sporun içerisinde yarışma, heyecan, korku ve kaygı gibi faktörler yer almaktadır. Bu faktörler optimal düzeyden uzaklaşması ve kontrolden çıkması durumlarında sporcularda performans olumsuz etkileri olmaktadır. Yapılan çalışma sürekli kaygı boyutuna göre değerlendirildiğinde spor yapmayan bireylerin kaygı düzeylerinin spor yapanlara göre daha yüksek bulunmuştur. Spor yapan bireylerin kişileri tüm yönleriyle geliştirmesi kaygı durumlarının optimal düzeyde olmasına zemin hazırlaması bu sonucun ortaya çıkmasında etkili olduğu düşünülebilir. Araştırmamızdan farklı olarak Öznur (2014) tarafından yapılan çalışmada fiziksel aktivite düzeyi yüksek olan bireylerin kaygı durumunun fiziksel aktivite düzeyi düşük olanlara göre daha düşük olduğunu bulmuştur. Araştırmamıza paralel olarak Erdoğan (2012) tarafından yapılan başka bir çalışmada serbest zaman etkinliklerine katılan öğrencilerin katılmayan öğrencilere göre sınav kaygısı ve sürekli kaygılarının daha düşük, durumluk kaygılarının ise daha yüksek olduğu bulunmuştur. Yine araştırmamızla paralel



7th INTERNATIONAL EDUCATION AND INNOVATIVE SCIENCES CONGRESS
May 12-13, 2023 Azerbaijan State Pedagogical University

olarak Canan ve Ataoğlu (2010) da düzenli olarak spor yapmanın kaygı üzerine olumlu etkisinin olduğunu belirtmektedir. Ancak Cleveland (2017) tarafından yapılan çalışmada mevcut çalışmaya fiziksel aktivite ile test kaygısı arasında istatistiksel olarak anlamlı bir ilişki bulunamamıştır. Literatürde yer alan pek çok çalışmada fiziksel aktivitenin kaygı düzeyini azalttığına ilişkin sonuçlar elde edilmiş olsa da tam tersi sonuçların elde edildiği çalışmalar da mevcuttur. Buna göre; Dalkıran (2012) tarafından yapılan çalışmada dersaneye giden öğrencilerin sınav kaygısı düzeylerinin fiziksel aktiviteye katılma durumuna göre anlamlı ölçüde farklılık gösterdiği bulunmuştur. Araştırmanın sonucuna göre spor yapmayan bireylerin kaygı düzeylerinin yüksek olduğu sonucu ortaya çıkması birçok araştırma ile paralellik gösterse de araştırmamızın aksine farklı sonuçlar da ortaya çıkmaktadır.

ÖNERİLER

- 1-Bireyleri spora teşvik edici önlemlerin alınması kaygı açısından son derece önem arz etmektedir.
- 2-Kaygı durumuyla ilgili gelişim seminerleri düzenlenmeli, ve bireylerin katılımları sağlanmalı.

Anahtar kelimeler: Sürekli kaygı, Spor

KAYNAKLAR

- Erdoğan, M. (2012). Boş Zaman Etkinliği Yapan Ve Yapmayan Üniversite Sınavına Hazırlanan 12. Sınıf Öğrencilerinin Test Başarı Ve Kaygı Düzeylerinin İncelenmesi (Yayımlanmış Yüksek lisans Tezi). Arel Üniversitesi Sosyal Bilimler Enstitüsü, İstanbul
- Cleveland, A. (2017). Move More, Stress Less: Exploring the Relationship between Physical Activity and Test Anxiety in Undergraduate Nursing Students.
- Gümüş, M. (2002). Profesyonel futbol takımlarında puan sıralamasına göre durumluk kaygı düzeylerinin incelenmesi. Yüksek Lisans Tezi, Sakarya Üniversitesi Sosyal Bilimler Enstitüsü, Sakarya
- İkizler, C., & Karagözoğlu, C. (1997). Sporda başarının psikolojisi. İstanbul: Alfa
- Karakaş, Ahmet Canan, "Paylaşma Tutumlarının Sınav Kaygısı-Gelecek Kaygısı ile ilişkisi (Sakarya ili Örneği)", İnsan ve Toplum Bilimleri Araştırmaları Dergisi I, (2013):135-157.
- Koç, Harun (2004). Profesyonel Futbolcularda Durumluk Kaygı Düzeylerini Etkileyen Faktörlerin Değerlendirilmesi, Yüksek Lisans Tezi, Dumlupınar Üniversitesi Sosyal Bilimler Enstitüsü, Kütahya.
- Konter, E. (1996a). Spor psikolojisi ve futbol. İzmir: Saray Medikal.
- Manav, F. (2011). Kaygı kavramı.
- Öner, N., & Le Compte, A. (1983). Süreksiz durumluk sürekli kaygı envanteri el kitabı. İstanbul: Boğaziçi Üniversitesi.
- Öznur, G. (2014). Ayaş İlçesindeki Adolesanlarda Fiziksel Aktivite Düzeyinin Postür, Ağrı ve Anksiyete Üzerine Etkilerinin İncelenmesi (Yayımlanmış Doktora Tezi). Hacettepe Üniversitesi Sağlık Bilimleri Enstitüsü, Ankara.
- Spielberger, C. D., Gorsuch, R.L., & Lushene, R. E. (1970). Manual for state-trait anxiety inventory. California: Consulting Psych-Press.



7th INTERNATIONAL EDUCATION AND INNOVATIVE SCIENCES CONGRESS
May 12-13, 2023 Azerbaijan State Pedagogical University

SPORCULARIN CİNSİYETE GÖRE SALDIRGANLIK DURUMLARININ İNCELENMESİ

EXAMINATION OF AGGRESSION STATUS OF ATHLETES BY GENDER

Dinçer DİNÇ

Ondokuz Mayıs Üniversitesi Yaşar Doğu Spor Bilimleri Fakültesi

Spor Yöneticiliği Ana Bilim Dalı Yüksek Lisans

Orcid No:0000-0002-5186-5632

Doç. Dr. Yener AKSOY

Ondokuz Mayıs Üniversitesi

Orcid No:0000-0002-1899-4096

ÖZET

Bu çalışmada sporcuların cinsiyete ve aile yapısı durumuna göre saldırganlık durumlarının incelenmesi amaçlanmıştır. Sporcuların saldırganlık düzeylerini belirlemek amacı ile Kiper (1984) tarafından geliştirilen ve geçerlilik, güvenilirlik çalışması araştırmacı tarafından yapılan 30 maddeden ibaret “Saldırganlık Envanteri” kullanılmıştır. Envanter, yıkıcı saldırganlık, atılgnlık ve edilgen saldırganlık için üç alt boyut içermektedir. Sporun günümüzde bakış açısını değiştirmesinin en büyük sebeplerinden bir tanesi finansal olarak milyonlarca dolarları kapsayan bir sektör halini almasından kaynaklı ve bu sektörün üretimi ve tüketimi dünya üzerinde pek çok insanı yakından ilgilendirmektedir. Bu sebeple spor karşılaşmalarına bakış gün geçtikçe değişmekte sürekli yüksek performans ve daha iyi sonuçlar almayı gerektirdiğinden önem arz etmektedir(Özen vd., 2013) Saldırganlık, Tiryaki (2000) tarafından, “karşısındakini yönetmek, incitici, hırpalayıcı bir işi bozmak, üstün gelmek, onu yönetmek, boşa çıkarmak için düşmanca, ağrı, acı verici davranış biçimi olarak açıklanmıştır. Sporda saldırganlık genellikle spor organizasyonuna zarar vermek üzere yapılan olumsuz bir davranış türü olarak karşımıza çıkmaktadır. Sporda saldırgan eylemler bireyden ziyade karşılaşmanın sonucuna etki etmek amacıyla yapılır. Yani sporda skorun lehine dönmeyeceğini anlayan kişiler saldırgan davranışlarla sonucu lehine çevirmeye çalışırlar. Bu da spor müsabakalarında rakibe kaba kuvvet kullanarak karşılaşmanın sonucunu kendi lehine çevirme anlamında sporda şiddeti doğurur(Yeter, 2006) Yapılan çalışmada cinsiyete göre kadın sporcuların daha saldırgan sonucunu ortaya çıkarmıştır, aile yapısına göre incelendiğinde çekirdek aile ve geniş aile yapısına göre saldırganlık boyutunda herhangi anlamlı bir farklılık tespit edilememiştir. Saldırganlık düzeyi yüksek olan kişiler, spor psikolojisi konusunda eğitim almış antrenörler eşliğinde çalışmalar yapılabilir.

Anahtar Kelimeler: Spor, Saldırganlık, Cinsiyet.

GİRİŞ

Spor, birçok bilim dalı ile kaynaşmıştır. Birçok bilim dalı ile kaynaşık şekilde olan spor, psikoloji alanıyla da yakından ilgilidir.(Tunç 1997) Spor, bireyin psikolojik ve fizyolojik olarak sağlıklı olmasını sağlayan, sosyal hayatını düzenleyen, zihinsel olarak belirli bir seviyeye getirmesine olanak sağlayan pedagojik, biyolojik ve sosyal bir kavramdır (Şahinler ve Ersoy, 2019) İnsanlığın var olduğu günden bugüne varlığını sürdüren bir davranış biçimidir. Çocukların oyunlarındaki kavgalarından, sokak çatışmalarından, savaşa kadar bir insanın bir diğer varlığa acı verme çabası, belki de üzerinde en



7th INTERNATIONAL EDUCATION AND INNOVATIVE SCIENCES CONGRESS
May 12-13, 2023 Azerbaijan State Pedagogical University

çok araştırma yapılmış insan davranışlarından biridir. Günümüzde de çok popüler bir araştırma konusu olan “saldırganlık” genel olarak, canlı veya cansız herhangi bir varlığa karşı fiziksel ve/veya duygusal olarak zarar vermeyi amaçlayan her türlü davranış biçimi olarak tanımlanmaktadır. Saldırganlık, başkalarının kişisel haklarına aldırış etmeden, onları göz ardı etmeyi içerdiği gibi, başkalarının hak kullanımını engellemek, ya da hak kullanımı için uygun koşulların ortaya çıkmasına mani olmak, duygusal ve fiziksel olarak zor kullanmak gibi fiilleri içermektedir. Karmaşık sosyal dünyadaki en önemli uğraşlardan biri insanlarla ilişki kurmaktır. Sosyal davranışların kaynağı, bebekliğin ilk günlerine kadar dayanmakla birlikte insanın gelişimine paralel bir seyir izlemektedir. İnsan büyüdükçe diğer insanlarla karşılaşmakta ve onların varlığının farkına varmaktadır. Bu durum sosyal gelişimin kaçınılmaz ve devamlı bir koşuludur. Başkaları ile ilişki kurmanın olumlu ve olumsuz yönlerinin gelişimi örneğin saldırganlık, bu nedenle büyük önem taşımaktadır (Afyon ve ark.,2015) Sporda şiddete sebep olan unsurlar arasında; hırs, rekabet, itiraz etme, karşı koyma sonucu oluşan saldırganlık, kendi sahasında ya da rakip sahada oynanan maçlar ve bu maçlara gelen fanatik seyircilerin neden olduğu saldırganlık, fiziksel temas, oyuncuların sosyo-kültürel durumu, hakemlerin vermiş olduğu kararlar doğrultusunda ortaya çıkan tepkiler ve amigolar şeklinde özetlenebilir (Bull, 1991). Yani sporun normal kuralları içerisinde müsabakayı kazanamayacağını anlayan sporcu ya da ilgili kişiler, saldırgan davranışlarla, gözdağı vererek, korkutarak sonucu lehine çevirmeye çalışırlar. Saldırganlık hangi şekilde tanımlanırsa tanımlansın kişinin kendisine veya başkasına zarar veren bir davranış biçimini ortaya koymakta ve kabul edilemeyecek olumsuz bir sosyal beceriyi anlatmaktadır. Literatür incelendiğinde spor yapan bireylerin cinsiyete ve aile yapısına göre saldırganlık düzeylerine ilişkin yapılan çalışmaların eksikliği tespit edilmiştir. Bu araştırma literatüre katkı sağlaması açısından spor yapan bireylerin saldırganlık düzeylerinin belirlenmesi amacıyla yapılmıştır. Yapılacak bu çalışma ile bireylerin saldırganlık düzeylerinin cinsiyet ve aile yapısına göre değişkenleri açısından analitik bir incelenmesinin yapılması planlanmaktadır. Çalışmayı spor yapan bireyler oluşturmaktadır. Araştırmaya bireysel sporculardan 270 kişi katılmıştır. Bu doğrultuda spor yapan bireylerin saldırganlık düzeylerinin incelenmesi amaçlanmıştır.

YÖNTEM

Araştırmada veri toplama aracı Kiper(1984) tarafından yapılan ‘Saldırganlık Ölçeği’ kullanılarak nicel veriler toplanmıştır. Spor yapan sporcular istatistiksel analizlerde istatistik programının (SPSS 22,0) yararlanılmıştır. Samsun İlinde spor yapan bireyler oluştururken örneklem grubunu 270 sporcu temsil etmektedir. Verilerin istatistiksel analiz değerlendirilmesinde ilk olarak normallik varsayımı Kolmogorov-Smirnov ve Shapiro-Wilk testi ile incelenmiştir (P>0,05). Çalışmada, ölçek toplam puanlarının spor yapma durumuna göre farklılık gösterip göstermediği Tek Yönlü Varyans Analizi ile belirlenmiştir. Tüm istatistiksel hesaplamalarda SPSS 22.0 V. istatistik paket programı kullanılmıştır. Araştırma bulguları, n(%), ortalama, standart sapma değerleri olarak verilmiş olup, bulgular p<0,05 düzeyinde anlamlı kabul edilmiştir.



7th INTERNATIONAL EDUCATION AND INNOVATIVE SCIENCES CONGRESS
May 12-13, 2023 Azerbaijan State Pedagogical University

BULGULAR

Tablo1 Cinsiyete Göre Saldırganlık Durumu

	Cinsiyet	n	Ort.	S.S.	p	
Yıkıcı Saldırganlık Altboyutu	Erkek	135	37,09	8,427	,000	Yapılan çalışma da saldırganlık düzeyi cinsiyete göre incelendiğinde yıkıcı saldırganlık ve edilgen saldırganlık alt boyutunda anlamlı farklılıklar tespit edilmiştir. P<0.05 Atılğanlık alt boyutunda ise anlamlı farklılık tespit edilmemiştir. Buna göre yıkıcı saldırganlık ve edilgen saldırganlık düzeyinde kadınlar erkeklerden daha yüksek puana sahiptir.
	Kadın	135	41,22	8,721		
Atılğanlık Altboyutu	Erkek	135	46,95	10,542	,528	
	Kadın	135	46,07	10,686		
Edilgen Saldırganlık Altboyutu	Erkek	135	36,86	9,058	,007	
	Kadın	135	39,81	8,116		

Yapılan çalışma da saldırganlık düzeyi cinsiyete göre incelendiğinde yıkıcı saldırganlık ve edilgen saldırganlık alt boyutunda anlamlı farklılıklar tespit edilmiştir. P<0.05 Atılğanlık alt boyutunda ise anlamlı farklılık tespit edilmemiştir. Buna göre yıkıcı saldırganlık ve edilgen saldırganlık düzeyinde kadınlar erkeklerden daha yüksek puana sahiptir.

Tablo2 Aile Yapısına Göre Saldırganlık Durumu

	Aile Yapısı	n	Ort.	S.S.	p	
Yıkıcı Saldırganlık Altboyutu	Çekirdek aile	199	40,02	8,522	,727	Yapılan çalışma da saldırganlık düzeyi aile yapısına göre incelendiğinde yıkıcı saldırganlık ve edilgen saldırganlık alt boyutunda anlamlı farklılıklar tespit edilmiştir. P<0.05 Atılğanlık alt boyutunda ise anlamlı farklılık tespit edilmemiştir. Buna göre yıkıcı saldırganlık ve edilgen saldırganlık düzeyinde kadınlar erkeklerden daha yüksek puana sahiptir.
	Geniş aile	71	40,44	9,784		
Atılğanlık Altboyutu	Çekirdek aile	199	45,93	10,705	,277	
	Geniş aile	71	47,51	10,398		
Edilgen Saldırganlık Altboyutu	Çekirdek aile	199	38,80	8,590	,411	
	Geniş aile	71	39,75	8,056		



7th INTERNATIONAL EDUCATION AND INNOVATIVE SCIENCES CONGRESS
May 12-13, 2023 Azerbaijan State Pedagogical University

Yapılan çalışmada saldırganlık durumu aile yapısına göre incelendiğinde alt boyutlar düzeyinde herhangi bir anlamlı farklılık tespit edilememiştir. $p>0.05$ bu duruma göre aile yapısını saldırganlık durumu etkilemediği söylenebilir.

TARTIŞMA VE SONUÇ

Spor saha ve bu alanların barış, kardeşlik ve sevgi duygusunun bir göstergesi olarak anıldığı günlerin aksine sporda şiddet ve saldırgan davranışlar giderek artmaktadır. Birden fazla unsurun sebep olduğu bu durum sporun içerisinde yer alan her kesimin rahatsızlık duymaya başlamasına sebebiyet vermektedir (Yücel ve ark 2015) Yapılan çalışma cinsiyet açısından değerlendirildiğinde yıkıcı saldırganlık ve edilgen saldırganlık alt boyutunda anlamlı farklılıklar tespit edilmiştir. Buna göre yıkıcı ve edilgen saldırganlık boyutunda kadınlar erkeklerden daha saldırgan olduğu sonucu bulunmuştur. Araştırmamızın aksine (Karakuzulu 2018) nun yaptığı savunma ve dövüş sporları yapan sporcular ile diğer bireysel sporları yapan sporcuların saldırganlık düzeylerinin incelenmesi adlı araştırmasında erkek sporcuların kadın sporculara göre daha saldırgan davranışlar sergilediği sonucuna ulaşmıştır. Düşünülenin aksine erkeklerin kadınlara göre daha saldırgan davranışlar sergilemeye hazır oldukları Sosyo-kültürel değerler ve biyolojik altyapı faktörleri düşünülerek ele alındığında, aynı şekilde saldırgan davranışlara da kadınlardan daha fazla maruz kalmaları gereği erkeklerin saldırgan davranışlar sergilemesi beklenirken araştırmamızda kadın sporcuların daha saldırgan olduğu sonucu ortaya çıkmıştır. Araştırmanın bir değişkeni ise aile yapısına göre saldırganlık boyutu. Yapılan çalışmada aile yapısına göre saldırganlık alt boyutlarında anlamlı farklılıklar tespit edilememiştir. (Erşan ve ark.,2009) nin yaptığı; Beden eğitimi ve spor yüksekokulu öğrencilerinin saldırganlık düzeylerinin sosyo-demografik açıdan değerlendirilmesi adlı çalışmasında çekirdek, geniş ve parçalanmış aileye sahip olan öğrencilerin puanları arasındaki fark istatistiksel yönden anlamlı bulunmamıştır bu da yaptığımız çalışma ile paralellik göstermektedir.

ÖNERİLER

- Yöneticiler, antrenörler, medya ve yetkililer sporcuları düşmanca eylemleri gerçekleştirdiklerinde cezalandırmalı ve olumlu sosyal davranışlara yönlentmelidirler.
- Medya, şiddet ve sporda düşmanlığı, saldırganlığı azaltmak için kampanyalar düzenlemeli ve aynı zamanda sporcuları, antrenörleri, yönetimi, yetkilileri ve seyircileri katılım için teşvik etmelidir.
- Salon ve stadyumlarda düzenlemelere gidilmelidir. Kontrol sistemlerinde kameralı kontrol gibi güncel teknolojiden yararlanmalıdır.
- Saldırgan davranışları kontrol edip azaltılmasına yardımcı olacak sporcu eğitim programları düzenlemeli, sporcuların gösterdikleri davranışlarının sorumluluğunu almaları sağlanmalıdır.

KAYNAKLAR

Erşan, E., Dogan, O., & Doğan, S. (2009). Beden Eğitimi Ve Spor Yüksekokulu Öğrencilerinin Saldırganlık Düzeylerinin Sosyodemografik Açıdan Değerlendirilmesi. Cumhuriyet Medical Journal, 31(3), 231-238.

Karakuzulu, E. (2018). Savunma Ve Dövüş Sporları Yapan Sporcular İle Diğer Bireysel Sporları Yapan Sporcuların Saldırganlık Düzeylerinin İncelenmesi. Gaziantep Üniversitesi, Sağlık Bilimleri Enstitüsü, Gaziantep.



7th INTERNATIONAL EDUCATION AND INNOVATIVE SCIENCES CONGRESS
May 12-13, 2023 Azerbaijan State Pedagogical University

Kiper İ. Saldırganlık Türlerinin Çeşitli Ekonomik, Sosyal ve Akademik Değişkenlerle İlişkisi. Yüksek Lisans Tezi, Ankara Üniversitesi, Sosyal Bilimler Enstitüsü, 1984.

Şahinler, Y., & Ersoy A. (2019). Sporcuların Zihinsel Dayanıklılıklarının Farklı Değişkenlere Göre İncelenmesi. International Journal Of Social Sciences And Education Research, 5(2), 168-177.

Tiryaki Ğ. Spor Yapan Bireylerin Saldırganlık Düzeylerinin Belirlenmesi: (Takım Ve Bireysel Sporlar Açısından Bir İnceleme), 1996, Mersin Üniversitesi, Sağlık Bilimleri Enstitüsü, Beden Eğitimi Ve Spor Anabilim Dalı- Yüksek Lisans Tezi, Yüksek Lisans Tezi, 126 Sayfa, Mersin. (Doç. Dr. Ünsal Yetim).

Tunç, A. (1997). Beden Eğitimi Ve Spor Tarihi. Ankara: Damla Ofset Matbaacılık, 77-90.

Yeter, A. A., (2006). Sosyoloji Ve Spor, Marpa Kültür Yayınları, İstanbul, S.214

Yücel, A. S., Atalay, A., & Gürkan, A. (2015). Sporda Şiddet Ve Saldırganlığı Etkileyen Unsurlar.



7th INTERNATIONAL EDUCATION AND INNOVATIVE SCIENCES CONGRESS
May 12-13, 2023 Azerbaijan State Pedagogical University

TÜBİTAK 2204 PROJE YARIŞMALARININ ÖĞRENCİLERİN 21.YÜZYIL BECERİLERİNE OLAN KATKISI İLE İLGİLİ ÖĞRENCİ GÖRÜŞLERİ

STUDENT OPINIONS ON THE CONTRIBUTION OF TÜBİTAK 2204 PROJECT COMPETITIONS TO STUDENTS' 21ST CENTURY SKILLS

Emre ERDEN

Amasya Üniversitesi Fen Bilimleri Enstitüsü

ORCID. 0000-0001-6811-4969

Prof. Dr. Murat KURT

Amasya Üniversitesi

ORCID. 0000-0003-1155-9339

ÖZET

21. yüzyılda bilim ve teknolojinin hızlı gelişimi, bireysel ve toplumsal değişimleri de beraberinde getirmiştir. Günümüzde ülkelerin eğitim felsefeleri yapılandırmacı bir anlayışı kabul etmektedir. Ayrıca öğretim programları öğrencilerin 21.yüzyıl temel becerilerini öğretim süreci içerisinde deneyimlemesine imkan sağlayabilecek şekilde geliştirilmektedir. Bu bağlamda Türkiye’de 2018 yılında kabul edilen Fen bilimleri öğretim programı felsefesi, işbirliği, iletişim ve karar verme becerileri gelişmiş, analitik, yaratıcı, eleştirel ve yenilikçi düşünebilen, problem çözme becerileri gelişmiş bireyler yetiştirmeyi hedefleyen bir eğitim modeli olarak ifade edilmektedir. Programın felsefesinde yer alan beceriler incelendiğinde ülkemizde öğrencilerin 21.yüzyıl becerilerini geliştirmeleri beklenmektedir. Öğrencilerin belirtilen becerileri deneyimlemesine fırsat sağlamak için her yıl Türkiye Bilimsel ve Teknik Araştırma Kurumu (TÜBİTAK) tarafından ortaokul ve lise öğrencilerine yönelik 2204-A lise ve 2204-B ortaokul öğrencilerine yönelik proje yarışmaları düzenlenmektedir. Bu araştırmanın amacı “Tübitak 2204 proje yarışmalarının öğrencilerin 21.yüzyıl becerilerini deneyimlemesine nasıl bir katkısı vardır?” sorusuna ilişkin çeşitli kategorilerde yarışmış ve ödül almış öğrencilerin görüşlerini ortaya koymaktır. Araştırma, nitel yöntem desenlerinden fenomenolojik desen kullanılarak yürütülmüştür. Çalışma grubu önceki yıllarda proje yarışmasında bölge ve final etaplarında yarışan 8 öğrenciden oluşmaktadır. Öğrenci görüşleri yapılandırılmamış görüşme soruları ile toplanarak Nvivo programı ile çözümlenmiştir. Elde edilen bulgulara göre öğrenciler yarışma sürecinde; problem çözme, eleştirel düşünme, işbirliği ve iletişim, farklı disiplinlerden yararlanma becerilerinin gelişmesine yönelik çeşitli deneyimler yaşamışlardır. Ayrıca öğrenciler yarışmalar sayesinde özgüven kazanma, çözüm odaklı olma, çevre sorunlarına karşı duyarlılık, çalışma alanına ilgi ve merakın artması konusunda yaşam becerilerini de geliştirdiklerini ifade etmişlerdir. Araştırmanın sonucuna bağlı olarak danışman öğretmenlere; proje konusunun belirlenmesi, kaynakçanın hazırlanması, kontrollü deney düzeneği kurma, araştırma raporunun hazırlanması süreçlerinde öğrencilere yapması gereken rehberlik çalışmaları hakkında çeşitli öneriler sunulmuştur.

Anahtar Kelimeler: Tübitak, Proje, 21.Yüzyıl Becerileri



7th INTERNATIONAL EDUCATION AND INNOVATIVE SCIENCES CONGRESS
May 12-13, 2023 Azerbaijan State Pedagogical University

ABSTRACT

The rapid advancement of science and technology in the 21st century has brought about individual and social transformations. Today, educational philosophies in many countries accept a constructivist ideology. Furthermore, curricula are developed in a way that allows students to experience the basic skills of the 21st century during the teaching process. In this regard, the concept of the science curriculum implemented in Turkey in 2018 is expressed as an education model that aspires to raise individuals who can think analytically, creatively, critically, and innovatively and who have advanced problem-solving skills. When the skills in the program's philosophy are analyzed, students in our country are expected to gain 21st-century skills. Every year, the Turkish Scientific and Technical Research Council (TUBITAK) holds project competitions for secondary and high school students in the 2204-A high school and 2204-B secondary school to give students the opportunity to practice the skills indicated. The aim of the study is to reveal the opinions of the students who competed in various categories and received awards with relation to the question, "How do Tubitak 2204 project competitions contribute to students' experience of 21st century skills?" The research was carried out using the phenomenological design, one of the qualitative method designs. The study group is made up of eight students who have previously competed in the regional and final stages of the project competition. Students' opinions were collected with unstructured interview questions and analyzed through the Nvivo tool. According to the findings, students had a variety of experiences during the competition process that helped them enhance their problem-solving, critical thinking, cooperation, and communication skills, as well as benefit from diverse disciplines. In addition, the students stated that they improved their life skills by gaining self-confidence, being solution-oriented, having sensitivity to environmental problems, and increasing interest and curiosity in the field of study thanks to the competitions. Depending on the results of the research, various suggestions were presented to the advisor teachers about the guidance they should provide for their students in the processes of: determining the project topic, preparing the bibliography, setting up a controlled experiment setup, and preparing the research report.

Keywords: Tubitak, Project, 21st Century Skills

GİRİŞ

20.yüzyıl sanayi toplumunda pozitivist bilim anlayışı neticesinde eğitim sistemleri bilginin mutlak ve doğru olduğunu kabul etmekte ve disiplinli bir eğitim süreci içerisinde öğrencilere yoğun bilgi yüklemesi yapılmaktaydı. 21.yüzyıl bilgi toplumunda ise bilginin doğasına ilişkin anlayış değişmiş olup bilginin mutlak ve değişmez olmadığı zamana göre değişebileceği anlayışı gelişmiştir. Bu nedenle öğrenciyi bilgi ile doldurmanın yerine öğrenciyi bilgi üretebilecek şekilde yetiştirmenin önemi ortaya çıkmıştır (Aykaç, Günaydın ve Yılmaz 2011).

21.yüzyılda eğitimde gerçekleşen paradigma değişimi sonucunda bireylerden beklenen becerilerde de bir değişim olmuştur. Bu amaçla Partnership 21st Century Skills (P21) tarafından üniversiteler ve iş dünyası için kabul görülen ve istenen farklı beceri türlerinin kavramsallaştırılması için öğretmenler, akademisyenler ve iş dünyasının katkılarıyla bir çerçeve seti oluşturulmaya başlanmıştır. Bu çerçevede yaşam ve meslek becerileri; liderlik, kendini yönetme, girişkenlik, üretkenlik ve sosyal-kültürlerarası becerilerdir. Bilgi, medya ve teknoloji becerileri; bilgi, medya ve teknoloji okuryazarlığı, öğrenme ve yenilenme becerileri ise yaratıcılık ve yenilikçilik, eleştirel düşünme ve problem çözme becerileridir (Özçelik Öğretir A. ve Tuğluk M. 2020).



7th INTERNATIONAL EDUCATION AND INNOVATIVE SCIENCES CONGRESS
May 12-13, 2023 Azerbaijan State Pedagogical University



Şekil 1. Partnership for 21st century learning (P21 21.yy beceri çerçevesi) (P21,2019)

Şekil 1. incelendiğinde, ölçme ve değerlendirme, dersler ve müfredat, profesyonel yetiştirme ve öğrenme ortamının 21. yüzyıl becerilerini kapsayacak şekilde düzenlenmesi gerektiği açıkça ortaya çıkmaktadır. Bu durumda, bir öğretmenin sadece ders kazanımlarının öğrenciler tarafından edinilmesini sağlamakla kalmayıp aynı zamanda öğrencilerine 21. yüzyıl becerilerini deneyimleyebilecekleri ortamların oluşturulması ve bu konuda fırsatlar sunması da son derece önemlidir.

Kabataş (2021), 21.yüzyıl için Fen Eğitimi adlı çalışmasında öğrencilerin bilimsel ve teknoloji okuryazarlığı, araştırma-sorgulama, üst biliş, bilimsel akıl yürütme, eleştirel düşünme, yaratıcılık ve yenilik, bilimsel süreç, problem çözme, karar verme ve iletişim becerilerinin kazandırılması üzerinde durmuştur. Bilim ve teknoloji sürekli ilerlerken ülkemizde bu ilerlemeye ayak uydurarak yeni öğretim programları geliştirmektedir. Örneğin Fen Bilgisi öğretim programında 5. sınıf öğrencilerinden:

Sürtünme kuvveti ile ilgili; “F.5.3.2.2. Sürtünme kuvvetinin çeşitli ortamlarda hareketi etkisini deneyerek keşfeder.”

Optik konusu ile ilgili; “F.5.5.4.2. Tam gölgeyi etkileyen değişkenlerin neler olduğunu deneyerek keşfeder.”

Biyçeşitlilik ile ilgili; “F.5.6.1.2. Biyçeşitliliğin doğal yaşam için önemini sorgular.”

Elektrik ünitesi ile ilgili F.5.7.2.1. “Bir elektrik devresindeki ampul parlaklığını etkileyen değişkenlerin neler olduğunu tahmin ederek tahminlerini test eder.”

Fen ve mühendislik becerileri ile ilgili olarak da “F.4.8.1.1. Günlük hayattan bir problemi tanımlar. F.4.8.1.2. Problem için muhtemel çözümler üretir ve bunları karşılaştırarak kriterler kapsamında uygun olanı seçer F.4.8.1.3. Ürünü tasarlar ve sunar.” kazanımları istenmektedir (MEB 2018).

Fen Bilimleri öğretim programında görüldüğü gibi öğrencilerin 21.yüzyıl becerileri olarak araştırma-sorgulama, bilimsel süreç, problem çözme becerilerinin sahip olması beklenmektedir.



7th INTERNATIONAL EDUCATION AND INNOVATIVE SCIENCES CONGRESS
May 12-13, 2023 Azerbaijan State Pedagogical University

Benzer şekilde, Türkiye Bilimsel ve Teknik Araştırma Kurumu (TÜBİTAK) öğrencileri temel, sosyal ve uygulamalı bilim alanlarında çalışma yapmaya teşvik etmek, proje temelli öğrenmeye ve mevcut bilimsel çalışmalarının gelişimine katkı sağlama amacıyla her yıl lise öğrencileri için 2204a ve ortaokul öğrencileri için 2204b proje yarışmaları düzenlemektedir.

“Bu yarışmanın temel amacı, genç beyinleri düşünmeye, gözlem yapmaya, merak etmeye, merak ettiklerini araştırmaya teşvik ederek gelecekte karşılaştıkları problemlere çözümler üretebilen 21. Yüzyıl becerilerine sahip bireylerin yetişmesini sağlamaktır. Bir problemin tanımlanmasından, çözümüne kadar aşılması gereken ve belirli prensipler ile yürütülen tüm süreç, akademik ortamlarda Araştırma Projesi olarak tanımlanmaktadır. Problemin tanımlanmasında, kullanılacak materyallerde ve gerçekleştirilecek çözüm yöntemleri noktasında “özgün fikir” sahibi olan öğrenciler danışman öğretmenleri gözetiminde özgün fikirlerini araştırma projesine dönüştürebilirler” (Tübitak, 2023).

Tübitak 2204 yarışmaları ortaokul ve lisede her yıl bölge ve Türkiye finalleri şekilden iki aşamalı olarak düzenlenmektedir. 2023 yılı itibarıyla ortaokulda 17.si lise kategorisinde ise 54.sü düzenlenecektir.

Tübitak başkanı Prof. Dr. Hasan MANDAL proje rehberi kitapçığında kaleme aldığı yazıda *“Bu yarışmaların temel amacı, gençlerimizi düşünmeye, gözlem yapmaya, merak etmeye, merak ettiklerini araştırmaya teşvik ederek gelecekte karşılaştıkları problemlere çözümler üretebilen, 21. yüzyıl becerilerine sahip bireylerin yetişmesini sağlamaktır. Sahip olduğunuz özgün fikirlerin bu yıl sizler için belirlediğimiz temalar ile ilişkilendirilmesini ve danışman öğretmenler gözetiminde araştırma projesine dönüştürmenizi beklemekteyiz. Yarışma sonunda verilen ödüller bu yarışmanın amacı değil, siz değerli öğrencilerimizi bilimsel çalışma yapmaya motive eden bir araçtır.”* İfadelerinden anlaşılacağı gibi Tübitak proje yarışmalarında kaybedenin olmadığı ve tüm öğrencilerin yarışma öncesi, yarışma süreci ve yarışma sonrasında kazandığı deneyimler sayesinde 21. Yüzyıl becerilerine sahip olmalarının amaçlandığı belirtilmiştir (Tübitak, 2023).

Yapılan çalışmanın amacı Tübitak 2204 proje yarışmalarının öğrencilerin bilimsel süreç becerilerine nasıl bir katkısı vardır? Sorusuna cevap aramaktır. Alt çalışma soruları ise;

1. Öğrencilerin yarışma öncesi ve sonrasında bilimsel yöntem konusunda görüşleri nelerdir?
2. Bilimsel yöntemin çözüm aşamalarının benimsenmesi sürecinde yaşanan deneyimler nelerdir?
3. Tübitak proje yarışmalarının öğrencilerin 21. Yüzyıl becerilerine sahip olmasına konusunda katkıları nelerdir?
4. Öğrencilerin yarışmadaki diğer projelerde kullanılan bilimsel yöntemin uygunluğuna dair görüşleri nelerdir?
5. Bilimsel araştırma yöntemleri ile günlük hayattaki bir problemin çözümü sonrasında öğrencilerin Fen bilimleri dersine yaklaşımlarında hangi değişimler görülmüştür?

Sorularına cevap aramaktır.

YÖNTEM

Araştırma Deseni

Bu çalışmada geçmiş yıllarda Tübitak 2204 yarışmalarına katılmış öğrencilerin yarışma öncesinde projelerinin hazırlanması, yarışma sürecinde ortaya koydukları sunum becerileri ve yarışma sonrasında elde ettikleri deneyimlerin neticesinde yarışma ile ilişkin görüşlerinin nitel desenli bir araştırma ile incelenmesi amaçlanmıştır. Nitel araştırma yöntemlerinin arasında ise fenomenolojik araştırma tercih edilmiştir. Fenomenoloji araştırmaları, bireylerin yaşadıkları deneyimler ve deneyimlerin bireye kattıkları üzerine yapılan araştırmalardır (Yıldırım, Şimşek 2021). Ayrıca Patton (2018)' a göre



7th INTERNATIONAL EDUCATION AND INNOVATIVE SCIENCES CONGRESS
May 12-13, 2023 Azerbaijan State Pedagogical University

fenomenoloji yaklaşımı insanların yaşamış olduğu deneyimlerden çıkardığı anlamların neler olduğunu ve deneyimlerin bilince nasıl dönüştüğünün keşfedilmesi araştırmalarıdır. Dolayısıyla yapılan araştırmada öğrencilerin yarışma sürecinin tamamlanmasına kadar yaşadığı deneyimler fenomen olarak kabul edilmiştir. Bu fenomenlerin öğrencilerin problem çözme becerileri ve bilimsel yöntem basamaklarının benimsenmesine ilişkin farklı görüşlerin ortaya çıkarılması amaçlanmaktadır.

Araştırmanın Çalışma Grubu

Çalışma grubu geçmiş yıllarda Tübitak 2204 yarışmalarına katılan ve çeşitli dereceler kazanan 8 öğrenciden oluşmaktadır. Çalışma grubu olasılık dışı amaçlı örnekleme ile belirlenmiştir. Fenomenoloji araştırmalarında ortak deneyim yaşamış olan 3-4 ile 10-15 kişi arasında değişen heterojen özellikte çalışma grubu tavsiye edilir (Creswell 2021). Sanders (1982), çalışma grubunun sayısını belirlerken çok kişiden yüzeysel deneyimler elde etmekten az kişiden derinlemesine deneyimler elde edilmesinin daha doğru olacağını belirterek çalışma grubunun 3-6 kişi olması gerektiğini belirtmiştir (akt. Özmen, Karamustafaoğlu 2019). Bu bağlamda çalışma grubunun geçmiş yıllarda birlikte yarışmaya katılan, yarışmada çeşitli dereceler kazanan ancak şu an farklı tür liselerde öğrenim gören altı öğrenciden seçilmesi uygun görülmüştür. Böylece geçmişte ortak deneyimler yaşayan öğrencilerin günümüzde farklı okullarda öğrenim görmesi ayrıca çalışma grubunun beş kız, iki erkek öğrenciden oluşması ile heterojen özellikte çalışma grubu sağlanması amaçlanmıştır. Ayrıca çalışma grubu içerisinde yarışmada birlikte proje yapan iki öğrenci yer almaktadır. Bu öğrencilerin günümüzde farklı şehirlerde ve farklı tür okullarda öğrenim görmesi geçmişte yaşanan ortak nesnel deneyimlerin günümüzde farklı öznel bakış açıları ile ele alınmasına olanak sağlamaktadır (Cresswell 2021).

Tablo 1. Katılımcılara ait demografik bilgiler

		f	%
Cinsiyet	Erkek	2	25
	Kız	6	75
Toplam		8	100
Eğitim Durumu	Ortaokul Öğrencisi	5	62
	Lise Öğrencisi	3	38
Toplam		8	100
Katıldığı Sergi	Bölge Sergisi	8	80
	Final Sergisi	2	20
Toplam		10	100
Yas	12-13	3	37
	13-14	1	13
	14-15	2	25
	16-17	2	25
Toplam		8	100

Tablo-1’de görüldüğü gibi araştırmanın çalışma grubu farklı yıllarda Tübitak 2204 proje yarışmalarının bölge ya da Türkiye finalinde yarışan toplam yedi öğrenciden oluşmuştur. Çalışmaya grubu %25 erkek, %75 kız öğrencilerden oluşmuştur. Katılımcıların %80’i bölge sergisinde yer alırken %20’si hem bölge hem de Türkiye finallerinde yarışmıştır. Çalışmada katılımcılar k1, k2, k3, k4, k5, k6, k7 ve k8 şeklinde kodlanarak kimlik bilgileri etik kurallar gereğince gizli tutulmuştur.

Verilerin Toplanması ve Analizi

Çalışmada verilerin toplanması amacıyla katılımcılara yapılandırılmamış görüşme formu uygulanmıştır. Yapılandırılmamış görüşmeler katılımcının algıladığı dünyayı kendi cümleleriyle anlatma imkânı sunar (Merriam 2013).

Fenomenoloji çalışmalarında veri toplama işlemi dolaylı ya da kulaktan duyma deneyimleri kaydetmez. Bunun yerine araştırma ile ilgili deneyimleri bizzat yaşayan kişilerin deneyimleri



7th INTERNATIONAL EDUCATION AND INNOVATIVE SCIENCES CONGRESS
May 12-13, 2023 Azerbaijan State Pedagogical University

kaydedilir. Bu nedenle veri toplama yöntemi gözlem ve mülakatlar ile gerçekleşir (Patton 2014). Fenomenoloji araştırmalarının avantajları gözlem ve mülakatlar ile birincil kaynaklardan veri elde edilmesidir (Lester,1999 Marshall, Rosman 2006, akt.Özmen, Karamustafaoğlu, 2019). Seidman (2006) fenomenoloji araştırmalarında açık uçlu soruların kullanılması gerektiğini önermektedir (akt. Özmen, Karamustafaoğlu, 2019).

Açık uçlu soruların oluşturulması sürecinde önceliğin Tübitak 2204 proje yarışmasının bilimsel süreç becerisi kazandırmasına etkisi olmasından dolayı bilimsel yöntem ve problem çözme becerilerine yönelik sorular hazırlanmıştır. Daha sonrasında araştırmanın alt problemlerine göre yarışmanın katkısı, fen bilimleri müfredatında yer alan konuların güncel bir problemin çözümüne katkısı ile ilgili görüşleri ve öğrencilerin yarışma sonrasında fen bilimleri dersine olan bakış açılarının değişimine ilişkin sorular sorulmuştur. Görüşme, toplam altı sorudan oluşmaktadır.

Görüşme Soruları

1. Tübitak proje yarışmalarında yer almadan önce bilimsel bir sorunun çözümü hakkında neler biliyordunuz? Açıklar mısınız?
2. Katıldığınız proje sorusunun/konusunu nasıl belirlediniz?
3. Benzer bir çalışmaya tekrar katılacak olursanız hangi konularda desteğe ihtiyacınız olurdu?
4. Tübitak proje yarışmalarında yer alan diğer projelerin bilimsel yöntem açısından değerlendirmesini yapacak olursanız, sizce bu projeler de bilimsel yöntem aşamalarına uygunluğu konusunda ne düşünüyorsunuz? Nedenleriyle belirtiniz.
5. Tübitak proje yarışmasında yaşadığınız deneyimin size nasıl bir katkısı olduğunu düşünüyorsunuz?
6. Fen bilimleri dersinde yer alan konuların çevrenizde var olan çevre sorunları vb. sorunların çözümü ile ilişkisi hakkında ne düşünüyorsunuz?

Görüşme soruları uzman görüşlerinin alınmasının ardından gerekli düzeltmelerin yapılması ile son halini almıştır. Katılımcılara yaklaşık 15 ile 20 dakika arasında süren görüşmeler yapılmıştır. Görüşülen kişilerden gerekli izinler alındıktan sonra ses kaydına alınan görüşmeler sonrasında word dosyasına kaydedilmiştir. Görüşme formları Nvivo 11 programı yardımıyla betimsel analize uygun olarak analiz edilmiştir.

Moustakas'a göre (1994) fenomenoloji araştırmaları yapan bir araştırmacı, kendi deneyimlerini bir kenara bırakarak doğrudan katılımcıların ilgili fenomene dair neyi deneyimlediğini, nasıl tecrübeler kazandığını betimlemesini yapmalıdır (akt. Cresswell 2021). Bu nedenle bu çalışmada betimsel analiz uygun görülmüştür. Verilerin analiz edilme aşamaları Merriam'ın (2013) nitel veri analizi aşamalarına göre gerçekleştirilmiştir. Buna göre:

1. Görüşme formları incelenerek görüşme sorularından alınan her bir yanıt açık kodlama ile kodlanmıştır. Toplamda katılımcılardan alınan 119 referans 39 koda dönüştürülmüştür.
2. Görüşmelerde elde edilen veri setleri tekrarlayan düzenlilikleri ve örüntülerine göre sınıflandırılarak temalar elde edilmiştir. Kodlar 6 tema başlığı içerisinde gruplandırılmıştır. Creswell (2021) veri analizi sırasında çalışmasını başlangıçta 25-30 kategoriden oluştururken tüm bu kategorileri 5-6 temaya indirgeyerek çalışmalarında yer verdiğini belirtmiştir.

Elde edilen temalar ile araştırma sorularının ilişkili olduğu görülmüştür. Böylece araştırmanın bulgularına ulaşılmıştır.



7th INTERNATIONAL EDUCATION AND INNOVATIVE SCIENCES CONGRESS
May 12-13, 2023 Azerbaijan State Pedagogical University

BULGULAR

Çalışma verileri analiz edildiğinde “Tübitak proje yarışmalarında yer almadan önce bilimsel bir sorunun çözümü hakkında neler biliyordunuz?” sorusuna alınan görüşler Grafik 1’de gösterilmiştir.

Grafik 1. Neler Biliyordum?

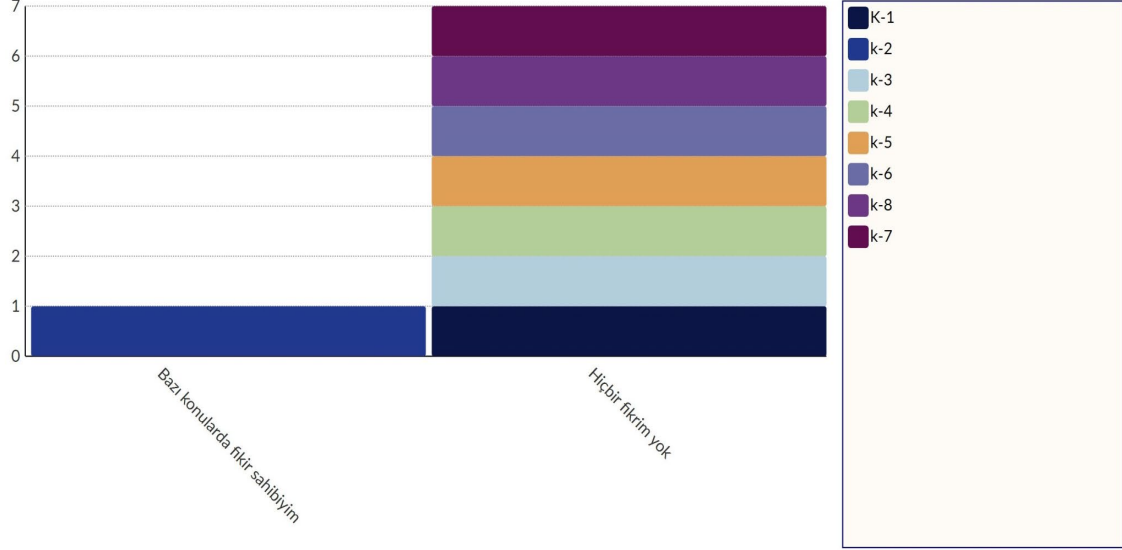

Grafik-1 incelendiğinde 1 öğrenci (%13) bazı konu ve kavramlarda fikir sahibi olduğunu belirtirken 7 öğrenci (%87) hiçbir fikrinin olmadığını ifade etmiştir. Örnek görüşler şu şekildedir.

Bazı konularda fikir sahibiydim kodu ile ilgili örnek görüşler

K3: “Okuldaki derslerden özellikle fen dersinde bir deneyin, bağımlı, bağımsız ve kontrol edilen değişkenlerini biliyordum. Dışında hani bilimsel bir sorunu çözme hakkında makaleli taramam gerektiğinin veya kaynakçılara bakmam gerektiğini bilmiyordum. Sadece okulda fen dersinden deneylerle ve bilimsel sorunlarla anlattıkları kadarını biliyordum.”

Hiçbir fikrim yoktu kodu ile ilgili örnek görüşler

K4: “Aslında hiçbir şey bilmiyordum. Öğretmenim beni fen dersine olan ilgiden dolayı seç güzel cümlelerinden dolayı. Ondan sonra bu işin içine girdiğimde sistematik basamakların olduğunu anladım. Yani pek bir bilgim yoktu açıkçası.”

K5: “Tübitak projelerine gitmeden önce böyle bilimsel düşünceler hakkında pek bir fikrim yoktu. İlk başta konu belirlemede, hipotez oluşturmada yani bunların hiçbir aşamasını bilmiyordum. Ama Tübitak'a gittikten sonra ve projemizi hazırlama aşamalarında bunları öğrendim.”

K7: “Bilimsel bir sorunun nasıl çözüleceği hakkında pek bir bilgim yoktu.”

Öğrencilerin yarışmadaki araştırma sorularını nasıl belirledikleri ile ilgili görüşler Grafik 2’de gösterilmiştir. Toplam 14 görüş alınmıştır. Grafikte de görüldüğü gibi görüşlerden 6 görüş (%44) yakın çevreden, 2 görüş (%14) internet araştırması, 2 görüş (%14) öğretmenden destek alma, 3 görüş (%21) günlük hayattaki sorunları incelenmesi ve 1 görüş (%7) genelden özele doğru inceleme ile ilgilidir.



7th INTERNATIONAL EDUCATION AND INNOVATIVE SCIENCES CONGRESS
May 12-13, 2023 Azerbaijan State Pedagogical University

Grafik 2. Katıldığınız yarışmada araştırma sorunuzu nasıl belirlediniz?

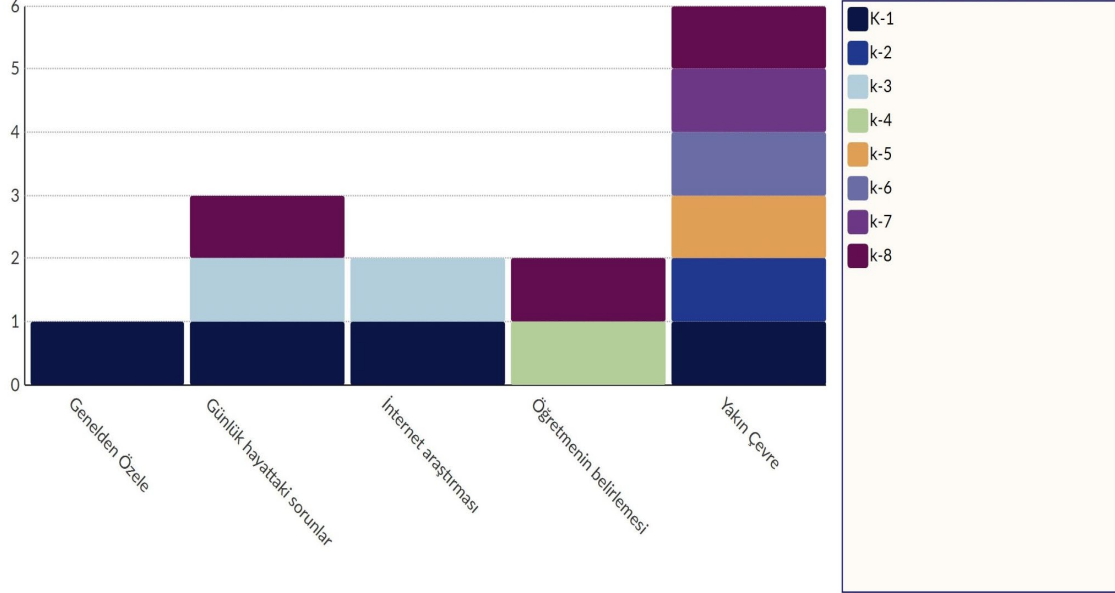

Örnek görüşler şu şekildedir.

Yakın çevre kodu ile ilgili örnek görüşler

K2: “İlk önce çevremizdeki problemlere baktık.”

K5: “Arkadaşlarımla birlikte çevremizden faydalandık. Çevremizdeki insanlardan gördüm ki bilerek ya da bilmeyerek kendilerini zehirliyorlardı.”

K6: “Ya çevremizde gördüğümüz şeylerden etkilendim.”

K7: “Arkadaşlarımla çevremize baktığımızda sigara içen insanların çok fazla olduğunu gördük. Bunlar sigaranın kendilerine zararları hakkında galiba fazla bilgileri olmadığını düşündüm. Bu yüzden de projemizi bunu kanıtlamak amacıyla yaptım.”

İnternet araştırması kodu ile ilgili örnek görüşler

K1: “İnternete baktım. Çözülmemiş bir problem var mı? Veya anlayabileceğim bir problem var mı?”

K3: “Kendi başıma çalışmanın içerisinde denedim. Yarı yarıya internetten baktım, araştırdım. Ya biraz yalnızım o zaman. Bunları öğrenirken, tek başına öğrendim.”

Öğretmenimden destek aldım kodu ile ilgili örnek görüşler

K4: “Hocalarımla daha büyük katkısı oldu bu projeyi bulmam hakkında. Yani ben hem öğretmenlerimle ve kendimle bu projeyi buldum konusunu.”

K3: “Aklımda yine birkaç fikir vardı ama yani öğretmenim buldu gibi bir şey oldu.”

Günlük hayattaki sorunları inceledim kodu ile ilgili örnek görüşler

K1: “Yani kendi projem de tabii ki günlük hayatla ilişkiliydi ama günlük hayatla ilişkili çok fazla farklı proje gördüm.”



7th INTERNATIONAL EDUCATION AND INNOVATIVE SCIENCES CONGRESS
May 12-13, 2023 Azerbaijan State Pedagogical University

K8: “Günlük hayatta yaşadığımız sorunlara baktık. Deprem bölgesi olduğumuz için depremle ilgili çalışma yaptık.”

Genelden özele kodu ile ilgili örnek görüşler

K1: “Yani belirlerken Problem aradım, çevreme baktım, internete baktım ve problem bulduktan sonra da genelden özel olacak şekilde problemi iyice detaylandırdım. Yani önce genelden sonra özel duruma doğru geçtim.”

Grafik 3. Desteğe ihtiyaç duyduğum konular

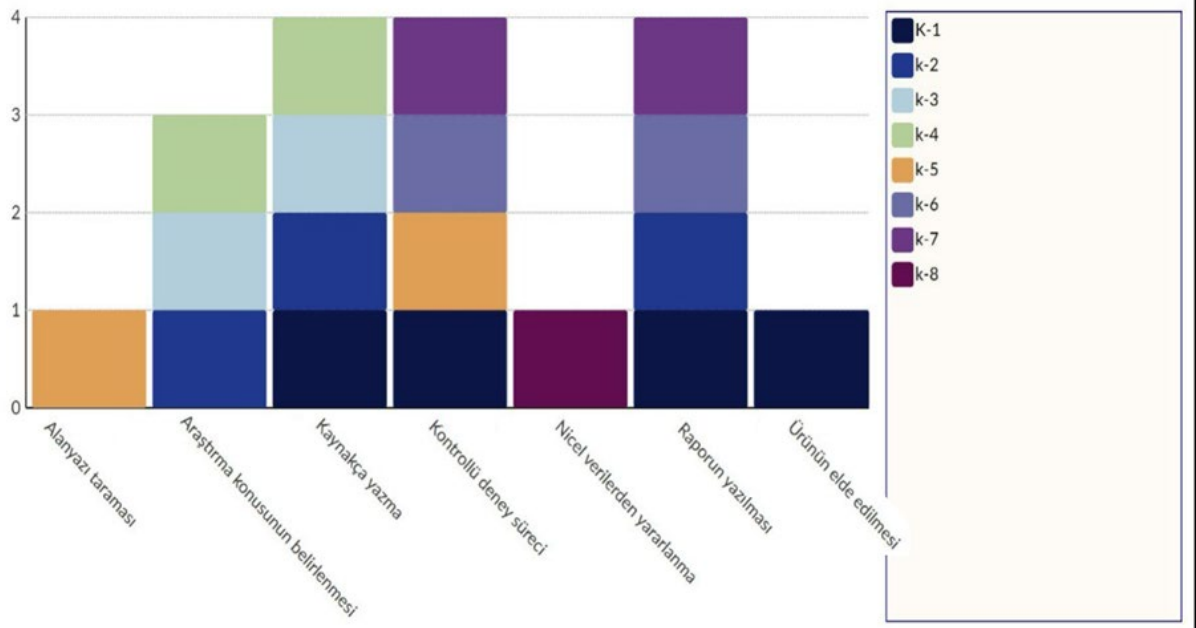

“Benzer bir çalışmaya tekrar katılacak olursanız hangi konularda desteğe ihtiyacınız olurdu?” sorusuna 18 görüş alınmıştır. Öğrencilerden alınan görüşler Grafik 3’te gösterilmiştir. Grafik incelendiğinde öğrencilerin, 3 görüş araştırma raporunun yazımında (%22), 4 görüş kontrollü deney sürecinde (%22), 4 görüş kaynakça hazırlama konusunda (%22), 3 görüş araştırma konusunun belirlenmesinde(%17), 1 görüş alanyazın taraması, nicel verilerden yararlanma ve ürün elde edilmesinde(%6) desteğe ihtiyaç duyduklarını belirtmiştir. Örnek görüşler şu şekildedir.

Araştırma raporunun yazımı kodu ile ilgili örnek görüşler.

K1: “Daha sonra rapor yazarken çok zorlanmıştım. Çünkü ilk defa bilimsel bir şey yapıyordum ve nasıl rapor yazacağımı bile bilmiyordum. O yüzden profesyonel bir şekilde rapor yazmak adına da birisinden yardım alsaydım daha iyi bir şekilde kendimi ifade edebileceğimi düşünüyorum.”

K6: “Deney yapma aşamasında ve rapor hazırlama aşamasında öğretmenimden yardım alırdım.”

K7: “Bilgisayarda rapor yazma ya da deneyleri nasıl yapacağımız hakkında hocalarımdan yardıma ihtiyacım olurdu.”

Kontrollü deney süreci kodu ile ilgili örnek görüşler.

K1: “...bir de deney kısmında çok zorlanmıştım. Çünkü deneyde değişkenleri sabit tutmak çok zordu. Yani her şeyi sabit tutup sadece iki şeyi değiştirmeniz gerekiyor ki onun etkisini net olarak gözlemleyebilesiniz. Bunu yapmak da çok zordu.”



7th INTERNATIONAL EDUCATION AND INNOVATIVE SCIENCES CONGRESS
May 12-13, 2023 Azerbaijan State Pedagogical University

K5: “Yani herhalde deney düzeneğini yapmada büyüklerimden yardım alırdım.”

K6: “Deney yapma aşamasında ve rapor hazırlama aşamasında öğretmenimden yardım alırdım.”

Kaynakça hazırlama kodu ile ilgili örnek görüşler

K2: “...öğretmenimize götürdüğümüzde işte bunun yanlış olduğunu söyledi ve o kısıtlı zamanda tekrar kaynakça hazırladı. O yüzden bir daha ki sefere hani yaptığımızda bir bilgi sahibi olmadığımız için onu yazmakta zorlanırsınız.”

K3: “...başka bir de kaynakça yazmada zorlandık. Dediğim gibi çok aceleye geldi onu pek anlamadık.”

K4: “...kaynakça bölümünde kesinlikle.”

Araştırma sorusu-konusunun belirlenmesi kodu ile ilgili örnek görüşler.

K2: “Araştırma konusunu bulmakta zorlanabiliriz çünkü o süreçlerde birazcık zorlandık. Hani düşünürken. Araştırma sorusunu hazırlarken zorlandık.”

K3: “Açıkçası konu belirlemede bayağı bir zorlandık. Bazı eksiklerim olduğunu düşünüyorum. Hala. Çünkü çok zorlandık ya konu belirlemede.”

K4: “Bu projenin soruları hakkında yardım almam lazım.”

Ürün elde edilmesi kodu ile ilgili örnek görüşler

K1: “Özellikle o deterjanı yapma evresinde çok zor olmuştu.”

Alanyazın taraması kodu ile ilgili görüş

K5: “Yani en çok ben araştırma konusunda sıkıntı yaşadım. Çünkü o bilgileri almak benim için çok uzun sürdü araştırmak.”

Nicel verilerden yararlanma kodu ile ilgili görüş

K8: “...oluşturduğum ürünün depreme dayanıklılığı ile ilgili mevcut veriler ile kıyaslayabileceğim nicel veriler koymamıştım. O yüzden benzer bir çalışmaya katılsam bu konuda desteğe ihtiyacım olurdu.”

Grafik 4. Yarışmadaki projelerin bilimsel yöntem basamaklarına uygunluğu

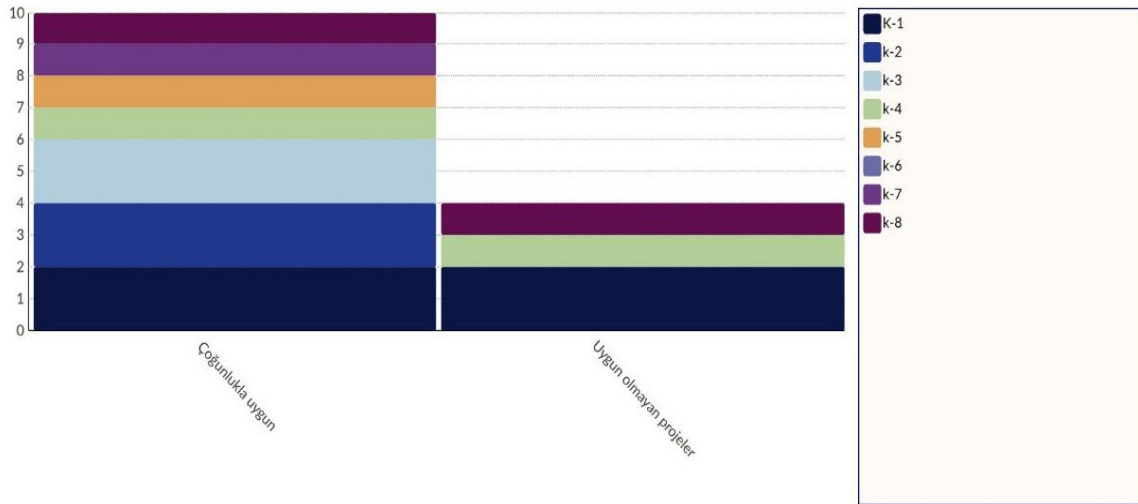



7th INTERNATIONAL EDUCATION AND INNOVATIVE SCIENCES CONGRESS
May 12-13, 2023 Azerbaijan State Pedagogical University

Tübitak proje yarışmalarında yer alan diğer projelerin bilimsel yöntem açısından değerlendirmesini yapacak olursanız, sizce bu projeler de bilimsel yöntem aşamalarına uygunluğu konusunda ne düşünüyorsunuz? Sorusuna öğrencilerin verdiği yanıtlar Grafik 4'te gösterilmektedir. Grafik incelendiğinde 14 görüşün 10'u (%71) projelerin bilimsel yöntem basamaklarına uygun olduğunu göstermektedir. Projelerin bilimsel yöntem basamaklarına uygun olmadığına yönelik 4 görüş (%29) yer almaktadır. Örnek görüşler şu şekildedir:

Çoğunlukla uygun kodu ile ilgili örnek görüşler

K1: "Ben ikinci olmuşum Türkiye'de ama olamasaydım da anlardım. Çünkü oradaki projelerin hepsi çok bilimselliğe uygundu ve üst düzeyde yani ben baktığımda cidden çok güzel düşünülmüş dediğim bir sürü proje vardı."

K2: "...mühendislik alanında yapılan çalışmalar, biyoloji alanında yapılan çalışmaların işte araştırma ve sorunun çözümüne giden aşamaları güzeldi."

K3: "...mesela tasarım projesi ve biyoloji projeleri var. Birlikte gitmiştik zaten biyoloji projesiyle. Uygundu çoğu uygundu. Uygun olmayanlarıyla karşılaşmadım."

K7: "Tübitak projelerinde gezme fırsatım olmuştu. Onlara baktığında deney, gözlem ve hipotez sıralamalarını doğru bir şekilde yapmışlardı. Hipotez üzerine tam kanıtlamak için deney ve gözlemlerini göstermişlerdi. Bunlar bu şekilde de bilimsel süreç basamaklarına uyduklarını gördüm."

Uygun olmayan projeler de vardı kodu ile ilgili örnek görüşler

K1: Bölge sergisine gelen projeler tabii ki bu seçiciliğinde az olmasından ötürü birazcık daha bilimsel olarak uygun değildi. Yani yapılan projelere baktığımda böyle sunuluş şekli, tam bilimselliğe uygun gibi gelmemişti.

K4: Bazıları evet, bazıları hayır. Mesela gülümseyen çöp kovası vardı.

Grafik 5. Elde edilen kazanımlar

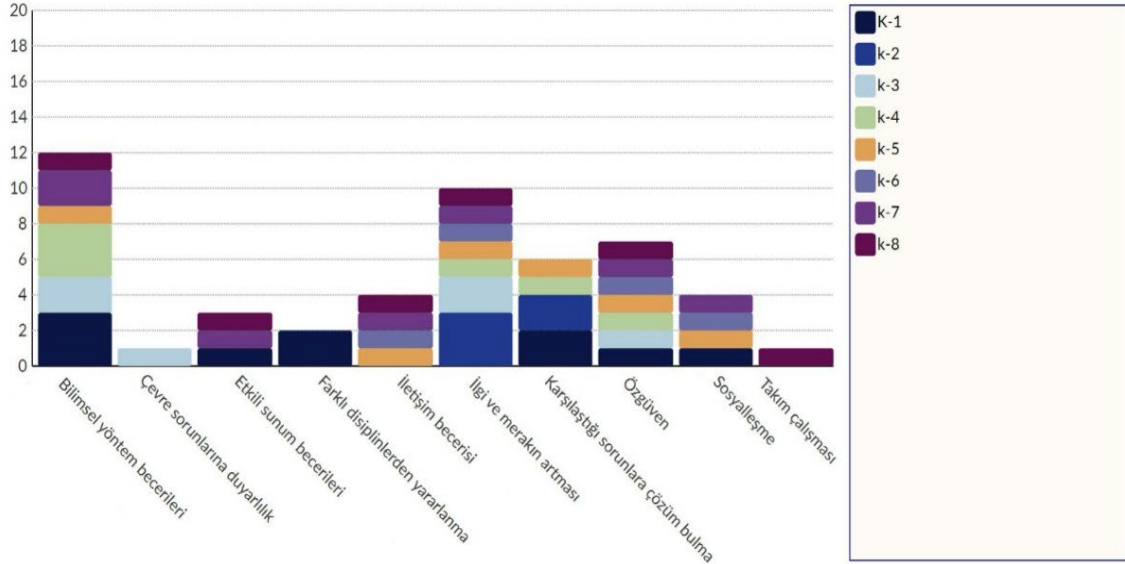



7th INTERNATIONAL EDUCATION AND INNOVATIVE SCIENCES CONGRESS
May 12-13, 2023 Azerbaijan State Pedagogical University

Tübitak proje yarışmasında yaşadığımız deneyimin size nasıl bir katkısı olduğunu düşünüyorsunuz? Sorusuna öğrencilerden gelen yanıtlar Grafik 5'te verilmiştir. Öğrencilerden toplam 50 yanıt alınmıştır. Araştırmada öğrencilerden en fazla görüş alınan tema, elde edilen kazanımlar temasıdır. Alınan görüşlerden 12 tanesi (%24) bilimsel süreç becerilerinin kazanılması, 10 görüş (%20) ilgi ve merakın artması, 6 görüş (%12) karşılaşılan sorunlara çözüm bulma, 7 görüş (%14) özgüvenin artması, 4 görüş (%8) sosyalleşme, 4 görüş (%8) iletişim becerilerinin kullanılması, 3 görüş (%6) etkili sunum becerilerinin kazanılması, 2 görüş (%4) farklı disiplinlerden yararlanma, 1 görüş (%2) çevre sorunlarına karşı duyarlı olma kazanımlarının sağlandığını göstermektedir. Örnek görüşler şu şekildedir.

Bilimsel süreç basamaklarının kazanılması kodu ile ilgili örnek görüşler

K1: “...tahminler, gözlem, hipotez kurma daha sonra deney yapma, kontrollü deney, bağımsız bağımlı değişken, kontrol değişkenlerinin hepsini ben TÜBİTAK proje yarışması sayesinde öğrendim diyebilirim. Kaynakça yazma, daha sonra rapor yazma hepsini bu yarışmada öğrendim açıkçası daha öncesinde böyle bir imkân yoktu elimde ve bu bana bir imkân olmuş oldu.”

“Şimdi, öncelikle bilimsel yöntem basamaklarını öğrenmiş oldum. Bilimsel bir probleme nasıl bakacağımı ve neler yapmam gerektiğini gördüm ve ilk defa deneyimledim. Artık bir problemi nasıl bilimsel bir probleme dönüştüreceğimi çok net bir şekilde biliyorum.”

K3: “Daha sonra işte rapor yazmak, deney yapmak ki bence deney yapmak en önemlilerindendi. Bir araştırma yapmak, makale okumak hepsi artık benim için zaten kazanılmış bir deneyim. Nasıl yapacağımı gayet iyi biliyorum.”

“...bu işin içine girdiğimde sistematik basamakların olduğunu anladım.”

K4: “Altıncı sınıfta mesela yapmadığım için bu sunum şeylerini bilmiyordum hani nasıl dinleyeceğimi, nasıl gözlemleyeceğimi bilmiyordum. Ama bu TÜBİTAK'tan sonra bakış açım değişti.”

K5: “İlk başta konumuzu belirledik. Daha sonra konumuz için bir hipotez oluşturduk. Bu hipotezimizin doğru olup olmadığını deneylerle destekledik. Daha sonra eğer sonucumuz doğruysa projemizi devam ettirdik.”

K7: “İlk başta yine deneyimiz için bir hipotez belirledik. Sonra hipotezimizi kanıtlama gereği için deney ve gözlemlere başvurduk. Deney yaptık ve eğer hipotezimiz doğru ise bu kadar. Devam ettik.”

“...Yaparım çünkü hepsini öğrenmiş oldum. Çünkü hipotezi ve hipotezin nasıl kanıtlanacağını öğrendiğim için burada zorlanacağımı düşünmüyorum.”

İlgi ve merakın artması kodu ile ilgili örnek görüşler

K2: “Hani bu problemin çözümüne nasıl ulaşabiliriz diye daha da meraklandık. O yüzden yani projesi bana işte daha da merakımı arttı etrafımdaki sorunların çözümlerine olan merakımı arttırdı.”

K3: “Fen bilimleri dersine olan merakım arttı. Artık derslere daha da nasıl, bu soruyu nasıl yapabilirim diye bakmaya başladım. Çünkü oradaki Fen bilimleri dersindeki konularla bizim projemiz birazcık bağlantılı olduğu için artık daha da hani merakım arttı o konuya derse karşı. Derste konulara daha da kendi ilgimi vererek dinlemeye başladım.”

“...başka benim fen konusunda da ilgim arttı.”

K2: “...ilgim arttı. Mesela orada bizimle aynı gelen bir tane okul vardı. O mitoz ve mayozla ilgili bir proje yapmıştı ve biz de bu sene gördük.”

K4: “Fen bilimine yaklaşım daha böyle istekli karşıliyordum artık. Çünkü her konuda ben acaba hani bu konuda ne öğreneceğim? Bu konu hakkında bir proje yapabilir miyim bu proje nasıl olabilir? Hani her konuda bunu düşünüyorum. Derinliklerine iniyorum bu bilgilerin.”



7th INTERNATIONAL EDUCATION AND INNOVATIVE SCIENCES CONGRESS
May 12-13, 2023 Azerbaijan State Pedagogical University

K5: “Fen bilimleri dersini eskiden beri zaten seviyordum. Bu Tübitak projeleri sayesinde de fen bilimlerine ilğim arttı.”

K6: “Proje yarışmasına katıldıktan sonra ister derste ister dışarıdayken karşılaştığım çevre sorunları dikkatimi daha çok çekmeye başladı.”

K7: “Tübitak projelerinde yer aldıktan sonra Fen bilimlerine olan ilğim arttı.”

Karşılaştığı sorunlara çözüm üretme kodu ile ilgili örnek görüşler

K1: “Daha sonra böyle herkesin farklı bir bakış açısıyla baktıktan sonra kendine göre bir çözüm üretmesi de çok güzel.”

“...çünkü her zaman benim karşıma bilimsel bir problem çıkacak ve benim buna bilimsel bir çözüm bulmam gerekecek. Geçmiş deneyimlerimden yararlanarak bunu halledebilirim. O yüzden ben o projeyi 6.sınıfta yaptığım bir proje olarak görmüyorum. Benim ileriki hayatıma bir yatırım olarak görüyorum. Çok etkisi olacak.”

K2: “Artık hani derslere daha da nasıl, bu soruyu nasıl yapabilirim diye bakmaya başladım.”

K4: “Eskiden yani hep nasıl diye soruyordum. Şimdi neler yapabilirim diye soruyorum kendime.”

K5: “Çevremizde olan sorunları daha iyi görebiliyorum ve bu sorunları çözüm bulmada daha da kolay buluyorum.”

Özgüven kazanma kodu ile ilgili örnek görüşler

K1: “Nasıl kendimi ifade edebileceğimi, bana öz güven kazandırdığı, farklı deneyimler elde ettim. Farklı ortamlar görmüş olduk.”

K3: “...öz güvenim açısından başta öz güvenim arttığını hissediyorum şu an”

K4: “Tübitak projesinde biz insanlara bir konu anlattığımız için ben öz güvenim arttı açıkçası diğer insanlar başka bir şey sunarken. Toplum içindeki öz güvenim arttı. Daha hani konuları daha rahat anlatabiliyordum.”

K5: “Özgüvenim de oluşmuş oldu.”

K7: “Başkalarıyla birlikte odamı paylaştığım için onlarla birlikte olduğum için özgüvenim arttı.”

Sosyalleşme kodu ile ilgili örnek görüşler

K5: “Hem hani hiç görmediğim bilmediğim yerleri gezme şansım oldu. Arkadaşlarımla beraber kalma şansım oldu. Yeni kişiler tanıdım.”

K1: “12 yaşındaydım, 6. sınıftaydım. İlk defa evden, ailemden ayrı bir şekilde gitmişim ve arkadaşımınla aynı odayı ilk defa paylaşmışım. Şu an 11. sınıfa gidiyorum ve yurttan kalıyorum. Üç kişiyle yine aynı odayı paylaşıyorum ama o ilk deneyimdi benim için. Bu açıdan sosyal yönden çok farklıydı. Ve biz küçük bir yerde yaşıyoruz. İlk defa büyük bir şehre gitmişim ve öğretmenlerimizle birlikte, arkadaşlarımla birlikte gezmek hani benim için sosyal açıdan da çok güzel olmuştu.”

K6: “Yeni arkadaşlar edinme fırsatım oldu. Yeni yerler gördüm. Arkadaşlarımla aynı odayı paylaştım.”

K7: “Yeni arkadaşlar tanıma imkânını sağladım. Başkanlarından yeni şeyler öğrenmiş olduk.”

İletişim becerilerinin artması kodu ile ilgili görüşler

K5: “Bununla beraber kendimi ifade edebilme yeteneğim gelişti.”



7th INTERNATIONAL EDUCATION AND INNOVATIVE SCIENCES CONGRESS
May 12-13, 2023 Azerbaijan State Pedagogical University

K7: “Çevremdeki insanlarla nasıl iletişim kuracağımı daha fazla bilgi edindim.”

Farklı disiplinlerden yararlanma kodu ile ilgili örnek görüş

K1: “Omun dışında fen bilimleri dersinde yani bu projeyi yaparken ben sadece kimyadan yararlanmadım. Gübre deyince Deterjan deyince akla ilk başta kimya geliyor. Ama ben gittim. Bir çiçekle çalıştım. Hem biyolojiye bakmış oldum. Toprak kullandım. Toprağın yapısına bakmış oldum. Yani fen bilimleri dediğimizde bir sürü farklı bilim dalıyla ilişkili bir çalışma yapmış oluyor var. Çok fazla disiplinle alakalı şey yapmış oldum.”

Sunum becerilerinin artırılması ile ilgili örnek görüşler

K1: “Daha sonra en önemlilerinden birisi bir sunum yapmayı öğrenmiş oldum orada.”

K7: “Sunum becerimi arttırdım. Bizi dinlemeye gelen insanlara daha güzel nasıl anlatabileceğimi düşündüm bu sayede işte sunum becerimi artırmış oldum. Her sunumda kendimi daha da çok geliştirdim.”

Çevre duyarlılığının artması ile ilgili örnek görüş

K3: “Çevreme karşı duyarlılığım arttı.”

Fen bilimleri dersinde yer alan konuların çevrenizde var olan çevre sorunları vb. sorunların çözümü ile ilişkisi hakkında ne düşünüyorsunuz? Sorusuna öğrencilerden gelen yanıtlar Grafik 6’da verilmiştir. Öğrencilerden toplam 10 görüş alınmıştır. Alınan görüşlerden 7 tanesi (%70) Fen bilimleri müfredatının çevre sorunlarının çözümü konusunda öğrencilere katkı sağladığı yönündedir. 3 görüş ise (%30) müfredatın güncel olmadığı ve geliştirilmesi gereken kısımların olduğu ile ilgilidir.

Grafik 6. Fen Bilimleri konularının çevre sorunlarının çözümü ile ilişkisi

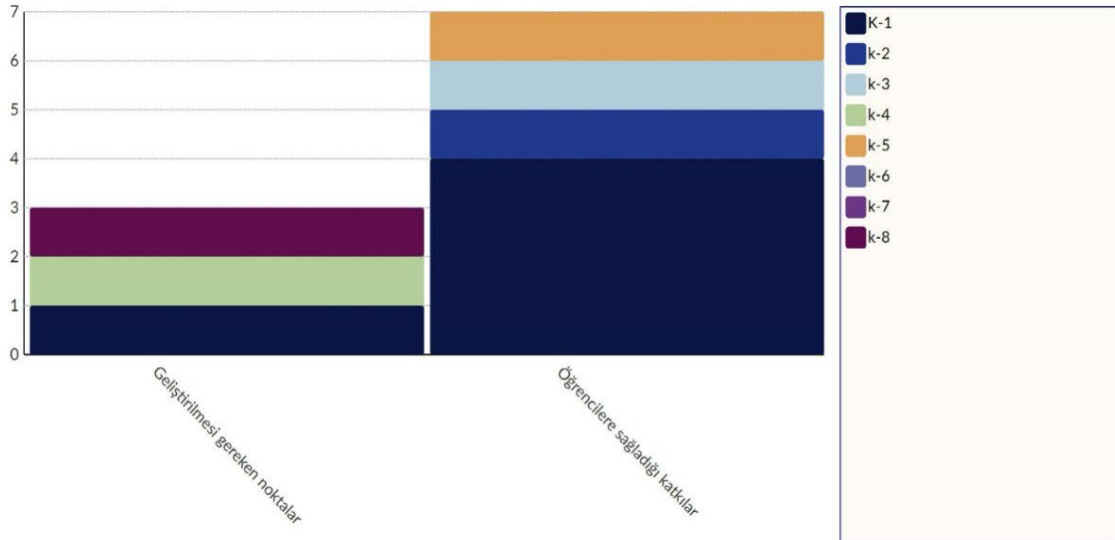

Ayrıca grafikteki kodların alt kodlarına göre oluşturulan grafik 7 incelendiğinde öğrenciler farkındalık sağlayan konuların az, güncel olmayan ve hayattan uzak teori kısmının yoğun olduğu konuların ağırlıkta olduğunu belirtmiştir. Öğrencilerin büyük bir çoğunluğu ise konuların çevre sorunlarına karşı farkındalık ve duyarlılık sağladığı, üren elde edebilmeyi sağlayan fikirlerin üretilmesine ve farklı görüş açıları geliştirmeye katkı sağladığı düşüncelerini paylaşmıştır.

Grafik 7. Fen bilimleri konularının çevre sorunlarının çözümü ile ilişkisi



7th INTERNATIONAL EDUCATION AND INNOVATIVE SCIENCES CONGRESS
May 12-13, 2023 Azerbaijan State Pedagogical University

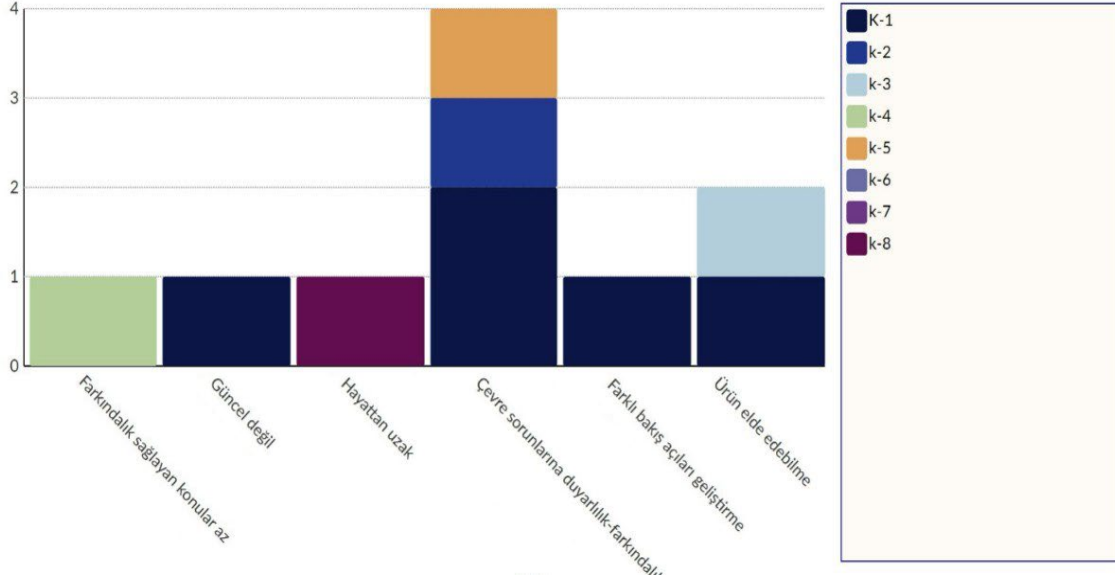

Örnek görüşler şu şekildedir.

Öğrencilere sağladığı katkılar ile ilgili örnek görüşler

K1: “Eve gittiğimde mesela anneme demiştim ki “biz daha fazla kömür kullanmasak mı?” “Artık doğal gaza mı geçsek? Bu daha az etki ediyormuş.” Yani beni daha çok böyle günlük hayata yönlendirmişti.”

“...mesela ışıkları kapatmam gerektiğini hep biliyorum. Ama derste işledikten sonra evde daha çok dikkat ediyorlar. Yani tasarrufa da böyle yönlendiriyordu.”

“...fen bilimleri dersiyle bir proje ortaya çıkarılıyor ve bu projeyi ben yarın kullanmaya başlayabilirim. Yani yarın, kendi deterjanımı kullanıyor olabilirdim.”

K2: “Küresel ısınmayı nasıl en aza indirebiliriz? Hani çevremizdeki insanlar nasıl davranırsa bu küresel ısınmadan daha az etkileniriz diye.”

K3: “Konumuz uzay kirliliği idi. Mesela uzay kirliliği her geçen gün yeni çalışmalar olduğu için artıyor. Ve bu konuda ileriki dönemlerde yani sene bir proje yapmak isterim.”

K5: “Özellikle son ünitelerde çevre sorunlarına daha çok değiniliyor. Bu konuda ailemi bilinçlendiriyorum. Hani yenilenemez enerji kaynaklarının kullanılmaması gerektiği hakkında ve kendime de dikkat ediyorum.”

Müfredatın geliştirilmesi gereken kısımlar ile ilgili örnek görüşler

K1: Çevre sorunları açısından başka bir de fen bilimleri dersi böyle sürekli değişen, sürekli güncellenen bir şey böyle. Mesela geçmişte atıyorum problemler var ama küresel ısınma günümüzde çok daha fazla etkisini gösteriyor. O yüzden daha fazla böyle öncelik veriyordu. Çözüm hakkında o yönden iyi oluyordu ama hani güncellik bir tık daha artırılabilir mesela. Buzullar eriyor ama şu an daha çok eriyor. Buna daha çok değinilirse bence daha etkili olabilir.

K4: “...Yani insanların daha farkında olması için konular mesela. İnsanların farkındalığını sağlayan konular az.”



7th INTERNATIONAL EDUCATION AND INNOVATIVE SCIENCES CONGRESS
May 12-13, 2023 Azerbaijan State Pedagogical University

Tartışma ve Sonuç

Bu araştırmada Tübitak 2204A ve 2204B proje yarışmalarının öğrencilerin 21.yüzyıl becerilerinin deneyimlenmesine nasıl bir etkisi olduğu araştırılmıştır. Bu yıl 53.sü düzenlenen Tübitak 2204-A ve 17.si düzenlenecek olan Tübitak 2204-B proje yarışmalarında öğrencilerin; bilimsel bir problemin çözüm basamaklarının nasıl olduğunu deneyimlemesinin yanı sıra 21.yüzyıl becerilerinden fen okuryazarlığı, eleştirel düşünme ve problem çözme, yaratıcı ve yenilikçi düşünme, iletişim ve işbirliği, takım çalışması ve farklı disiplinlerden yararlanma, liderlik, üretkenlik ve sorumluluk becerilerini deneyimlemektedirler.

Yapılan çalışmada öğrencilerin proje konusunu belirlerken yakın çevresini incelemesi ve genelde özele inerek problem cümlesi oluşturması da bilimsel bir problemin nasıl geliştirildiği konusunda yaşadıkları deneyimlerden elde ettikleri bir kazanımdır.

Öğrencilerin kendi projesi ve diğer projelerin bilimsel yönetime uygunluğu açısından yaptıkları değerlendirmeler ile fen bilimleri müfredatı hakkındaki görüşleri incelendiğinde öğrencilerde özdeğerlendirme ve eleştirel düşünmenin geliştiği düşünülmektedir.

Öğrencilerin tekrar proje yarışmalarına katıldıklarında yardıma ihtiyaç duydukları alanlar ile ilgili ifadeleri incelendiğinde, proje sürecinde doğrudan öğretmenleri tarafından hazırlanan kısımları yeterince deneyimleyemedikleri ya da sürenin kısıtlı olması nedeniyle aceleye geldiği görülmektedir.

Wagner (2008)'e göre p21 çerçevesi dışında yer almasına rağmen iş dünyasında yer edinebilmek için bireyin sahip olması gereken becerilerden biri olan hayal gücü ve merakın yarışmalara katılan öğrencilerde desteklendiği görülmüştür.

Avcı, Özenir ve Yücel (2016), çalışmasında öğrencilerin proje kavramına verdiği cevapların yaratıcılık-yenilik, başarı-üretim, merak, tecrübe, özgüven gibi kelimeler olduğu görülmektedir. Çetin ve Şengezer (2013), Tübitak projelere yarışmalarının öğrencilerde iletişim ve işbirliği ile takım çalışması konusunda kendini geliştirdikleri sonucuna ulaşmışlardır. Başka bir çalışmada proje yapmanın etkili öğrenme ve sosyalleşmenin yanı sıra başarı hazzı, özgüven gelişimi ve disiplinler arası işbirliğini sağladığı göze çarpan kazanımlar olduğu ortaya çıkmıştır (Küfrevioğlu, Baydaş ve Göktaş 2011). Artvinli, Çetintaş ve Terzi (2020), grup halinde çalışmanın öğrencilerin iş birliği ve takım halinde çalışma becerilerini geliştirdiği ayrıca proje çalışmalarının öğrencilerin fen bilimleri dersine olumlu tutum geliştirdiğini belirtmişlerdir. Tübitak proje yarışmaları öğrencilerin hayatla ilgili sorunları araştırıp çözmelerine, bilim insanları gibi çalışmalarına, analitik düşünme ve tasarım becerilerini geliştirmelerine yardımcı olur (Özel ve Akyol 2016).

Öneriler

Voogt ve Roblin (2010), 21. yüzyıl becerilerinin kazanımını desteklemede formal ve informal eğitim bağlamlarının rolünün kabul edilmesi ve dikkate alınması gerektiğini önermektedir. Bu bağlamda öğrencilerin, 21.yüzyıl becerilerini deneyimlemesine fırsat sağlamak için Tübitak, eTwinning, Teknofest gibi yarışmalara katılımı sağlanmalıdır. Bu konuda öğretmenlere her türlü gerekli destek sağlanmalıdır. Ayrıca öğretmenlerin proje yarışmaları dışında formal, informal ya da nonformal ortamlarda öğrencileri ile yaptıkları her türlü çalışma içerisine 21.yüzyıl becerilerinin entegre edilmesi önerilmektedir.

Öğretmenlere 21.yüzyıl becerileri konusundaki yeterlilik algılarını geliştirme ve proje danışmanlığı konusunda eğitimler düzenlenmelidir. Ayrıca öğretmenleri proje yarışmalarının başvuru sayısı konusunda yarışa katmak yerine bu yarışmaların öğrencilerin 21.yüzyıl becerilerini deneyimlemesi konusunda bir fırsat olduğu ve öğrencilerin bu fırsattan mahrum kalmaması bilinci oluşturulmalıdır.

Öğrencilerin kaynakça hazırlama, kontrollü deney düzeneği kurma süreçlerinde hala desteğe ihtiyaç duymalarının temel sebebinin öğretmenler tarafından doğrudan hazırlanması olduğu düşünülmektedir. Bu nedenle öğretmenlerin yarışma sürecinde danışman ve rehber öğretmen pozisyonunu koruması,



7th INTERNATIONAL EDUCATION AND INNOVATIVE SCIENCES CONGRESS
May 12-13, 2023 Azerbaijan State Pedagogical University

öğrencilerine sunduğu geri bildirimler ile proje yarışması sürecindeki tüm deneyimleri yaşamaları fırsatını onlara sağlamalıdır.

Derslerde teorik bilgilerin yanı sıra elde edilen teorik bilgileri yararlanarak çözüm sağlanabilecek çevre sorunları hakkında tartışma ortamı sağlanmalıdır.

KAYNAKÇA

- Artvinli, E., Çetintaş, H. ve Terzi, İ. (2020). TÜBİTAK Ortaokul Öğrencileri Araştırma Projelerinin Bilimsel Danışmanlık Süreci Yönetimi: Fen Bilimleri Örneği. *International Journal of Active Learning*, 5 (2), 86-126.
- Avcı, E., Su Özenir, Ö. ve Yücel, E. (2016). TÜBİTAK Ortaöğretim Öğrencileri Araştırma Projeleri Yarışmasına Katılan Öğrencilerin Yarışma Sonrası Kazanımlarının İncelenmesi. *Uşak Üniversitesi Sosyal Bilimler Dergisi*, 9 (27/3), 1-21.
- Aykaç, M., Günaydın, L. ve Yılmaz, İ. A. (2011). Yeni eğitim paradigması ve bilgi toplumunda üniversiteler. 2. Uluslararası 6. Ulusal Meslek Yüksekokulları Sempozyumu. 25-27 Mayıs 2011, Aydın.
- Creswell, J. W. (2021). *Nitel araştırma yöntemleri. [Qualitative research methods]*. M. Bütün ve SB Demir, Trans. (Eds.). Siyasal Kitapevi, İstanbul.
- Çetin, O. & Şengezer, B. (2013). Ortaokul Öğrencilerinin Proje Çalışmalarına İlişkin Görüşleri. *Ege Eğitim Dergisi*, 14 (1), 24-49.
- Kabataş Memiş E. (2021). *21.Yüzyıl Becerileri için Fen Eğitimi*. Pegem Akademi, Ankara.
- Küfrevioğlu, R. M., Baydaş, Ö., & Göktaş, Y. (2011). Proje ve beceri yarışmalarında elde edilen kazanımlar, karşılaşılan zorluklar ve öneriler. *5th International Computer&Instructional Technologies Symposium*, Elazığ.
- Merriam, S. B. (2013). *Qualitative Research: Nitel Araştırma* (Çev. Ed.: Selahattin Turan). Nobel Yayıncılık, Ankara.
- Milli Eğitim Bakanlığı (2018). *Fen bilimleri öğretim programı*. Ankara.
- Öğretir Özçelik, A. ve Tuğluk, M. (2020). *Eğitimde ve Endüstride 21.Yüzyıl Becerileri* Pegem Akademi, Ankara.
- Özel, M. ve Akyol, C. (2016). Bu benim eserim projeleri hazırlamada karşılaşılan sorunlar, nedenleri ve çözüm önerileri. *GEFAD / GUJGEF*, 36(1), 141-173.
- Özmen, H. ve Karamustafaoğlu, O. (2019). *Eğitimde araştırma yöntemleri*. Pegem Akademi, Ankara.
- Patton, M. Q. (2014). *Nitel araştırma ve değerlendirme yöntemleri* (Cev. M. Butun & SB Demir). Pegem Akademi, Ankara.
- Tübitak (2023). *2204-B Ortaokul öğrencileri araştırma projeleri yarışması proje rehberi*. Ankara.
- Voogt, J., & Roblin, N. P. (2010). 21st century skills. Discussienota. *Zoetermeer: The Netherlands: Kennisnet*, 23(03), 2000.
- Wagner, T. (2008). Rigor redefined. *Educational leadership*, 66(2), 20-24.
- Yıldırım, A., ve Simsek, H. (2021). *Sosyal Bilimlerde Nitel Araştırma Yöntemleri* (12 baskı: 1999-2021). Seçkin Yayınları, Ankara.



7th INTERNATIONAL EDUCATION AND INNOVATIVE SCIENCES CONGRESS
May 12-13, 2023 Azerbaijan State Pedagogical University

İLKOKUL ÖĞRENCİLERİNDE GÖRÜLEN EKLAN BAĞIMLILIĞININ EBEVEYN GÖRÜŞLERİNE GÖRE DEĞERLENDİRMESİ

EVALUATION OF SCREEN ADDICTION IN ELEMENTARY SCHOOL STUDENTS
ACCORDING TO PARENTS' VIEWS

Beytullah Bahadır DUYAR

Amasya Üniversitesi, Sosyal Bilimler Enstitüsü, Temel Eğitim Ana Bilim Dalı, E-mail:

ORCID: 0009-0007-0838-401X

Prof. Dr. Murat KURT

Amasya Üniversitesi, ORCID. 0000-0003-1155-9339

ÖZET:

Son yıllarda teknolojinin gelişmesiyle birlikte, özellikle ilkököl öğrencileri arasında ekran bağımlılığı artmaktadır ve bu durum ciddi bir sorun olarak karşımıza çıkmaktadır. Günümüzde pek çok çocuk, tablet, telefon, bilgisayar gibi elektronik cihazlarla çok fazla zaman geçirmekte ve bu durum bazı olumsuz etkileri beraberinde getirmektedir. Özellikle ilkököl çağındaki çocukların hızla gelişen beyinlerine, fiziksel sağlıklarına ve sosyal becerilerine zarar verebilmektedir. Bu nedenle, ilkököl çağındaki çocukların ekran bağımlılığı sorunu ile ilgili araştırmalar önem arz etmektedir. Bu araştırmada ilkököl öğrencilerinde görülen ekran bağımlılığı sorununu, ebeveynlerin görüşlerine dayanarak incelemek ve ebeveynlerin bu soruna karşı tutumlarını ve çözüm önerilerini belirlemektir. Bu şekilde, hem ebeveynlerin bu konudaki farkındalıklarını artırmak hem de ilgili paydaşlar için faydalı bilgiler sunmak hedeflenmektedir. Bu nedenle, özel durum çalışması olarak tasarlanan bu araştırmanın sonuçları, ilkököl öğrencilerinin ekran bağımlılığı sorununun nasıl ele alınabileceği konusunda değerli bir katkı sağlayacaktır. Örneklem seçiminde araştırmaya hız ve pratiklik kazandırması açısından Kolay Ulaşılabilir Örneklem Yöntemi kullanılmıştır. Araştırmanın örneklemini 2022-2023 Eğitim-Öğretim yılında Sivas ili Koyulhisar ilçesinde bir ilkökölde 4.Sınıfta eğitim gören 3 öğrencinin velisi oluşturmaktadır. Araştırmanın verileri, araştırmacı tarafından hazırlanan yarı yapılandırılmış görüşme formu kullanılarak elde edilmiştir. Araştırma verilerinin analizinde QSR Nvivo programı kullanılmıştır. Elde edilen bulgulara göre, ilkököl öğrencilerinde görülen ekran bağımlılığının ebeveynler tarafından ciddi bir sorun olarak algılandığı görülmüştür. Ebeveynlerin çoğunluğu, çocuklarının aşırı ekran kullanımının akademik performanslarını düşürdüğünü ve sosyal becerilerinin gelişimini olumsuz etkilediğini düşünmektedir. Ayrıca, ebeveynler bu konuda yardıma açık olduklarını ifade etmişlerdir. Bu sonuçlar, ilkököl öğrencilerindeki ekran bağımlılığı sorununun çözümünde ebeveynlerin desteğinin önemini vurgulamaktadır. Ebeveynlerin bu konuda bilinçlendirilmesi ve çocuklarına doğru ekran kullanımı alışkanlıkları kazandırması, çocukların sağlıklı bir gelişim süreci geçirmelerine yardımcı olacaktır.

Anahtar Kelimeler: Ekran bağımlılığı, Ebeveyn, İlkokul öğrencileri

ABSTRACT:

With the development of technology in recent years, screen addiction has been on the rise, especially among primary school students, and this is a serious problem. Today, many children spend a lot of time with electronic devices such as tablets, phones and computers and this situation brings some negative effects. In particular, it can harm the rapidly developing brains, physical health and social



7th INTERNATIONAL EDUCATION AND INNOVATIVE SCIENCES CONGRESS
May 12-13, 2023 Azerbaijan State Pedagogical University

skills of primary school children. Therefore, research on the problem of screen addiction in primary school children is important. The aim of this study is to examine the problem of screen addiction in primary school students based on the views of parents and to determine parents' attitudes towards this problem and their suggestions for solutions. In this way, it is aimed both to increase the awareness of parents on this issue and to provide useful information for relevant stakeholders. Therefore, the results of this study, which was designed as a case study, will make a valuable contribution to how the screen addiction problem of primary school students can be addressed. The convenience sampling method was used in sample selection in order to provide speed and practicality to the research. The sample of the research consists of the parents of 3 students studying in the 4th grade in a primary school in Koyulhisar district of Sivas province in the 2022-2023 academic year. The data of the study were obtained using a semi-structured interview form prepared by the researcher. QSR Nvivo program was used to analyze the research data. According to the findings, it was seen that screen addiction in primary school students was perceived as a serious problem by parents. The majority of parents think that their children's excessive screen use decreases their academic performance and negatively affects the development of their social skills. In addition, parents expressed that they were open to help in this regard. These results emphasize the importance of parental support in solving the problem of screen addiction in primary school students. Raising awareness of parents on this issue and providing their children with correct screen use habits will help children to have a healthy development process.

Keywords: Screen addiction, Parents, Primary school students

1. GİRİŞ

Baş döndürücü bir hızla gelişen teknolojiyle beraber medya ve iletişim cihazları günümüzde her bireyin yaşamına etki etmektedir. Mağara duvarlarına resim çizmesiyle başlayan iletişim, yazının icadıyla mektuplar ve gazete; ilerleyen süreçte telgraf, telefon, radyo ve televizyonun icadıyla devam etmiştir. Bilgisayar, cep telefonu, internet gibi araçların 21. Yüzyılda gelişimini tamamlamasının ardından günümüz dünyasında akıllı telefonlar, giyilebilir cihazlar hatta sosyal medya uygulamaları gibi teknolojiler hayatımıza ciddi anlamda yön vermektedir.

TDK 'ya göre bağımlılık "Bağımlı olma durumu, tabiiyet." anlamına gelmektedir (Türk Dil Kurumu, 2022). Günümüzde her evde bulunan televizyon, akıllı telefon, tablet, dizüstü-masaüstü bilgisayar gibi cihazlar yetişkinler kadar çocuklar tarafından da kullanılmaktadır. Bu cihazların bilinçsiz kullanımı yetişkinlerde, gençlerde ve çocuklarda bağımlılık yaratmaktadır. Ekran başında ideal kalma süresi; okul öncesi 3-6 yaş grubundaki çocuklar için 30 dakika olarak, ilköğretim grubu için 45 dakika olarak belirlenmiştir (Dinç, 2017). Öğrencilerde Covid-19 pandemisiyle artan ekran başında kalma süreleri pandemi sonrası süreçte de artarak devam etmektedir. Dijital oyunlar, sosyal medya uygulamaları, anlık mesajlaşma uygulamaları çocuk, genç ve yetişkinlerin en çok zaman harcadıkları kullanım alanlarıdır. Bu durum ilköğretim çağındaki öğrencilerde dikkat ve odaklanma problemleri yaratmaktadır. Ayrıca ekran karşısında gereğinden fazla vakit geçiren öğrencilerin akademik başarıları düşmekte ve sosyal ilişkileri zayıflamaktadır.

Aydın ve Öztürk (2021) ekran bağımlılığını, "sürekli ekrana bakmayı gerektiren cihazları uzun süre kullanmak ve ihtiyaç olmadığı halde bu ekranları kullanmadan duramama halidir." şeklinde tanımlamışlardır. Bu tanımlamadan yola çıkarak ilköğretim çağındaki çocuklarda ekran bağımlılığı sorunu ortaya çıkabilmektedir. Ayrıca gerek Türkiye gerekse uluslararası alanda yapılan araştırmalar medya kullanımının 0-12 yaş arasında giderek yaygınlaştığını, ekran başında geçen sürenin her yıl arttığını göstermektedir (Genç, 2014; OfCom, 2018; Rideout, 2017; TÜİK, 2013 akt. Furuncu & Öztürk, 2020). Teknoloji bağımlılıkları konusunda ise ailenin temel faktör olduğunu ortaya koyan çok sayıda araştırma (Wallenius ve Punamaki 2008, Akçay ve Özcebe 2012, Solak 2012, Şahin ve Tuğrul 2012, Çakır 2013, Arslan ve ark. 2015; akt. Karadağ & Kılıç, 2019) bulunmaktadır. Bu konuyla alakalı Aydın ve Öztürk (2021) "Çocukların birinci rol modelleri ebeveyn olması ama ebeveynlerinin



7th INTERNATIONAL EDUCATION AND INNOVATIVE SCIENCES CONGRESS
May 12-13, 2023 Azerbaijan State Pedagogical University

ekranla uzun süreli vakit geçirmesi çocukların gelecekte ekran bağımlısı olmasını tetiklemekte ve hem de gelişimlerini engellemektedir.” açıklamasında bulunmuştur.

1.1 Problem Durumu

Dijital ekranların çocukluktan itibaren giderek artan kullanımı ve yol açtığı problemler ekran bağımlılığıyla ilgili endişeleri de beraberinde getirmiştir (Aybal,2021). Özellikle büyüme çağına olan çocuklar için söz konusu durumun fiziksel, duygusal, zihinsel, sosyal etkileri birçok olumsuz durumla ilişkilendirilmektedir. Bağımlılık derecesinde ekran kullanımının beynin bilişsel kontrol ve duygusal düzenleme ile görevli kısımlarında yapısal değişiklik yaratması sebebiyle madde bağımlılığına benzer arzu ve istek duymayı içerdiği belirtilmiştir (Lissak, 2018; Martin, 2011; akt. Aybal,2021). Tüm bu durumlar göz önüne alındığında başta ebeveynler olmak üzere toplumdaki herkese görev düşmektedir.

Ailelerin çocuklarının teknoloji kullanımı üzerine etkileri çeşitli çelişkiler içermektedir. (Bulut, 2020) Ebeveynlerin çocuklarıyla geçirecekleri kaliteli vakitlerin sıklığı, çocuklarda görülen ekran bağımlılığına çözüm olabileceği gibi; anne-baba tarafından ekran sarmalına maruz bırakılan çocuğun ekran bağımlısı olması kaçınılmazdır. Yapılan araştırma bu bağlamda ebeveynleri merkeze almıştır.

Araştırmamızın amacı ilkökul öğrencilerinde görülen ekran bağımlılığının ebeveyn görüşlerine göre değerlendirilmesidir. Bu amaç doğrultusunda şu sorulara cevap aranmıştır.

1. Ebeveynler ekran bağımlılığı hakkında ne kadar bilgilidirler? Çocuklarındaki ekran bağımlılığına karşı nasıl bir tutum sergilemektedirler?
2. Ebeveynlerin ekran bağımlılığı hakkındaki görüşleri nedir? Ekran bağımlılığına karşı nasıl bir tutum sergilemek gerektiğine dair farklı düşünceleri var mıdır?
3. Ebeveynlerin ekran bağımlılığına karşı aldıkları önlemler nelerdir? Bu önlemler çocukların ekran bağımlılığı üzerinde etkili midir?
4. Ebeveynlerin çocuklarıyla ekran bağımlılığı hakkında iletişim kurma ve bu konuda farkındalık yaratma konusundaki yaklaşımları nedir?

İlgili alanyazın incelediğinde teknoloji bağımlılığı, akıllı telefon bağımlılığı, internet bağımlılığı, çevrimiçi oyun bağımlılığı ve “dijital obezite” (Newport, 2019) gibi kavramlar ön plana çıkmaktadır. Karadağ & Kılıç (2019) öğrencilerde okul türüne ve seviyesine göre farklı teknolojilere bağımlılık oluştuğunu ifade etmiştir. Her yaş seviyesinde oluşan ekran bağımlılığının, kendi içerisinde incelenmesi bu soruna bulunacak çözümler açısından daha uygulanabilir sonuçlar ortaya koyacaktır. Üniversite öğrencisi ve okul öncesi öğrencisinin ekran bağımlılık düzey ve boyutu şüphesiz farklı şekilde değerlendirilmeye muhtaçtır. Bunun yanında “ekran bağımlılığı” kavramıyla alakalı literatür taraması yapıldığında, bu kavramın; 3-6 yaş okul öncesi çocuklar, ortaöğretim ve lise çağındaki öğrenciler ve üniversite öğrencileri kapsamında kullanıldığı tespit edilmiş, ilkökul öğrencilerinde görülen ekran bağımlılığıyla alakalı özel bir çalışmaya rastlanmamıştır. Çocukların medya kullanımıyla alakalı olarak 0-12 yaş düzeyinde Türkiye’de yapılan çalışmalara bakıldığında sayının oldukça yetersiz olduğu görülmüştür (Furuncu, 2019). Bu nedenle yapılan araştırmada, ilkökul öğrencilerinde görülen ekran bağımlılığı konusu araştırılmıştır.

2. YÖNTEM

İlkökul öğrencilerinde ekran bağımlılığının ebeveyn görüşlerine göre değerlendirilmesinin hedeflendiği bu çalışma için; “algıların ve olayların doğal ortamda gerçekçi ve bütüncül bir biçimde ortaya konmasına yönelik bir araştırma olan nitel araştırma” (Yıldırım & Şimşek,2021) en uygun araştırma yöntemidir. Nitel yöntemler derin ve ayrıntılı konularda çalışmaya imkân verir, nicel yöntemler ise standart ölçümleri gerektirir. (Patton, 2018). Söz konusu araştırmada ekran bağımlılığı konusunda detaylı ve derinlemesine bilgilere ihtiyaç vardır. Ebeveyn görüşlerine göre veri toplanacak bu araştırmada standart ölçümler yapmak mümkün değildir.



7th INTERNATIONAL EDUCATION AND INNOVATIVE SCIENCES CONGRESS
May 12-13, 2023 Azerbaijan State Pedagogical University

2.1 Araştırma Deseni:

Bu çalışma nitel araştırma desenlerinden durum çalışmasına örnektir. Durum çalışmalarında amaç belli bir duruma ilişkin sonuçlar ortaya koymaktır (Yıldırım & Şimşek, 2021). Araştırma kapsamında, ilkököl öğrencilerinde görülen ekran bağımlılığı durumu, ebeveyn görüşlerine göre değerlendirilecek ve buna bağılı olarak sonuçlar ortaya konulmaya çalışılacaktır.

2.2 Çalışma Grubu:

Araştırmanın Çalışma grubunu Sivas ili, Koyulhisar ilçesinde bir devlet ilkökölünde öğrenim gören 3 öğrencinin velisi oluşturmaktadır. Örneklemin seçilmesinde, amaçlı örnekleme yöntemlerinden kolay ulaşılabılır durum örnekleme yöntemi kullanılmıştır. Bu yöntemde araştırmacı yakın olan ve erişilmesi kolay olan bir durumu seçer, bu yöntem araştırmaya hız ve pratiklik kazandırır (Yıldırım & Şimşek, 2021). Araştırmacı örneklemini kendi sınıfında öğrenim gören 3 öğrenci velisi olarak seçmiştir. Nitel araştırma yönteminde örneklemin az sayıda olması araştırmanın geçerlik ve güvenilirliğine olumsuz etki etmemektedir. Nitel araştırmada amaç sonuçları genellemek değildir. (Creswell, 2021).

Tablo 1

Çalışmaya Katılan Ebeveynlerin Demografik Bilgileri

Değişken	Değişken Alt Grup	f	%
Cinsiyet	Kadın	1	33,3
	Erkek	2	66,6
Yaş	41-50	1	33,3
	50 ve üzeri	2	66,6
Eğitim Durumu	İlkokul	1	33,3
	Ortaokul	1	33,3
	Lise	1	33,3

Şekil 1 *Çalışmaya Katılan Ebeveynlerin Demografik Bilgileri*

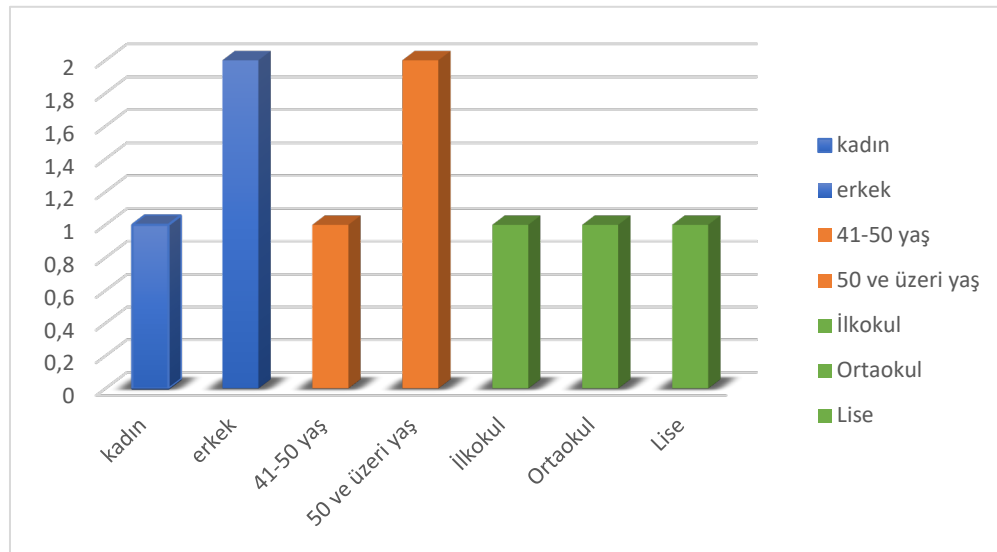



7th INTERNATIONAL EDUCATION AND INNOVATIVE SCIENCES CONGRESS
May 12-13, 2023 Azerbaijan State Pedagogical University

Tablo 1 incelendiğinde cinsiyet değişkenine göre katılımcıların %33,3'ü kadın ($f=1$), %66,6'sı ise erkek ($f=2$) velilerden oluşmaktadır. Yaş değişkenine göre katılımcıların ($f=2$) %66,6'lık bir oran ile 50 yaş ve üzeri; ($f=1$) %33,3'lük bir oran ile 41-50 yaş aralığında olduğu görülmektedir. Eğitim durumu değişkenine bakınca katılımcıların ($f=1$) %33,3'ünün ilkökul, ortaokul ve lise mezunu oldukları görülmektedir.

2.3 Veri Toplama Araçları:

Çalışmada veri toplama yöntemi olarak ebeveynlerle görüşme yapılmıştır. Görüşmenin amacı bir bireyin iç dünyasına girmek ve onun bakış açısını anlamaktır (Patton, 2018). Görüşme yoluyla, deneyimler, tutumlar, düşünceler, niyetler algılanmaya çalışılır (Yıldırım & Şimşek, 2021). Veri toplama aracı olarak yarı-yapılandırılmış görüşme formu kullanılmıştır. Yarı-yapılandırılmış görüşme araştırmacının sorularını sorarken hem bir genel çerçeve çizmesi hem de araştırmacıya esneklik sağlaması açısından avantajlıdır. Patton'a göre (2018) yarı yapılandırılmış görüşme odaklanmış sorulardan oluştuğu için katılımcıların vakitlerinin verimli kullanılmasına dikkat çekmiştir.

Araştırmacı tarafından oluşturulan yarı-yapılandırılmış görüşme formu (Ek-1) hazırlamadan önce araştırmacı tarafından literatür taraması yapılmış ve benzer araştırma problemleri içeren araştırmaların formları incelenmiştir. İncelenen araştırma formlarından yararlanılarak 6 sorudan oluşan taslak görüşme formu hazırlanmıştır. Taslak görüşme formu araştırmaya konu olan bir veli ile görüşme yapılarak test edilmiş, çalışmayan sorular çıkarılmış, sonda sorular eklenmiş, görüşülen kişiye ait demografik bilgiler eklenmiş ve son halini almıştır. Nihai form bir uzman kontrolünden geçirilerek noktalama ve imla hataları giderilmiştir. Nihai form araştırmaya konu olan iki veli ile uygulanmış ve toplamda üç öğrenci velisi ile görüşmeler yapılmıştır. Velilerden ikisi okula davet edilerek birisi ise telefonla aranarak görüşmeler gerçekleştirilmiştir. Görüşme formlarının amaca hizmet ettiği görülmüştür.

2,4 Verilerin Analizi:

Görüşmeler neticesinde elde edilen veriler içerik analizine tabi tutulmuştur. İçerik analizinde temel amaç, toplanan verileri açıklayabilecek kavramlara ve ilişkilere ulaşmaktır (Yıldırım & Şimşek, 2021). Görüşme formlarından elde edilen verilerin analizinde Ms Excel programı kullanılmıştır. Ms Excel programının nitel araştırma sürecinde yaşanan bazı zorlukları aşmaya yardımcı olacak güçlü araçlar sağladığını söylemek mümkündür. (Baş & Akturan, 2017) MS Excel programının kullanılmasında daha önceden ortaya çıkarılan kodlar oluşturulmuş, bu kodlardan daha genel anlamda olan temalara ulaşılmıştır. Ebeveynlerle yapılan görüşmeler V1, V2, V3 kısaltmalarıyla raporda belirtilmiştir.

3. BULGULAR

İlkökul öğrencilerinde görülen ekran bağımlılığının ebeveyn görüşlerine göre değerlendirilmesi amacıyla yapılan bu çalışmada ebeveynlerin görüşme sorularına verdikleri cevaplardan yola çıkarak 6 tema oluşturulmuştur. Bu temalar; ekran kullanım süresi, medya araçlarının amaçlı kullanımı, çocuklar ve ebeveynler arasındaki çatışmalar, ekran bağımlılığı ve etkileri, ebeveynlerin tutumları ve rol modelliği, çözüm önerileri ve uzman görüşleri şeklinde belirlenmiştir. Bu temaların altında ise farklı kategoriler ve kodlar oluşturulmuştur. Araştırmadan elde edilen bulgular sırasıyla sunulmuştur.

Görüşme formunun ilk sorusunda ebeveynlerden öğrencilerin günde ekran başında ne kadar vakit geçirdiklerine yönelik görüşleri istenmiştir. Ebeveynlerin verdikleri cevaplardan yola çıkarak oluşturulan kodlar Tablo 2'de verilmiştir.



7th INTERNATIONAL EDUCATION AND INNOVATIVE SCIENCES CONGRESS
May 12-13, 2023 Azerbaijan State Pedagogical University

Tablo 2

Öğrencilerin medya cihazları karşısında geçirdikleri süreye verilen ebeveyn cevapları

Kodlar	f	%	Örnek Cümle
1-2 saat arası	1	33,33	1 saat 1,5 saat tablet veya bizim telefonlarımızla oynuyor. (V1)
2-3 saat arası	1	33,33	Televizyon karşısında geçirdiği ortalama 2, 3 saattir. Belki daha fazla olduğu süre oluyor. (V2) Rahat olarak mı söyleyeyim hocam çok çok çok bakıyor şimdi. Akşam da biraz geç yatıyor daha önce demiştim. Yani bir 3 4 saat bakıyordur.
3 saatten fazla	1	33,33	Çünkü okuldan gelince de ben de evde olmuyorum her zaman şey yapamıyorum 3 4 saat bakıyor. (V3)

Şekil 2 Öğrencilerin medya cihazları karşısında geçirdikleri süreye verilen ebeveyn cevapları

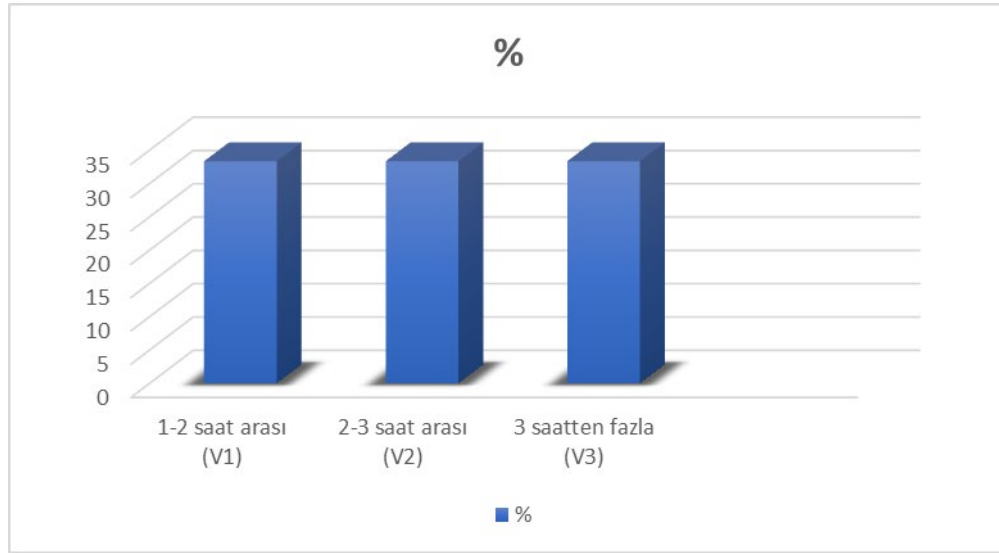

Tablo 2 incelendiğinde ebeveynlerin verdiği bilgilere göre öğrencilerin toplam ekran başında kalma sürelerinin fazla olduğu tespit edilmiştir. Bu ekran süreleri ilkökul çağındaki çocuklar için zihinsel, fiziksel ve bilişsel açılarından sorun teşkil etmektedir.

İlkokul öğrencilerinin medya cihazlarını ne amaçla kullandıklarını amaçlayan görüşme formunun ikinci sorusu velilere yöneltilmiştir. Görüşme sorusu, 4 adet sonda soru kullanılarak bu konu hakkında velilerden derinlemesine bilgi edinmek amacıyla desteklenmiştir. Sonda sorulardan ilki öğrencilerin medya cihazlarını dersleri için kullanıp kullanmadığını, ikincisi öğrencilerin ebeveynlerine medya cihazı kullanım amaçları hakkında bilgi verme ve izin isteme davranışlarını, üçüncüsü ebeveynlerin, çocuğunun medya cihazı kullanımı esnasında kontrol edip etmediğini, dördüncüsü ise medya



7th INTERNATIONAL EDUCATION AND INNOVATIVE SCIENCES CONGRESS
May 12-13, 2023 Azerbaijan State Pedagogical University

cihazlarında kullanılan ebeveyn kontrolü uygulamalarının varlığı hakkında ebeveynlerin bilgilerini sorgulamak amacıyla sorulmuştur. Ebeveynlerin sorulara verdikleri cevaplar Tablo 3 de incelenmiştir.

Tablo 3

Öğrencilerin medya cihazları kullanım amaçları hakkında ebeveyn cevapları

Medya cihazı	Kodlar	f	%	Örnek Cümle
Akıllı Telefon-Tablet	Youtube videoları	2	66,6	<i>Telefondan oyun oynuyor hocam. Yani oyun bazen ödevim de var diyor ama genellikle oyun oynuyor.</i>
	Mobil Oyun	1	33,3	
Televizyon	Çizgi Film	3	100	<i>Televizyondan da çizgi film izliyor. Bazen bizle beraber akşam televizyonun üstündeki filmlerden izliyor. Genelde çizgi film izliyor.</i>
Bilgisayar-İnternet	Bilgisayar Oyunu	2	66,66	<i>Tablete bağlı olarak onda da çok vakit geçiriyor.</i>
	Bilgisayar-İnternet yok	1	33,3	<i>Evimizde bilgisayar yok hocam.</i>

Şekil 3 Öğrencilerin medya cihazları kullanım amaçları hakkında ebeveyn cevapları

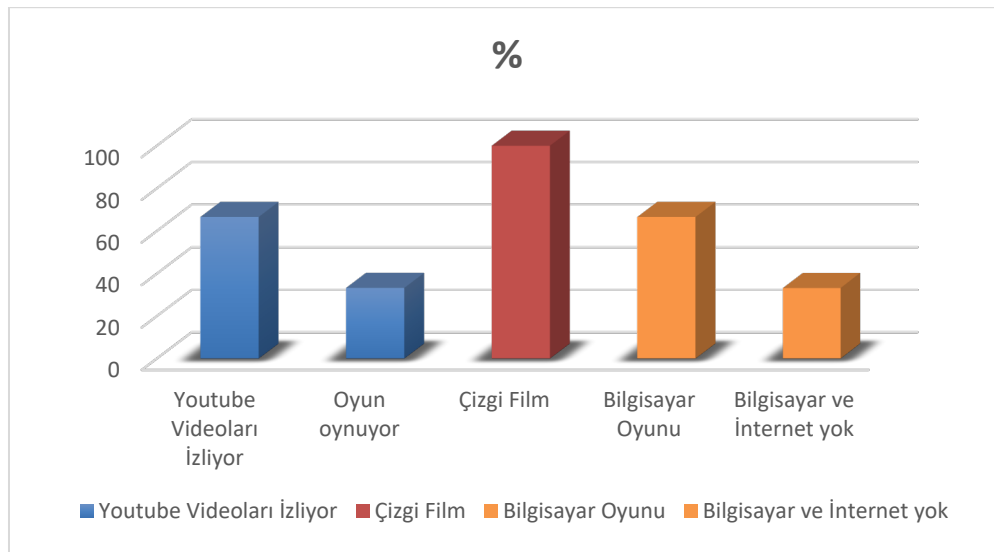



7th INTERNATIONAL EDUCATION AND INNOVATIVE SCIENCES CONGRESS
May 12-13, 2023 Azerbaijan State Pedagogical University

Tablo 4

Öğrencilerin medya cihazı kullanımı için izin alıp almama, ebeveynler tarafından kontrol edilmesine, Ebeveyn kontrolü uygulama durumları hakkında ebeveyn cevapları

Kodlar	f	%	Örnek Cümle
İzinsiz kullanıyor	3	100	<i>Kısıtladığımız zaman evet bize soruyor ama daha çok gizli kaçaklı kullanıyor. (V2)</i>
Dersleri için kullanmıyor.	3	100	<i>Maalesef çok sık şekilde merak edip de bir şeye bakmıyor. (V1)</i>
Kontrol etmek lazım (V3)	3	100	<i>Keşke elimizde olsa da sürekli ne izlediğine nelerle oynadığına bakabilsek ama evin işi yüzünden çok fazla ilgilenemiyorum. Babası da işe gittiği için çok ilgilenemiyor. Ama soruyorum yalan söylemez diye düşünüyorum. Sorarak konuşarak kontrol etmeye çalışıyorum. (V1)</i>
Fayda sağlamayabilir (V2)	1	33,3	<i>Onu ben hiç kullanmadım hocam onlardan yani. Hiç bilmiyorum ama tabii öyle bir şey varsa gösteriyorsa ben şimdi bilmiyorum nereye gidiyor şey yapıyor da bazen öyle bakıyorum. Oyun oynuyor genelde. Ama tabii öyle bir şey varsa ben haberim yok yani. (V3)</i>
Haberim yok(V3)	2	66,6	

Şekil 4 Öğrencilerin medya cihazı kullanımı için izin alıp almama durumları hakkında ebeveyn cevapları

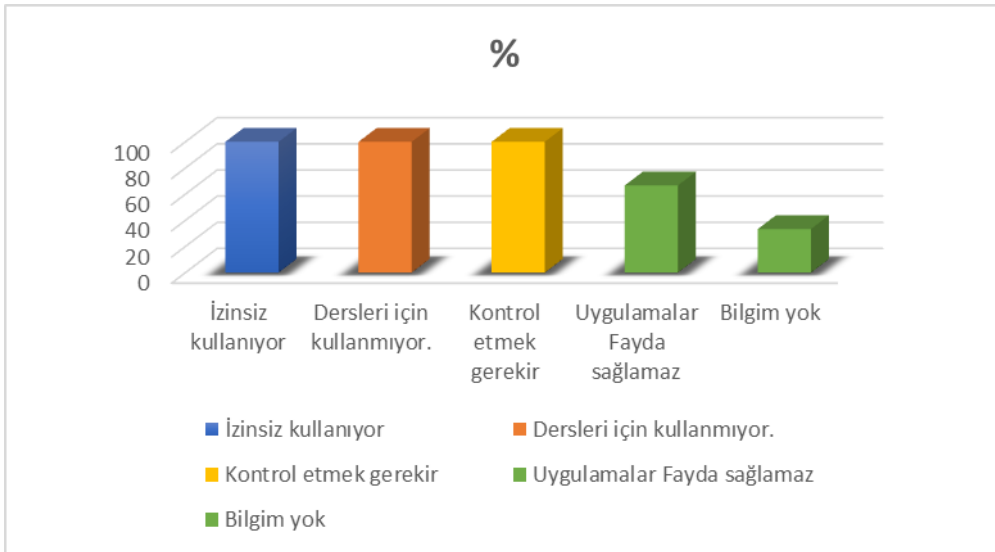



7th INTERNATIONAL EDUCATION AND INNOVATIVE SCIENCES CONGRESS
May 12-13, 2023 Azerbaijan State Pedagogical University

Tablo 3 ve Tablo 4 incelendiğinde öğrencilerin medya cihazlarını kullanmak için genellikle izin istemedikleri ve ne için kullanacakları hakkında bilgi vermediklerini göstermektedir. Bunun yanında dersleri için medya cihazlarının kullanılmadığını ve ebeveynlerin çocuklarının neler izledikleri hakkında tam bir kontrol sahibi olmadıkları ve ebeveyn kontrolü uygulamaları hakkında yeterli bilgiye sahip olmadıkları bilgisine ulaşılabilir.

Görüşme formunun üçüncü sorusunda ebeveynlerin öğrencilerde medya cihazı kullanım süreleriyle alakalı neler düşündüklerini belirtmeleri istenmiştir. Sonda sorularla desteklenen sorumuzda bu kullanım sürelerinden rahatsız olup olmadıkları, bu konuda bir çatışma durumunun ortaya çıkıp çıkmadığı ve yaşanan duyguların neler olduğu sorgulanmıştır. Ebeveynlerin sorulara verdikleri cevaplar Tablo 5'te incelenmiştir.

Tablo 5

Öğrencilerin medya cihazlarıyla geçirdikleri vakitlerin ebeveynler tarafından değerlendirilmesi

Kodlar	f	%	Örnek Cümle
Yararlı olduğunu düşünmüyorum.	2	66,6	<i>Çok yararlı olduğunu düşünmüyorum aslında ne kadar az kullanabilirse o kadar yararlı olacak.</i>
Oyalıyor onu.	1	33,3	
Rahatsızım	3	100	<i>Daha da azaltılabilir. Özellikle de hafta sonu okul olmadığı süreçlerde daha fazla izlemek istiyor.</i>

Şekil 5 Öğrencilerin medya cihazlarıyla geçirdikleri vakitlerin ebeveynler tarafından değerlendirilmesi

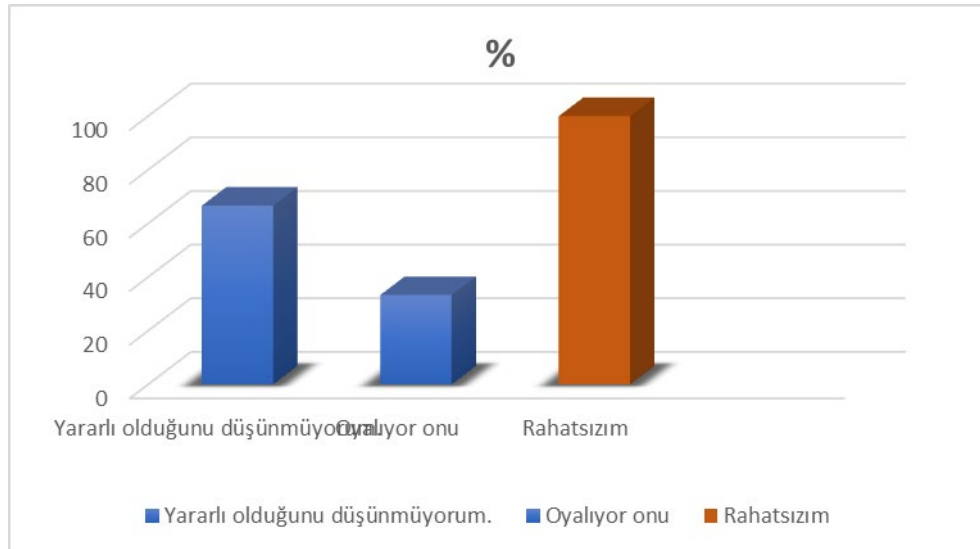

Tablo 6

Ekran bağımlılığı kaynaklı ebeveynler ve öğrenciler arası çıkan çatışmaların ebeveynler tarafından değerlendirilmesi

Kodlar	f	%	Örnek Cümle
Tartışma oluyor.	3	100	<i>Evet özellikle de okulda olduğu günlerde çok fazla oynamak istiyor. O zaman biraz aramızda bir tartışma oluyor.</i>
Küsüyor, ağlıyor, tepki gösteriyor.	3	100	<i>Küsüyor yani küsüyor ya da ağlıyor hani. Evet tepki gösteriyor.</i>

Şekil 6

Ekran bağımlılığı kaynaklı ebeveynler ve öğrenciler arası çıkan çatışmaların ebeveynler tarafından değerlendirilmesi



Tablo 5 ve 6 incelendiğinde ebeveynlerin, öğrencilerin medya cihazlarıyla geçirdikleri vakitlerden rahatsız oldukları, bu konuda çocuklarıyla çatışmalar yaşadıkları; güvensizlik, öfke, üzüntü ve gerginlik gibi duygular yaşadıklarını belirtmişlerdir. Buradan çıkan verilere bağlı olarak ekran bağımlılığının aile içi iletişime ve huzur ortamına zarar verdiği sonucuna ulaşabiliriz.

Görüşme formunun dördüncü sorusunda ebeveynlere çocuklarında ekran bağımlılığı sorunu olabileceği hissettirilmiş fakat görüşmecilerin cevaplarını yönlendirmekten kaçınılmıştır. Olası ekran bağımlılığının akademik başarıya etkisinin olup olmadığı, sosyal ilişkilere zararları ve ailede ortak karar alarak çözüme kavuşulup kavuşulamayacağı konuları sonda sorularla araştırılmıştır. Ebeveynlerin sorulara verdikleri cevaplar tablo 7’de incelenmiştir.

Tablo 7

Ebeveynlerin ekran bağımlılığı konusundaki düşünceleri



7th INTERNATIONAL EDUCATION AND INNOVATIVE SCIENCES CONGRESS
May 12-13, 2023 Azerbaijan State Pedagogical University

Kodlar	f	%	Örnek Cümle
Ekran Bağımlısı Olduğunu Düşünmüyorum	2	66,6	<i>Yok yani dalıp gitmiyor. Bazen sorularımıza cevap vermediği oluyor ama sıklıkla değil. (V1)</i>
Derslerine olumsuz etkisi yok	1	33,3	<i>Çocuk uzun süre ekranda vakit geçirdiği zaman ki çok bilgi dolu şeylerden ziyade olduğu için günü doldurma araçları olduğu için akademik başarısını olumsuz yönde etkiliyor. (V2)</i>
Olumsuz yönde etkiliyor.	2	66,6	
Sosyal faaliyetlerden uzak kalıyor	3	100	<i>Dışarıda oynamak yerine ekran başında uzun süre kaldığı için sosyal faaliyetlerden uzak kalıyor. Arkadaşlarından uzak kalıyor.</i>

Şekil 7

Ebeveynlerin ekran bağımlılığı konusundaki düşünceleri

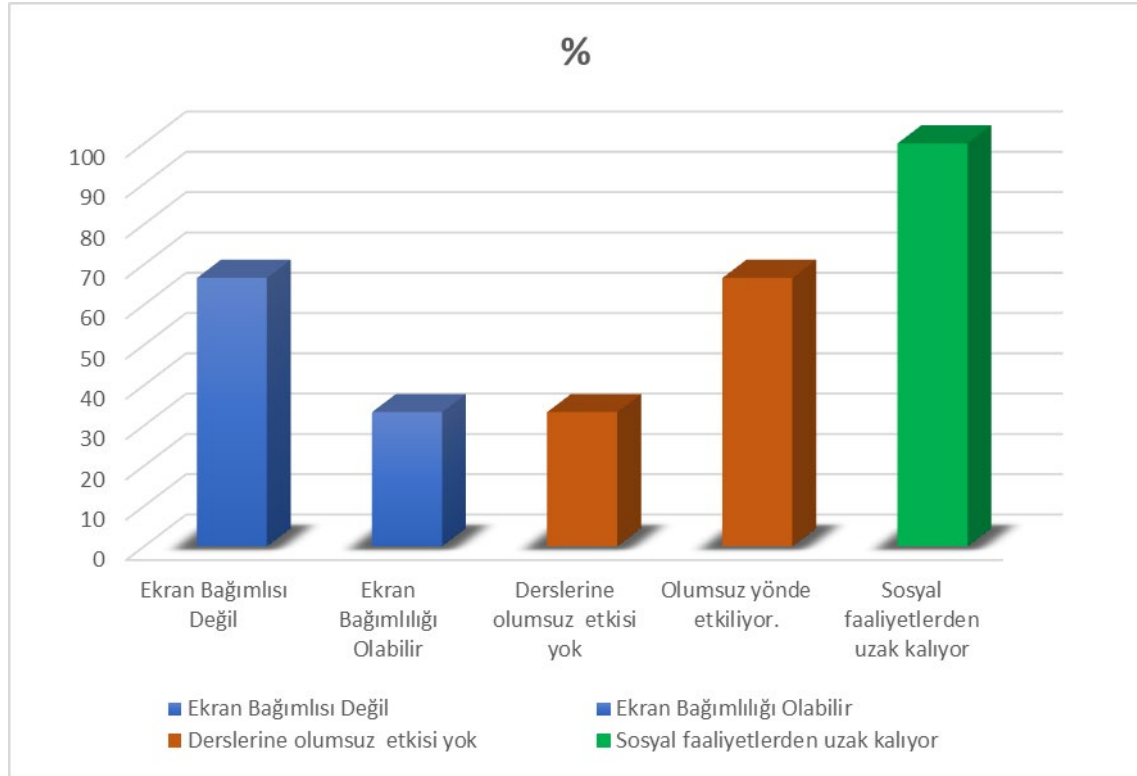



7th INTERNATIONAL EDUCATION AND INNOVATIVE SCIENCES CONGRESS
May 12-13, 2023 Azerbaijan State Pedagogical University

Tablo 7 incelendiğinde iki velinin ekran bağımlılığı tanısına tam katılmak istemedikleri sonucuna ulaşılmıştır. Bu durum “bağımlılık” sözcüğünden dolayı olumsuz çağrışımdan kaynaklanabilir. Medya cihazları kullanım süresinin akademik başarıya ve sosyal ilişkilere zarar verdiği sonucuna ulaşılabilir. Bunun yanında ailece ortak karar almanın her durumda olduğu gibi ekran bağımlılığı probleminde de çözüm yollarından biri olabileceği ortaya çıkmaktadır.

Görüşme formunun beşinci sorusunda ekran bağımlılığı probleminde çevrenin etkisi, olumlu ya da olumsuz rol model olmak konuları ele alınmıştır. Ayrıca ebeveynlerin yakın çevrelerinde de aynı sorunu yaşayan bireylerin olabileceğini, bu durumun çağımızın bir hastalığı olduğu hissettirilmeye çalışılmıştır. Açık uçlu sonda sorularıyla bu sorunla nasıl başa çıkabileceğimiz ise ebeveynlerden istenen bir diğer cevap olacaktır. Ebeveynlerin sorulara verdikleri cevaplar tablo 8’de incelenmiştir.

Tablo 8

Ekran bağımlılığı probleminde aile, çevre ve arkadaş etkisinin ebeveyn görüşleri

Kodlar	f	%	Örnek Cümle
Arkadaş ve çevre etkisi.	3	100	<i>Arkadaşların olduğunu düşünüyorum biraz çünkü şunu izledin mi, bunu yaptın mı diye birbirlerine sorduklarında birbirlerine sordukları için okulda veya mahallede çocuk da eve geldiğinde onu izlemek istiyor. Biraz da o konuda sıkıntılarımız var.</i>
Rol Model Alma	3	100	<i>Zaten bir söz var ya Armut dibine düşer diye. Zaten çocuklar bize örnek aldığı için aslında biz kendimizi ne kadar düzeltirsek çocuklar da o kadar düzelmiş olur. (V2)</i>
Ortak Etkinlik	2	66,6	<i>Birlikte oyun oynanabilir, birlikte etkinlik yapılabilir ev içerisinde ama ya da kitap okunabilir. (V1)</i>
Kitap okuma	1	33,3	

Şekil 8

Yakın çevrenin öğrencilerde görülen ekran bağımlılığına etkisini açıklayan ebeveyn cevapları



7th INTERNATIONAL EDUCATION AND INNOVATIVE SCIENCES CONGRESS
May 12-13, 2023 Azerbaijan State Pedagogical University

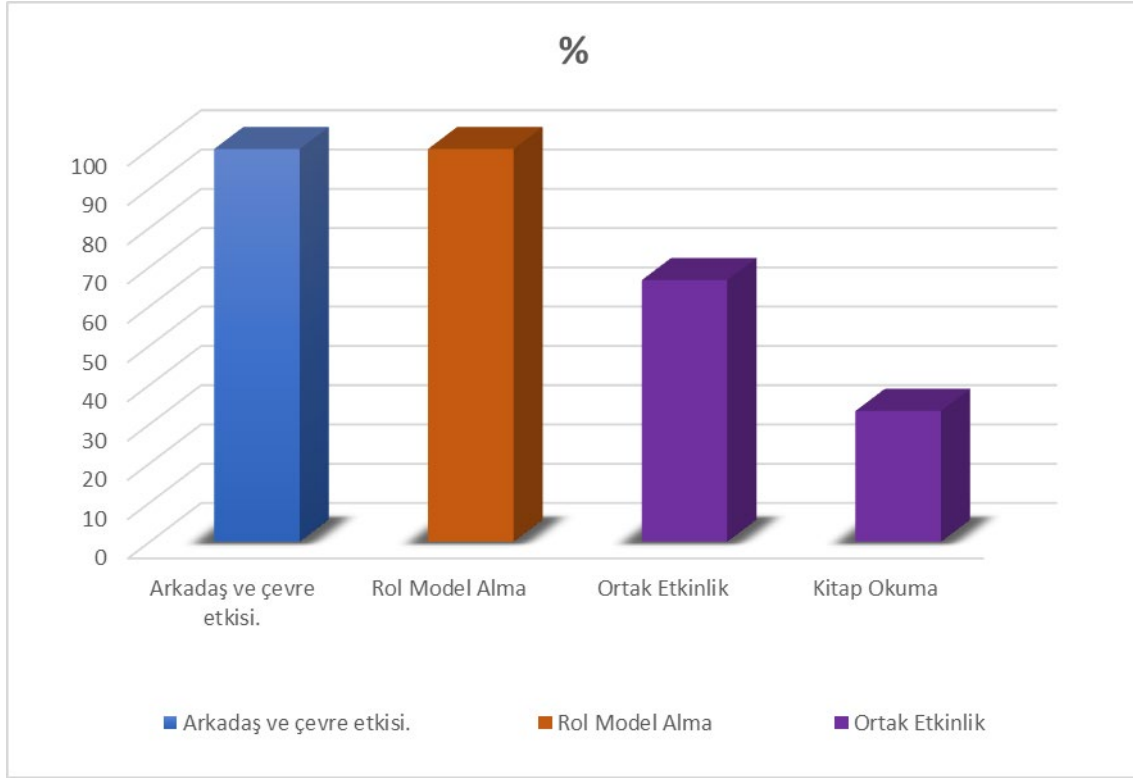

Tablo 8 incelendiğinde ebeveynlerin, ekran bağımlılığı konusunda ailenin, arkadaşların ve çevrenin etkisinin olduğu belirtilmiştir. Ayrıca çocuklara doğru rol model olmanın sağladığı avantajlar ebeveyn görüşlerinde net şekilde ortaya çıkmıştır. Çocukların olumlu ya da olumsuz her türlü davranışlarında yetişkinleri rol model aldıkları konusu açıktır. Ebeveynlerin yakın çevrelerinde aynı sorunları yaşayan diğer veliler olduğu bilgisine ulaşılmış ve ekran bağımlılığının aslında çağımızın bir hastalığı olduğu hissettirilmiştir. Son olarak ekran bağımlılığı konusunda öğrencileri ekrandan nasıl uzaklaştırabiliriz sorusuna ebeveynlerin ortak cevapları kitap okuma, etkinlik yapma, beraber oyun oynama gibi hep birlikte yapılacak faaliyetler etrafında toplanmıştır.

Görüşmenin son sorusunda ise ebeveynlere çocuklarında olası ekran bağımlılığı sorunu yaşanması durumunda yardım almaya gönüllülük durumlarıyla alakalı sorular yöneltilmiştir. Görüşme sorusu sonda sorularla desteklenmiştir. Yaşanılan problemle alakalı ebeveynlerin bir uzmana başvurma; kitap, makale, seminer gibi kaynaklardan bilgiler edinme konusundaki görüşlerine ulaşmak amaçlanmıştır. Ebeveynlerin sorulara verdikleri cevaplar tablo 9’da incelenmiştir.

Tablo 9

Ebeveynlerin uzman yardımı alma, bilgi kaynaklarına ulaşma konularındaki görüşleri

Kodlar	f	%	Örnek Cümle
Uzman Desteği	2	66,6	<i>Eğer ileri boyuta giderse düşünürüm tabii ki. (V2)</i>
Bilgim yok	1	33,3	
Bahsetmek istemiyorum	2	66,6	<i>Başka insanlara da çok bahsetmek istemiyorum.</i>
Rahatsız			

etmez	1	33,3	
Bilgi Kaynakları Fayda sağlar	3	100	<i>Tabii ki sağlar. Bu konuda uzman kişilerden destek almak veya anlatılanlar karşısında kendimize ders çıkarmak her zaman faydası var.</i>

Şekil 9

Ebeveynlerin, öğrencilerde görülen ekran bağımlılığına çözüm bulmak amacıyla yardım arama ve yardım alma fikrine verdikleri cevaplar

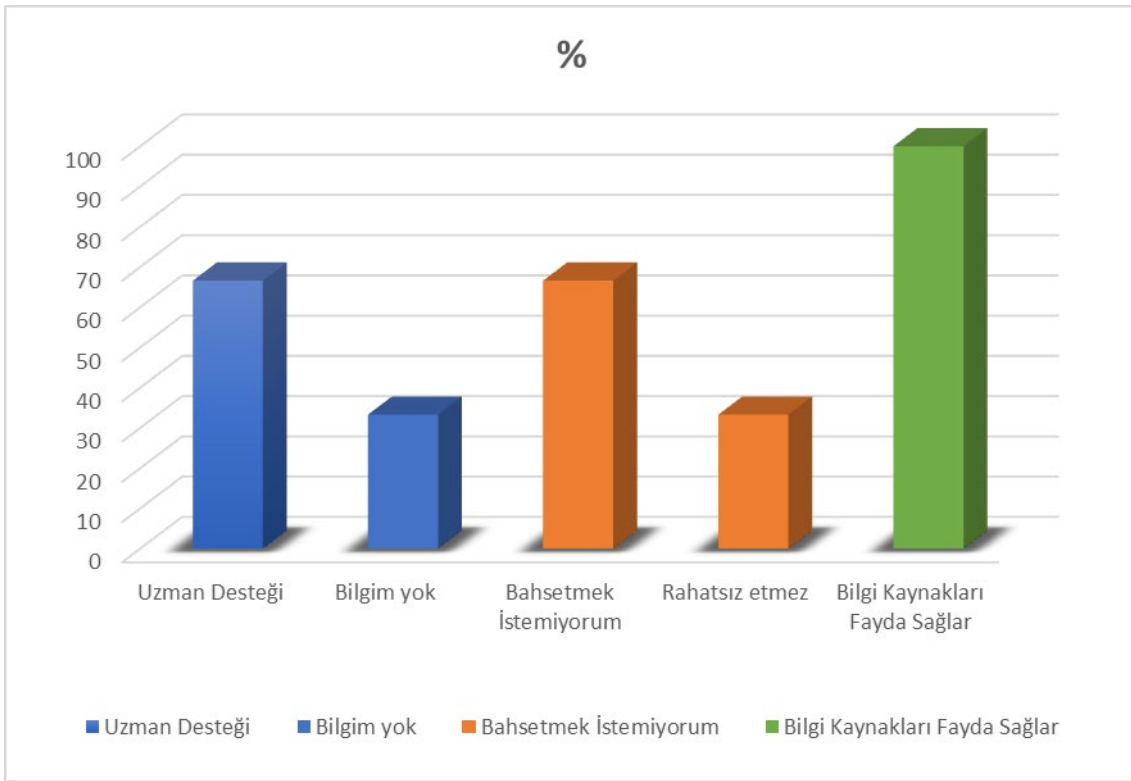

Tablo 9 incelendiğinde ebeveynlerin bir uzmandan yardım almaya kapalı olmadıkları fakat şu an ki ekran bağımlılığı probleminin uzmanla görüşülecek kadar ileriye gitmediğini düşündükleri saptanmıştır. Öğrencide görülen ekran bağımlılığı konusunda, bir velinin başka birilerine bu konu hakkında bilgi vermenin rahatsızlık yaratmayacağı fakat diğer iki velinin bu durumdan başkalarına bahsetmek istemedikleri sonucu çıkarılmıştır. Öğrencilerde görülen ekran bağımlılığına ebeveynler; kitap, makale, seminer gibi bilgi kaynaklarından yararlanmanın faydalı olduğu konuda fikir birliği ortaya çıkmış ve bu konuda açık oldukları görülmüştür.

4.TARTIŞMA, SONUÇ VE ÖNERİLER

İlkokul öğrencilerinde görülen ekran bağımlılığının ebeveyn görüşlerine göre değerlendirilmesi amaçlanan bu çalışmada ulaşılan bulgulardan ilki, öğrencilerin medya cihazlarıyla geçirdikleri sürenin fazla oluşudur. Amerikan Pediatri Akademisi'nin (2016) önerisine göre, 6 yaş ve üzeri



7th INTERNATIONAL EDUCATION AND INNOVATIVE SCIENCES CONGRESS
May 12-13, 2023 Azerbaijan State Pedagogical University

çocukların günlük ekran süreleri, ebeveynlerin kontrolü altında tutularak 2 saatten az olmalıdır. Araştırmanın ilk sorusundan elde ettiğimiz bulgulara göre öğrencilerin ekran kullanım süreleri genel olarak bu sınıra üzerinde bulunmakta ve öğrenciler için bilişsel, fiziksel ve sosyal açıdan olumsuz sonuçlar doğurmaktadır. Literatür incelendiğinde; ilkökul çağındaki öğrencilerin problemlili ekran kullanım süreleriyle alakalı birçok çalışmaya rastlanmaktadır (Karababa & Beyazıt, 2020; Chang & Huang, 2020; Jang & Choi, 2020; Li, Liu, & Liang, 2019; Michi, 2018).

Araştırmada ebeveynlere yöneltilen ikinci soru öğrencilerin medya araçlarını hangi amaçlar için kullandıklarıdır. Elde edilen bulgulara göre; öğrenciler medya araçlarını genellikle eğlence ve vakit geçirme amaçlı kullandıkları, bu bağlamda genellikle mobil oyunlar, youtube videoları, çizgi film izleme gibi amaçlarla kullandıkları bilgisine ulaşılmıştır. Bahse konu olan içeriklerde ilkökul öğrencilerinin seviyesine uygun olmayan videolar ve oyunlar çocukların bilişsel gelişimlerini olumsuz yönde etkileyebilir, dikkat dağınıklığına ve hiperaktiviteye neden olabilir, uyku sorunlarına yol açabilir ve sosyal becerilerini olumsuz etkileyebilir. Ayrıca, internet güvenliği açısından da risk oluşturabilir ve çocukların çevrimiçi istismar ve kötüye kullanımına maruz kalma riskini artırabilir. Literatüre bakıldığında Aydın (2017), Kızılkaya (2018), Acar & Akbulut (2019), Gülmez & Özçelik (2019), Usta & Türkoğlu (2020) yaptıkları çalışmalarında benzer sonuçlara ulaşmışlardır.

Ebeveynlere yöneltilen bir diğer soru ise öğrencilerin medya cihazlarının kullanımıyla alakalı ne düşündükleri ve aralarında yaşadıkları çatışmalar hakkındadır. Ebeveynlerin bu konudaki görüşleri genellikle; medya cihazlarının problemlili kullanımından rahatsızlık duydukları ve çocuklarıyla aralarında çatışmalar meydana geldiğine yönelik olmuştur. Öğrencilerde herhangi bir kısıtlama durumunda küsme, ağlama, sinirlilik gibi tepkiler görüldüğü ve bu durumun aile içi iletişimin olumsuz etkilediği çok açıktır. Yılmaz (2019), Akkaya (2018), Akkaya & Akgül (2020) yapmış oldukları çalışmalarda problemlili medya kullanımının aile içi iletişime olumsuz etkilerinden bahsetmişlerdir.

Ekran bağımlılığının öğrencilerde akademik başarı ve sosyal ilişkiler bağlamında ebeveynlere yöneltilen sorulara verilen cevaplar incelendiğinde; öğrencilerde görülen ekran bağımlılığının akademik başarılarını olumsuz etkilediği düşünülmektedir. Yine öğrencilerin sosyal ilişkilerine ise zarar verdiği açıklanmıştır. Öğrenciler bu sorun sebebiyle yeterince dışarı çıkmamakta ve arkadaşlarıyla oyun oynamamaktadır. Sokakta oynanan oyunların yerini mobil ve bilgisayar oyunlarının alması bu durumun bir göstergesidir. Literatürde ekran bağımlılığı ve akademik başarı arasındaki ilişkiyi inceleyen çalışmalar mevcuttur (Çetin & Ercan, 2020; Demirbaş, Çavuşoğlu & Yurdağül, 2021; Odacı, Çokluk & Bökeoğlu, 2019; Sarı, 2019). Bu çalışmalarda ekran bağımlılığı ve akademik başarı arasında negatif bir ilişki olduğu belirtilmiştir. Yanık, Öztürk & Karakuş (2019), Güzel & Timur (2019), Türkmen & Gülbahar (2020), Çakır & Kayan (2019) çalışmalarında ekran bağımlılığı ve sosyal ilişkileri incelemişlerdir. Elde edilen sonuçlar araştırmanın bulgularıyla paralellik göstermektedir.

İlkökul öğrencilerinde görülen ekran bağımlılığı probleminde çevrenin etkisi, olumlu ya da olumsuz rol model olma konularına ebeveynlerin verdikleri cevaplar bu etkileri doğrular niteliktedir. Aile içindeki iletişim eksikliği, ailedeki stresli ortamlar, aile üyelerinin kendi ekran kullanım alışkanlıklarının çocuklara örnek teşkil etmesi öğrencileri ekran bağımlılığına yönlendirmektedir. Yine çevresel faktörlerin etkisini ebeveynler komşu, arkadaş, akraba ve yakın çevrelerinden örnekler vererek açıklamışlardır. Karaca (2019), Biber & Kınay (2018), Köşker (2019) yapmış oldukları çalışmalarda ekran bağımlılığında aile ve çevrenin etkisini incelemişlerdir.

Ebeveynlere yöneltilen araştırmanın son sorusunda elde edilen cevaplara göre; ebeveynlerin çocuklarının ekran bağımlılığı konusunda her türlü profesyonel yardım ve desteğe açık olduklarını fakat yakın çevrelerinde böyle bir konudan bahsetmekten kaçındıklarını belirtmişlerdir. Ebeveynler kitap, makale, sempozyum gibi bilgi kaynaklarından yararlanmanın bu sorunun giderilmesinde etkili olacağına inanmaktadırlar.

Ebeveynler ekran bağımlılığı konusunda öğrencilerin ekran kullanımını sınırlandırmalı, ailecek çocuklarında katılımıyla ortak kararlar almalı ve ailecek yapılabilecek aktiviteler planlamalıdır.



7th INTERNATIONAL EDUCATION AND INNOVATIVE SCIENCES CONGRESS
May 12-13, 2023 Azerbaijan State Pedagogical University

Çocukları sosyal etkileşime daha çok yönlendirmeli ve hem kendilerinin hem de çocukların bu konu hakkında farkındalığını artırmalıdır.

Eğitimciler ve öğretmenler ise öğrencilere farklı aktiviteler önererek ekran dışı zaman geçirmelerini teşvik etmeli, öğrencilere teknolojinin doğru ve etkili kullanımı hakkında öğrencilere eğitim vermeli, ebeveynlerle iş birliği yaparak evde de ekran sürelerini sınırlamak ve alternatif aktiviteler önermelidirler. Bunların yanında teknolojinin yaratıcı ve öğrenmeyi kolaylaştırıcı yönlerine vurgu yapılmalıdır. Unutulmamalıdır ki teknoloji doğru kullanıldığında hayatımızı kolaylaştırabilir, iletişimimizi artırabilir ve verimliliğimizi artırabilir. Ancak yanlış kullanıldığında ve aşırıya kaçıldığında, teknoloji sağlığımız, sosyal ilişkilerimiz ve üretkenliğimiz açısından olumsuz sonuçlar doğurabilir.

5.KAYNAKÇA

- Acar, B. Ş., & Akbulut, Y. (2019). İlkokul öğrencilerinin çevrimiçi oyun oynama alışkanlıkları ve etkilendikleri faktörler. *Kuram ve Uygulamada Eğitim Bilimleri*, 19(1), 126-145. <https://doi.org/10.12738/estp.2019.1.0053>
- Akkaya, M. (2018). Akıllı Telefon Kullanımı ve Aile İlişkileri. *İstanbul Arel Üniversitesi Sosyal Bilimler Enstitüsü Dergisi*, 2(1), 57-68. <https://dergipark.org.tr/tr/download/article-file/593316>
- Akkaya, M., & Akgül, E. (2020). Akıllı Telefon Kullanımı ve Aile İçi İletişimdeki Yeri: Ebeveynlerin Bakış Açısı. *Adıyaman Üniversitesi Sosyal Bilimler Enstitüsü Dergisi*, 2(1), 63-76. <https://doi.org/10.46648/adyusbed.729475>
- Amerikan Pediatri Akademisi. (2016). Medya ve genç zihinler. *Pediatric*, 138(5), e20162591. <https://doi.org/10.1542/peds.2016-2591>
- Aydın, B. (2017). İlkokul öğrencilerinin internet kullanım amaçları ve alışkanlıkları. *Eğitim ve Öğretim Araştırmaları Dergisi*, 6(1), 186-194. <https://doi.org/10.17860/efd.244534>
- Aydın, G. ve Öztürk, R. (2021, 10 Mayıs). <https://www.nudgenetwork.net/>. <https://www.nudgenetwork.net/wp-content/uploads/2022/05/Ebeveynlerde-Ekran-Bagimliliği>
- Baş, T. Ve Akturan, U. (2017). *Nitel Araştırma Yöntemleri: Sosyal Bilimlerde Bilgisayar Destekli* (2. Baskı). Seçkin Yayıncılık.
- Beyazıt, Ö., & Karababa, A. Ö. (2020). İlkokul Öğrencilerinde Mobil Cihaz Kullanımının Sosyal Becerilere Etkisi: Bir Durum Çalışması. *Kastamonu Eğitim Dergisi*, 28(2), 667-678. <https://doi.org/10.24106/kefdergi.506666>
- Biber, B. D., & Kınay, H. (2018). Okulöncesi Dönemde Anne-Baba Tutumları ile Çocukların Ekran Bağımlılığı Arasındaki İlişki. *Gaziantep Üniversitesi Sosyal Bilimler Dergisi*, 17(4), 1212-1224.
- Bulut, E. (2020). Okul Öncesi Eğitimde 4-6 Yaş Grubundaki Çocukların Bilgi İletişim Teknolojileri Kullanımının Akademik Başarılarına ve Sosyal Hayatlarına Etkilerine İlişkin Ebeveyn Görüşlerinin İncelenmesi: Batman İli [Yayınlanmış Yüksek Lisans Tezi]. *Bartın Üniversitesi*.
- Chang, Y. J. ve Huang, Y. L. (2020). Ekran Zamanı ile Anaokulu ve İlkokul Çağındaki Çocukların Bilişsel Gelişimi ve Öğrenmesi Arasındaki İlişki. *Sürdürülebilirlik*, 12(15), 6061. <https://doi.org/10.3390/su12156061>
- Creswell, J. (2021). *Nitel Araştırma Yöntemleri, Beş Yaklaşımına Göre Nitel Araştırma Ve Araştırma Tasarımı* (3rd Ed.). Siyasal Kitabevi.



7th INTERNATIONAL EDUCATION AND INNOVATIVE SCIENCES CONGRESS
May 12-13, 2023 Azerbaijan State Pedagogical University

- Çakır, Ö., & Kayan, İ. (2019). Lise öğrencilerinin sosyal medya kullanımlarının sosyalleşme becerileri üzerine etkisinin incelenmesi. *Uluslararası Sosyal Bilimler ve Eğitim Araştırmaları Dergisi*, 5(4), 329-340. <https://doi.org/10.24289/ijsser.607602>
- Çetin, B. ve Ercan, O. (2020). Türk Ortaokul Öğrencileri Arasındaki Dijital Teknoloji Kullanımı ve Akademik Başarı İlişkisinin İncelenmesi. *İnteraktif Öğrenme Ortamları*, 28(6), 726-736. <https://doi.org/10.1080/10494820.2019.1684609>
- Çom Aybal, N. (2021). 4-11 Yaş Çocukların Ekran Bağımlılığı Eğiliminin İncelenmesi ve Ebeveynlerinin Ekran Bağımlılığını Dış Yöne Yönelik Tutumlarının Değerlendirilmesi [Yayınlanmış Tıpta Uzmanlık Tezi]. T.C. Sağlık Bilimleri Üniversitesi Haseki Sağlık Uygulama ve Araştırma Merkezi Aile Hekimliği Anabilim Dalı.
- Demirbaş-Çavuşoğlu, N. ve Yurdugül, H. (2021). COVID-19 Pandemisi Sırasında Türk Lise Öğrencileri Arasındaki Ekran Süresi ve Akademik Başarı İlişkisi. *Eğitim ve Bilgi Teknolojileri*, 1-16. <https://doi.org/10.1007/s10639-021-10775-w>
- Dinç, M. (2017, 8 Eylül). Yeşilay'dan Ekran Karşısında Geçirilen Süreler İçin Uyarı. Yeşilay. <https://www.yesilay.org.tr/tr/haberler/yesilaydan-ekran-karsisinda-gecirilen-sureler-icin-uyari>
- Furuncu, C. Ve Öztürk, E. (2019). Problemlili Medya Kullanım Ölçeği Türkçe Kullanımın Geçerlik Güvenirlik Çalışması: Çocuklarda Ekran Kullanımı Ebeveyn Formülü. *Erken Çocukluk Çalışmaları Dergisi*, 4 (3), Makale DOI: 10.24130/Ecccd-Jecs.1967202043237.
- Gülmez, F., & Özçelik, N. (2019). İlkokul öğrencilerinin ebeveyn denetimi altında medya kullanımı. *İlköğretim Online*, 18(3), 1112-1121. <https://dergipark.org.tr/tr/pub/ilkonline/issue/44743/537700>
- Güzel, H., & Temur, T. (2019). Lise öğrencilerinin internet bağımlılığı ile sosyalleşme becerileri arasındaki ilişkinin incelenmesi. *Eğitim ve Uygulama Araştırmaları Dergisi*, 10(19), 1-10. doi: 10.7176/JEP/10-19-01
- Jang, S. ve Choi, Y. (2020). Erken çocukluk döneminde mobil cihaz kullanımı ve çocuk gelişimine etkisi: Literatürün gözden geçirilmesi. *Erken Çocukluk Eğitimi Dergisi*, 48(3), 325-333. <https://doi.org/10.1007/s10643-019-00988-6>
- Karaca, S. G. (2019). Ekran Bağımlılığı ve Aile İçi İletişim. *Dicle Üniversitesi Sosyal Bilimler Enstitüsü Dergisi*, 11(22), 85-101. <https://dergipark.org.tr/tr/download/article-file/722559>
- Karadağ, E. Ve Kılıç, B. (2019). Öğretmen Görüşlerine Göre Öğrencilerdeki Teknoloji Bağımlılığı. *Psikiyatride Güncel Yaklaşımlar*, 11, Article DOI:10.18863/PGY.556689.
- Kızılkaya, G. (2018). İlkokul öğrencilerinin bilgisayar oyunu oynama amaçları ve sıklığı ile akademik başarıları arasındaki ilişki. *Eğitimde Kuram ve Uygulama*, 14(3), 546-564. <https://doi.org/10.17244/eku.427503>
- Köşker, S. (2019). Ekran Bağımlılığı ve Aile İçi İletişim Arasındaki İlişki: Bir Uygulama. *Elektronik Sosyal Bilimler Dergisi*, 18(69), 245-258. <https://doi.org/10.17755/esosder.520598>
- Li, J., Liu, J., & Liang, L. (2019). Okul öncesi ve okul çağındaki çocuklar arasındaki ekran süresi ile uyku süresi arasındaki ilişki: Gözlemsel çalışmaların sistematik bir derlemesi ve meta-analizi. *Journal of Psychiatric Research*, 119, 21-29. <https://doi.org/10.1016/j.jpsychires.2019.09.018>
- Mihci, E. (2018). Ekran Süresinin İlkokul Çağındaki Çocukların Sosyal Becerilerine Etkisi. *Universal Journal of Educational Research*, 6(1), 87-94. <https://doi.org/10.13189/ujer.2018.060110>
- Newport, C. (2019). Dijital Minimalizm: Ekran Bağımlılığı ve Teknoloji Yorgunluğu Sarmalından Kurtulmak İçin Bir Yol Haritası (C. Mavituna, Çev.). Metropol Yayıncılık. (Orijinal Çalışma 2019'da Yayınlandı)



7th INTERNATIONAL EDUCATION AND INNOVATIVE SCIENCES CONGRESS
May 12-13, 2023 Azerbaijan State Pedagogical University

- Odacı, H. ve Çokluk-Bökeoğlu, Ö. (2019). Akıllı Telefon Bağımlılığı ile Akademik Başarı Arasındaki İlişki: Bir Meta-Analiz. Eğitim ve Uygulama Araştırmaları Dergisi, 10(9), 17-28.
- Patton, MQ (2018). Nitel araştırma ve değerlendirme yöntemleri (2. baskı). Pegem Akademi Yayıncılık.
- Sarı, H. (2019). İnternet Bağımlılığının Lise Öğrencilerinin Akademik Başarısına Etkisi: Bir Yapısal Eşitlik Modeli. Eğitim ve Uygulama Araştırmaları Dergisi, 10(22), 51-63.
- Türk dil kurumu (TDK). Bağımlılık anlamı. <https://sozluk.gov.tr/>
- Türkmen, M., & Gülbahar, Y. (2020). Ortaokul öğrencilerinin sosyal medya kullanım amaçları ve bu amaçların akademik başarı ve sosyal becerilerle ilişkisi. Eğitim ve Bilim, 45(205), 79-93. <https://doi.org/10.15390/EB.2020.10226>
- Usta, E., & Türkoğlu, M. (2020). İlkokul öğrencilerinin sosyal medya kullanımı ve internet bağımlılığı düzeylerinin incelenmesi. Akademik Sosyal Araştırmalar Dergisi, 8(67), 210-227. <https://doi.org/10.29228/ASOS.48451>
- Yanık, B., Öztürk, H., & Karakuş, F. (2019). Sosyal ilişkiler ile internet bağımlılığı arasındaki ilişki: Lise öğrencileri üzerinde bir araştırma. Mehmet Akif Ersoy Üniversitesi Eğitim Fakültesi Dergisi, 1(52), 69-91. <https://doi.org/10.21764/maeuefd.536987>
- Yıldırım, A. Ve Şimşek, H. (2021). Nitel Araştırma Yöntemleri (12. Baskı). Seçkin Yayıncılık.
- Yılmaz, K. (2019). Ebeveynlerin Akıllı Telefon Kullanımının Aile İçi İletişim Üzerindeki Etkisi. The Journal of International Social Research, 12(67), 571-583. <https://doi.org/10.17719/jisr.2019.3459>

EK-1

GÖRÜŞME FORMU

Görüşme Tarihi/ Saati :/ Saat:

Görüşme Yeri:

Merhaba ben Beytullah Bahadır Duyar. Amasya Üniversitesi Sosyal Bilimler Enstitüsü Temel Eğitim Ana Bilim Dalı Sınıf Eğitimi Bölümü Tezli Yüksek Lisans öğrencisiyim. Ayrıca bildiğiniz üzere 4. Sınıfta okuyan çocuğunuzun sınıf öğretmeniyim. İlk olarak benimle bu görüşmeyi yapacağınız için teşekkür ederim. İlkokul öğrencilerinde ekran bağımlılığının ebeveyn görüşlerince değerlendirilmesine ilişkin bir araştırma yapıyorum. Sizinle çocuğumuzun olası ekran bağımlılığı konusunda görüşmek istiyorum. Sizin görüşlerinizin bundan sonraki çalışmalara büyük faydalar sağlayacağını düşünüyorum. Görüşmemizde paylaşacağınız bilgiler tamamen gizli kalacak ve araştırma dışında kullanılmayacaktır. Görüşmemiz yaklaşık 15 dakika sürecektir. Eğer müsaadeniz olursa görüşmemizi kaydetmek istiyorum. Bu kaydı görüşme sonunda sizle paylaşabilir; çıkartmak, eklemek istediğiniz yerler olursa düzenleyebilir veya memnun olmadığınız bir durum olursa kaydı silebiliriz. Herhangi bir sorunuz varsa paylaşabilirsiniz, yoksa izninizle görüşmeye başlıyorum.

Velinin Adı Soyadı:.....

Yaşı : 20-25 () 26-30 () 31-35 () 36-40 () 41+ ()

Eğitim düzeyiniz : İlkokul () Ortaokul () Lise () Yüksek Öğretim ()

Kaç çocuğunuz var: 1 () 2 () 3+ ()

Evinizdeki toplam medya cihazı sayısı : 1-2 () 3-4 () 5-6 () +7 ()



7th INTERNATIONAL EDUCATION AND INNOVATIVE SCIENCES CONGRESS
May 12-13, 2023 Azerbaijan State Pedagogical University

Görüşme Soruları

1. *Çocuğumuz sizce günde ne kadar süre ekran başında kalıyor?*
 - a) *TV karşısında ne kadar süre harcıyor?*
 - b) *Varsa tablet ve akıllı cep telefonu ne kadar vakit geçiriyor?*
 - c) *Bilgisayar ve internet kullanımı sizce ne kadar sürüyor?*
2. *Çocuğumuz medya araçlarını daha çok ne amaçla kullanıyor?*
 - a) *Sizce medya araçlarını daha çok dersleri için kullandığını düşünüyor musunuz?*
 - b) *Çocuğumuz bu cihazları kullanmadan önce sizden izin istiyor, size ne amaçla kullanacağı konusunda bilgi veriyor mu?*
 - c) *Çocuğumuzu bu araçları kullanırken kontrol etmek bize ne gibi kazançlar sağlar?*
 - d) *Çocuğumuzun kullandığı medya cihazlarında ebeveyn kontrolü uygulamaları kullanmak fayda sağlar mı?*
3. *Çocuğumuzun medya araçları karşısında geçirdiği vakitle ilgili neler düşünüyorsunuz?*
 - a) *Bu kullanım sürelerinden rahatsız mısınız?*
 - b) *Çocuğumuzla bu konuda çatışma yaşıyor musunuz, yaşıyorsanız bu çatışmaları nasıl çözüme kavuşturuyorsunuz?*
 - c) *Yaşadığımız bu çatışmalar sizde ve çocuğunuzda ne gibi duygular yaratıyor ?*
4. *Çocuğumuzda ekran bağımlılığı olduğunu düşünüyor musunuz ?*
 - a) *Çocuğumuzun ekran bağımlılığının akademik başarısını nasıl etkilediğini düşünüyorsunuz ?*
 - b) *Çocuğumuzun ekran bağımlılığının sosyal ilişkilerine ne gibi zararlar verebilir?*
 - c) *Çocuğumuzun bu problemiyle alakalı aile bireyleriyle ortaklaşa ne gibi kararlar alınabilir?*
5. *Çocuğumuzun ekran bağımlılığı probleminde ailenin, çevrenin, arkadaşların ve öğretmenlerin payı olabilir mi?*
 - a) *Yakın çevrenizde bu sorunu yaşayan başka kişiler var mı?*
 - b) *Çocuklarımızın biz ebeveynleri olumlu ve olumsuz yönlerden rol model aldığı söylemek sizce ne kadar doğrudur?*
 - c) *Çocuğumuzu ekran karşısından uzaklaştırmak için neler yapabiliriz ?*
6. *Çocuğumuzun ekran bağımlılığı konusunda bir uzmanla görüşmeyi düşünüyor musunuz ?*
 - a) *Çocuğumuzun ekran bağımlılığı konusunda başka birisine bilgi vermek sizi rahatsız ediyor mu ?*
 - b) *Bu soruna bir çözüm bulunabileceğimize olan inancınız nedir ?*
 - c) *Ekran bağımlılığı konusunda kitap, makale , seminer vb. bilgi kaynaklarından yararlanmak bizlere katkı sağlar mı?*



7th INTERNATIONAL EDUCATION AND INNOVATIVE SCIENCES CONGRESS
May 12-13, 2023 Azerbaijan State Pedagogical University

**ACTIVE METHODS OF TEACHING BUSINESS ENGLISH:
CASE STUDY APPROACH**

Serghei VASILACHI

Natalia BOLGARI

Ina ANDONI

university lecturer

Academy of Economic Studies of Moldova

ORCID ID: 0000-0003-0703-1857

ORCID ID:0000-0002-8258-5035

ORCID ID:0000-0001-8482-7299

ABSTRACT:

The article tackles the issue of applying active methods of teaching Business English through real case studies. The types of active methods of teaching, the case study description, and the steps in developing case studies are depicted in the paper. The article contains three case studies on Business English from Market Leader, 3rd Edition, Pre-Intermediate, Intermediate and Upper-Intermediate levels. Case studies show true, complex, and contextually rich situations, involving a dilemma, dispute, or issue that one or more of the characters in the case must agree or disagree on. The particularity of active methods of teaching through case study is that it develops learners' creative and critical thinking. This helps students apply the acquired useful language and communication skills in analyzing and solving real business case studies. When carefully planned, case studies challenge students' critical thinking and problem solving skills in a business learning environment.

Key words: case-study, active method, academic skills, student-centered learning, critical thinking, problem-solving skills

Introduction

The rapid pace of the modern society requires changes in the way we perceive the teaching-learning process and in the purpose of our educational efforts. We are becoming more and more aware that we have to equip the modern students with the necessary tools (skills, abilities) that will allow them to face the contemporary society and we can only do this if we make room in the curriculum for integrated courses, oriented to the practical side, such as a Business English Course. The course must be based on assignments and projects that engage students in discussing and solving real-world problems. It is a move away from traditional, piecemeal approaches based on separate disciplines and towards a holistic approach, exposing students to multiple fields of study so that they can make more informed decisions about choosing a university major and a career.

The objectives of the paper are to outline the importance of developing students' critical thinking and problem-solving skills through the case study, getting them to seek out and find a variety of resources so that they can continue to learn outside of class, through a detailed case study analysis (focused on Pre-Intermediate, Intermediate and Upper-Intermediate levels), to increase students' self-confidence in the process of taking decisions as a result of thorough analysis of the challenging issue they have to face, to develop communication skills by applying appropriate useful language and vocabulary specific



7th INTERNATIONAL EDUCATION AND INNOVATIVE SCIENCES CONGRESS
May 12-13, 2023 Azerbaijan State Pedagogical University

to the problem they have to solve. Analytical and comparative methods stand at the basis of this paper research.

The education of the 21st century is based on more practical approaches, which give more self-government to students and allow them to develop their autonomous, critical thinking as well as self-taught and teamwork skills. A legitimate question would be: why teaching Business English to students who are already enrolled in an economics school? The answer is simple: general and occupational educations are no longer at opposite poles, because the training of citizens and employees are now intertwined. The preparation to face changes and accept permanent learning, to adapt to a society based on competences, is now a vital condition for social integration, for everyday life and for increased chances of employment in various fields.

Business English combines entrepreneurial education with English and provides students with more opportunities to apply logical reasoning in situations that simulate business activities they may face after graduation. Skills such as searching for information, analyzing data, making decisions and communicating results effectively using an international language will be useful in the society of the future where people are increasingly required to think creatively, not carry out orders. Students will be encouraged to develop their critical thinking and problem-solving skills, to collaborate in order to make decisions, to take initiative, to show adaptability and curiosity. Today's students must be encouraged to seek out and find a variety of resources so that they can continue to learn outside the class.

We have to accept that we are surrounded by aspects of everyday life that belong to or are somehow related to the economic field: small and medium-sized companies, banks, insurance, tourism, trade, almost everything around is related to this vast field. Many people decide to pursue a career in business because they realize the importance of the field during school and after graduation.

Hence, communication skills in business situations will give students increased self-confidence, which will translate into a real advantage in job interview situations, thus offering them greater chances for professional development.

Learning Business English is not only about diversifying the university's curricular offer, it will help students use their transversal skills and prepare them for success. The activities and projects completed during the learning process will help students not only to improve their vocabulary, but also to understand the business world, exposing them to the method of learning through experimentation. Skills and content should not be taught for the sake of the language, but should be learned through research and application in projects. Teaching English for Business can be an eye-opening experience for the teacher and the students, a challenge for all stakes involved, as it requires addressing an area (the economic one) that is not usually discussed through a foreign language. But it is precisely this challenge that can teach students to think outside the limits imposed by rigid subjects, to take a step towards a world they will encounter after graduation.

The task of today's teachers is to help students learn the necessary survival skills to help them cope with the unexpected.

In this context, intercultural communicative competence is considered the basis of the methodological requirements for teaching. The former displays unity of linguistic, communicative and cultural components. Therefore, in the context of language pedagogy, in addition to some information tasks, language aspects are also taught by ensuring adequate communicative behavior in the country of the language to be learned and the cultural values of the interlocutor. In order to achieve this goal, modern active learning methods are used during Business English classes. These include: cooperative learning, design technology, centered on students learning, distance learning, the use of the language portfolio, the tandem method, computer and audiovisual technology, and case study.



7th INTERNATIONAL EDUCATION AND INNOVATIVE SCIENCES CONGRESS
May 12-13, 2023 Azerbaijan State Pedagogical University

Active Methods of Teaching Business English

1. Cooperative learning

Cooperative learning takes place in groups of learners with mixed ability levels. In cooperative learning, the group's success is rewarded instead of the individual successes of its members. Cooperative learning was introduced in the early twentieth century by John Dewey, who saw experience and education as being closely linked and believed that people needed extensive expertise in cooperation to function effectively in groups.

While cooperative learning may sometimes be confused with 'group work,' it differs from ordinary group work in several respects. Based on research conducted by David Johnson (Professor of Educational Psychology) and Roger Johnson (Professor of Curriculum and Instruction), cooperative learning elements include:

➤ Face-to-Face Interaction

Face-to-face communication is the distinction of being able to see the other party or parties in a conversation. It allows for a better exchange of information since both speaker and listener are able to see and interpret body language and facial expressions. Face-to-face communication doesn't have to be done by people in the same physical space. The benefits can also be achieved over a video conference call or a more informal video chat.

Benefits of face-to-face communication are as follows:

- a) Effective communication
- b) Instant feedback
- c) Informal and direct
- d) Confidential
- e) Delicate situations
- f) Useful for interviews

a) Effective communication

Face-to-face communication is effective as it also includes facial expressions.

b) Instant feedback

Face-to-face communication gives instant feedback. Doubts and misunderstandings are cleared on the spot. So, immediate feedback is required.

c) Informal and direct

Face-to-face communication is simple, direct and informal. The impact of face-to-face communication increases because of participation and team spirit.

d) Confidential

In face-to-face communication, all secret and confidential matters are revealed to the trusted person privately.



7th INTERNATIONAL EDUCATION AND INNOVATIVE SCIENCES CONGRESS
May 12-13, 2023 Azerbaijan State Pedagogical University

e) Delicate situations

Face-to-face communication is very useful to handle delicate situations like strikes by employees, rivalries in groups, tensions in a family, etc.

f) Useful for interviews

Face-to-face communication is used to a good advantage in job interviews, general interviews of public figures, as well as in on-job-training.

➤ **Positive Interdependence**

Positive interdependence is the belief of anyone in the group that there is value in working together and that the results of both individual learning and working products would be better when they are done in collaboration.

➤ **Individual Accountability**

Individual accountability motivates each group member to actively engage in learning tasks, thus preventing “social loafing,” or one group member benefiting from the actions of others, and ensures each member of the group becomes stronger.

➤ **Group Processing**

Group processing in cooperative learning has several purposes: allow the group to improve its work together continuously over time; focus attention on group members' contributions in order to increase individual accountability; make the learning process simpler through streamlining.

➤ **Collaborative Skills**

Collaboration improves the way the team works together and problem solves. This leads to more innovation, efficient processes, increased success, and improved communication. Through listening to and learning from team members, one can help each other reach goals.

2. Design technology

Design-based learning (DBL), also known as design-based instruction is a teaching methodology that provides tools for teaching students course-specific content as they build three-dimensional models to represent solutions to problems based on a set of criteria. DBL, as well as project-based learning and problem-based learning, is used to teach 21st century skills such as communication and collaboration and foster deeper learning.

Deeper learning is supported when students design and create an artifact that requires understanding and application of knowledge. DBL activity supports iteration as students create, assess, and redesign their projects. The work's complexity often requires collaboration and specialized roles, providing students with the opportunity to become "experts" in a particular area. Design projects require students to establish goals and constraints, generate ideas, and create prototypes through storyboarding or other representational practices.

Ronald A. Beghetto, author of the article “Does creativity have a place in classroom discussions? Prospective teachers’ response preferences”, argues that constraints are necessary for creativity to be expressed. He states, “Creativity also requires appropriateness and fit...creativity can, and often must, thrive within constraints”. It is in this manner that DBL methodology lends itself to the creative process. The DBL classroom teacher establishes criteria in order to guide students during their model building.



7th INTERNATIONAL EDUCATION AND INNOVATIVE SCIENCES CONGRESS
May 12-13, 2023 Azerbaijan State Pedagogical University

3. Student-centered learning

Like the name implies, *student-centered learning (SCL)* makes students co-creators of their own education, engaging them in decisions about what, when, and how they learn. In doing so, SCL helps high schools prepare students not only with academic knowledge, but also with the skills of self-direction, curiosity, creativity, and collaboration they'll need for future success.

Students succeed when what they're learning matters to them. In student-centered learning, students' interest drives education. Student-centered learning gives students the opportunity to decide two things: what they learn and how they learn it. This concept is also sometimes referred to as personalized learning.

4. Distance learning

Distance learning is an educational process where students receive instruction through online classes, video recordings, video conferencing, or any other audio/visual technology medium. It enables people to receive education without having to be physically present in a classroom. Properly designed distance learning programs can be a very convenient and effective way to acquire more education.

5. Language portfolio

Language portfolio gives a detailed overview of the different abilities a student has achieved so far in the respective foreign language. This part of the portfolio offers students the chance to find out about their weaknesses and strengths when communicating in a foreign language.

In this regard, the "language portfolio" technology allows students to develop language skills and cross-cultural competencies.

The use of portfolio in teaching a foreign language in the framework of existing system of training allows to realize all functions of assessment; diagnostic, training, organizing, educating, systematizing, which ensures their optimal combination.

6. Tandem method

Tandem method is used in English language teaching as an alternative way of forming intercultural competence. This method is considered as one of the most productive and effective. Its main aim is to learn the partner's language and culture in a situation of real or virtual communication. The main principles of this method are reciprocity and individual autonomy. It is believed that the organization of learning in the bilingual environment based on the tandem method will contribute to the formation of intercultural and linguistic competences. The tandem method encourages the growth of motivation and cognitive activity of students, improves the quality of knowledge and the formation of intercultural competence. By understanding certain cultural characteristics, students get an opportunity to learn how to become more tolerant and friendlier to each other and to express their thoughts and emotions.

7. Computers and audiovisual technology

Audiovisual education or *multimedia-based education (MBE)* is an instruction, where particular attention is paid to the audiovisual or multimedia presentation of the material with the goal of improving comprehension and retention.

According to the Webster dictionary, the concept of audio-visual materials is defined as "training or educational materials directed at both the senses of hearing and the sense of sight, films, recordings, photographs, etc. used in classroom instructions, library collections or the likes".



7th INTERNATIONAL EDUCATION AND INNOVATIVE SCIENCES CONGRESS
May 12-13, 2023 Azerbaijan State Pedagogical University

The use of audio-visual aids helps in maintaining discipline in the class, since all the students' attention is focused on learning. This interactive session also develops critical thinking and reasoning that are important components of the teaching-learning process.

Audiovisual provides opportunities for effective communication between teacher and students in learning. For example, in a study on English as Foreign Language (EFL) classroom, the difficulties faced by EFL learner are lack of motivation, lack of exposure to the target language and lack of pronunciation by teacher, and such difficulties can be overcome by Audio as purpose of communication and Visual as more exposure.

Students learn when they are motivated and curious about something. Traditional verbal instructions can be boring for students. However, the use of audio-visual provides intrinsic motivation to students by peaking their curiosity and stimulating their interests in the subjects.

8. Case study

What is a good case study?

The majority of students, studying for a degree in economics and management, are probably familiar with the method of case study. For the others, case study is something not very clear. Case studies are the scenarios that apply the concepts learned in the classroom in the "real life" situation. Usually, they are presented in narrative form, and often include problem solving. As a rule, case studies are more effective when they are presented sequentially, so that students receive additional information depending on how the situation unfolds, and can continue to analyze or criticize the situation or the problem.

According to Professor Paul Lawrence, a good case study is: "the vehicle by which a chunk of reality is brought into the classroom to be worked over by the class and the instructor. A good case keeps the class discussion grounded upon some of the stubborn facts that must be faced in real life situations."(Lawrence, 2010)

As an educational strategy, case studies have a number of advantages. They bridge the gap between theory and practice and between the academy and the workplace. They also give students opportunity to practice recognizing the problem parameters, identifying and articulating ideas, assessing options for actions, and arguing different points of view.

Teaching professionally-oriented communication using the case study method requires that the teacher and the students possess a number of developed professional communicative abilities. They are:

- ability to perceive and evaluate the information coming in both verbal and non-verbal forms;
- ability to carry out diagnostics and analysis of the problem;
- ability to formulate and logically construct a statement in compliance with the rules of language;
- ability to take part in a discussion;
- ability to participate in collective decision-making.

Case studies vary in length and detail, and can be used in a number of ways, depending on the case itself and on the instructor's goals.

An effective case study is one that, according to Davis (2003):

- tells a "real" and engaging story
- raises a thought-provoking issue



7th INTERNATIONAL EDUCATION AND INNOVATIVE SCIENCES CONGRESS
May 12-13, 2023 Azerbaijan State Pedagogical University

- has elements of conflict
- promotes empathy with the central characters
- lacks an obvious or clear-cut right answer
- encourages students to think and take a position
- portrays actors in moments of decision
- provides plenty of data about character, location, context, actions
- is relatively concise.(Davis, 2003)

Main steps of a successful case study

In spite of the fact that there are lots of variations in how case can be used, the following six steps provide a common basis for how to conduct the discussion.

The first step – the teacher gives the group enough time to read and think about the case. If the case is long, it may be given as a home assignment with a set of questions for a group to consider (e.g. What is the essence of the case? What are the alternatives of actions? What are the main obstacles the central character is facing?)

The second step – the teacher introduces the case and gives some instruction for how to approach it, and to consider the problem. (e.g. You are the members of an advertising campaign for one of the product or services. Present your campaign to the management concerned.) The instructor breaks down the stages he wants participants to take in developing the case. (E.g. First....., Secondly....., Finally) If the students are required to concentrate on certain information, it should be specified (e.g. I want you to ignore the political views of the countries)

The third step – the teacher forms groups and monitors them to be convinced that all the students are involved in discussion. Dividing the whole class into smaller groups, everyone should be encouraged to participate and interact with each other. Thus, it is a great idea to formulate the task of each group very precise. (e.g. The group is told that they will each be preparing a mini- presentation on one of the companies. They should also prepare to talk about the information in the analyst’s report in their own words.) The teacher may also distribute the roles inside each small group (e.g. The student playing the role of any Hugo Whitman should chair the meeting. Another student should take notes about the discussion, and even there may be role cards for every student.) So, even very timid students could have an opportunity to participate in the decision-making process.

The fourth step - the teacher makes groups present their solutions: when students know they are in charge of producing a mini- presentation, they analyse their decisions, and involve in the discussion with greater sobriety. The teacher writes their conclusions on the board so that the learners can return to them in the discussion that follows.

The fifth step - the teacher asks questions for clarification and moves discussion to another level. One of the most important points for a case-based discussion leader is to guide the discussion and probe for deeper analysis without over-directing. As the discussion unfolds, the teacher asks questions that call for students to examine their own assumptions, substantiate their claims, provide illustrations, etc.

The sixth step - the teacher synthesizes the issues raised. The teacher has to make sure to bring different strands of the discussion back together at the end of the lesson, thus students can see what they have learnt and so that they have some feedback. The job of synthesizing does not have to fall to the instructor, however; one or more students can be given this task. (<http://www.cmu.edu>)

Some variations on this general method include having students do outside research (individually or in groups) to bring to bear on the case in question, and comparing the actual outcome of a real-life dilemma to the solutions generated in class.



7th INTERNATIONAL EDUCATION AND INNOVATIVE SCIENCES CONGRESS
May 12-13, 2023 Azerbaijan State Pedagogical University

As specified above, the Case Study Method is largely applied in teaching Business English at the Academy of Economic Studies of Moldova, at the levels of A2, B1, B2, and C1, according to **the Common European Framework of Reference for Languages (CEFR)**.

Below are described four case studies from Market Leader 3rd edition, Business English Course Book, written by David Cotton David Falvey Simon Kent (Pre-Intermediate, Intermediate, Upper-Intermediate, Advanced levels).

➤ The first case refers to the topic “Managing People” (Market Leader Pre-Intermediate, 3d edition, Course book). The title of the case is “Ashley Cooper Search Agency (ACSA)”.

Brief description: Tensions within the team of the Ashley Cooper Search Agency, specialized in finding top-class properties for wealthy clients, are damaging its operations.

Students consider how to improve staff performance at a property-finding agency.

Specification of the case:

The Ashley Cooper Search Agency (ACSA) specializes in finding top-class properties for wealthy clients from all over the world. It charges clients a fee based on the value of the property. Its London office finds properties in the UK, France and Germany for its clients. The agency has a database, which needs building up, and many contacts with upmarket estate agencies in the three countries. The London branch has six relationship consultants who are multilingual. It is their job to find suitable properties, meet clients, arrange viewings and complete the purchase on their behalf. They only search for properties which are worth more than €1 million.

1) Students read the information from the background, eliciting the key points.

For example:

ACSA in London finds top-class UK, France and Germany properties for wealthy clients from all over the world.

Database needs building up.

London has six multilingual consultants. They only search for properties at €1 million and above.

2) Students discuss the question: “What advantages do you think clients gain by using ACSA to find a property?”

Possible answers:

ACSA has a good network for finding top-class properties. Consultants are paid a salary rather than a commission, so they may not try to offer clients the most expensive properties, but may instead look for the most suitable one.

3) Students read the section about the staff payment system, specifying their opinion on the proposal.

Possible answers:

Current system: Salary based on service, bonus decided by manager

Proposed system: Salary only (to be adjusted), no bonus.

4) Students listen to the conversation (briefing the new manager of the London office) and take notes about the two consultants, Adriana and Ahmed.



**7th INTERNATIONAL EDUCATION AND INNOVATIVE SCIENCES CONGRESS
May 12-13, 2023 Azerbaijan State Pedagogical University**

Possible answers:

Adriana

- Youngest team member
- Economics graduate — good with figures
- Meeting sales targets
- Good ideas and adding clients to database
- Lacks social skills
- Doesn't get on well with the team
- Presentations not up to the standard
- Doesn't like payment system

Ahmed

- Good sales record
- Hot enough in office
- Not a team player — doesn't attend meetings or build up database
- Happy with payment system

5) Working individually, students read the summaries of the other four consultants and the sales chart, and list the problems that Diana might have as she becomes manager of the team. Then, students share their answers.

Possible answers:

- Daria, Jackie and Ahmed have consistently improved, while Peter and Klaus's sales have diminished. (There's no trend for Adriana because she has only one year's performance data.) This means that the newer employees are performing better than the ones who've been with the company longer.
- The men are all happy with the current system, but the women don't like it. This will be especially tricky with Daria, who already thinks the women are treated unfairly.
- Jackie performs very well, but isn't popular with colleagues.

6) Students, as a director of ACSA, have to give Diana some advice about how to improve the team's performance and motivation.

7) Working in small groups, students discuss the questions below:

- What are the main problems that Diana will have to deal with when managing the team?
- What solutions do you propose?
- Should the payment system be changed? If so, how?

It is very likely that Diana may soon be asked by the head office to make one consultant redundant, in order to cut costs. If this happens, students have to decide which consultant they think she should ask to leave? What changes might Diana have to make as a result of her decision?

Students come up with their opinions, giving arguments, the teacher's role being to praise strong language points and work on the points that need improving, getting students to say the correct forms.

This case study can be done as a discussion between teacher and student and then as a basis for a



7th INTERNATIONAL EDUCATION AND INNOVATIVE SCIENCES CONGRESS
May 12-13, 2023 Azerbaijan State Pedagogical University

presentation by the student.

In the end, the students are invited to watch the case study commentary section (link: <https://www.youtube.com/watch?v=VI3xaebf2Zw>) and compare with their own conclusions.

Home assignment: students have to write the recommendation section of a report to the CEO of ACSA.

- The second case refers to the topic “Organization” (Market Leader Intermediate, 3d edition, Course book). The title of the case is “InStep’s Relocation”

Brief description: A US-based shoe manufacturer must decide whether to relocate the head office of its European subsidiary, InStep, from Paris to a small industrial town 120 kilometers away.

Students make a decision about a company considering the relocation of its offices from the capital to a small town.

Specification of the case:

Three years ago, InStep moved its factory to Beauchamp, a small, industrial town in northern France. The plant is modern with new equipment. A large warehouse and distribution center were built near the factory. InStep is now considering moving staff from the Paris office to a purpose-built, six-storey building in the same town. Beauchamp has a population of 25,000 with a high proportion of young people. The relocation, if it goes ahead, will create employment opportunities for local inhabitants.

- 1) Students discuss the two questions in pairs and then, do it as a class:

How do you think staff will react to the proposed relocation?

What reasons might some staff have for opposing the relocation?

For example:

- Staff may react badly
- They may have to move their families and find new homes in Beauchamp
- They may not like the new area, etc.

- 2) In the paragraph “A ‘getting to know you’ meeting”, students go through the information and state the difference between ‘parent company’ and ‘subsidiary’.

- 3) The representatives of both companies meet for social reasons in the Paris subsidiary's boardroom. The purpose of the meeting is to get to know each other better, creating a warm, friendly atmosphere.

The class is divided into fours and the roles are allocated as students A, B, C and D.

Student A: Vice-President, parent company

Student B: Senior Manager, Paris subsidiary

Student C: Senior Manager, Paris subsidiary

Student D: Management Consultant (an independent adviser)

Students have to introduce themselves to each other, and use some of the social English from the previous section. (Obviously, students B and C, as managers of the Paris subsidiary, already know each other.)

The teacher goes round the class and monitors the correct use of the language, bringing the



7th INTERNATIONAL EDUCATION AND INNOVATIVE SCIENCES CONGRESS
May 12-13, 2023 Azerbaijan State Pedagogical University

class to order, praising good points and pointing out language that still needs work, getting individual students to say the right thing.

4) Students read the message from the Vice-President, parent company, and discuss the questions: “How do you think staff will react to this message? Do you think the benefits described by the Vice-President will persuade staff to accept the relocation? Why?/Why not?”

5) Students listen to the four members of staff, discussing the proposed relocation and note down the worries some staff has about moving away from Paris. They compare their notes.

6) As members of the Management Committee of both companies, students have to hold the meeting, specifying advantages and disadvantages for relocating to Beauchamp, arguing in favour of or against the relocation, deciding whether or not to recommend relocation to InStep's Board of Directors. If necessary, they vote, the Vice-President having the deciding vote, in case they cannot reach agreement.

The class works in groups, taking one of the roles below:

Student A: Vice- President, parent company

Student B: Manager A

Student C: Manager B

Student D: Independent Management Consultant

The teacher's role is reduced to bringing the class to order, asking the chair of each group to report on what happened in their group and the recommendation that they made, praising some of the good language points and getting individual students to say the correct thing. If there is time and interest, have a general class discussion about the merits of each solution, encouraging students to talk about their own experiences of life.

In the end, the students are invited to watch an interview with a consultant, discussing the key issues raised by the case study (the case study commentary section (link: <https://www.youtube.com/watch?v=19gdTmWSsYc>), and compare with their own recommendations.

Home assignment: students have to write an e-mail summarising the discussion and making a recommendation about the relocation.

➤ The third case refers to the topic “International Marketing” (Market Leader Upper-Intermediate, 3d edition, Course book). The title of the case is “Henry-Claude Cosmetics – creating a global brand”

Brief description: A successful French cosmetics company plans to go global, by launching a men’s fragrance.

Specification of the case:

Henri-Claude Cosmetics (HCC), a French cosmetics and personal-care company, has created a highly successful eau-de-cologne for men under the brand name Physique. This is the company's best-selling men's fragrance and the best-known brand in their product portfolio. HCC is now planning an international campaign for Physique early next year. It intends a high-profile launch in 10 countries, which will enable the brand to achieve international recognition. The theme of the campaign will be 'Physique for the Urban Man'. A global ambassador - a celebrity in the arts world - will be chosen to lead the campaign.

Key features of Physique:

• Based on redwood and cedar, with citrus and spices, Physique has a fresh, woody, long-lasting aroma.



7th INTERNATIONAL EDUCATION AND INNOVATIVE SCIENCES CONGRESS
May 12-13, 2023 Azerbaijan State Pedagogical University

- It has five other secret ingredients, known to only a small number of senior managers.
- The scent is very appealing to women. Men who use Physique say they feel confident, attractive and sophisticated.

- Its target audience in France is ambitious, career minded men in the 30-40 age range.

The eau-de-cologne is positioned as a premium fragrance. It is priced at the top end of the market.

1) Students analyze the background of HCC and Key features of *Physique*. The teacher circulates and answers the b students' queries.

2) Students listen to a conversation between Carla Fernandez, Global Marketing Manager, and Pierre Martin, Chief Executive of HCC. They are talking about the results of research carried out in overseas markets concerning the international launch of Physique, making notes on the following aspects of the product:

- target audience (possible answers: change from older sophisticated, aspiring men to younger, masculine, adventurous, energetic men)

- brand image (possible answers: change in image required)

- name (possible answers: name change required)

- positioning (possible answers: no longer premium high-volume mass market)

- packaging (possible answers: create new look with universal appeal)

- slogan (possible answers: the marketing department must start thinking about one)

3) Students analyze the notes individually, monitored by the teacher who works on remaining difficulties.

4) In preparation for the international marketing launch, having received the results of research in a number of potential overseas markets, the students, as members of the HCC Marketing Department, have to organize a meeting to brainstorm ideas for the global marketing strategy of Physique.

Students are divided into small groups and are explained the purpose of the brainstorming session. One person in each group should take notes. Then meet as one group and select some of the best ideas for further study. Each group has to come up with a TV commercial for the international launch. Then, as one group, students choose the best commercial, bringing arguments in favour. If necessary, they should take a vote.

The teacher's role is reduced to bringing the class to order, praising the good language points and getting students to say the correct thing. If there is time and interest, have a general class discussion about the distinctive features of the product, encouraging students to talk.

In the end, the students are invited to watch the case study commentary (link: <https://www.youtube.com/watch?v=-Ax134QVOLM>), and compare with their own ideas.

Home assignment: As a member of the Marketing Department of HCC, students have to write the action minutes for the brainstorming session they have attended.

- The fourth case refers to the topic “Online Business” (Market Leader Advanced, 3d edition, Course book). The title of the case is “The fashion screen”.

Brief description: An online tailored-clothing retailer wants to improve its business and brand reputation.



7th INTERNATIONAL EDUCATION AND INNOVATIVE SCIENCES CONGRESS
May 12-13, 2023 Azerbaijan State Pedagogical University

Specification of the case:

Zayna Meerza set up her tailoring business 10 years ago in Paris and she is now regarded as one of the leading figures in new tailoring. Meerza Tailoring Fashions has built a high-profile client base, mainly by word of mouth, and she recently won an award for Best Female Entrepreneur in France. Most of her long-term clients are senior executives, both men and women. A typical Meerza suit sells for around €750, which is not expensive by Parisian standards.

Zayna says her business relies on constant innovation and she has made a successful transition from having a 'bricks and mortar' studio to growing her online business. Clients' measurements are saved, so returning customers can easily order new suits online or update their own measurements after an initial face-to-face measuring session. Zayna also employs staff in London, Frankfurt and Brussels to facilitate fabrication and delivery. She is now offering men's tailored shirts online - clients just need to enter their measurements.

However, cut-price online fashion sites are a threat. Competitors are taking advantage of viral marketing, including blogging and social networking, in place of more conventional marketing.

1) Students analyze the background of case study. The teacher elicits information from the students on the subheadings from the table below:

SUBHEADINGS	POSSIBLE ANSWERS
Company/founder	
Location	
Reputation/award	
Clientele	
Typical price for suit	
Business model	
Other outlets	
New service	
Threats	

SUBHEADINGS	POSSIBLE ANSWERS
	Meerza Tailoring Fashions (MTF)/ Zayna Meerza (ZM)
	Paris
	ZM one of leading figures in tailoring



7th INTERNATIONAL EDUCATION AND INNOVATIVE SCIENCES CONGRESS
May 12-13, 2023 Azerbaijan State Pedagogical University

	- Best Female Entrepreneur in France
	Leading executives - men and women
	€750
	From 'bricks-and-mortar' outlet to online. Clients' measurements saved for future ref/updating
	London, Frankfurt, Brussels, where suits are also made and from where they are delivered
	Shirts sold online - customers just enter measurements
	Cut-price fashion sites Competitors are using viral marketing, including blogging and social networking

2) Books open again, students are asked to look at the blog entries on page 103. The teacher explains any difficulties and asks students if they have ever contributed to blogs like these for products, travel, etc., bought online or signed an online petition.

3) Working in small groups, students have to address Task 1 to prioritize complaints. Students have to look at the home page of Meerza Tailoring Fashions below and the entries on a discussion blog on the opposite page. They have to answer the questions: Would you buy a Meerza suit or shirt online? Why? / Why not? What kind of complaints have they received? Which issues are the most urgent? How should they deal with them?

The teacher circulates, monitors and assists if necessary.

Possible answers:

There are several complaints about Meerza Tailoring Fashions, their garments and their website:

1. Lidia complains the pics (photos) on the site should be high resolution, as they are difficult to see.
2. The entry posted by an 'unhappy customer' complains that her suit was a copy of one worn by a singer and wasn't original.
3. The navigation on the website may need improving, as Stevie says the self-measuring guide isn't easy to follow; also, his tailored shirt was a bad fit, so he sent it back and he's still waiting for a refund.
4. Aaron complains that the company claims the shirts are made in Paris, but his was made in Frankfurt.
5. The two entries posted by Bombay Chique-chick suggest that Zayna is not opposed to sweatshop labour, and therefore condones it.
6. Meerza Tailoring Fashions has only posted one entry to advertise its shirts, and its lack of presence on the blog is noted e.g. Meerza Tailoring Fashions and your Ill-fitting shirts - are you out there?

The most urgent issue is that Meerza Tailoring Fashions should improve its online communication with customers by replying more quickly to the entries on such blogs and dealing with both complaints and rumours more effectively. Secondly, the company seems to be making false advertising claims about where its clothes are made (item 4 above), and this should be clarified immediately. Thirdly, they could improve the online experience for customers by making their website



7th INTERNATIONAL EDUCATION AND INNOVATIVE SCIENCES CONGRESS
May 12-13, 2023 Azerbaijan State Pedagogical University

more user-friendly, and providing clearer instructions for taking measurements, with easy-to-follow instructions and clearer, high-resolution photos.

4) Students listen to an online interview with Zayna at a fashion event. They have to answer the following questions: How does she cope with the interview? How would you have answered the questions?

Possible answers:

- Zayna comes across fairly well in the first part of the j interview when she describes her business success, but then falters when she's asked about digital/social media, although it sounds as if she's considering taking on a social media manager.
- The interviewer also asks her about the (false) advertising claim that the garments are made in Paris when they are actually made elsewhere. Zayna replies by saying it's a false accusation and that it depends on customer location, but the interviewer doesn't give Zayna the chance to explain further.
- Zayna is then asked whether the company is experiencing financial difficulty. Zayna replies, *Those are just rumours. Meerza Tailoring Fashions is going from strength to strength.* It is not clear whether the company is actually experiencing financial difficulty, or whether these are only rumours.
- The business owner is finally challenged about not signing the don't-shop-sweatshop campaign. Zayna says she's thinking about it, but the presenter puts words into her mouth, concluding, *Zayna Meerza is going to sign the petition.*

5) Working in pairs or groups of four. Zayna is considering taking on a social media manager to improve the customer online experience and manage the company's brand reputation. She asks two technology consultants to present their ideas on the way she could use social media in her business. Students have to look at the information from the role cards and prepare for the presentations:

Student	A	(consultant);
Student	B	(consultant);
Students C and D (company directors).		

The teacher's role is reduced to bringing the class to order, praising the good language points and getting students to say the correct thing. In case the students are stuck, the teacher could give them the following suggestions:

- how to stay ahead of the competition, e.g. spot fashion trends and be innovative in online content;
- how to improve the online experience, e.g. help customers when taking their own measurements; maybe offer computer-generated image assessment which could recommend certain styles and colours for customers according to their age, height, hair/eye colour, etc.;
- how to manage the face-to-face measuring sessions and help customers when taking their own measurements, e.g. employ more staff as measurers/ fitters across Europe?
- how to manage your brand reputation, e.g. incidents of 'flaming' (a sudden burst of anger that is usually short-lived); employ a social media manager or a social media team?
- how to retain control of website content, e.g. social media manager should check with you first in the event of an incident of 'flaming';
- outline where you want to be in two years' time, e.g. are you a quality tailor first, and an online business second? Or should you just concentrate on the online business?

The teacher circulates and notes good points of language use, as well as the points that need



7th INTERNATIONAL EDUCATION AND INNOVATIVE SCIENCES CONGRESS
May 12-13, 2023 Azerbaijan State Pedagogical University

further work especially in relation to e-commerce, trying to draw some of the threads together from the various role plays, comparing and contrasting the discussions of each group.

Home assignment: Students have to write a summary of the discussion for improving the online experience and sales at Meerza Tailoring Fashions, saying which proposals were chosen and why.

Conclusions

In conclusion, it is worth mentioning that the method of case-study provides students with an excellent opportunity to apply creatively the language aspects on the basis of their professional knowledge and allows them to adapt to real and potential situations. Moreover, it should be mentioned that the case study method shows that educational challenges and opportunities students gain by acquiring and developing new knowledge and skills are beneficial for their professional field; provides students with an excellent opportunity to apply creatively the language aspects on the basis of their professional knowledge and allows them to adapt to real and potential situations; expands on students' self-critical and strategic thinking; develops students' common sense, i.e., responsibility for the decision-making process; enhances students' initiative, to take part in various problem-solving situations; capitalises on students' professional skills and generates interest and positive motivation to learn.

References:

1. Bill Mascull, Market Leader Pre-Intermediate, 3rd edition, Teacher's Resource Book. Pearson Longman 2012, ISBN: 978-1-4082-7922-9
2. Bill Mascull, Market Leader Intermediate, 3rd edition, Teacher's Resource Book. Pearson Longman 2010, ISBN: 978 1 4082 4949 9
3. Bill Mascull, Market Leader Upper-Intermediate, 3rd edition, Teacher's Resource Book. Pearson Longman 2011, ISBN: 1408268035
4. Common European Framework of Reference for Languages (CEFR), link: <https://rm.coe.int/common-european-framework-of-reference-for-languages-learning-teaching/16809ea0d4>
5. Cotton D., Falvey D. & Kent S. New Edition Market Leader. Pre-Intermediate Business English Course Book. (3rd edition). Harlow, England: Pearson Longman. 2012, ISBN: 978-1-4082-3707-6
6. Cotton D., Falve D. & Kent S. Intermediate Market Leader. Business English Course Book. (Third edition). Harlow, England: Pearson Longman. 2010, ISBN: 978-1-408-23695-6
7. Cotton D., Falvey D. & Kent S. Upper-Intermediate Market Leader. Business English Course Book. (Third edition). Harlow, England: Pearson Longman. 2011, ISBN: 978-1-4082-3709-0
8. Cotton David, David Falvey, Simon Kent (2001). Market Leader Intermediate Business English, Course Book. Longman. Erica Hall, Bill Mascull, David Riley (2001).
9. Cotton D., Falvey D. & Kent S. New Edition Market Leader. Pre-Intermediate Business English Course Book. (3rd edition). Harlow, England: Pearson Longman. 2012, Case Study Commentary: link: <https://www.youtube.com/watch?v=Vl3xaebf2Zw>
10. Cotton D., Falve D. & Kent S. Intermediate Market Leader. Business English Course Book. (Third edition). Harlow, England: Pearson Longman. 2010, Case Study Commentary: link: <https://www.youtube.com/watch?v=19gdTmWSsYc>
11. Cotton D., Falvey D. & Kent S. Upper-Intermediate Market Leader. Business English Course Book. (Third edition). Harlow, England: Pearson Longman. 2011, Case Study Commentary: link: <https://www.youtube.com/watch?v=-Ax134QVOLM>



7th INTERNATIONAL EDUCATION AND INNOVATIVE SCIENCES CONGRESS
May 12-13, 2023 Azerbaijan State Pedagogical University

12. Dunne, D. and Brooks, K. (2004) *Teaching with Cases* (Halifax, NS: Society for Teaching and Learning in Higher Education), ISBN 0-7703-8924-4
13. Davis, C., and E. Wilcock. 2003. Teaching materials using case studies. University of Liverpool: UK Centre for Materials Education.
14. Ellis, R. 2003. Task-based language learning and teaching. Oxford: Oxford University Press.
15. Paul Lawrence, Board of Studies NSW (2010). Business Studies, Carnegie Melon University (2013). Case Study from http://www.cmu.edu/teaching/design/teach/design/instructional_strategies/casestudies.html Oxford University Press (2013)
16. Rodgers, D. (2006). Business Communications. International Case Studies in English. (sixth edition). Cambridge, England: Cambridge University Press.



7th INTERNATIONAL EDUCATION AND INNOVATIVE SCIENCES CONGRESS
May 12-13, 2023 Azerbaijan State Pedagogical University

“KİTABI-DƏDƏ QORQUD” XALQIMIZIN TEOQONİK GÖRÜŞLƏRİNİN QAYNAĞI KİMİ

"KITABI-DEDE GORGUD" AS A SOURCE OF THEOGONICAL VIEWS OF OUR PEOPLE

Aynur Aydın qızı Fərəcova

Filologiya üzrə fəlsəfə doktoru, dosent

Azərbaycan Texniki Universiteti, “Humanitar fənlər” kafedrası

Bakı, Azərbaycan

ORCID ID: 0000-0002-9416-3235

XÜLASƏ

Türk teoqonik obrazlarının tədqiqi baxımından dastanlar zəngin qaynaq verir. Bu cəhətdən, “Kitabi-Dədə Qorqud” dastanı əvəzsiz qaynaqdır. Bu dastanın mövzumu baxımından əlamətdar cəhəti ondan ibarətdir ki, onda həm Tanrı obrazına, həm də Tanrı oğlu statusunu daşıyan obrazlara rast gəlirik.

“Kitabi-Dədə Qorqud” sıradan bir dastan yox, Oğuz xalqının sosial-bədii düşüncə potensialı, yəni milli düşüncə enerjisinin qorunduğu ehtiyatlar sistemidir. Oğuz babalarımızın varlıq aləminin yaradıcılığını əks etdirən teoqonik görüşləri də xalqın ilkin düşüncə enerjisinin əsasında durur. Çünki Tanrı oğuzlar üçün, sözün həqiqi mənasında, mənəvi güc, enerji qaynağı idi. Bu cəhətdən, “Kitabi-Dədə Qorqud” eposunun diqqətlə incələmək, öyrənmək və təhlil etməklə onda teoqonik obrazlar sistemi ilə bağlı qiymətli faktlar tapmaq mümkündür.

Müasir Azərbaycanın siyasi lideri Heydər Əliyev göstərir ki, “Kitabi-Dədə Qorqud” bizim milli estetikamızın mötəbər qaynağı olaraq, mənəvi və estetik dəyərlərin vəhdətini özündə əks etdirir”. Bizcə, bu yanaşma “Kitabi-Dədə Qorqud”un təkə milli düşüncə və mədəniyyət tarixindəki yeri və rolunun üzərinə deyil həm də bu abidənin xalqımızın teoqonik görüşlərinin qaynağı kimi əhəmiyyətinin də üzərinə gur işıq salır. Bu yanaşma, əslində, bizim araşdırdığımız problemin məntiqi-metodoloji açarındır. Belə ki, “Kitabi-Dədə Qorqud” bir epos kimi milli yaddaşın əsas qaynağıdır. Teoqonik görüşlər və həmin görüşlərin daşıyıcısı olan obrazlar da ilkin mifoloji yaddaşı təşkil edir. Buradan aydın olur ki, “Dədə Qorqud” dastanı teoqonik görüşləri də bu və ya digər şəkildə özündə qorumuşdur.

Araşdırmaq istədiyimiz problemin mahiyyəti də elə bu qan və gen yaddaşı ilə bağlıdır. Xalqın ilk yaradılış düşüncəsini özündə əks etdirən teoqoniyə bilavasitə xalqın qan və gen yaddaşının əsasında, nüvəsində durur və bu nüvə “Kitabi-Dədə Qorqud” dastanında qorunub qalmışdır. Ana kitab olan “Kitabi-Dədə Qorqud”un heç nə ilə müqayisə oluna bilməyən əhəmiyyəti də elə bunda – xalqımızın qan və gen yaddaşını qoruyaraq bizlərə çatdırmasıdır.

Açar sözlər: teoqoniyə, epos, yaddaş, düşüncə, qaynaq



7th INTERNATIONAL EDUCATION AND INNOVATIVE SCIENCES CONGRESS
May 12-13, 2023 Azerbaijan State Pedagogical University

ABSTRACT

The epics provide a rich source for the study of Turkish theogonic images. In this respect, the "Kitabi-Dede Gorgud" saga is an invaluable resource. The remarkable aspect of this epic from the point of view of our topic is that we find both the image of God and the images that bear the status of God's son.

"Kitabi-Dede Gorgud" is not an ordinary epic, but a system of resources that preserves the socio-artistic thinking potential of the Oguz people, that is, the energy of national thought. The theogonic views of our Oguz ancestors, which reflect the creation of the world of existence, are also the basis of the original thought energy of the people. Because God was a source of spiritual power and energy for the Oghuz, in the truest sense of the word. In this regard, it is possible to find valuable facts about the system of theogonic images in the "Kitabi-Dede Gorgud" epic by carefully examining, studying and analyzing it.

The political leader of modern Azerbaijan, Heydar Aliyev, shows that "Kitabi-Dada Gorgud" reflects the unity of moral and aesthetic values as a reliable source of our national aesthetics. In our opinion, this approach sheds light not only on the place and role of "Kitabi-Dede Gorgud" in the history of national thought and culture, but also on the importance of this monument as a source of theogonic meetings of our people. This approach, in fact, is the logical-methodological key to the problem we are investigating. Thus, "Kitabi-Dede Gorgud" is the main source of national memory as an epic. Theogonic meetings and the images that are the carriers of those meetings also form the primary mythological memory. It is clear from this that the "Dede Gorgud" saga has preserved the theogonic meetings in one way or another.

The essence of the problem we want to investigate is related to this blood and gene memory. The theogony, which reflects the first creation thought of the people, is directly at the core of the blood and gene memory of the people, and this core is preserved in the "Kitabi-Dede Gorgud" epic. The incomparable importance of the main book "Kitabi-Dede Gorgud" lies in this - it preserves the blood and gene memory of our people and conveys it to us.

Key words: theogony, epos, memory, thought, resource

GİRİŞ

“Kitabi-Dədə Qorqud” oğuz-türk teoqonik görüşlərinin, o cümlədən obrazlar sisteminin öyrənilməsi baxımından, sadəcə, bir qaynaq olmayıb, son dərəcə qiymətli və zəngin abidədir.

Bəs abidənin bu qədər yüksək şəkildə qiymətləndirilməsinin səbəbi nədir? Biz bu sualın cavabını ilk növbədə Müasir Azərbaycanın siyasi lideri Heydər Əliyevin fikirlərində tapırıq. O göstərir ki, “Kitabi-Dədə Qorqud” bizim milli estetikamızın mötəbər qaynağı olaraq, mənəvi və estetik dəyərlərin vəhdətini özündə əks etdirir” [1, s. 8].

Bizcə, bu yanaşma “Kitabi-Dədə Qorqud”un təkəcə milli düşüncə və mədəniyyət tarixindəki yeri və rolunun üzərinə deyil həm də bu abidənin xalqımızın teoqonik görüşlərinin qaynağı kimi əhəmiyyətinin də üzərinə gur işıq salır. Bu yanaşma, əslində, bizim araşdırdığımız problemin məntiqi-metodoloji açarıdır. Belə ki, “Kitabi-Dədə Qorqud” bir epos kimi milli yaddaşın əsas qaynağıdır. Teoqonik görüşlər və həmin görüşlərin daşıyıcısı olan obrazlar da ilkin mifoloji yaddaşı təşkil edir. Buradan aydın olur ki, “Dədə Qorqud” dastanı teoqonik görüşləri də bu və ya digər şəkildə özündə qorumuşdur.



7th INTERNATIONAL EDUCATION AND INNOVATIVE SCIENCES CONGRESS
May 12-13, 2023 Azerbaijan State Pedagogical University

ARAŞDIRMA

Heydər Əliyevin dastana bu yanaşması alimlər tərəfindən təsdiq və təsbit olunmuşdur. Bu cəhətdən, Yaşar Qarayevin bir fikri səciyyəvidir. O yazır ki, “min üç yüz ildir ki, Qorqud xalqın qan və gen yaddaşı kimi yaşayır və özündən əvvəlki min üç yüz ilin də bədi və genetik arxetipini hər sətrində, hər sözündə yaşadır. Üstəlik, növbəti min üç yüz il üçün də ən sabit, etibarlı, mənəvi-əxlaqi kodlar və genlər yenə bu “ana kitabın” bətnində və ruhunda qorunub saxlanılır” [2, s. 4].

Araşdırmaq istədiyimiz problemin mahiyyəti də elə bu qan və gen yaddaşı ilə bağlıdır. Xalqın ilk yaradılış düşüncəsini özündə əks etdirən teoqoniya bilavasitə xalqın qan və gen yaddaşının əsasında, nüvəsində durur və bu nüvə “Kitabi-Dədə Qorqud” dastanında qorunub qalmışdır. Ana kitab olan “Kitabi-Dədə Qorqud”un heç nə ilə müqayisə oluna bilməyən əhəmiyyəti də elə bunda – xalqımızın qan və gen yaddaşını qoruyaraq bizlərə çatdırmasındadır.

“Kitabi-Dədə Qorqud”un bütün gücü onun adı bir qəhrəmanlıq dastanı yox, məhz epos olmasındadır. N.Cəfərov epos anlayışı haqqında yazır ki, ““epos” sadəcə dastan deyil, müxtəlif süjetlər, motivlər verən, mənsub olduğu xalqın ictimai-estetik təfəkkürünü bütövlükdə ifadə edən dastan – potensiyadır” [3, s. 12].

Müəllifin bu fikrindən göründüyü kimi, “Kitabi-Dədə Qorqud” sıradan bir dastan yox, Oğuz xalqının sosial-bədi düşüncə potensialı, yəni milli düşüncə enerjisinin qorunduğu ehtiyatlar sistemidir. Oğuz babalarımızın varlıq aləminin yaradıcılığını əks etdirən teoqonik görüşləri də xalqın ilkin düşüncə enerjisinin əsasında durur. Çünki Tanrı oğuzlar üçün, sözün həqiqi mənasında, mənəvi güc, enerji qaynağı idi. Bu cəhətdən, “Kitabi-Dədə Qorqud” eposunun diqqətlə incələmək, öyrənmək və təhlil etməklə onda teoqonik obrazlar sistemi ilə bağlı qiymətli faktlar tapmaq mümkündür.

“Kitabi-Dədə Qorqud” eposunun bir qaynaq kimi böyük əhəmiyyəti onun, N.Cəfərovun təbirindən istifadə etsək, keçid dövrünün dastanı olmasındadır. N.Cəfərovun tədqiqatlarından aydın olur ki, bu eposda xalqımızın milli-mədəni, siyasi-ideoloji düşüncə tarixi üçün son dərəcə əhəmiyyəti olan iki keçid hadisəsi öz əksini tapmışdır:

1. Ümumtürk etnik-mədəni sistemindən Azərbaycan etnik-mədəni sisteminə keçid;
2. Tanrıçılıqdan İslama keçid.

Müəllif birinci keçidlə bağlı yazır: ““Dədə Qorqud” eposunun tarixi Azərbaycan etnik-mədəni sisteminin ümumtürk etnik-mədəni sistemindən fərqlənərək ayrılması (diferensiasiyası) tarixidir” [4, s. 4].

Başqa sözlə, N.Cəfərova görə, “Kitabi-Dədə Qorqud” dastanında Azərbaycan oğuz-türk xalqının böyüyərək ümumi oğuz-türk xalqından şaxələnməsi, budaqlanması, ayrılaraq müstəqilləşməsi prosesləri öz əksini tapmışdır.

Bizə məlumdur ki, Azərbaycan türkləri, Türkiyə türkləri, türkmənlər, qaqauzlar vaxtilə vahid Oğuz xalqı olmuş, sonra Oğuz xalqının təbii-tarixi inkişafı nəticəsində müstəqil xalqlara çevrilmişlər. N.Cəfərov məhz bu cəhətdən “Kitabi-Dədə Qorqud” dastanını möhtəşəm bədi abidə olmaqla yanaşı, həm də tarixi qaynaq hesab edir.

İkinci keçidə gəldikdə isə bu, bilavasitə bizim mövzumuzla bağlıdır. “Kitabi-Dədə Qorqud” dastanında İslami görüşlərlə oğuzların əski inanclarını əks etdirən Tanrıçılıq görüşləri yan-yanı, paralel şəkildə işlənir. Bundan başqa, oğuz-türk teoqonik görüşlər sisteminin mərkəzi obrazı olan Tanrının özü dastanın “Dəli Domrul” boyunda bir obraz kimi iştirak edir. N.Cəfərov yazır: “Müxtəlif dinlərdən (xüsusilə tanrıçılıqdan) islama keçid həm (şifahi – A.Fərəcova) “Dədə Qorqud” dastanının, eposunun, həm də (yazılı – A.Fərəcova) “Kitabi-Dədə Qorqud”un başlıca mövzudur” [3, s. 63].

Qeyd edək ki, bu keçidi Elməddin Əlibəyzadə də müşahidə etmişdir. O yazır: ““Kitabi-Dədə Qorqud”un düzülüb-qoşulması, tamamlanması, qədim mədəniyyətlə “yeni” islam mədəniyyətinin qarşılaşdığı bir dövrə, keçid dövrünə təsadüf edir” [5, s. 424].



7th INTERNATIONAL EDUCATION AND INNOVATIVE SCIENCES CONGRESS
May 12-13, 2023 Azerbaijan State Pedagogical University

““Kitabi-Dədə Qorqud”da İslam elementlərinin mövcudluğunu dastanın yazıya alınması faktoru ilə əlaqələndirən Bəhlul Abdulla da yazır ki, ““Kitabi-Dədə Qorqud”un ikinci formalaşma dövrü İslam mədəniyyəti vaxtına düşür” [6, s. 176].

TAPINTILAR

Göründüyü kimi, B.Abdulla “Dədə Qorqud” eposunun iki formalaşma tarixinə işarə etmişdir: İslama qədərki və İslam sonrası. Müəllifə görə, İslama qədərki “Dədə Qorqud” dastanında, təbii olaraq, İslam dini ilə bağlı görüşlər olmamışdır. Lakin dastanın İslam mədəniyyəti dövründəki formalaşması zamanı İslami görüşlər ona əlavə olunmuşdur.

Qeyd edək ki, B.Abdullanın dastandakı İslam dini ilə bağlı elementlərin ona yazıya alındığı vaxt gətirilməsi fikri təsadüfi deyildir. Belə ki, bir çox tədqiqatlarda “Kitabi-Dədə Qorqud” dastanındakı İslami görüş, obraz, motivlər eposun özünə məxsus olan məzmun kimi deyil, dastanı yazıya alan katibin əlavəsi kimi səciyyələndirilmişdir. Məsələn, görkəmli qorqudünaş Həmid Araslı dastandakı obrazların hamısının müsəlman olmasına, kafirlərlə müharibə etmələrinə, eposda Allah, Məhəmməd və başqa dini adların tez-tez təkrarlanmasına, Kərbəla hadisələrinin xatırlanmasına, qəhrəmanların namaz qılmalarına münasibət bildirərək yazırdı ki, “bunlar katiblər tərəfindən qüvvətləndirilmişdir. Dastanda İslam dini dərin və əsaslı kök salmamışdır. Bütpərəstlik əlamətləri də məişətdə qüvvətli yer tutur. İnsanlar təbiət qüvvələrinə də inanıb etiqad edirlər” [7, s. 34].

Bizcə, bu fikirlərə münasibət bildirərkən ilk növbədə tarixi şəraiti nəzərə almaq lazımdır. Keçən əsrin 50-ci illərində “Kitabi-Dədə Qorqud” dastanı İslam dinini təbliğ edən, xalqlar dostluğuna zidd abidə kimi sovet ideologiyası tərəfindən tənqid olunmuşdur. Abidəni stalinizm repressiyalarından qorumaq istəyən ziyalılar ondakı İslami elementlərin sonradan, dastan yazıya alınarkən müsəlman katib tərəfindən əlavə edildiyini əsaslandırırtdılar. Ancaq bu yanaşma elmdə təcridən aparıcı tendensiyaya çevrildi və dastanın İslam dini ilə bağlı tarixi qondarma əlavə hesab olunmağa başladı.

“Dədə Qorqud” dastanını İslam dinini qəbul etməklə yanaşı, bu dini yaymaq səlahiyyətinə malik olan müsəlman türklərin – “qazi ərənlərin” eposu adlandırılan N.Cəfərova görə, “Kitabi-Dədə Qorqud”da İslam dini motivləri bir sıra araşdırıcıların dönə-dönə qeyd etdikləri kimi, “sonradan edilmiş əlavə (katib əlavəsi!) deyildir, əksinə, “Kitab”ın ideya-estetik, poetik əsaslarından biridir” [3, s. 62].

N.Cəfərovun İslam dinini “Dədə Qorqud” eposunun ideya-məzmun, bədii-estetik əsaslarından birini təşkil etməsi haqqındakı bu fikri Yeganə İsmayılovanın aşağıdakı fikri ilə bir daha öz təsdiqini tapır. O yazır ki, “oğuzlar “Dədə Qorqud”u məhz “Qurani-Kərim” kimi müqəddəs sayaraq, ona “Kitab” adı vermişlər” [8, s. 22].

Müəllifin bu fikri ilə razılaşmamaq olarmı?

“Kitabi-Dədə Qorqud”un bir oğuznamə olduğunu, oğuzların “Oğuznamə” adı altında olan mətnlərə ulu əcdadları Oğuz kağanın sözləri kimi müqəddəs münasibət bəslədiklərini nəzərə alsaq, Y.İsmayılovanın fikrini qəbul etmək mümkündür. Çünki “Kitab” sözü ərəb sözü olduğu kimi, ərəb əlifbası ilə Oğuz dilində qeydə alınmış “Kitabi-Dədə Qorqud” dastanı da ərəb kitab-yazı ənənələri əsasında tərtib olunmuşdur.

“Oğuznamə” kəlməsi hərfi mənada “Oğuzun sözü” yəni Oğuz kağanı aid sözlər deməkdir. Oğuz kağan oğuzların ulu əcdadı, babaları kimi onlar üçün müqəddəs varlıq idi. Çünki oğuzlarda çox güclü əcdad kultu, yəni atalara pərəstiş inancı olmuşdur. Oğuzlar İslam dinini qəbul etdikdən sonra da öz əski inanclarına, Oğuz kağandan qalma deyimlərin müqəddəsliyinə inanmalarını qorumuş, bu deyimləri hətta “Quran” ayələri ilə müqayisə etmişlər.

Samət Əlizadənin üzünün son dəfə köçürülməsini XV-XVI əsrlərə aid etdiyi Oğuz atalar sözləri və zərbi-məsəllərindən ibarət “Oğuznamə” əlyazmasındakı bir atalar sözü yuxarıdakı fikri tam şəkildə təsdiq edir. Əlyazma bu atalar sözü ilə başlayır:



7th INTERNATIONAL EDUCATION AND INNOVATIVE SCIENCES CONGRESS
May 12-13, 2023 Azerbaijan State Pedagogical University

Ataların sözü Qurana girməz,

Amma Quran yanınca yalın-yalın yalışur [9, s. 18].

Bu atalar sözü oğuzların Oğuz kağandan qalma deyimlərə müqəddəs münəibət bəsləmələrini birmənalı şəkildə təsdiq edir. Deyimin mənasından aydın olur ki, oğuzlar atalar sözlərini “Quran” ayəsi hesab etməsələr də, onlara elə “Quran” ayələri kimi inanırdılar. Bu, onu göstərir ki, İslam dinini qəbul etmiş oğuzlar İslamaqədərki mənəvi dəyərlərini İslami dəyərlərlə bir tutaraq, paraleləşdirərək qorumuş və yaşatmışlar. “Kitabi-Dədə Qorqud” Tanrı-Allah paralelizmi də bunun təzahürüdür.

NƏTİCƏ

Beləliklə, Tanrı – bilvasitə tanrıçılıq inanc sisteminin mərkəzi, ən əsas teoqonik konsepti, Allah – İslam dini inanc sisteminin nüvəsi, mərkəzi, əsasıdır. Dastanda Tanrı və Allah adlarının paralelizmi, yəni birgə işlənməsi, bir-birini əvəz etməsi, bir-birinin məna sinonimi kimi çıxış etməsi Tanrıçılıq teoqonik görüşlərinin İslami görüşlərə transformasiya prosesində olduğunu göstərir.

Azərbaycan folklorunda teoqonik obrazlar sisteminin tədqiqi baxımından “Kitabi-Dədə Qorqud” eposu zəngin materiallar təqdim edir. Bu dastanın mövzumuz baxımından əlamətdar cəhəti ondan ibarətdir ki, onda həm Tanrı obrazına, həm də Tanrı oğlu statusunu daşıyan obrazlara rast gəlirik. Bu mənada, Tanrı, Bayındır xan, Dədə Qorqud, Salur Qazan, Alp Aruz, Dəli Domrul, Basat və s. obrazlar bu və ya digər şəkildə teoqonik semantikaya malikdir.

Ə D Ə B İ Y Y A T:

1. Əliyev, H. Milli varlığımızın mötəbər qaynağı / Dədə Qorqud dünyası (məqalələr). – Bakı: Öndər Nəşriyyat, – 2004, – s. 6-17
2. Qarayev, Y. Bütün xalqların və dövrlərin kitabı // Azərbaycan şifahi xalq ədəbiyyatına dair tədqiqlər. X kitab. – Bakı: Səda, – 2001, – s. 4-10
3. Cəfərov, N. Eposdan kitaba / N.Cəfərov. – Bakı: Maarif, – 1999, – 220 s.
4. Cəfərov, N. Azərbaycan xalqının şah əsəri // “Azərbaycan” jur., – № 9, – 1998, – s. 4-6
5. Əlibəyzadə, E. Azərbaycan xalqının mənəvi mədəniyyət tarixi (İslamaqədərki dövr) / E.Əlibəyzadə. – Bakı: Gənclik, – 1998, – 524 s.
6. Abdulla, B. “İslam dini” oçerki / Dədə Qorqud kitabı. Ensiklopedik lüğət. – Bakı: Öndər nəşriyyat, – s. 176-178
7. Araslı, H. Azərbaycan ədəbiyyatı: tarixi və problemləri. Seçilmiş əsərləri. Bir cildə / H.Araslı. – Bakı: Gənclik, – 1998, – 190 s.
8. İsmayılova, Y. “Koroğlu” dastanında obrazlar sistemi / Y.İsmayılova. – Bakı: Nurlan, – 2003. – 174 s.
9. Oğuznamə / Çapa hazırlayanı, müqəddimə, lüğət və şərhlərin müəllifi S.Əlizadə. – Bakı: Yazıçı, – 1987, – 223 s.



7th INTERNATIONAL EDUCATION AND INNOVATIVE SCIENCES CONGRESS
May 12-13, 2023 Azerbaijan State Pedagogical University

 ILELERİN OKUL  NCESİ EĐİTİMİN İÇERİĐİYLE İLGİLİ BİLGİ VE TUTUMLARININ İNCELENMESİ

**EXAMINING THE KNOWLEDGE AND ATTITUDES OF FAMILIES ABOUT THE CONTENT
OF PRE-SCHOOL EDUCATION**

TuĐba ATAG N

Amasya  niversitesi, Sosyal Bilimler Enstit s  Sınıf EĐitimi ABD

0009-0001-4603-9862

Prof. Dr, Murat KURT

Amasya  niversitesi, EĐitim Fak ltesi Temel EĐitim ABD,

0000-0003-1155-9339

 ZET

Çocukların eĐitim-Đretim hayatına okul  ncesiyle baŐlayacak olmaları, bu alanda gereken tanıtım ve bilgilendirme eksikliĐi sebebiyle çocuklarını okul  ncesi eĐitim kurumuna verecek olan ailelerin okul  ncesinin  nemini kavrayamamıŐ olmasına ve kulaktan dolma bilgilere maruz kalarak yanlış anlamalarına ve eksik bilgilere neden olmaktadır. Bu araŐtırmada amaç ailelerin okul  ncesi eĐitimi konusunda g r Őlerini deĐerlendirerek okul  ncesi eĐitimin ieriĐiyle ilgili ne t r bilgi sahibi oldukları incelemek ve eksik bilgilerin hangi alanda olduĐu belirleyerek bu eksikliklerin giderilmesine y nelik  z m  nerileri geliŐtirmektir. AraŐtırma 2022-2023 eĐitim  Đretim yılı, ilk yarıyılında Amasya ili Milli EĐitim Bakanlığı (MEB)'na baĐlı merkez k yde ocuĐu okul  ncesi eĐitim kurumuna devam edecek olan d rt ebeveyn  zerinde y r t lm Őt r. AraŐtırmada veri toplamak amacıyla g r ŐŐme yapılmıŐtır. AraŐtırmanın sonucunda ailelerin ailelerin % 75'i kadın, % 25'i erkek ve ailelerin b y k oĐunluĐunun ortaokul mezunu (% 75) ve k  k bir kısmının da (%25) lise mezunu olduĐu g r lmektedir. Ayrıca ailelerin okul  ncesi eĐitimden ne anladıklarına iliŐkin y zdelik oranlarına baktığımızda en ok paylaŐım, arkadaŐlık edinme ve okula hazırlanması olduĐu g r lmektedir. Aileler okul  ncesi eĐitimin en ok biliŐsel geliŐime (%100), sonra sosyal duygusal geliŐimine, dil geliŐimine,  z bakım becerilerine (%75) y nelik olduĐunu d Ő n rken ve en az psikomotor geliŐime (%50) y nelik olduĐu g r lmektedir. Ailelerin tamamı iyi bir okul  ncesi kurumunun deĐerlendirmesini yaparken  Đretmenlerden kaynaklı sebepler  zerine yanıt vermiŐlerdir. Buna g re %50 si iyi bir okul  ncesi kurumunun  Đretmen kaynaklı  zellikleri olarak destekleyici  Đretmen davranıŐı, ocukları tanıması ve oyunla  Đretmesi olarak belirtmiŐtir. %25 ise  Đretmenin dikkatli olması,  Đretmenin yaŐlarına g re davranması, becerilerini teŐvik edici, yetenekleri keŐfedici, dayaktan uzak ve  Đretmenin iŐini sevmesi gerektiĐi y n nde yanıtlamıŐtır.

Anahtar Kelimeler: Okul  ncesi eĐitim, aile g r Őleri, okul  ncesi eĐitim kurumları



7th INTERNATIONAL EDUCATION AND INNOVATIVE SCIENCES CONGRESS
May 12-13, 2023 Azerbaijan State Pedagogical University

ABSTRACT

The fact that children will start their education life with pre-school and due to the lack of necessary promotion and information in this field, the families who will send their children to the pre-school education institution do not understand the importance of pre-school, and they are exposed to hearsay information and cause misunderstandings and incomplete information. The aim of this research is to evaluate the views of families on pre-school education, to examine what kind of information they have about the content of preschool education, and to develop solutions for eliminating these deficiencies by determining which area of missing information. The research was carried out on four parents whose children will attend a pre-school education institution in the central village of the Ministry of National Education (MEB) in the province of Amasya in the first semester of the 2022-2023 academic year . Interviews were conducted to collect data in the research. As a result of the research, it is seen that 75% of the families are women, 25% are men and the majority of the families are secondary school graduates (75%) and a small portion (25%) are high school graduates . In addition, when we look at the percentages of what families understand from pre-school education, it is seen that sharing, making friends and preparing for school are the most common. Families think that pre-school education is mostly geared towards cognitive development (100%), then social-emotional development, language development, self-care skills (75%), and least psychomotor development (50%). All of the families responded on the reasons originating from the teacher while evaluating a good preschool institution. According to this, 50% stated that as teacher-based characteristics of a good preschool institution, supportive teacher behavior, recognizing children and teaching through games. 25% answered that the teacher should be careful, behave according to the age of the teacher, encourage skills, discover talents, stay away from beating and love the work of the teacher.

Keywords: Pre-school education, family views, preschool education institutions

1.GİRİŞ

Bu araştırmanın amacı ailelerin okul öncesi eğitimi konusunda görüşlerini değerlendirerek okul öncesi eğitimin içeriğiyle ilgili ne tür bilgi sahibi oldukları incelemek ve eksik bilgilerin hangi alanda olduğu belirleyerek bu eksikliklerin giderilmesine yönelik çözüm önerileri geliştirmektir.

Araştırma problemi doğrultusunda düzenlenen aileler ile yapılan görüşmelerde aşağıdaki alt problemlere cevaplar aranmıştır:

- 1-Velilerin okul öncesi eğitim ile ilgili bilgisi genel olarak nasıldır?
- 2- Ailelerin okul öncesine yönelik tutumları genel olarak nasıldır?
- 3.Çocuğunu daha önce okul öncesi eğitim kurumuna gönderen ailelerin okul öncesi eğitim ile ilgili görüşleri nasıldır?
- 4.Ailelerin okul öncesi eğitimin zorunlu olmasına ilişkin tutumları genel olarak nasıldır?

1.1. Kuramsal Çerçeve

Çocuk, dünyaya geldiği andan itibaren merak eden, keşfetme isteğiyle dolan, etrafını ilgiyle gözleyen ve etkileşime giren bireydir. İlk aile ile tanışan ve kaynaşan çocuk aileden edindiği bilgiler ve kalıtsal donanımı neticesinde öğrenme isteğiyle keşif halindedir (Yavuzer, 2003). Beyin gelişiminin en hızlı olduğu; bilişsel, sosyal ve duygusal, dil, gelişimin en yoğun yaşandığı okul öncesi dönem çocuğun çevreye en çok açık olduğu bir dönemdir (Çelik & Daşcan, 2019).

Çocuğun gelişimi hızla ilerlerken özellikle 0-6 yaş aralığında oluşturulan çocuğun ilgisini çekebilecek ve yeteneğini keşfettirecek zengin uyarıcı ortam oluşturulması çocuğun gelişimi açısından son derece önemlidir (Büyükkaragöz, 1993; Aktaş Arnas, 2019; Oktay,1999).



7th INTERNATIONAL EDUCATION AND INNOVATIVE SCIENCES CONGRESS
May 12-13, 2023 Azerbaijan State Pedagogical University

Çocuk gelişimi üzerine yapılan önemli çalışmaların başında Pestalozzi'nin 1774 yılında kendi çocuğuyla olan gözlemlerinden yola çıkarak gerçekleştirdiği çocuğun özelliklerinin ayrıntılı keşif edilmesini sağlayan ilk bilimsel çocuk üzerine çalışma diyebileceğimiz kayıt yer alır (Aral vd. 2000).

Günümüzde ise erken çocukluk eğitim programı veya okul öncesi eğitim programı diyebileceğimiz program modelleri görülür. Bu dönemde çocukların yaşama dair sorumluluk ve disiplin kazanmaları, sosyal duygusal, psikomotor, bilişsel ve dil gelişimi gibi alanlarda kendi yeteneklerini ortaya çıkarabilmeleri ve buna uygun ortamlarda kendilerini geliştirebilmeleri için okul öncesi eğitimi artık bir zorunluluk haline gelmektedir (MEB, 2012; Demirel, 2005; Tuncer, 2019).

Milli Eğitim Bakanlığı Okul Öncesi Eğitim Programına (2013) göre Okul öncesi eğitiminin amaç ve görevleri, millî eğitimin genel amaçlarına ve temel ilkelerine uygun olarak; çocukların beden, zihin ve duygu gelişimini ve iyi alışkanlıklar kazanmasını sağlamak, onları ilkokula hazırlamak, şartları elverişsiz çevrelerden ve ailelerden gelen çocuklar için ortak bir yetiştirme ortamı yaratmak, çocukların Türkçeyi doğru ve güzel konuşmalarını sağlamaktır.

Günümüzde okul öncesi eğitimin, amacının, kapsamının aileler tarafından bilinmemesi ya da yanlış bilgilerle dolu basma kalıp yargılarla hareket etmeleri okul öncesi eğitimin aileler tarafından yetersiz ve yanlış anlaşılmasına neden olmaktadır. Ancak çocuk için en etkili eğitim okul öncesi kurumundan destek alarak ebeveyn ve öğretmenin birlikte çalışmaları ile gerçekleşebilir. Bu nedenle okul öncesi eğitimin bir parçası haline getirilen okul aile bağları, çocuk gelişimi açısından çok önemlidir (İşmen ve Yıldız 1996).

İnsan söz konusu olduğu için okul öncesi eğitimden beklentiler ve okul öncesi eğitimin içeriğine dair algılar, düşünceler de farklı farklı olacaktır. Bilinçli aileler bilinçli nesiller anlamına geldiğinden dolayı ebeveynler, erken yaşlardaki alınan eğitimlerin ne derece önemli olduğunun farkına vararak doğru bilgiler edinme yoluna gitmeli ve farkında bir nesil olma yolunda ilerlemelidir.

Araştırmanın amacına bağlı olarak, ailelerin okul öncesi eğitimin içeriği ile ilgili tutumları belirlenirse bu bilgi eksikliği saptanabilir ve nasıl düzeltileceği ile ilgili çözüm önerileri sunulabilir.

2. YÖNTEM

Araştırma nitel araştırma desenlerinden fenomenoloji (olgubilim) araştırmasıdır. Bir konu hakkında detaylı araştırmalara ihtiyaç duyduğumuzda olgubilimden yararlanırız. Bilinen ancak tam olarak açıklanamayan konularda olgu hakkında çeşitli sorularla yönlendirmeler yapılarak sonuca ulaştığımız bu yöntemde araştırmalar sonucunda veriler sınıflandırılarak sonuca varılır (Creswell, 2021).

Bu araştırma 2022-2023 eğitim-öğretim yılının ilk yarısında; Amasya il merkezine bağlı bir köy okulunda çocuğu eğitim gören 4 okul öncesi velisi ile gerçekleştirilmiştir. Veli grubu uygun örnekleme yöntemi ile belirlenmiştir. Araştırmada bu bölgenin seçilmesinde, zamandan da tasarruf etmek için araştırmacının veri kaynağına olan yakınlığı dikkate alındığından araştırmacının hem kendi okulu olması sebebiyle araştırma için gerekli hazırlıkların daha iyi yapılabileceği ve denetlenebileceği hem de velilerle yapılan görüşmelerde daha rahat iletişim kurulabileceği etkili olmuştur.

Araştırma kapsamında; örneklem grubuna giren ailelerin okul öncesi eğitimi konusunda görüşlerini değerlendirerek okul öncesi eğitimin içeriğiyle ilgili bilgilerini ve tutumlarını tespit etmek amacı ile görüşme tekniğinden yararlanılmıştır. Yıldırım ve Şimşek (2021) görüşme yönteminin esneklik, soru sırası, anlık tepki, ayrıntılı bilgi, bütünlük, yanıt oranı, veri kaynağının onaylanması, ortamda kontrol ve sözel olmayan davranış gibi güçlü yönlerinden bahseder.

Veri toplama aracı belirlendikten sonra araştırmacı tarafından oluşturulan "Görüşme Formu" velilerden konu hakkında ayrıntılı bilgi toplamak için kullanılmıştır. Görüşme formunda ailelerin



7th INTERNATIONAL EDUCATION AND INNOVATIVE SCIENCES CONGRESS
May 12-13, 2023 Azerbaijan State Pedagogical University

demografik bilgilerinin yanı sıra velilerin konu hakkındaki görüşleri, okul öncesi eğitimin çocukların hangi gelişimsel alanlarına (bilişsel, sosyal duygusal, psikomotor, öz bakım, dil gelişim alanları gibi) yönelik olduğunu düşünmeleri, ailelerin çocuklarını daha önce okul öncesi eğitim kurumuna gönderip göndermemeleri, okul öncesi eğitimin zorunlu olup olmaması gerektiği yönündeki görüşleri gibi konular yer almaktadır.

Araştırma verileri 2022-2023 öğretim yılının ilk yarısında toplanmıştır. Velilere gerekli açıklamalar yapıldıktan sonra velilerle tek kişilik görüşmeler yapılmıştır. Böylece velilerin birbirlerini etkilemeleri ve başka kaynaklardan yardım almaları engellenerek samimi olarak kendi görüşlerini yansıtmaları sağlanmıştır. Her bir görüşme yaklaşık 10 dakikalık bir süre sonunda toplanmıştır. Öncelikle 7 adet olan görüşmelerden 3 tanesi ilgili kişilerin konuya yönelik ayrıntılı açıklama yapmamasından dolayı elenmiş ve toplam görüşme sayısı 4 kişi ile sınırlandırılmıştır.

Velilerin okul öncesi eğitim ile ilgili bilgilerini ve ailelerin okul öncesine yönelik tutumlarını incelemek amacıyla elde edilen veriler yüzdeler halinde verilmiştir.

3. BULGULAR

Bu bölümde araştırma probleminde ve alt problemlere ait bulgular yer almaktadır. Veri toplama aracında ailelerin okul öncesi eğitim ile ilgili bilgilerini ve ailelerin okul öncesine yönelik tutumlarını tespit etmeye olanak tanıyan sorulara ek olarak, örneklerle daha da detaylandırmasını sağlayıcı açık uçlu sorulara da yer verilmiştir.

Görüşmeye katılan ailelerin % 75'i kadın, % 25'i erkektir.

Tablo 1'de araştırmaya katılan ailelerin eğitim durumlarına ve yaşlarına göre dağılımları verilmiştir.

Tablo 1

Ailelerin Eğitim durumları ve Yaşlarına Göre Dağılımları

Kişiler	Eğitim durumu	Yaş
F.B	Ortaokul mezunu	45
H.K	Ortaokul mezunu	48
M.Y.	Ortaokul mezunu	49
Ü.G.A	Lise Mezunu	35

Tablo 1 incelendiğinde ailelerin büyük çoğunluğunun ortaokul mezunu (% 75) ve küçük bir kısmının da (%25) lise mezunu olduğu görülmektedir.

Tablo 2

Ailelerin Okul Öncesi Eğitimden Ne Anladıklarına İlişkin Yüzde Dağılımı

Görüşler	N	%
İlk eğitim	2	50
paylaşım	3	75



7th INTERNATIONAL EDUCATION AND INNOVATIVE SCIENCES CONGRESS
May 12-13, 2023 Azerbaijan State Pedagogical University

birlikte oyun	2	50
arkadaşlık edinme	3	75
öz bakım	1	25
Okula hazırlanması	3	75

Tablo 2 incelendiğinde ailelerin okul öncesi eğitimden ne anladıklarına ilişkin yüzdeler oranlarına aktığımızda en çok paylaşım, arkadaşlık edinme ve okula hazırlanması olduğu görülmektedir. Görüşme sırasında;

F.B. ‘Okul öncesi eğitimi, çocuğun ilk önce okula hazırlanması geliyor. Çocukların ilk eğitimi alması şart. İlk önce de bu anaokuluna aittir diye düşünüyorum. Anaokulunda paylaşımı, nasıl birinci sınıfta derslerle karşılaşacağımı öğrenmeleri oluyor. Ama bence okul öncesi eğitim şarttır diye düşünüyorum.’

M.Y. ‘Ana kucğından sonraki öğretmen elinde verilen eğitim geliyor.’

Ü.A. ‘Yani çocuğun evde alabileceğı bilgiden ziyade okulda alabileceğı bilginin daha fazla daha kapsamlısı olacağını düşünüyorum. Kendine öz güvenli, arkadaşları ve çevresine daha duyarlı bir çocuk olacağını düşünüyorum. Yani ilk başlarda oyun gibi geliyor bize ama daha sonra içine girdiğiniz zaman eğitim konusunda da gayet güzel ve ilk bilgileri ilk temel bilgileri alabileceğı için gayet faydalı buluyorum.’ şeklinde açıklamalar yapılmıştır.

Tablo 3

Ailelerin Okul Öncesi Eğitimin Çocukların Hangi Gelişim Alanlarına Yönelik Olduğuna İlişkin Yüzde Dağılımı

Gelişim Alanları	N	%
Sosyal Duygusal Gelişim	3	75
Bilişsel Gelişim	4	100
Psikomotor Gelişim	2	50
Dil Gelişimi	3	75
Özbakım Becerileri	3	75

Tablo 3 incelendiğinde aileler okul öncesi eğitimin en çok bilişsel gelişime (%100), sonra sosyal duygusal gelişimine, dil gelişimine, öz bakım becerilerine (%75) yönelik olduğunu düşünürken ve en az psikomotor gelişime (%50) yönelik olduğu görülmektedir. Görüşme sırasında;

Ü.A. ‘Kişisel gelişimi daha fazla ön planda gözüküyor. Çünkü çocuklar belirli bir yaşa kadar evlerinde olduğu zaman çok farklı ve okulla başladığı zaman çok çok farklı oluyor. Kendi çocuğum da keza öyle. Çok haşere bir çocukken şu anda gayet oturaklı ve düzgün bir çocuk olma yolunda ilerliyor.’



7th INTERNATIONAL EDUCATION AND INNOVATIVE SCIENCES CONGRESS
May 12-13, 2023 Azerbaijan State Pedagogical University

M.Y. ‘Sosyal alanına hitap ediyor ve gelişimine hitap ediyor. Zihinsel gelişimine, sosyal gelişimine.’ şeklinde açıklamalar yapılmıştır.

Tablo 4

Velilerin İyi Bir Okul Öncesi Kurumunun Özelliklerine İlişkin Görüşleri

Öğretmen Kaynaklı	N	%
Destekleyici öğretmen davranışı	2	50
Öğretmenin dikkatli olması	1	25
Öğretmenin yaşlarına göre davranması	1	25
Çocukları tanınması	2	50
Becerilerini teşvik edici	1	25
Yetenekleri keşfedici	1	25
Dayaktan uzak	1	25
Oyunla öğreten	2	50
Öğretmenin işini sevmesi	1	25

Tablo 4 incelendiğinde ise ailelerin tamamı iyi bir okul öncesi kurumunun değerlendirmesini yaparken öğretmenden kaynaklı sebepler üzerine yanıt vermişlerdir. Buna göre %50 si iyi bir okul öncesi kurumunun öğretmen kaynaklı özellikleri olarak destekleyici öğretmen davranışı, çocukları tanınması ve oyunla öğretmesi olarak belirtmiştir. %25 ise öğretmenin dikkatli olması, öğretmenin yaşlarına göre davranması, becerilerini teşvik edici, yetenekleri keşfedici, dayaktan uzak ve öğretmenin işini sevmesi olarak yanıtlamıştır. Görüşme sırasında;

Ü.A. ‘Yani çocuktan ziyade çocuğun okulu sevmesi önemli ama öğretmenin de işini sevmesi önemli bence. Yani bi çocuğa neler katabileceğini ve nasıl davranabileceğini öğretirse bir öğretmen yani çocuk ne alırsa sonuna kadar onu götürür diye düşünüyorum. Yani öğretmen ona ne verirse çocuk da o şekilde ömrünün sonuna kadar unutamayacağı deneyimler kazanacağını düşünüyorum. Anasınıfı, okul öncesi diye baktığımızda herkes önemsiz bir şeymiş gibi görüyor ama aksine çocuğun en boşken beynine yani kendisine doldurabilecek en önemli şeylerin okul öncesi eğitimde yattığını düşünüyorum.’

M.Y. ‘Kesinlikle dayaktan uzak ve karşılıklı iyi öğretimle eğitimle birbirlerini tamamlaması onu anlıyorum.’

F.B. ‘Çocuğum başta okula severek gelirse, öğretmeni de güzel davranırsa, öğretmenlerimiz zaten Allaha şükür çok güzeller. Eğitim aldığı sürece çocuklarımız ilerisi başarılı geliyor bence. Anasınıfında her şeyi dört dörtlük görüyorlar, öğreniyorlar. Harftir, hecedir, sayılardır, el becerisidir bunlar gibi şeyler yapınca güzelce gidiyor bence.’

Ayrıca F.B. ‘Benim çocuğum konuşmakta zorluk çekiyordu. Doktorumuz kalabalık bir ortama girmesini, arkadaş edinmesini, hayvan beslemesini tavsiye etti. Biz de evimizde kuş besliyoruz, tavşan besledik onun için. Anasınıfına 2 yıl gönderdim. Evde de ben üzerine düştükten sonra çocuğum 1.



7th INTERNATIONAL EDUCATION AND INNOVATIVE SCIENCES CONGRESS
May 12-13, 2023 Azerbaijan State Pedagogical University

Sınıfa çok başarıyla gidiyor şu anda. Eğitim aldı covidten dolayı biraz da ben destek yaptım çocuğum 1. Sınıfa çok güzel hazırlandı.’ şeklinde açıklamalar yapılmıştır.

Okul öncesi eğitim sizce zorunlu olmalı mı? Nedenini de açıklayabilir misiniz? sorusuna yönelik yanıtlara bakıldığında

Ü.A. ‘Bence zorunlu olmalı. Biraz önce de dediğim gibi çocuk şu anda henüz boş. Boşken etrafında normal evde olduğu zaman çocuğun göreceği şey aile arasındaki olumsuzluklar bunları görecek. Ya da abla, abi, kardeş tarafından olan ufak tefek kavgalarla büyüyecek yani ne olursa olsun iyi bir ailede de büyüse kötü bi ailede de büyüse çocuğun beyni sadece hani o anki olan yaşantılarla dolacak. Ama okula geldiği zaman güzelliklerin olduğu, paylaşmanın. Kendine güveni öğrendiği farklı bir dünyanın olduğunu öğrendiği bir yaşayken okula gelip güzel bilgilerle dolması daha mantıklı.’ şeklinde açıklama yapılmıştır.

4. TARTIŞMA, SONUÇ VE ÖNERİLER

Araştırma sonucunda ailelerin okul öncesi eğitimden ne anladıklarına ilişkin yüzdeler oranlarına baktığımızda en çok paylaşımda bulunma, arkadaşlık edinme ve okula hazırlanması olduğu görülmektedir.

Aileler okul öncesi eğitimin en çok bilişsel gelişime (%100), sonra sosyal duygusal gelişimine, dil gelişimine, öz bakım becerilerine (%75) yönelik olduğunu düşünürken ve en az psikomotor gelişime (%50) yönelik olduğu görülmektedir.

Ailelerin tamamı iyi bir okul öncesi kurumunun değerlendirmesini yaparken öğretmenden kaynaklı sebepler üzerine yanıt vermişlerdir. Buna göre %50 si iyi bir okul öncesi kurumunun öğretmen kaynaklı özellikleri olarak destekleyici öğretmen davranışı, çocukları tanınması ve oyunla öğretmesi olarak belirtmiştir. %25 ise öğretmenin dikkatli olması, öğretmenin yaşlarına göre davranması, becerilerini teşvik edici, yetenekleri keşfedici, dayaktan uzak ve öğretmenin işini sevmesi olarak yanıtlamıştır.

Ayrıca ailelerin tümü okul öncesi eğitimin zorunlu olması gerektiğini söylemiştir.

Öğrencilerin eğitim ve öğretim hayatına okul öncesiyle başlayacak olmaları ve gerek okullarda gerekse de medyada bu alanda yeteri kadar tanıtım ve bilgilendirme yapılmamasından dolayı çocuklarını okul öncesi eğitim kurumuna verecek olan ailelerin okul öncesinin önemini kavrayamamış olmasına ve kulaktan dolma bilgilere maruz kalarak yanlış anlamalara ve eksik bilgilere neden olmaktadır. Bu durumun önlenmesi için ailelere okul öncesi eğitimin amaç ve içeriğine yönelik tanıtımlarının yapılması gerekmektedir.

Bu doğrultuda ailelerin okul öncesi ortamını görmesi, etkinlik sırasında deneyimlemesi ve öğretmenlerden bilgi alması önerilmektedir.

Rehberlik hizmetleri bu doğrultuda aileleri yönlendirip, bilgi sunabilir.

Okul öncesi lisans programlarında staj sırasında aile bilgilendirme çalışmaları yapılabilir.

Okul yönetimi bu doğrultuda belirli günlerde rehberlik faaliyetleriyle iş birliği yaparak veli bilgilendirme çalışmaları yapabilir.

5.KAYNAKLAR

Aktaş Arnas, Y. (2019). *Çocuk merkezli öğrenme ortamları: Okul öncesi çocuklar için bir okul tasarla*. Pegem Akademi.

Aral, N., Kandır, A. ve Can Yaşar, M.,(2002). *Okul Öncesi Eğitim, Okul Öncesi Eğitim Programı*. YaPa Yayınları.



7th INTERNATIONAL EDUCATION AND INNOVATIVE SCIENCES CONGRESS
May 12-13, 2023 Azerbaijan State Pedagogical University

Büyükkaragöz, S. (1993). *Ana Babalarla, Öğretmenlerin “Okulöncesi Eğitim Programları” Hakkındaki Görüşleri*, Okul Öncesi Eğitimi Ve Yaygınlaştırılması Semineri. YaPa Yayınları,66-76.

Creswell, J.W. (2021). *Nitel araştırma yöntemleri: Beş yaklaşıma göre nitel araştırma ve araştırma deseni* (3. Baskıdan Çeviri). (Çeviri Editörleri: M. Bütün & S.B.Demir). Siyasal Yayın Dağıtım.

Çelik, N. & Daşcan, Ö. (2019). *Son değişikliklerle okul öncesi eğitimi programı ve etkinlik kitabı*. Anı Yayıncılık.

Demirel, Ö. (2005). *Kurumdan uygulamaya eğitimde program geliştirme*. Pegem Yayıncılık.

İşmen, E. ve Yıldız, A. (1996). *Okulöncesi Dönemde Aile-Okul İşbirliği Ve Ebeveynin Eğitime Katılımı*. Yaşadıkça Eğitim, 44, 30-32.

Oktay, A. (1999). *Yaşamın Sihirli Yılları: Okul Öncesi Dönem*. Epsilon Yayıncılık.

MEB. (2012). *Okul öncesi eğitim programı*. T. C. Milli Eğitim Bakanlığı, Temel Eğitim Genel Müdürlüğü.

MEB. (2013). *Okul öncesi eğitim programı*. T. C. Milli Eğitim Bakanlığı, Temel Eğitim Genel Müdürlüğü.

Tuncer, M. (2019). Farklı Yaklaşımlara Göre Okul Öncesi Eğitim Ortamları. *Çocuk Merkezli Öğrenme Ortamları Okul Öncesi Çocuklar İçin Bir Okul Tasarla*. <https://doi.org/10.14527/9786052416082.11>

Yavuzer , H. (2003). *Çocuğu Tanımak ve Anlamak*. Remzi Kitabevi.

Yıldırım, A. & Şimşek, H. (2021). *Sosyal bilimlerde nitel araştırma yöntemleri* (12.baskı). Seçkin Yayıncılık.

EKLER

EK 1. GÖRÜŞME FORMU

ÇOCUĞU OKUL ÖNCESİ EĞİTİM ALACAK OLAN AİLELERİN, OKUL ÖNCESİ EĞİTİMİN İÇERİĞİ VE KAPSAMIYLA İLGİLİ GÖRÜŞLERİNİN İNCELENMESİ

Merhaba ben Tuğba Atagün. Ovasaray İlkokulunda okul öncesi öğretmeni olarak görev yapmaktayım. Bu yıl Amasya Üniversitesi Sosyal Bilimler Enstitüsü’nde Sınıf Eğitimi Bilim Dalında yüksek lisansa başladım ve ailelerin okul öncesi eğitimin içeriği ve kapsamına ilişkin görüşlerini incelemek üzerine araştırma yapıyorum. Bu görüşmede amacım ailelerin okul öncesi eğitiminin niteliğiyle ilgili hangi görüşlerde olduklarını ortaya çıkarmaktır. Ailelerin okul öncesi eğitimden ne anladıklarıyla ilgili olarak bu araştırmada ortaya çıkacak olan sonuçların, bundan sonra yapılacak olan okul öncesi eğitimin niteliği hakkındaki çalışmalara katkıda bulunacağımı ümit ediyorum. Bu nedenle, sizin okul öncesi eğitim hakkındaki düşüncelerinizi ve beklentilerinizi öğrenmek istiyorum.

Görüşme sürecinde konuşulanların tümü gizlidir. Bu bilgileri araştırmacının dışında herhangi bir kimsenin görmesi mümkün değildir. Ayrıca araştırma sonuçlarını rapor ederken görüştüğüm bireylerin isimlerini kesinlikle rapora yansıtmayacağım.

Başlamadan önce bu söylediklerimle ilgili belirtmek istediğiniz ya da sormak istediğiniz bir şey var mı?

Görüşmeyi izin verirseniz kaydetmek istiyorum. Bunun sizce bir sakıncası var mıdır?



7th INTERNATIONAL EDUCATION AND INNOVATIVE SCIENCES CONGRESS
May 12-13, 2023 Azerbaijan State Pedagogical University

Bu görüşmenin yaklaşık yarım saat süreceğini tahmin ediyorum. İzin verirseniz sorulara başlamak istiyorum.

Görüşmeyi kabul ettiğiniz ve sorulara vereceğiniz samimi yanıtlarınız için şimdiden teşekkür ederim.

Tuğba ATAGÜN- Amasya Üniversitesi Sınıf Eğitimi Bilim Dalı Yüksek Lisans Öğrencisi

Görüşmenin Tarihi:.....

Görüşmenin Başlangıç- Bitiş Saatleri:.....

Görüşmeyi Yapanın Adı Soyadı:.....

Görüşülen Kişinin Adı Soyadı:.....

Cinsiyetiniz: Bayan (.....) Bay (.....)

Yaşınız:.....

Mesleğiniz:.....

Öğrenim Durumunuz:.....

GÖRÜŞME SORULARI

1. Okul öncesi eğitimi deyince aklınıza neler geliyor?

2. Okul öncesi eğitimin çocukların hangi gelişimsel alanlarına (bilişsel, sosyal duygusal, psikomotor, öz bakım, dil gelişim alanları gibi) yönelik olduğunu düşünüyorsunuz?

a)Örnek verir misiniz?

b) Bilişsel gelişimde mesela ne gibi katkısı olabilir? Hangi bilişsel gelişim özelliklerini gösterir çocuk okul öncesi eğitimle sizce?

c) Peki öz bakım deyince sizce anasınıfında çocuklar öz bakım konusunda hangi konularda ilerliyorlar gelişiyorlar? Öz bakım becerisi?

3.Çocuğunuzu daha önce okul öncesi eğitim kurumuna gönderdiniz mi?

a) Nedenini açıklar mısınız?

b) Peki başka çocuğunuz varsa ve yaşı uygunsa okul öncesi eğitim kurumuna gönderecek misiniz?

4. İyi bir okul öncesi eğitimi sizce nasıl olmalı?

a) Nitelikleri nelerdir? Nasıl olursa eğitim okul öncesi eğitim gerçekten görevini yerine getirmiş olur sizce?

5.Okul öncesi eğitim sizce zorunlu olmalı mı?

a) Nedenini açıklayabilir misiniz?

6.Yanıtladığımız sorular haricinde bu konuyla ilgili paylaşmak istediğiniz başka şeyler varsa açıklar mısınız?

a) Aklınıza neler geliyor başka bunların haricinde söylemek istediğiniz gerek büyük oğlunuzun okul öncesi dönemde yaşadıkları gerek küçük oğlunuzun eğitim hayatına yönelik düşünceleriniz nelerdir ?



7th INTERNATIONAL EDUCATION AND INNOVATIVE SCIENCES CONGRESS
May 12-13, 2023 Azerbaijan State Pedagogical University

ÜMUMMİLLİ LİDER HEYDƏR ƏLİYEVİN DÖVLƏT QADIN SİYASƏTİ AZƏRBAYCAN QADINININ UĞURLARININ TƏMƏLİDİR

THE WOMEN'S POLICY OF THE NATIONAL LEADER HEYDAR ALIYEV IS THE BASIS FOR
THE SUCCESS OF THE WOMEN OF AZERBAIJAN

Təranə ƏKBƏRİ

Biologiya üzrə fəlsəfə doktoru

ADPU-nun Şamaxı filialı

ORCID kod 0000-0001-9293-4561

ÖZET:

Azərbaycanda qadınların hüquqlarının qorunması, onların ictimai fəallığının təşkili məsələsi Ulu öndərimiz Heydər Əliyev tərəfindən hər zaman diqqət mərkəzində saxlanılıb. Ümummilli liderimizin hələ 1969-cu ildə hakimiyyətə gəldiyi dövrə nəzər salsaq, dövlət strukturlarına, məsuliyyətli ictimai işlərə qadınların irəli çəkildiyini görə bilərik. 1993-cü ildə Ulu öndər Heydər Əliyevin xalqın təkidi ilə hakimiyyətə qayıdışından sonra qadın siyasəti, qadınların ictimai-siyasi həyata transformasiyası, onların dövlət idarəçiliyində təmsilçiliyi, bütün sahələrdə kişilərlə bərabər hüquqlara malik olması dövlət idarəçiliyi kursunun prioritet istiqamətlərindən birinə çevrilmişdir.

Müdrək siyasətçi Heydər Əliyev tərəfindən dövlət qadın siyasətinin həyata keçirilməsi onun imzaladığı fərman və sərəncamlarda öz əksini tapmışdır.

Heydər Əliyevin fərmanı ilə Azərbaycan 1995-ci ildə BMT-nin “Qadınlara münasibətdə ayrı-seçkiliyin bütün formalarının ləğvi” Konvensiyasına qoşulmuşdur.

Respublikada qadınlara dair dövlət siyasətini daha mütəşəkkil şəkildə həyata keçirmək məqsədilə Ümummilli lider Heydər Əliyevin 14 yanvar 1998-ci il tarixli fərmanı ilə Qadın Problemləri üzrə Dövlət Komitəsi yaradıldı. Komitənin yaradılmasının əsas məqsədi qadınların hüquqlarının qorunmasından, ölkənin sosial-iqtisadi həyatında onların iştirakının artırılmasından ibarət olmuşdur. Bu ulu öndərimizin Azərbaycan qadınlarına göstərdiyi qayğının parlaq nümunəsi idi. Heydər Əliyevin iştirakı ilə 1998-ci ildə Azərbaycan qadınlarının I qurultayı, 2003-cü ildə isə II qurultayı baş tutmuşdur. Bu qurultaylar dövlət qadın siyasəti sahəsində ən əlamətdar və böyük hadisələrdən biri kimi qiymətləndirilir.

Ulu öndərimiz tərəfindən qoyulan bu siyasət bu gün Prezidentimiz İlham Əliyev tərəfindən də uğurla davam etdirilir. Bu sahədə Azərbaycan Respublikasının Birinci vitse-prezidenti, Heydər Əliyev Fondunun prezidenti, YUNESKO-nun və İSESKO-nun xoşməramlı səfiri, millət vəkili Mehriban xanım Əliyevanın fəaliyyəti xüsusilə qeyd edilməlidir.

Açar sözlər: Ulu öndər, Ümummilli lider, Heydər Əliyev, qadın siyasəti, Azərbaycan qadını, gender bərabərliyi

ABSTRACT:

The protection of women's rights in Azerbaijan, the organization of their social activities have always been in the focus of attention of our great leader Heydar Aliyev. If we look at the period when our national leader came to power in 1969, we will see that women were moving into state structures and engaged in responsible public affairs. After the return of national leader Heydar Aliyev to power in 1993, at the insistence of the people, one of the priorities was women's policy,



7th INTERNATIONAL EDUCATION AND INNOVATIVE SCIENCES CONGRESS
May 12-13, 2023 Azerbaijan State Pedagogical University

the inclusion of women in public and political life, their representation in government bodies, equality with men in all spheres of government.

The implementation of the state women's policy by the great politician Heydar Aliyev is reflected in the decrees and orders she signed.

By the decree of Heydar Aliyev in 1995, Azerbaijan acceded to the UN Convention on the Elimination of All Forms of Discrimination Against Women.

In order to more organized implementation of the state policy towards women in the republic, by the decree of the national leader Heydar Aliyev dated January 14, 1998, the State Committee for Women's Affairs was established. The main goal of the committee was to protect the rights of women and increase their participation in the socio-economic life of the country. It was a vivid example of our great leader's concern for Azerbaijani women.

The first congress of Azerbaijani women was held in 1998 with the participation of Heydar Aliyev, and the second congress in 2003. These congresses are considered one of the most significant and major events in the field of state women's policy.

The Decree of Heydar Aliyev "On the implementation of the state policy towards women in the Republic of Azerbaijan", signed on March 6, 2000, led to the further strengthening of the policy towards women in the country.

Today, this policy, outlined by our great leader, is successfully continued by President Ilham Aliyev. The activities of the First Vice-President of the Republic of Azerbaijan, President of the Heydar Aliyev Foundation, Goodwill Ambassador of UNESCO and ISESCO, MP Mehriban Aliyeva should be especially noted in this area.

Keywords: great leader, Heydar Aliyev, women's policy, Azerbaijani women, gender equality

GİRİŞ

Ümummilli lider Heydər Əliyev Azərbaycan tarixində özünəməxsus yer tutan elə nadir tarixi şəxsiyyətlərdəndir ki, onun zəngin irsi hələ uzun müddət tədqiqatçıların diqqət mərkəzində olacaqdır. O, Azərbaycan xalqının müstəqillik mübarizəsindəki misilsiz xidmətləri ilə hələ sağlığında ikən canlı əfsanəyə çevrilmiş, bütün dünya azərbaycanlılarının sonsuz sevgisini qazanmışdı. Azərbaycanın son yarım əsrdən artıq bir dövrdəki inkişafının bütün istiqamətləri, əsas nailiyyətləri bir çox cəhətdən milli və dövlətçilik tariximizin görkəmli siması, müasir Azərbaycan Respublikasının banisi Ulu öndər Heydər Əliyevin adı və fəaliyyəti ilə sıx bağlıdır. Ölkəmizdə dövlət qadın siyasətinin əsas prinsiplərinin müəyyən edilməsinin və dövlət səviyyəsinə qaldırılmasının məhz Heydər Əliyevin adı ilə bağlı olması danılmaz tarixi faktır.

Qadınların kişilərlə hakimiyyət strukturlarında bərabər iştirakını təmin etmək və onları həyatın bütün sahələrində fəal iştiraka cəlb etmək davamlı demokratiyanın və cəmiyyətin inkişafının bir hissəsidir. Böyük siyasətçi Heydər Əliyev insan hüquqları çərçivəsində qadın hərəkatının inkişafına güclü stimül vermişdi. Xalqımızın hüquq və azadlığını daim qorumuş, onun milli şüurunun formalaşmasında, maariflənməsində böyük xidmətlər göstərmiş Heydər Əliyev hələ Azərbaycanda hakimiyyətinin ilk dönəmində (1969-1982-ci illər) qadınlarla bağlı məsələləri daim diqqət mərkəzində saxlamışdır. Həmin dövrdə Heydər Əliyev qadınlara diqqət və qayğı göstərərək, onları bilik və bacarıqlarına, istedad və intellektinə görə irəli çəkməyə, yüksək vəzifələrə təyin etməyə başlamışdı. Ümummilli lider Heydər Əliyev cəmiyyətdə qadının rolunun yüksəldilməsi məsələsini həmişə diqqət mərkəzində saxlamaqla onların dövlət strukturlarında, parlamentdə, siyasi və ictimai təşkilatlarda geniş təmsil olunmalarına çalışmışdır.

Böyük siyasi təcrübəyə malik olan Heydər Əliyev həyatın müxtəlif sahələrində çalışan qadınlarımızın elmi fəaliyyətini, əməyini diqqətlə izləmiş, onların hüququnun qorunmasında



7th INTERNATIONAL EDUCATION AND INNOVATIVE SCIENCES CONGRESS
May 12-13, 2023 Azerbaijan State Pedagogical University

əlindən gələn köməyi əsirgəməmişdir. Ulu öndərimiz qadınlar haqqında çox müdrik fikirlər söyləmişdir: “Cəmiyyətdə qadınların üzərinə daim çox böyük vəzifələr düşür, onların işi həmişə ağırdır. Ancaq onlar bu vəzifələri şərəflə yerinə yetirir və həmişə olduğu kimi indi də cəmiyyətdə aparıcı rol oynayırlar”. Mərhum prezidentimiz hər çıxışında Azərbaycan qadınının tarixən keçib gəldiyi böyük, şərəfli yoldan, onun yaradıcı dühasından qürurla söz açmışdır.

Bu gün müstəqil Azərbaycan Respublikasında dövlətçilik ideyaları ətrafında sıx birləşən qadınlarımız dövlət quruculuğunda, ölkənin ictimai-siyasi həyatında fəal iştirak edərək Vətənimizin sosial-iqtisadi, elmi-intellektual potensialının artırılmasına, mədəniyyətimizin inkişafına layiqli töhfələrini verirlər. Onların geniş fəaliyyəti üçün ölkədə hər cür şərait yaradılmışdır.

ARAŞDIRMA

Xalqımızın hüquq və azadlığını daim qorumuş, onun milli şüurunun formalaşmasında, maariflənməsində, böyük xidmətlər göstərmiş Ümummilli lider Heydər Əliyev hansı dövrdə işləməsindən asılı olmayaraq qadın hərəkətini, qadınlarla bağlı məsələləri daim diqqət mərkəzində saxlamışdır. O, 1969-cu ildə – respublikamıza ilk dəfə rəhbər təyin olunanda qadın problemləri, qadınların inkişafı, onların irəli çəkilməsi haqqında dünya miqyasında söhbət gedirdi. Bu dövrdə Heydər Əliyev cənabları qadınlara diqqət və qayğı göstərərək onları bilik, bacarıq, istedad və intellektinə görə qiymətləndirmiş, müxtəlif vəzifələrə təyin etməyə başlamışdı. O dövrdə bir çox rayonlara rəhbərlik qadınlara tapşırılmışdı. Nazir və nazir müavinləri arasında neçə-neçə qadın var idi. Respublikamızın tarixində ilk dəfə olaraq ali məktəblərə qadın rektorlar təyin edildi. Ümummilli liderimiz hələ o dövrdə öz işində, ictimai fəaliyyətində fərqlənən qadınlara fəxri adların verilməsinə, qadınların mükafatlandırılmasına, orden-medallarla təltif olunmasına səyini əsirgəməmişdi. Həmin illərdə neçə-neçə qadın “Sosialist Əməyi Qəhrəmanı”, “Qəhrəman ana” fəxri adları almışdı. Bütün bunlar ölkə başçısının xalqına göstərdiyi sonsuz diqqət və qayğının nəticəsi idi.

Ümummilli liderimiz Heydər Əliyev qadınlarla bağlı siyasətin gücləndirilməsini dövlətin mühüm, prioritet vəzifələrindən biri hesab edirdi. İndi artıq reallığa çevrilmiş fəal qadın hərəkəti əsl dirçəliş yoluna 1994-cü ildən qədəm qoymuşdur. Bu dirçəliş bilavasitə Ulu öndər Heydər Əliyevin adı ilə bağlıdır. Belə ki, həmin ildə Azərbaycan Respublikasının Prezidenti cənab Heydər Əliyev Pekində keçiriləcək IV Dünya Qadın Konfransına hazırlıqla əlaqədar milli komitə yaradılması haqqında fərman imzaladı. Bu fərman respublika qadın cəmiyyətinin formalaşmasına və yaradıcı axtarışlar aparmasına güclü təkan verdi. 1995-ci ildə keçirilmiş IV Ümumdünya Qadın Konfransında dünyanın 189 ölkəsi Pekin Bəyannaməsi və Fəaliyyət Platformasını qəbul etmişdi. Platformanın əsas məqsədi qadınların siyasi, iqtisadi və sosial vəziyyətlərinin yaxşılaşdırılması olmuşdu. Pekin Bəyannaməsi və Fəaliyyət Platforması bütün dünya qadınlarının hüquqlarının qorunacağını və sülhə, gender bərabərliyinə nail olmaq üçün inkişaf proseslərində yaxından iştiraklarına mane olan amillərin aradan qaldırılacağını bəyan etmişdi. IV Ümumdünya Qadın Konfransı Azərbaycanda qadın hərəkətinin dönüş nöqtəsi kimi qiymətləndirilə bilər. O vaxt ölkəmizdə qadın problemləri ilə məşğul olan dövlət qurumu yox idi. Elə buna görə də, Ümummilli lider Heydər Əliyev “4-cü Ümumdünya Qadın Konfransına hazırlıqla əlaqədar Azərbaycan qadınlarının Milli Komitəsinin yaradılması haqqında” 15 sentyabr 1994-cü il tarixli Fərman imzalamışdı. Azərbaycan qadınlarının Milli Komitəsində dövlət strukturlarının qadın rəhbərləri və qeyri-dövlət qadın təşkilatlarının nümayəndələri təmsil olunmuşdur. Milli Komitə bir il ərzində Pekin konfransına ciddi hazırlaşmışdı. Ulu öndər bu məsələni diqqətində saxlayırdı. Müdrik dövlət başçısı yaxşı bilirdi ki, XX əsrin sonlarında Ermənistanın hərbi təcavüzü ilə üzləşən, ərazisinin 20%-i işğal altında olan, müharibənin ağrı-acılarını yaşayan, bir milyondan çox qaçqın və məcburi köçkünə olan Azərbaycanın qadınlarının bu konfransda iştirakı olduqca böyük əhəmiyyət kəsb edir.

Müstəqil Azərbaycanın 1995-ci ilin 12 noyabrında qəbul edilən Konstitusiyası qadınların kişilərlə bərabər hüququnu təsdiqləməklə demokratik dövlət quruculuğu prosesində onların fəal iştirakının



7th INTERNATIONAL EDUCATION AND INNOVATIVE SCIENCES CONGRESS
May 12-13, 2023 Azerbaijan State Pedagogical University

hüquqi bazasını yaratmışdır. Məlumdur ki, Azərbaycan Respublikası Konstitusiyasının 55-56-cı maddəsində qadınlar da daxil olmaqla bütün vətəndaşların dövlətin idarə olunmasında iştirak etmək hüququ təsbit edilir. Onlar dövlət orqanlarında qulluq etmək və bütün seçkilərdə qeyd-şərtsiz iştirak etmək hüququna malikdirlər.

Ulu öndər Heydər Əliyevin təşəbbüsü ilə 1995-ci ildə YAP Qadınlar Şurası yaradıldı. Belə bir addımın atılması qadınların partiyaya axınını sürətləndirdi. Bu təşəbbüsdən böyük ilham alan qadınlarımız ictimai fəaliyyətlərini məhz Yeni Azərbaycan Partiyasında davam etdirməyi özləri üçün şərəf hesab etdilər. Yeni Azərbaycan Partiyasının sıralarında birləşən qadınlarımızı məhz bir amal birləşdirir – dövlətimizi daha da inkişaf etdirmək, ölkədə sabitliyi, əmin-amanlığı qorumaq, övladlarımızın xoşbəxt gələcəyini təmin etmək.

Ümummilli lider Heydər Əliyev 1998-ci ildə “Azərbaycanda qadınların rolunun artırılması haqqında” sərəncam imzalamışdır. Bu sərəncamda dövlət strukturları tərəfindən daha yüksək diqqət tələb edən öncül sahələr müəyyənləşdirilmişdir. Sərəncam respublikamızda hər mənada qadınların fəallığına, cəmiyyətdə öz yerlərini tutmalarına kömək olmuşdur.

Respublikada qadınlara dair dövlət siyasətini daha mütəşəkkil şəkildə həyata keçirmək məqsədilə Ümummilli lider Heydər Əliyev 14 yanvar 1998-ci il tarixli fərmanı ilə Qadın Problemləri üzrə Dövlət Komitəsi yaratdı və Nazirlər Kabinetinə ölkənin siyasi, sosial-iqtisadi, mədəni həyatında qadınların rolunu artırmaq məqsədilə müvafiq təkliflər işləyib hazırlamağı tapşırırdı. Komitə qadın hüquqlarının müdafiəsi istiqamətində müstəsna əhəmiyyətli işlər görmüş, tədbirlər həyata keçirmişdir.

Eyni zamanda qadın problemlərinin həlli zərurəti Azərbaycan qadınlarının qurultaylarında qeyd olunmuşdur. Ümummilli lider Heydər Əliyevin iştirakı ilə 1998-ci il sentyabrın 25-də Azərbaycan qadınlarının I qurultayı, 2003-cü ildə isə II qurultayı baş tutmuşdur. Müstəqil Azərbaycanın ilk qadınlar qurultayı bir çox cəhətləri ilə həmişəlik yaddaşlara həkk olundu, onun təsiri sonralar gündəlik həyatımızda özünü təkrar-təkrar aydın biruzə verdi. Bu qurultay dövlət qadın siyasəti sahəsində ən əlamətdar və böyük hadisələrdən biri kimi qiymətləndirilir. Məhz ilk qadınlar qurultayı müstəqil Azərbaycan qadınlarının ictimai-siyasi həyatında dönüş mərhələsinin başlanğıcı oldu. Çünki qadınlarımız bu qurultayla demokratik cəmiyyətdə qadın hərəkatının əsasını qoymuşdular. Ümummilli liderin dəstəyi ilə keçirilən Azərbaycan qadınlarının qurultayları ölkənin qadın hərəkatı tarixində yeni səhifələr açmışdı. Heydər Əliyev Azərbaycan Respublikası qadınlarının I qurultayında çıxış edərək demişdir: “Azərbaycan qadını tarix boyu öz ağılı, zəkası, namusu, qeyrəti, isməti ilə, fədakarlığı, çalışqanlığı, mərdliyi, vətənpərvərliyi ilə, millətinə, torpağına olan hədsiz məhəbbəti ilə və gözəlliyi, Azərbaycan xalqının xüsusiyyətləri ilə tanınmışdır. Ancaq bununla bərabər, əsrlər boyu Azərbaycan qadınının üzərinə böyük zəhmətlər düşmüşdür. O zəhməti də qadın həmişə mərdliklə, cəsarətlə çəkmişdir və heç vaxt bu zəhmətdən inciməmişdir.” Ümumrespublika qadınlarının qurultaylarında irəli sürülən təkliflərin həyata keçirilməsi ölkəni inkişafa və tərəqqiyə doğru yönəlmişdir. Heydər Əliyev o vaxt da vurğulamışdı ki, Azərbaycan qadınlarının XXI əsrin astanasında keçirdiyi qurultaylar müstəqil respublikamızın tarixində mühüm yer tutacaqdır.

Heydər Əliyevin 2000-ci ildə imzaladığı “Azərbaycan Respublikasında dövlət qadın siyasətinin həyata keçirilməsi haqqında” fərmanı isə ölkədə qadın siyasətinin daha da güclənməsinə gətirib çıxartmışdı. Heydər Əliyevin 6 mart 2000-ci il tarixdə “Azərbaycan Respublikasında Dövlət Qadın Siyasətinin həyata keçirilməsi haqqında” imzaladığı 289 sayılı Fərmanı respublika qadınlara 8 Mart bayramı qabağı önəmli hədiyyə olmuşdu. Fərmanda qadınların rəhbərlik səviyyəsində kişilərlə bərabər təmsil olunması, Dövlət Statistika Komitəsinə Qadın Problemləri üzrə Dövlət Komitəsi ilə birlikdə standartlara cavab verən statistik məlumatların hazırlanması, Nazirlər Kabinetinə ölkədə gedən iqtisadi islahatlar çərçivəsində həyata keçirilən işlərdə gender siyasəti tələblərini rəhbər tutaraq qadınlar üçün kişilərlə bərabər imkanlar yaradılması, qaçqın və məcburi köçkün qadınların məşğulluğunun təmin edilməsi məqsədi ilə onların münasib işlə təmin edilməsi



7th INTERNATIONAL EDUCATION AND INNOVATIVE SCIENCES CONGRESS
May 12-13, 2023 Azerbaijan State Pedagogical University

proqramının hazırlanıb həyata keçirilməsi, Ümummilli liderimizin , respublika əhalisinin yarından çoxunu təşkil edən qadınlara böyük diqqəti idi.

2000-ci ilin ilk aylarında Azərbaycan Respublikasının Qadın Problemləri üzrə Milli Fəaliyyət Planı hazırlanmışdır. Azərbaycan Respublikası Nazirlər Kabineti 6 mart 2000-ci il tarixli, 33 sayılı qərarı ilə “Azərbaycan Respublikasının Qadın Problemləri üzrə Milli Fəaliyyət Planı” təsdiq etmişdir. Bu plan 1995-ci ildə Azərbaycanın qoşulduğu “Qadınlara qarşı ayrıseçkiliyin bütün formalarının ləğv edilməsi haqqında” Konvensiya və Pekin Fəaliyyət Platformasında qəbul edilmiş strategiyalar əsasında respublikadakı mövcud vəziyyəti və prioritetləri nəzərə almaqla tərtib edilmişdir. Plan problemlərin beynəlxalq standartlara uyğun şəkildə həllinə yönəldilmiş nazirlik, komitə, qeyri-dövlət və beynəlxalq təşkilatların iştirakı ilə hazırlanmış və bütün problemləli sahələrdə gender bərabərliyinə yönəldilmiş dövlət sənədidir. Sənəddə qadın hüquqlarının pozulmasında təsirkar şəxslərə qarşı qanunla nəzərdə tutulan qaydada məsuliyyətə cəlb etmə də daxil olmaqla, müvafiq ölçülərin götürülməsi nəzərdə tutulurdu.

2000-ci ilin iyun ayında Azərbaycan Respublikasının Nazirlər Kabineti “Azərbaycan Respublikasında qadın məsələləri üzrə 2000-2005-ci illər üçün Milli Fəaliyyət Planı”nı qəbul etmişdir. Bu proqram milli prioritetləri nəzərə alaraq, Pekin Strategiyası əsasında hazırlanmışdır. Proqram siyasət, iqtisadiyyat, sosial, mədəniyyət, təhsil və səhiyyə sahələrini, eləcə də, qaçqın və məcburi köçkün qadınların problemlərini əhatə etmişdir. Milli Fəaliyyət Planının müddəalarını həyata keçirmək üçün qurumlararası qrup da yaradılmış və həyata keçirilməsində həm dövlət strukturlarının, həm də QHT-lərin iştirakı nəzərdə tutulmuşdur.

Məhz Ümummilli lider Heydər Əliyevin uğurlu dövlət qadın siyasətinin davamı olaraq Avropa Şurasının üzv ölkələri ilə əməkdaşlıq çərçivəsində Azərbaycanda Avropa Şurası ekspertlərinin iştirakı ilə 2002-ci il iyul ayında Bakıda “Demokratikləşmə prosesi: qadınların irəliləyişinə həsr edilmiş konfrans” keçirildi. Bu konfransda gender yanaşmaya milli mexanizmin gücləndirilməsi və Milli fəaliyyət planının həyata keçirilməsi haqqında təkliflər işlənib hazırlandı. 28-31 oktyabr 2003-cü il tarixində Avropa Şurasının Bərabərlik Bölməsi – İnsan Hüquqları üzrə Baş Direktorluq və Qadın Problemləri üzrə Dövlət Komitəsinin birgə əməkdaşlığı ilə təşkil olunmuş “Azərbaycanda bərabərlik və demokratiya” mövzusunda 2 seminardan ibarət layihə keçirildi. Birinci seminar qadın və kişilər üçün bərabər hüquqlar və bərabər imkanlar haqqında qanun layihəsinin hazırlanmasına həsr edildi.

XXI əsrdə beynəlxalq cəmiyyət qarşısında duran ən əsas məsələlərdən biri qadınların tərəqqisidir. Ölkəmizdə qadın hüquqlarının geniş müstəvidə əks olunması və problemlərin qanunvericilik çərçivəsində həllində Heydər Əliyevin beynəlxalq təşkilatlara qəbul olunmasındakı təşəbbüsü də müsbət nəticə vermişdir. Heydər Əliyevin geniş və uğurlu dövlət qadın siyasəti həm ölkə daxilində, həm də xaricdə özünü bürüzə verirdi və xarici təcrübə öyrənilərək tətbiq edilirdi. Azərbaycan bir sıra beynəlxalq təşkilatlara qoşularaq onların qadın məsələlərini əhatə edən konvensiyalarını, protokollarını qəbul etmiş və qanunvericiliyimizdə qadınların hüquqları mövzusunda təkmilləşdirmişdir. Azərbaycanın 1991-ci ildə öz dövlət müstəqilliyini bərpa etməsindən sonra bir sıra təşkilatlara üzv seçilməsi cəmiyyətin inkişafında və dövlət müstəqilliyinin qurulmasında qadınların rolunun daha da artmasına gətirib çıxarmışdı. Qloballaşma şəraitində dünyaya inteqrasiya edən Azərbaycan 27 beynəlxalq Konvensiyaya qoşulub. Azərbaycan 1992-ci ildə avqustun 4-də “Qadınların siyasi hüquqları haqqında” 1952-ci il BMT Konvensiyasına, 1995-ci il iyunun 30-da “Qadınlara qarşı ayrı-seçkiliyin bütün formalarının ləğv olunması haqqında” 1979-cu il Konvensiyasına, 2001-ci ildə BMT-nin Qadınlar üçün İnkişaf Fondunun “Zorakılıqsız həyat” Regional Məlumatlandırma Kompaniyasına, 2001-2002-ci illərdə “Qafqazda gender zorakılığına qarşı 16 günlük fəaliyyət” aksiyasına və digər layihələr çərçivəsində olan tədbirlərə qoşulmuşdur. Həmçinin, Beynəlxalq Əmək Təşkilatının qadınların əmək və məşğulluq sahəsində qəbul etdiyi “Yeraltı işlərdə qadın əməyinin tətbiqi haqqında” 45 sayılı BƏT Konvensiyası, “Bərabər əməyə görə kişilərə və qadınlara bərabər haqq verilməsi haqqında” 100 sayılı BƏT Konvensiyası, “Analığın mühafizəsi haqqında” 103 sayılı BƏT Konvensiyası, “Əmək və



7th INTERNATIONAL EDUCATION AND INNOVATIVE SCIENCES CONGRESS
May 12-13, 2023 Azerbaijan State Pedagogical University

məşğulluq sahəsində ayrı-seçkilik haqqında” 111 sayılı BƏT Konvensiyası, 29 yanvar 1957-ci il tarixli “Ərdə olan qadının vətəndaşlığı haqqında” Konvensiya, “Nikaha daxil olmağa razılıq, nigah üçün minimal yaş həddi və nikahların qeydiyyatı haqqında” (1962) Beynəlxalq Konvensiyalara Azərbaycan ümummilli lider Heydər Əliyevin hakimiyyəti dövründə qoşulmaq imkanı əldə etmişdir.

Bu gün Heydər Əliyev həyatda yoxdur. Amma Azərbaycan qadınları ölkədə gedən geniş quruculuq işlərində daha böyük fəallıq göstərir. Çünki Ulu öndərin yolunu yeni meyarlarla zənginləşdirərək yüksək səviyyədə davam etdirən Prezident İlham Əliyev dövlət qadın siyasətinin daha böyük nailiyyətlərlə icrasını təmin edir. Onun rəhbərliyi ilə yeni siyasi və iqtisadi sistem qurmuş, sürətlə inkişaf edərək bölgənin lider dövlətinə çevrilmiş Azərbaycan gender siyasətinin reallaşdırılması məsələsində də yeniliklərə imza atdı. Prezident İlham Əliyevin rəhbərliyi ilə Azərbaycanda dövlət qadın siyasəti yüksəliş mərhələsinə qədəm qoymuşdur. Dövlətimizin qadınlarla bağlı yürütdüyü siyasət bu sahədə Azərbaycanı öncül dövlətlər sırasına gətirib.

İlham Əliyev cənablarının sərəncamları ilə həyatımızın müxtəlif sahələrində fərqlənmiş bir çox qadınlar yüksək mükafat və fəxri adlara layiq görülür. Ölkəmizdə beynəlxalq təcrübə tətbiq olunur, ailələrin rifahını yüksəldilməsi, qadınların ictimai-siyasi həyatda daha çox cəlb olunması, uşaqların hüquqlarının təmin edilməsi və onlar üçün zəruri şəraitin yaradılması istiqamətində ciddi işlər görülür. Ölkəmizdə qadın problemləri daim dövlət qayğısındadır və gender proqramı ardıcıl surətdə həyata keçirilməkdədir. 2006-cı ildə qadınlarla bağlı işlərin daha mütəşəkkil və ardıcıl şəkildə aparılması üçün Prezident İlham Əliyev tərəfindən 1998-ci ildə yaradılmış “Qadın problemləri üzrə Dövlət Komitəsi”nin səlahiyyətləri genişləndirilərək “Ailə, Qadın və Uşaq Problemləri üzrə Dövlət Komitəsi” yaradıldı. Bu qurum qeyd olunan istiqamətlərdə aparılan məqsədyönlü işlərin sürətlə həyata keçirilməsində müstəsna rol oynayır. Həmçinin, hüquqi bazanın təkmilləşdirilməsi və bərabər hüquqların təmin edilməsi üçün “Gender bərabərliyinin təminatları haqqında” (2006-cı il), “Məişət zorakılığının qarşısının alınması haqqında” (2010-cu il) Azərbaycan Respublikası qanunları qəbul olunmuşdur. Əsası Ümummilli lider Heydər Əliyev tərəfindən qoyulan gender sahəsində dövlətimizin strateji kursu qadınların sosial həyatın bütün sahələrinə fəal cəlb olunmasını nəzərdə tutur. Bu istiqamətdə ötən illər ərzində xeyli iş görülmüş, dünya standartlarına uyğun mükəmməl gender qanunvericiliyi bazası yaradılmışdır. Birmənalı şəkildə demək olar ki, bu gün Azərbaycanda gender bərabərliyinin təminatına dövlət qayğısı yüksək səviyyədədir.

Bu gün Azərbaycan qadınından danışırkən Azərbaycan Respublikasının Birinci vitse-prezidenti, Heydər Əliyev Fondunun prezidenti, YUNESKO və İSESKO-nun xoşməramlı səfiri, millətvekili Mehriban xanım Əliyevanın fəaliyyətini xüsusi qeyd etmək lazımdır. Çünki ölkəmizin birinci xanımı və hörmətli prezidentimizin silahdaşı Mehriban xanım Əliyeva öz fəaliyyəti ilə qadın hərəkatının tarixində yeni bir mərhələ açdı. Mehriban Əliyevanın fəaliyyəti ilə qadın hərəkatının forma və metodları müasirləşdi. Mehriban xanım Əliyevanın bir vətəndaş kimi Azərbaycanın bu günü, gələcəyi üçün gördüyü, ölkəmizin tərəqqisinə verdiyi töhfələr hər birimiz üçün nümunədir.

NƏTİCƏ

Xalqımızın hüquq və azadlığını daim qorumuş, onun milli şüurunun formalaşmasında, maariflənməsində, böyük xidmətlər göstərmiş ümummilli lider Heydər Əliyev ölkəmizdə dövlət qadın siyasətinin əsasını qoymuşdur. Azərbaycanda qadınların hüquqlarının qorunması, onların ictimai fəallığının təşkili məsələsi Ulu öndərimiz Heydər Əliyev tərəfindən hər zaman diqqət mərkəzində saxlanılmışdır. Dahi rəhbər Heydər Əliyev ölkə həyatının bütün sahələrində qadınlara xüsusi yer ayırmış, onların hərtərəfli fəaliyyətinə geniş meydan vermiş, lider qadınlar yetişdirmişdir. Ümummilli lider Heydər Əliyev tərəfindən geniş və uğurlu dövlət qadın siyasətinin həyata keçirilməsi onun imzaladığı fərman və sərəncamlarda öz əksini tapmışdır. Dahi rəhbərimiz Respublikamıza rəhbərlik etdiyi ilk gündən qadınlara aid imzaladığı fərman və sərəncamlarda,



7th INTERNATIONAL EDUCATION AND INNOVATIVE SCIENCES CONGRESS
May 12-13, 2023 Azerbaijan State Pedagogical University

qəbul etdiyi qərarlarda aşağıda sadalanan istiqamətləri dövlət qadın siyasətinin əsas mahiyyəti hesab etmişdir:

- qadınlara münasibətdə dövlət siyasətinin əsas istiqamətlərinin, ona müvafiq proqramların hazırlanması;
- qadınların dövlət orqanlarının işində, ölkənin ictimai siyasi həyatında iştirakı, sahibkarlıq fəaliyyəti, onların yeni ixtisaslara yiyələnməsi, yenidən hazırlığı və ixtisaslarının artırılması;
- qaçqın və məcburi köçkün qadınların sosial müdafiəsinin gücləndirilməsi;
- qadınların əmək hüququn həyata keçirilməsi üçün təşkilati, iqtisadi və hüquqi məsələlərə dair;
- qadınların əməyinin, onların həyatının sağlamlığının müdafiəsinin, analıq funksiyaları nəzərə alınmaqla təmin edilməsi;
- beynəlxalq qadın təşkilatları və respublikada fəaliyyət göstərən qeyri-dövlət cəmiyyətləri ilə strukturlarının qarşılıqlı əlaqələrinin inkişaf etdirilməsi.

Dahi lider Heydər Əliyevin respublikamıza rəhbərlik etdiyi bütün dövrlərdə onun imzladığı hər fərman ya birbaşa, ya da dolayısı ilə qadın hüquqlarının müdafiəsinə yönəldilmişdir. Əminliklə söyləyə bilərik ki, bu gün müasir Azərbaycan qadınının uğurlarının təməlinə Ümummilli lider Heydər Əliyevin uğurlu dövlət qadın siyasəti dayanır.

ƏDƏBİYYAT SİYAHISI

1. Azərbaycan Respublikasının Yeni Konstitusiyası. Bakı, 1995-ci il.
2. Azərbaycan Respublikasının Qadın Problemləri üzrə Dövlət Komitəsinin yaradılması haqqında Azərbaycan Respublikası Prezidentinin fərmanı. Bakı, 14 yanvar 1998-ci il.
3. Azərbaycan qadınlarının rolunun artırılmasına dair tədbirlər haqqında Azərbaycan Respublikası Prezidentinin sərəncamı. Bakı şəhəri, 14 yanvar 1998-ci il.
4. BMT-nin Ümumdünya İnsan Hüquqları Bəyannaməsinin 50 illiyinin keçirilməsi haqqında Azərbaycan Respublikası Prezidentinin sərəncamı. Bakı şəhəri, 16 aprel 1998-ci il.
5. Heydər Əliyev, Müstəqil Azərbaycan qadınlarının I qurultayındakı nitqi ("Azərbaycan qadını" jurnalı, 1998-ci il).
6. "Azərbaycan Respublikasının Qadın Problemləri üzrə "Milli Fəaliyyət Planı" haqqında" Azərbaycan Respublikasının Nazirlər Kabinetinin 33 sayılı qərarı.
7. Azərbaycan Respublikası Qadın Problemləri üzrə Dövlət Komitəsinin 1998-2004-cü illərə aid gördüyü işlər haqqında hesabat (əlyazması) 2003-cü il.
8. Azərbaycan Respublikasında qadınların vəziyyəti haqqında hesabat, BMT-nin İnkişaf Proqramı. Bakı, 1999-cu il.
9. "Azərbaycan qadınlarının hüquqları" (1993-1998) sənədlər toplusu. Bakı, 1998-ci il.



7th INTERNATIONAL EDUCATION AND INNOVATIVE SCIENCES CONGRESS
May 12-13, 2023 Azerbaijan State Pedagogical University

UŞAQLARIN TƏHSİL HÜQUQU: HÜQUQI VƏ TƏCRÜBİ PROBLEMLƏR

CHILDREN'S RIGHT TO EDUCATION: LEGAL AND PRACTICAL ISSUES

Allahverdiyev Zamiq Namik oğlu

Bakı Dövlət Universiteti, İnsan hüquqları və informasiya hüququ UNESCO kafedrasının əyani doktorantı

ORCID: 0009-0003-2340-5481

XÜLASƏ

Təhsil hüququ sosial və iqtisadi inkişaf, eləcə də davamlı sülhə və davamlı inkişafa nail olmaq üçün başlıca element kimi çıxış edir. Nəzərə alsaq ki, hər bir uşaq və onun inkişaf səviyyəsi cəmiyyətin gələcək inkişaf səviyyəsini müəyyən edir, bu, dövləti uşaqların təhsil hüququnun bəyan olunması ilə kifayətlənməyib, həmin hüququn təminatını öz təhsil siyasətinin vacib istiqaməti kimi realizə etməsini şərtləndirir. Təsadüfi deyil ki, Dayanıqlı İnkişaf Məqsədləri sırasında “Keyfiyyətli təhsil” (4-cü məqsəd) təhsilin bütün səviyyələrinin əlyətərliyi imkanlarının genişləndirilməsini diqqət mərkəzinə gətirir.

Beynəlxalq-hüquqi sənədlərdə bəyan olunan təhsil hüququ və onun təminatı ilə bağlı məsələlər milli səviyyədə uşaq hüquqlarını və təhsil sahəsini tənzimləyən qanunvericilik aktlarında öz əksini tapmışdır. Məqalənin yazılmasının əsas məqsədi məhz həmin beynəlxalq və dövlətdaxili normaların təcübəyə tətbiqi zamanı formalaşan problemlərin təhlili və onların aradan qaldırılması yollarının müəyyən edilməsindən ibarətdir.

Uşaqların təhsil hüquqlarının pozulması problemi dünyada baş verən böhranlar səbəbindən qlobal xarakter daşıyır. “Təhsil Gözləyə Bilməz” Qlobal Fondunun yeni hesablamalarına görə, dünyada böhrandan təsirlənən 222 milyon uşaq və yeniyetmənin təhsil sahəsində dəstəyə ehtiyacı vardır.

Təəssüf ki, respublikamızda təhsilə dair statistik göstəricilərdən təhsildən yayınma hallarının sayı barədə məlumat əldə etmək olmur. “Uşaqlara dair Strategiyanın həyata keçirilməsi üzrə 2020–2025-ci illər üçün Fəaliyyət Planı”nda təhsildən yayınma hallarının qarşısının alınması məqsədilə nəzarətin gücləndirilməsi müvafiq dövlət qurumlarının 2020-2025-ci illərdə həyata keçirməli olduğu tədbir kimi qeyd olunsa da, respublikamızda bu problem hələ də davam edir. Xüsusilə regionlarda qız uşaqlarının təhsildən uzaqlaşdırılması hallarına çox rast gəlinir.

Məqalədə problemlərin hüquqi baza və təcrübə əsasında təhlili nəticəsində uşaqların təhsildən yayınmasının gələcəkdə ağır fəsadlar verəcəyini nəzərə alaraq, bu əməlin müvəqqəti də olsa ölkəmizdə kriminallaşdırılması təklif olunmuşdur. Eyni zamanda, təhsildən yayınma hallarının qarşısının alınması məqsədilə dövlət orqanlarının (xüsusilə Təhsil Nazirliyi, Daxili İşlər Nazirliyi, Ailə, Qadın və Uşaq Problemləri üzrə Dövlət Komitəsi, Ədliyyə Nazirliyi) koordinasiya olunmuş formada (məsələn komissiyaların yaradılması ilə) fəaliyyət göstərməsi mexanizmləri ilə bağlı təkliflər təqdim olunmuşdur.

Açar sözlər: uşaq, təhsil hüququ, təhsildən yayınma, qanunvericilik, hüquqi təminat.



7th INTERNATIONAL EDUCATION AND INNOVATIVE SCIENCES CONGRESS
May 12-13, 2023 Azerbaijan State Pedagogical University

ABSTRACT:

The right to education acts as a key element for social and economic development, as well as for achieving lasting peace and sustainable development. Considering that each child and his level of development determine the future level of development of the society, this requires the state not to be satisfied with the declaration of children's right to education, but to realize the guarantee of that right as an important direction of its education policy. It is no coincidence that among the Sustainable Development Goals, "Quality education" (Goal 4) focuses on expanding access to all levels of education.

Issues related to the right to education and its provision declared in international legal documents are reflected in the legislative acts regulating children's rights and the field of education at the national level. The main purpose of writing this thesis is to analyze the problems formed during the practical application of those international and domestic norms and to determine the ways to eliminate them.

The problem of violation of children's educational rights is global due to the crises occurring in the world. According to the new estimates of the "Education Can't Wait" Global Foundation, 222 million children and adolescents affected by the crisis in the world need support in the field of education.

Unfortunately, it is not possible to obtain information about the number of cases of truancy from education statistics in our republic. Although in the "Action Plan for the Implementation of the Children's Strategy for 2020-2025" strengthening control to prevent cases of truancy is mentioned as a measure to be implemented by the relevant state institutions in 2020-2025, this problem still persists in our republic. Especially in the regions, there are many cases of girls being excluded from education.

In the thesis, as a result of the analysis of the problems based on the legal basis and experience, taking into account that children's evasion of education will have serious consequences in the future, it is proposed to criminalize this act in our country, albeit temporarily. At the same time, in order to prevent cases of truancy from education, proposals were presented regarding the mechanisms for the functioning of state bodies (in particular, the Ministry of Education, the Ministry of Internal Affairs, the State Committee on Family, Women and Children's Problems, the Ministry of Justice) in a coordinated form (for example, by creating commissions).

Keywords: child, right to education, truancy, legislation, legal guarantee.

1.1. Uşaq anlayışı beynəlxalq və milli hüquqda

Uşaq dedikdə, təbii ki, ilk növbədə Birləşmiş Millətlər Təşkilatının (bundan sonra BMT) Uşaq Hüquqları haqqında Konvensiya və Azərbaycan Respublikasının "Uşaq hüquqları haqqında" 19 may 1998-ci il tarixli Qanununa istinad etmək lazımdır. Konvensiyaya görə, 18 yaşına çatana qədər hər bir insan uşaq sayılır. Analoji norma adı çəkilən Qanunun 1-ci maddəsində nəzərdə tutulmuşdur. Lakin həmin maddədə subyektin uşaq sayılması üçün onun eyni zamanda tam fəaliyyət qabiliyyəti əldə etməmiş şəxs olması da şərt kimi nəzərdə tutulmuşdur. Əslində bu tələb Konvensiyada "həmin uşaq barəsində tətbiq edilən qanuna görə onun yetkinlik yaşına daha əvvəl çatmış olması" şərti ilə eynilik təşkil edir. Göründüyü kimi, Konvensiya qeyd olunan məsələ üzrə dövlətlərin milli hüququna üstünlük vermişdir. Əgər dövlətdaxili qanunvericilikdə 18 yaşına çatmamış şəxsin tam fəaliyyət qabiliyyəti tanınarsa, o artıq uşaq sayılmayacaqdır. Məsələn, mülki qanunvericilikdə bu məqsədlə iki hal təsbit olunmuşdur (Mülki Məcəllənin 28-ci maddəsi):



7th INTERNATIONAL EDUCATION AND INNOVATIVE SCIENCES CONGRESS
May 12-13, 2023 Azerbaijan State Pedagogical University

Emansipasiya	16 yaşı tamam olmuş yetkinlik yaşına çatmayan əmək müqaviləsi üzrə işlədiyi və ya valideynlərinin, övladlığa götürənlərin və ya himayəçinin razılığı ilə sahibkarlıq fəaliyyəti ilə məşğul olduğu halda o, tam fəaliyyət qabiliyyətli sayıla bilər.
Nikaha daxil olma	18 yaşına çatanadək nikaha girməyə qanunun yol verdiyi halda, 18 yaşına çatmamış fiziki şəxs nikaha girdiyi vaxtdan tam həcmdə fəaliyyət qabiliyyəti əldə edir.

Müxtəlif elm sahələri uşağa onun davranışlarına, hərəkətlərinə, bioloji və psixoloji inkişafına görə müxtəlif rəqurslardan yanaşır. Uşaq hüquqlarına dair nəzəri yanaşmalardan danışarkən, bu sahədə dövrünün ən qabaqcıl və humanist fikirlərini səsləndirən Yanuş Korçakdan qısa şəkildə bəhs etmək daha düzgün olardı. Əsl adı Henryk Goldszmit olan Y.Korçak hələ Uşaq hüquqları haqqında Konvensiyanın qəbul edilmədiyi bir dövrdə uşaqların ən üstün mənafeyinə qorunması məsələsini gündəmə gətirmişdir. Əvvəllər yazıçı olmuş, lakin sonradan həkim ixtisasına yiyələnən Korçak 1904-cü ildən kasıb uşaqlar üçün yay düşərgələrində mütəmadi olaraq nəzarətçi kimi fəaliyyət göstərmiş, 34 yaşından etibarən isə bir yəhudi uşaq evinin direktoru olmuşdur. Bununla da o, öz humanist fəaliyyəti ilə uşaq hüquqları üçün ilk və ən radikal kampaniyaçı kimi tarixdə əvəzolunmaz izlər qoydu. O, uşaq evində demokratik bir ruh təqdim etdi ki, burada uşaqların özləri həm qərarların qəbulunda söz sahibi idilər, həm də qərarların icrasını təmin etmək üçün məsuliyyət daşmalı idilər. Bu “uşaq respublikasının” parlamenti və qəzeti var idi. Ən maraqlısı isə uşaq evində iddia edilən haqsızlıqlarla bağlı uşaqlar arasında məhkəmə yaradılması idi.

1.2. Uşaqların təhsili hüququnun təminatı üzrə mövcud problemlər və onların həlli yolları

Təhsil bütün formalarda və səviyyələrdə bir-biri ilə əlaqəli olan aşağıdakı başlıca xüsusiyyətləri nümayiş etdirməlidir: mövcudluq, əlyətərlik, məqbulluq və uyğunlaşa bilənlik. Mövcudluq o deməkdir ki, təhsil pulsuzdur və adekvat infrastruktur və təhsilin çatdırılmasını dəstəkləyə bilən təlim keçmiş müəllimlər vardır. Əlyətərlik təhsil sistemində ayrı-seçkiliyə yol verilməməsini və hamı üçün əlyətər olmasını bildirir. Məqbulluq o deməkdir ki, təhsilin məzmunu ayrı-seçkiliyə yol verməyən və mədəni baxımdan uyğun və keyfiyyətli olmalı, məktəblər təhlükəsiz və müəllimlər peşəkar olmalıdır. Uyğunlaşa bilənlik təhsilin cəmiyyətin dəyişən ehtiyacları ilə inkişaf etməsini, dövrün tələblərinə, eləcə də yerli ehtiyac və tələbatlara cavab verməsini ehtiva edir. Tədqiqatımızı məhz qeyd etdiyimiz bu xüsusiyyətlər əsasında davam etdirmək istərdik. İlk növbədə, normativ əsaslar nəzərdən keçiriləcək, daha sonra isə həmin hüquqi tənzimləmənin təcrübəyə tətbiq üzrə problemlər ortaya qoyularaq, həlli yollarına dair təkliflər irəli sürüləcəkdir.

Azərbaycan Konstitusiyasının 42-ci maddəsi dövlətin üzərinə öhdəlik qoyur ki, hər kəsin pulsuz icbari ümumi orta təhsil hüququnu təmin etsin. Analoji olaraq, “Uşaq hüquqları haqqında” Qanun uşaqların icbari ümumi orta təhsildən yayındırılmasını qadağan edir (22-ci maddə). Deməli, qadağan edilmiş bir əmələ görə sahəvi qanunlarda məsuliyyət nəzərdə tutulmalıdır. İnzibati Xətalər Məcəlləsinin 181.1-ci maddəsi şəxsin təhsilin istənilən pilləsi, səviyyəsi və formasından məhrum olunmasına görə sanksiya müəyyən etmişdir. Uşaqların təhsildən yayındırılmasını bu norma ilə əlaqələndirmək bir qədər düzgün olmazdı. Hesab edirik ki, təhsildən yayındırma halında 189-cu maddədə əks olunmuş sanksiya tətbiq edilməlidir. Çünki hər hansı bir uşağın məktəbdə təhsil almasına valideyn və ya ona bərabər tutulan şəxs tərəfindən şərait yaradılmaması onların öz vəzifələrini yerinə yetirməməsi deməkdir. Fikrimizcə, respublikamızda və dünyada baş verən cari proseslər uşaqlar üçün təhsilin əlyətərliyin təminatının heç də ürəkəçən olmadığını göstərir. Belə ki, dünya dövlətlərinin böyük əksəriyyəti tam təhsil hüququnu tanıyan beynəlxalq müqavilələri ratifikasiya etsə də, resursların, imkanların və siyasi iradənin çatışmazlığı səbəbindən dünyada milyonlarla insan hələ də təhsildən kənardadır. Education Cannot Wait (Təhsil Gözləyə Bilməz) Qlobal Fondunun təqdim etdiyi yeni qlobal hesablamalara görə,



7th INTERNATIONAL EDUCATION AND INNOVATIVE SCIENCES CONGRESS
May 12-13, 2023 Azerbaijan State Pedagogical University

böhranın təsir göstərdiyi 222 milyon uşaq və yeniyetmənin təhsil dəstəyinə ehtiyacı vardır. Bu, həyəcənverici tendensiyaya və global təhsil böhranına işarə edən əvvəlki təxminlərdən əhəmiyyətli artımdır. Humanitar böhran dövründə keyfiyyətli təhsil almaq hər bir uşağın hüququ olmaqla yanaşı, həm də həyatını xilas edə bilər (Education Cannot Wait, 2022).

Qeyd olunan problem heç də yeni deyil. Hələ UNESCO-nun 2019-cu il Hesabatında qeyd olunurdu ki, dünyada ibtidai təhsil yaşında olan 787 milyon uşağın 8%-i məktəbə getmir, bu isə 58,4 milyon uşaq deməkdir (Roser, 2021). Belə problemlərin başlıca səbəbləri sırasında dünyada baş verər siyasi proseslər (daha konkret desək, müharibələr), iqtisadi cəhətdən maliyyə çatışmazlığı, cəmiyyətdə mövcud olan gender bərabərsizliyi, sosial problemlər xüsusi qeyd olunmalıdır. Həmin səbəblər regiondan regiona dəyişir. Məsələn, Suriya, Yəmən, Sudan və Nigeriya da daxil olmaqla dünyanın davam edən münaqişə bölgələrində silahlı münaqişələr uşaqların təhsil hüququnun pozulmasına gətirib çıxarır (UNESCO, 2019). Aşağı gəlirli, yoxsulluğun hökm sürdüyü dövlətlərdə maddi çətinliklər üzündən həm əhali özü uşaqlarını məktəbə göndərə bilmir, həm də dövlət maliyyə çatışmazlığı səbəbindən təhsilin əlverişliliyini təmin edə bilmir (World Bank, 2018). Məsələn, Avstriya kimi yüksək gəlirli dövlətdə illik xərclər Konqo Demokratik Respublikası kimi aşağı gəlirli ölkə ilə müqayisədə bir şagird üçün 200 dəfədən çox yüksəkdir (Roser, 2021).

Sosial problemləri əsas amil kimi təqdim edən müəlliflər isə Y.Korçakın ideyalarını əsas gətirərək uşaqların təhsil hüququnun təminatını başlıca prinsiplərlə əlaqələndirirlər. Hətta bir sıra ölkələrdə Yanuş Korçak cəmiyyətləri vardır və uşaq hüquqları müdafiəçiləri onun yazılarına tez-tez müraciət edirlər. 2008 və 2009-cu illər ərzində Avropada beş Korçak mühazirə silsiləsi keçirilmişdir. Məqsəd Korçakın ideyalarının bu günə qədər nə dərəcədə reallığa çevrildiyini və onun ideallarının həyata keçirilməsi üçün hələ də nə edilməli olduğunu qiymətləndirmək idi. Uşaq hüquqları üzrə beş ekspert uşaq hüquqları üçün əsas əhəmiyyət kəsb edən sahələr üzrə təqdimatlarını vermək üçün dəvət olunmuşdular: uşağın ən yüksək maraqları prinsipi haqqında; cismani cəzadan müdafiə haqqında; uşaqlar və həbsxanalar haqqında; uşaq və institusional qayğı haqqında; uşaqların fikirlərinə hörmətlə bağlı. Bütün mühazirələrdə Yanuş Korçakın ruhunda gələcək iş təklif edildi (Korcak, 2009, p.8). Beynəlxalq Korçak konfranslarında tez-tez təntənəli şəkildə qeyd olunur ki, “Korçak sistemi”nin yenidən formalaşdırılması və bu sistemdən uşaqlar və gənclər arasında təhsil işində istifadə olunması məqsəduyğundur. Sven Hartman hesab edir ki, bu cür tələblər Korçakın irsinə dair yanlış bir fərziyyə üzərində qurulmuşdur. Çünki Y.Korçak heç vaxt, məsələn, Maria Montessori və ya Valdorf ənənəsində tapa biləcəyimiz mənada özünəməxsus bir sistem inkişaf etdirməmişdir. Onun əsas tərbiyəvi əsərində “Uşağı necə sevmək olar” adlı əsərində təsvir etdiyi metod və ideyaların bir sistem təşkil etdiyini söyləmək düzgün deyil (Korcak, 2009, p.17). Fikrimizcə, sonuncu yanaşma daha qəbul ediləndir. Çünki təhsil hüququnun təminat mexanizmlərinin möhkəmləndirilməsini yalnız sosial meyarlarla əlaqələndirmək bir qədər düzgün olmazdı.

Gender bərabərsizliyinə gəldikdə isə, bu, daha çox Asiya dövlətləri, o cümlədən respublikamız üçün xarakterik olan problemdir. Belə ki, Azərbaycan regionlarında uşaqların təhsildən yayındırılması hallarının əsas səbəbləri qızların erkən nikaha məcbur edilməsi, oğlanların isə ailə təsərrüfatlarında işlə cəlb olunmasından ibarətdir. Məlumatla görə, 2022-ci ildə qərəzli şəkildə təhsildən uzaqlaşdırılan 13 uşaq Ailə, Qadın və Uşaq Problemləri üzrə Dövlət Komitəsi tərəfindən aşkarlanmış və onların vəziyyəti ilə bağlı addımlar atılmışdır (Anews, 2022). Problem ondadır ki, qeyd alınma faktları azlıq təşkil edir və təhsildən yayındırılma ilə bağlı tətbiq olunan məsuliyyət tədbirləri sistemində çatışmazlıqlar mövcuddur. Hətta belə faktı aşkar edən məktəb rəhbərliyi polis orqanlarına müraciət etsə belə, prosesin davamında “qırılmalar” olur. Bu baxımdan, dövlət orqanlarının əlaqələndirilmiş fəaliyyət göstərməsi üçün müvafiq sahə üzrə komissiyalar təşkil olunmalı və onların fəaliyyəti hesabatlar formasında ictimaiyyətə açıqlanmalıdır. Belə açıqlama valideynlərin uşaqları təhsildən yayındırması ilə bağlı çəkintirici tədbir kimi çıxış edə bilər. Bununla yanaşı, valideynlərin məsuliyyətsizliyinin qarşısının alınması və öz vəzifələrini layiqincə icra etməsi üçün yalnız inzibati-hüquqi məsuliyyətin müəyyən olunması kifayət etmir. Ona görə də cinayət qanunvericiliyində də belə əməllərə görə məsuliyyət nəzərdə tutulması daha düzgündür.



7th INTERNATIONAL EDUCATION AND INNOVATIVE SCIENCES CONGRESS
May 12-13, 2023 Azerbaijan State Pedagogical University

1.3. Nəticə

Tədqiqat zamanı aparılan təhlillərin əsasında belə bir qənaətə gələ bilərik ki, uşaqların təhsil hüququnun təminatı dövlətlərin yalnız hüquqi tənzimləmələrində olan ziddiyyət və çatışmazlıqlardan qaynaqlanmır. Dünyada baş verən tarixi-siyasi proseslər, dövlətlər arasında iqtisadi baxımdan fərqliliklər, eləcə də cəmiyyətdə mövcud olan bərabərsizliklər təhsilin əsas xüsusiyyətlərinin – mövcudluq, əlyətərlik, məqbulluq və uyğunlaşa bilənliyin təmin edilməsinə başlıca maneə törədir. Bu baxımdan, uşaqların təhsil hüququnun qorunması üzrə problemlər iki səviyyədə həll olunmalıdır: beynəlxalq və milli. Beynəlxalq səviyyədə beynəlxalq təşkilatların nəzdində fəaliyyət göstərən fondların sayı artırılması, inkişaf etmiş dövlətlərdən həmin fondlara dəstək göstərilməsi təşviq edilməlidir. Milli səviyyədə isə dövlətlərin öz yurisdiksiyası çərçivəsində bərabərsizliyin bütün formalarının (gender, irqi, sosial, iqtisadi) aradan qaldırılması siyasəti gücləndirilməlidir. Respublikamızda bununla bağlı təqdirəlayiq addımlar atılmışdır. Lakin məqalədə istinad etdiyimiz faktlar və statistik göstəricilər bir daha təsdiq edir ki, gender bərabərsizliyi və əhalinin regionlarda savadlılıq səviyyəsinin aşağı olması, eləcə də uşaqların ailə təsərrüfatlarında erkən yaşdan əməyə cəlb olunması onların təhsildən yayındırılması ilə nəticələnir. Ona görə də valideynlərin və onlara bərabər tutulan şəxslərin uşaqları təhsildən uzaqlaşdırdığı halda inzibati məsuliyyətlə yanaşı, cinayət məsuliyyətinin də müəyyən olunmasını məqsədəuyğun sayırıq. Çünki bir uşağın təhsildən yayındırılması yalnız onun şəxsiyyətinə mənfi təsirlə nəticələnir, eyni zamanda cəmiyyətin gələcəyinə təsir göstərir. Sonda öz fikrimizi Ulu Öndər Heydər Əliyevin bir fikri ilə əsaslandırmaq istərdik: “Uşaqlar bizim gələcəyimizdir, gələcəyimizi nə cür tərbiyə edəcəyiksə, ölkəmizin, millətimizin, dövlətimizin sabahı bundan asılı olacaqdır”.

İstifadə olunmuş ədəbiyyat:

1. Neçə uşaq təhsildən yayındırılıb? 28.07.2022. <https://anews.az/az/nece-usaq-tehsilden-yayindirilib-resmi/>
2. 222 Million Crisis-Affected Children Urgently Need Education Support. <https://www.educationcannotwait.org/news-stories/press-releases/222-million-crisis-affected-children-urgently-need-education-support>
3. Janusz Korczak. The Child's Right to Respect. translated by E.P Kulawiec. Office of the Commissioner for Human Rights, Council of Europe, 2009, 91 p.
4. Max Roser. Access to basic education: Almost 60 million children of primary school age are not in school. <https://ourworldindata.org/children-not-in-school>
5. Max Roser. Access to basic education: Almost 60 million children of primary school age are not in school. <https://ourworldindata.org/children-not-in-school>
6. UNESCO: Half of all out-of-school children live in conflict-affected countries. <https://www.unesco.org/en/articles/unesco-half-all-out-school-children-live-conflict-affected-countries>
7. World Bank. World Development Report 2018: Learning to Realize Education's Promise. Washington, DC: World Bank, 2018. doi:10.1596/978-1-4648-1096-1.



7th INTERNATIONAL EDUCATION AND INNOVATIVE SCIENCES CONGRESS
May 12-13, 2023 Azerbaijan State Pedagogical University

BRAZILIAN AND PORTUGUESE TEACHERS' CONCEPTIONS ABOUT MATHEMATICS TASKS

Dr. Aldemir Malveira de Oliveira

University of Minho – Braga - Portugal- Institute of Education – Post Doctorate in Education Science- Specialization in Mathematics Education

ORCID 0000-0001-7170-3115

Dr. Ema Mamede

CIEC - University of Minho – Braga - Portugal- Institute of Education - Advisor

ORCID 0000-0002-1623-8406

ABSTRACT

Mathematics tasks are crucial tools for students' teaching and learning. Ponte (2014) argues that mathematics tasks are configured as a core of the teaching and learning processes, passing through the requirement of formulation, problem solving, development of mathematical reasoning, characterizing Mathematics as a human activity in constant development. Therefore, trying to understand teachers' conceptions about tasks and how they are implemented in Mathematics class is necessary. Thus, this investigation aims to analyze teachers' conceptions of mathematics tasks from a group of 52 teachers, 26 from Elementary School I/Basic Education in Brazil and 26 from the 1st and 2nd Cycles of Basic Education in Portugal, who teach from the 1st to the 6th grades, involving short, medium and large experienced teachers. For that, the following research questions were addressed: 1) What conceptions do teachers have about the tasks for the mathematics class? 2) What conceptions does the teacher have about the implementation of these tasks in their classes? The study adopts a quantitative methodological approach, in which surveys were used reach teachers' conceptions as through the quantitative method it is possible to analyze, observe, describe and carry out interpretative practices of a phenomenon in order to understand its meaning. The conclusions about the realities drawn in both countries via content analysis and confronted with statistical interpretations indicate the existence of parameters that correlate with each other, and allow results on aspects of understanding about the implementation of mathematical tasks. In this way, it was possible to carry out reflections about the reality and the pedagogical process that guides the classroom space between both countries.

Keywords: Mathematics Tasks; Basic Education; Mathematics Teachers.

1 – Introduction

Research focused on the nature of teachers' conceptions and their impact on teaching and learning emerged in the 20th century through the pioneering research of Thompson (1992), nevertheless other authors, such as Ponte (1992), addressed the issue. Trying to find intersections between the ideas of Thompson and Ponte (1992), it is observed that both underline points of attention. For Thompson, one of the points refers to the belief that every teacher incorporates during their career in teaching. In Ponte's view (1992), teachers' conceptions are incorporated from their experience, either from social interaction or from their experience in the classroom, and from confrontations with their own ideas. Therefore, it is emphasized that the belief is incorporated in the aforementioned context and that both ideas signal its construction throughout the teachers' academic life. In the final years of the 20th century, other theorists, such as Dewey (1998), advocated that when several people put a certain object



7th INTERNATIONAL EDUCATION AND INNOVATIVE SCIENCES CONGRESS
May 12-13, 2023 Azerbaijan State Pedagogical University

on the agenda that is not physically present, they end up valuing their experiences, physical conditions and psychological conditions, even knowing that vary over the course of their careers, but whose meaning is conserved. In this sense, it is observed that for the mentioned theorist, people's conceptions about a certain object are comprehensive due to their conceptions. However, they acquire some interiorization and are constituted as the individual's conceptions. Therefore, they constitute parameters that professors translate as paradigms in their professions.

During the 21st century, theorists such as Brown and Melear (2006), Crawford (2007), Barak and Shakhm (2008), Cheng et al. (2012) focused on teachers' conceptions. In the research of these theorists, it appears that the various ideas presented coexist, corroborating the pioneering studies by Thompson (1992) and Ponte (1992). However, research in that century highlighted epistemological concepts. In this sense, the most recent literature (see Barak & Shakhm, 2008; Cheng et al, 2012) presents dimensions that incorporate innate or acquired ability; the process or effects of learning; and authoritative or expert knowledge. In the sense of teaching and learning, the authors present two categories: traditional and constructivist. In a broader sense, it is observed that the ideas presented in the research of the mentioned theorists, about the conceptions of teachers, value teaching as knowledge acquired throughout their classroom experiences, and that, in a way, are incorporated in their academic lives. Such conceptions built in the course of their experiences end up signaling ideas that are configured as laws for their professional life. Therefore, investigating the teachers' conceptions allows the identification of ideas that these professionals have about teaching and learning, as well as their teaching practice, since there may be inconsistent conceptions, either implicitly or explicitly, that interfere with their teaching practice. Thus, knowing about teachers' conceptions about teaching and learning can become a subsidy for the implementation of changes, either in their teaching practice, or in signaling changes in the curriculum and/or making inferences in their teaching methodology.

The literature on teachers' conceptions also underlines that these conceptions, when questioned and/or confronted with other more significant ones, provoke conflict and teachers end up incorporating changes in their teaching practices. For Feldman (2011), it is essential that teachers observe the ineffectiveness and failure of their conceptions, in order to be able to absorb new directions that offer them advantages and are in tune with their personal intentions. Theorists, such as Hewson (1992), Hoy, Davis and Pape (2006), and Murphy and Mason (2006), argue that in order for there to be changes in the conceptions constructed by teachers, these must be related to other mental representations, which may occur when they are provided through educational experiences different from those that teachers usually implement in the school space. Therefore, the change process is not linear, on the contrary, it is quite complex and involves several variants, such as personal conceptions, age, motivation to teach, cognitive development, professional experience and life experiences (Glatthorn, 1995).

Teachers' conceptions about teaching and learning constitute a nucleus for educational researchers, as researching how teachers think and act will result in feedback that interferes or not in their teaching practice, as mentioned earlier. This investigation will address the conceptions of Mathematics teachers in Brazil and Portugal about the tasks they implement in the classroom. For Ponte (2014), mathematics tasks are configured as a core of the teaching and learning processes, passing through the requirement of formulation, problem solving, development of mathematical reasoning, etc., characterizing Mathematics as a human activity in constant development, valuing students' knowledge, understanding and experiences. Therefore, the way of understanding, selecting and implementing the tasks for the Mathematics class must be thought of in order to develop competences in the students, with a view to consolidating the object of knowledge.

This investigation aims to analyze the ideas, selection and implementation of Mathematics tasks by a group of 52 teachers from Elementary School I/Basic Education in Brazil and Portugal. In order to reach that goal, an attempt was made to answer the following research questions: 1) What conceptions



7th INTERNATIONAL EDUCATION AND INNOVATIVE SCIENCES CONGRESS
May 12-13, 2023 Azerbaijan State Pedagogical University

do teachers have about the tasks for the Mathematics class? 2) What conceptions does the teacher have about the implementation of these tasks in their classes?

2 - Methods

The study adopts a quantitative methodological approach, in which a survey was carried out to collect the data, and convert it into graphic tools, that aims to reinforce the strengths and minimize the weaknesses of the study. Through the quantitative methods it is possible to analyze, observe, describe and carry out interpretative practices of a phenomenon in order to understand its meaning. According to Knechtel (2014), quantitative investigations have as their main focus the individual's vision. However, quantitative research uses precise materials and methods when it comes to quantification, that is, when referring to intensity dimensions in a database. In this context, the investigator's interest is guided by dimensioning, analyzing and evaluating the applicability of resources or techniques or even introducing a variable in data collection for a quantitative record. Also, it should be noted that, in this type of investigation, the investigator assumes a distancing posture, that is, there is a separation between the investigator and the research object. For Knechtel (2014), as research is directly linked to the quantification of collected information and experimentation, measurement and austere and rigorous control of the analyzed facts, it implies the neutrality of the researcher in relation to the database to be investigated. Also, the author also states that, as it is based on the collection and quantification of data, quantitative research aims to measure opinions and information by making use of statistical resources and its elements of percentage demonstration, mean and standard deviation. In this way, the results can be presented in the form of tables, graphs or texts.

To compose the study database, a survey with open and closed questions about mathematical tasks was implemented. According to Tuckman (2005), the responses from the participants in a survey reflect their perceptions and interests, thus constituting a good basis for interpretation for the investigator. On the other hand, Triviños (1987) advocates that the information from a survey “encourages not only the description of social phenomena, but also their explanation and understanding of their totality and/or in part” (p. 152). The choice for the survey was influenced by its flexible characteristics, providing a range as the information is provided by the participant. In this sense, Zago (2003) argues that flexibility is part of the tool construct and emphasizes that the questionnaire must present the investigator's objective in terms of conduct and direction that one wants to achieve. Notably, this realization is made in the face of a good organization and explanation of the investigation by the researcher.

2.1 - Stakeholders

The sample included 52 participants, 26 teachers from Elementary School I in Brazil and 26 teachers from the 1st and 2nd Cycles of Basic Education in Portugal, who teach from the 1st to the 6th year of schooling, involving short experienced teachers (with less than 5 years of experience), medium (with 5 to 15 years of teaching experience), and large teaching experience (with more than 15 years of teaching experience).

All these teachers speak the same native language, which is Portuguese. Nevertheless, their teacher training varies as well as their teaching conditions, therefore a comparison between these two realities may become relevant.



7th INTERNATIONAL EDUCATION AND INNOVATIVE SCIENCES CONGRESS
May 12-13, 2023 Azerbaijan State Pedagogical University

2.2 – Methodological path

The implementation of the survey to stakeholders in Brazil was carried out through two meetings by the education coordinators in the city of Manaus, State of Amazonas, Brazil. In the first meeting, the content of the study was presented to the teachers and invitations were made for their participation, with their valuable contributions. Participants were also informed that the surveys were anonymous and individual resolution, with confidential responses being used only for the purpose of the investigation. They were also informed that their participation was voluntary, and that they could withdraw at any time, requesting that they always respond spontaneously and truthfully. In the second meeting, the form was presented via Google Forms and the content of each survey was explained by the researcher. With regard to teachers in Portugal, they were invited via email to respond to the survey under similar conditions to their counterparts in Brazil.

The choice to apply the questionnaire via Google Forms was considered due to its dynamics, as it makes the subject feel at ease and is flexible in terms of time. According to the perspective of Boni and Quaresma (2005), the construction and realization of closed questions in a questionnaire, aims to clarify points that were not included in the open questions and also to delimit the scope of the study. To examine and treat a base of information in an investigation of a qualitative nature, Bogdan and Biklen (1994) consider that the researcher, when gathering information about an event that is being studied, makes it private and will be treated later. Indeed, such data collected through the questionnaire constitute raw materials, which, after being transcoded, become portfolios for research.

In a complementary way, the construction of graphs was used in this investigation, seeking to corroborate the capture and crossing of the teachers' feedback, both in Brazil and in Portugal. The purpose of this tool was to look for common aspects about teachers' ideas about tasks in both countries. The captured data were 'manipulated' systematically, with the aim of preventing the analysis from being taken as an interpretation in the particular sense or even randomly. For that, it was converted into graphs, in order to quantify the investigated phenomenon.

3- Outcomes

The conclusions about the realities drawn in both countries, via content analysis and confronted with graphic analyses, indicate the existence of parameters that correlate with each other. However, the feedback presented by the statistical tool, once related to the feedback from the investigated, allowed results on aspects of understanding and implementation of mathematical tasks, making it possible to reflect on the reality and the pedagogical process that guides the classroom space in both countries.

Seeking to analyze and reflect on the conceptions that teachers in Brazil and Portugal give to tasks and how they implement them in the classroom, the present investigation observed that the realities in both countries are not so different. However, the results obtained may add elements that promote discussion about the importance of actions that involve short experienced teachers with medium and large teachers experience. Also, the aforementioned parameters can give us ideas about how teachers develop their teaching practices. Thus, this study aimed to find out how Mathematics teachers in basic education in Brazil and Portugal implement, select and which resources they value in tasks for the classroom. To reach this goal, one tries to understand what conceptions do teachers have about the tasks for the Mathematics class, and also what conceptions does the teacher have about the implementation of these tasks in their classes. Graph 1 presents the teachers' conceptions about the tasks for the Mathematics class.

Graph 1: Teachers' conceptions about tasks for Mathematics class

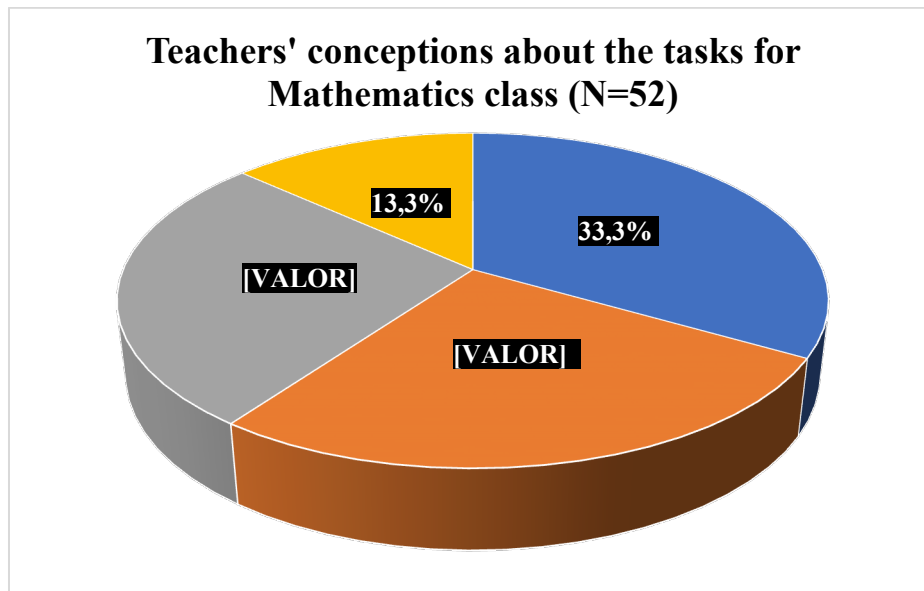

Author's elaboration

The first graphic presents the responses referring to the first question of this investigation. It was observed through the intersections of the feedback in both countries that 17 teachers, that is, 33.3% of the sample understood by tasks contained in textbooks. Trying to cross the information regarding teaching experience in this fraction presented by the graph, it was observed that 5 teachers belonging to the group from Portugal with large teaching experience. With regard to the group from Brazil, 12 teachers in the short teaching experience conceive the items proposed by the textbook as tasks. It can be conjectured that the teaching time impacts the understanding of the task for the Mathematics class. A group of 14 teachers, that is, 26.7%, conceived the tasks as exercises to verify learning. When the information regarding teaching experience time was crossed, it was observed that teachers, regardless their teaching experience time, have the same ideas when asked about a task for a Mathematics class. Also 14 teachers, that is, 26.7% regardless their teaching experience time, conceive the tasks as activities that are part of the teaching and learning process; 7 teachers, corresponding to 13.3%, regardless of teaching experience time, understand the tasks as essential activities after exposure of the object of knowledge by the teacher.

Aiming to compare more deeply the feedback from teachers in both countries and, performing the intersection regarding the years of experience of teachers, the graphs below will present the particularities of both Brazil and Portugal. Graph 2 below shows how teachers in Brazil understand the tasks for their Mathematics classes.



**7th INTERNATIONAL EDUCATION AND INNOVATIVE SCIENCES CONGRESS
May 12-13, 2023 Azerbaijan State Pedagogical University**

Graph 2: Brazilian teachers understanding of tasks for Mathematics class

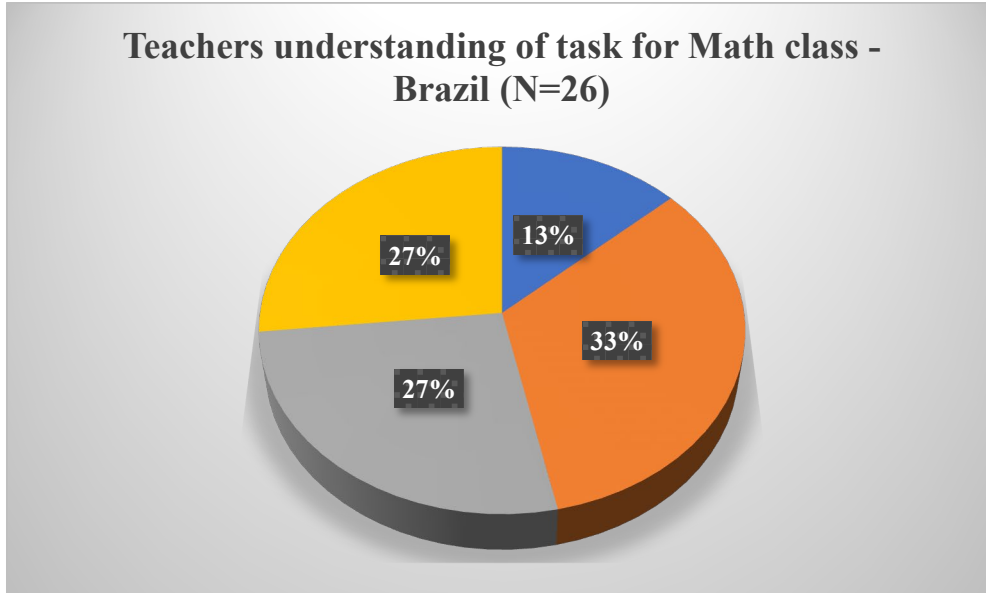

Author's elaboration

When analyzing Graph 2, it is observed that 3 teachers with short teaching experience conceive the tasks as activities carried out after the presentation of the content, aiming at the fixation of the aforementioned. A group of 9 teachers in the sample with medium teaching experience understand the task as activities developed by them and/or contained in textbooks to verify the learning of a certain object of knowledge. A group of 7 teachers in the sample with medium and large teaching experience understand the task as activities that are part of the teaching and learning process. And finally, a group of 7 teachers with large teaching experience understand the tasks as exercises to verify learning after the presentation of the content.

In an analogous and particular way, Graph 3 below will show how teachers in Portugal understand the tasks for the Mathematics class.



7th INTERNATIONAL EDUCATION AND INNOVATIVE SCIENCES CONGRESS
May 12-13, 2023 Azerbaijan State Pedagogical University

Graph 3: Portuguese teachers understanding of tasks for Mathematics class

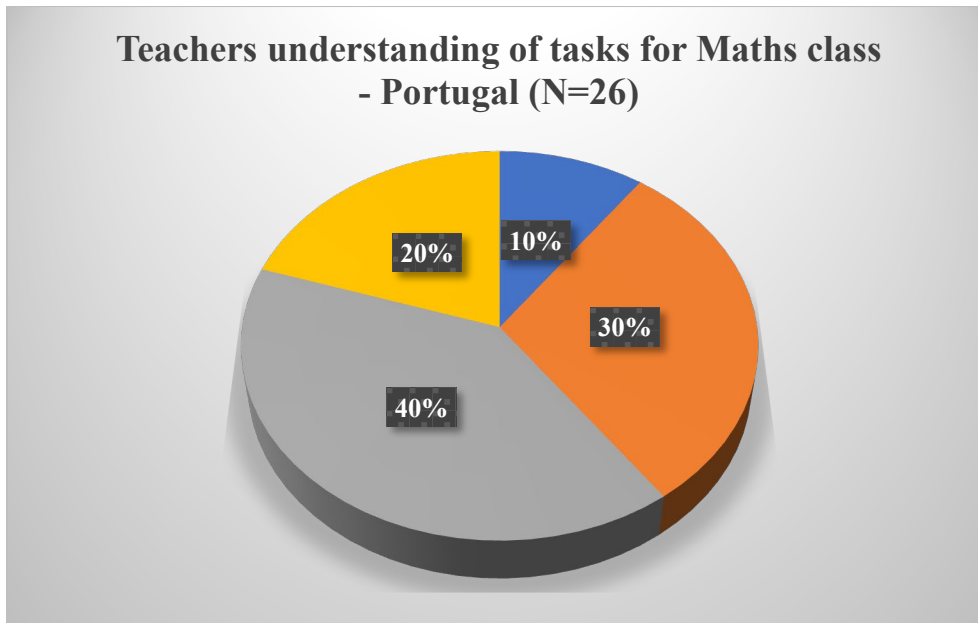

Author's elaboration

It is observed through Graph 3 that 4 teachers from Portugal, mostly with large teaching experience, corresponding to 10% of the sample, conceive the task for the Mathematics class as activities that the teacher applies to the students. For 5 teachers, also with median and large teaching experience, corresponding to 20% of the sample, they conceive the task as activities that must allow collaborative work between pairs or groups; they have to be dynamic, interactive, challenging. A group of 8 teachers, corresponding to 30% of the sample, understand the task as essential to develop students' mathematical abilities/competences and actively involve them in building their knowledge. And finally, 10 professors with advanced time in teaching conceive the task as a means for the construction of knowledge.

Concerning the teachers' conceptions about the implementation of mathematics tasks in their classes, Graph 4 presents the percentage of the implementation of Mathematics tasks by the teachers of the study.

Graph 4: Implementation of Mathematics tasks by teachers (N=52)

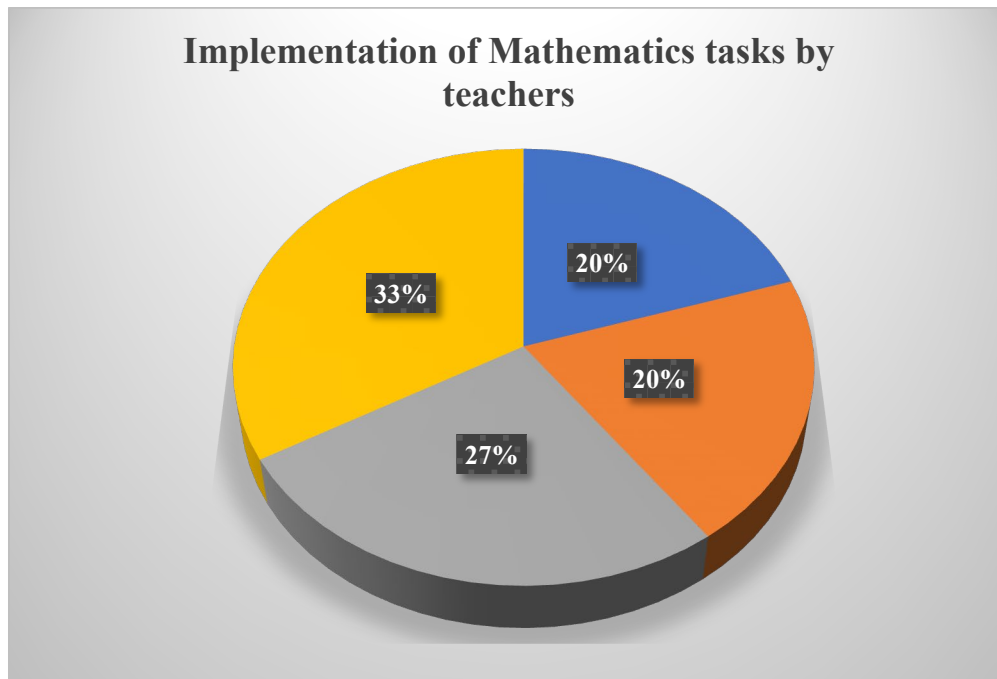

Author's elaboration

Graphic 4 and an analysis on crossing feedback from teachers in Brazil and Portugal on how they implement tasks in Mathematics classes, allowed to recognize that 10 teachers, that is, 20% of teachers in both countries with large teaching experience, implement the tasks in their classes individually and/or in pairs, aiming to verify the students' reasoning. Also 10 teachers, that is, 20% of the sample and with medium teaching experience, implement their tasks individually and/or in pairs, helping students to carry out connections with other contents. On the other hand, 14 teachers in this study, that is, 27% of teachers with medium teaching experience, implement their tasks individually and/or in pairs with the respective solutions for later correction of these tasks in the classroom. And, finally, 18 teachers, corresponding to 33% of the sample, implement their tasks individually and/or in groups, but always monitoring the responses presented by the students. These were medium and large experienced teachers.

Through the analysis of the two graphs above, it was possible to observe that when comparing the teachers' conceptions about mathematics tasks and their implementation in the class, convergences and divergences of ideas were found in teachers of both countries when the feedback from the open and/or closed surveys in the questionnaire were analyzed. It was also observed that some of the teachers' conceptions about the tasks and how they implement them are impacted by the teachers' time of experience, that is, the teaching time of experience promotes a maturation in the teacher's regarding these conceptions or not.

Aiming to carry out a deeper analysis of the participants and their conceptions about Mathematics tasks, Graph 5 below portrays how teachers in Brazil implement their tasks in their classes.



7th INTERNATIONAL EDUCATION AND INNOVATIVE SCIENCES CONGRESS
May 12-13, 2023 Azerbaijan State Pedagogical University

Graph 5: Implementation of tasks by teachers in Brazil (N=26)

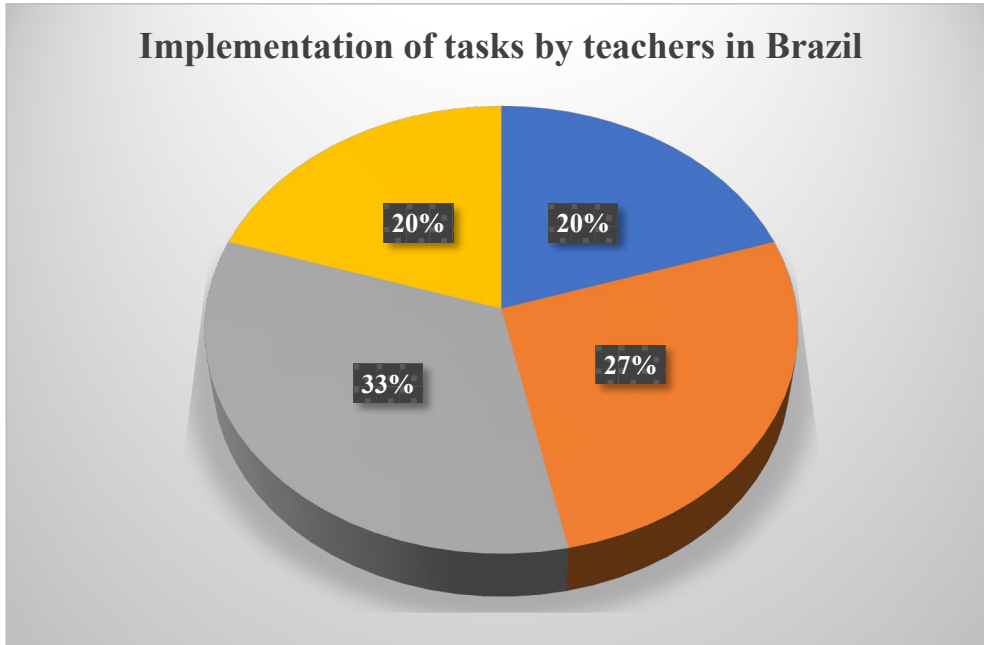

Author's elaboration

Regarding Graph 5, it is observed that 5 teachers from Brazil corresponding to 20% of the sample and with a short time of experience in teaching, implement their tasks individually and with the presentation of the answers, to later verify the development and the doubts of the students. For 7 of these professors, corresponding to 27% of the sample and with average experience, they implement their tasks individually and/or in pairs, focusing on analyzing the student's thinking. A subgroup of 9 teachers from those investigated, corresponding to 33% of the sample and with advanced experience in teaching, opted for group implementation and monitoring the students' responses to later carry out the necessary intervention. Also, another group with the same amount of 5 teachers, that is, representing 20% of the sample, but with advanced experience, implements individually and/or in pairs, but helping students to make connections with mathematical concepts inserted in the studied content. When trying to analyze this sample, it is observed that most of the teachers implement the tasks individually and/or in groups.

Graph 6 below presents in a particular way how teachers in Portugal implement their tasks in their Mathematics classes.



7th INTERNATIONAL EDUCATION AND INNOVATIVE SCIENCES CONGRESS
May 12-13, 2023 Azerbaijan State Pedagogical University

Graph 6: Implementation of tasks by teachers in Portugal (N=26)

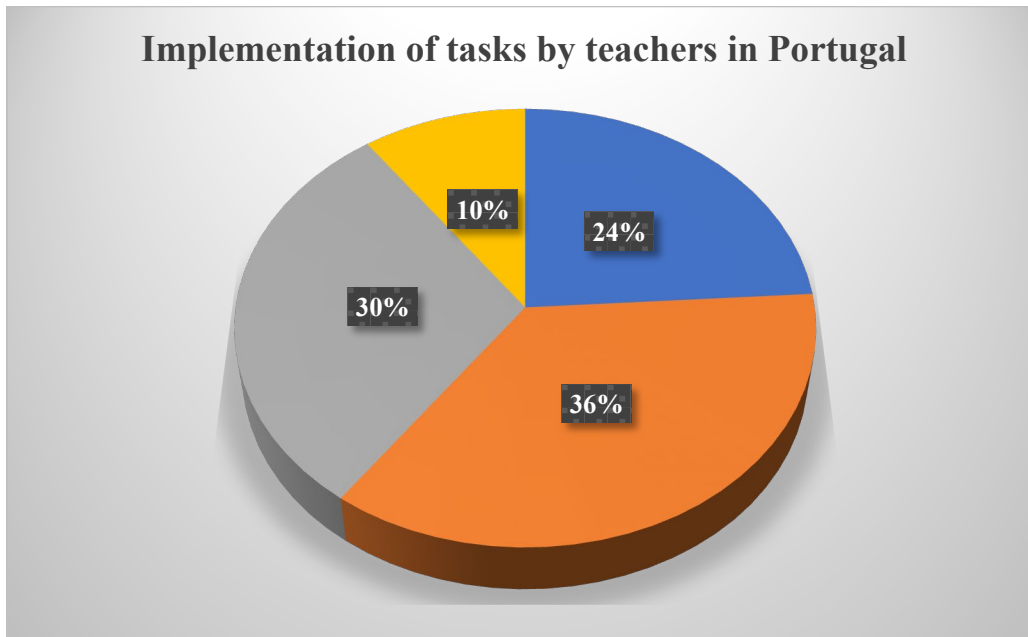

Author's elaboration

For 6 teachers with advanced experience and corresponding to 24% of the sample of teachers in Portugal, they implement their tasks in groups. For a subgroup of 9 teachers, corresponding to 36% of the sample, they implement their tasks in different ways, always starting with the presentation of the task and explanation of procedures. Sometimes they are held in the classroom, other times at home (via Classroom) and only the exploration/discussion is done in class. And for a subgroup of 8 teachers corresponding to 30% and with median to advanced experience in teaching, they implement their tasks using different instruments and based on Active Learning. And finally, the rest of the sample, corresponding to 3 teachers, that is, 10% of teachers implement their tasks always promoting meaningful learning. It is observed that referring to the sample of teachers from Portugal, even with advanced experience in teaching, there are different ways in the implementation of tasks.

4 - Final considerations

From the findings of this study, it was possible to build a rich source on the conceptions of teachers from both countries. When crossing the databases on the established criteria regarding teaching experience time and the research questions, it was observed that teachers in Brazil tend to have a certain linearity of ideas in relation to the questions of this study. In terms of conceptions related to tasks, teachers in Brazil believe that a task is synonymous with a legal apparatus that only fixes the object of knowledge they present to their students. Regarding teachers in Portugal, several conceptions emerged, highlighting tasks as an indispensable tool for the development of competences in Mathematics. Still referring to the conceptions about the tasks, the teachers in both countries present a



7th INTERNATIONAL EDUCATION AND INNOVATIVE SCIENCES CONGRESS
May 12-13, 2023 Azerbaijan State Pedagogical University

linearization regarding their conceptions, highlighting the manual that constitutes an indispensable source when implementing a task for the students. Also, in terms of the implementation of tasks, most teachers in both countries argue that tasks should be individualistic in nature, but do not rule out the potential of group work. Also, in their conceptions about the implementation of tasks, a small group, both in Brazil and in Portugal, sometimes let the students choose how they will develop the tasks, whether individually and/or in a group.

When comparing the teachers' conceptions about the questions in this study, those mentioned show that they all recognize that they have gaps in relation to the aspects of the surveys addressed. However, the reflections mention “clichés” and divergent ideas. Also, in this study, an appreciation for the term “task” emerged, since all the participants indicate it as a fundamental tool to consolidate the object of knowledge, leading the researcher to consider that the path is still tortuous and depending on the teacher's experience time. Sometimes this concept requires a reformulation or replacement of ideas and, when defined correctly, enhances the teaching and learning of students. For future research, it is suggested to carry on a larger and deeper research regarding the conception of Mathematics tasks and how they are implemented in the classroom. Also, research to address the levels of cognitive demand presented in Mathematics tasks and its impacts on the teaching and learning of Mathematics is of utmost relevance.

REFERENCES

- Barak, M., & Shakhman, L. (2008). Reform-based science teaching: Teachers' instructional practices and conceptions. *Eurasia Journal of Mathematics, Science & Technology Education*, 4(1), 11-20.
- Boni, V., & Quaresma, S. J. (2005). Aprendendo a entrevistar: como fazer entrevistas em Ciências Sociais. *Em Tese*, 2(1), 68-80.
- Brown, S. L., & Melear, C. T. (2006). Investigation of secondary science teachers' beliefs and practices after authentic inquiry-based experiences. *Journal of Research in Science Teaching: The Official Journal of the National Association for Research in Science Teaching*, 43(9), 938-962.
- Cheng, K. H., & Tsai, C. C. (2012). Students' interpersonal perspectives on, conceptions of and approaches to learning in online peer assessment. *Australasian Journal of Educational Technology*, 28(4).
- Dewey, J. (1992). *The child and the curriculum*. Chicago: University of Chicago Press.
- Feldman, A., & Pirog, K. (2011). Authentic science research in elementary school after-school science clubs. *Journal of science education and technology*, 20, 494-507.
- Glatthorn, A. (1995). Teacher development. *International encyclopedia of teaching and teacher education*, 2, 41-46.
- Hewson, P. W. (1992, June). Conceptual change in science teaching and teacher education. In *a meeting on “Research and Curriculum Development in Science Teaching,” under the auspices of the National Center for Educational Research, Documentation, and Assessment, Ministry for Education and Science, Madrid, Spain* (pp. 329-342).
- Hoy, A. W., Davis, H., & Pape, S. J. (2006). Teacher knowledge and beliefs.
- Knechtel, M. R. (2014). *Metodologia da pesquisa em educação: uma abordagem teórico-prática dialogada*. Curitiba, PR: Intersaberes.
- Mertens, D. (1998). *Research Methods in Education and Psychology: Integrating Diversity with Quantitative & Qualitative Approaches*. London: Sage Publications.
- Murphy, P. K., & Mason, L. (2006). Changing knowledge and beliefs.



7th INTERNATIONAL EDUCATION AND INNOVATIVE SCIENCES CONGRESS
May 12-13, 2023 Azerbaijan State Pedagogical University

- Ponte, J. P. D. (1992). Concepções dos professores de matemática e processos de formação.
- Ponte, J. P. (2014). Práticas profissionais dos professores de Matemática.
- Thompson, A. G. (1992). Teachers' beliefs and conceptions: A synthesis of the research. In D. A. Grouws (Ed.), *Handbook of research on mathematics teaching and learning: A project of the National Council of Teachers of Mathematics* (pp. 127–146). Macmillan Publishing Co, Inc.
- Triviños, A. N. S. (1987). Introdução à pesquisa em ciências sociais: A pesquisa qualitativa em Educação. São Paulo: Atlas.
- Tuckman, B. W. (2005). Relations of academic procrastination, rationalizations, and performance in a web course with deadlines. *Psychological reports*, 96(3_suppl), 1015-1021.
- Zago, N. A. (2003). A entrevista e seu processo de construção: reflexões com base na experiência prática de pesquisa. In N. Zago, M. P. Carvalho, & R. A. T. Vilela (Orgs.), *Itinerários de pesquisa: Perspectivas qualitativas em sociologia da educação* (pp. 287-309). Rio de Janeiro: DP & A.



7th INTERNATIONAL EDUCATION AND INNOVATIVE SCIENCES CONGRESS
May 12-13, 2023 Azerbaijan State Pedagogical University

AZİZ NESİN'İN ŞİMDİKİ ÇOCUKLAR HARİKA ADLI KİTABININ İÇERİK, DİL VE ANLATIM YÖNÜNDE İNCELENMESİ

CONTENT, LANGUAGE OF AZİZ NESİN'S BOOK TITLE NOW CHILDREN'S
WONDERFUL AND INVESTIGATION IN TERMS OF EXPRESSION

Dr. Öğretim Üyesi Zekiye ÇAĞIMLAR

Çukurova Üniversitesi
0000-0002-2022-0014

Ceren CENGİZ

Milli Eğitim Bakanlığı
0009-0004-4700-8525

ÖZET

Bu araştırmada Aziz Nesin tarafından kaleme alınan Şimdiki Çocuklar Harika isimli romanın içerik ve dil ve anlatım yönünden çeşitli açılardan incelenmesi amaçlanmıştır. Yapılan araştırma nitel araştırma desenine uygun olarak yapılmıştır. Yapılan araştırma nitel araştırma desenlerinden biri olan doküman inceleme yöntemiyle yapılmıştır. Yapılan araştırmada araştırmacı tarafından hazırlanmış olan ve içerik ve dil ve anlatım şeklinde iki ayrı başlıktan meydana gelen kitap inceleme formundan yararlanılmıştır. Yapılan araştırmadan elde edilen verilerin analiz edilmesi sürecinde verilerin analiz edilmesinde kullanılan betimsel içerik analizi yöntemi kullanılmıştır. Yapılan araştırma sonucunda elde edilen veriler bulgular kısmında sunulmuş ve içerik ve dil ve anlatım temalarının alt başlıklarında ulaşılan bulgulara ayrı ayrı yer verilmiştir. Yapılan araştırmadan elde edilen içeriğin sunulmasında araştırmacının güvenilirliğine katkı sağlamak adına doğrudan alıntılardan da yararlanılmıştır. Aziz Nesin tarafından kaleme alınan Şimdiki Çocuklar Harika isimli romanın incelenmesi sonucunda; içerikle ilgili olarak romanın karakterleri ile ilgili özelliklere, romandaki zamanla ilgili özelliklere, romandaki çevre ile ilgili özelliklere, romanda hangi değerlere yer verildiği ilgili özelliklere, romanda yer verilen soyut öğeler ile ilgili özelliklere ve romanda yer verilen toplumsal eleştiri ve mizahla ilgili özelliklere ve romanda bulunan unsurlarla ilgili sonuçlara ulaşılmıştır. Dil ve anlatımla ilgili olarak kitapta kullanılan resimlerin öğrencilerin yaş grubu açısından bakıldığında ilgi çekici olmadığı, kitabın yaş seviyesi açısından bakıldığında uygun olduğu, kitabın anlatım ve üslup açısından bakıldığında yaş seviyesine göre yapıldığı, kitapta zaman zaman yazım hatalarının yapıldığı, kitapta ikilemelere ve deyimlere yer verildiği, kitapta devrik cümlelerden yararlanıldığı, kitap içerisinde zaman zaman argo kelimelere başvurulduğu, kitap içerisinde anlatım bozukluğu bulunan cümlelerin olduğu ve yer yer noktalama işaretlerinin kullanımında hata yapıldığı sonuçlarına ulaşılmıştır.

Anahtar Kelimeler: Çocuk edebiyatı, Şimdiki Çocuklar Harika, içerik, dil ve anlatım

ABSTRACT

In this research, it is aimed to examine the novel named "Today Children's Wonderful" written by Aziz Nesin from various aspects in terms of content, language and expression. The research was carried out in accordance with the qualitative research design.

The research was conducted with the document analysis method, which is one of the qualitative research designs. In the research, the book review form



7th INTERNATIONAL EDUCATION AND INNOVATIVE SCIENCES CONGRESS
May 12-13, 2023 Azerbaijan State Pedagogical University

prepared by the researcher and consisting of two separate titles as content, language and expression was used. In the process of analyzing the data obtained from the research, the descriptive content analysis method used in the analysis of the data was used. The data obtained as a result of the research are represented in the findings section and the findings are given separately under the subtitles of the content and language and expression themes. In presenting the content obtained from the research, direct quotations were also used to contribute to the reliability of the research. As a result of the examination of the novel named "Now Children's Wonderful" written by Aziz Nesin; with regard to the content, the features related to the characters of the novel, the features related to the time in the novel, the features related to the environment in the novel, the features related to which values are included in the novel, the features related to the abstract elements in the novel and the features related to social criticism and humor in the novel and the elements in the novel. relevant results have been achieved. In terms of language and expression, the pictures used in the book are not interesting from the point of view of the age group of the students, the book is appropriate in terms of age level, the book is made according to the age level in terms of expression and style, spelling mistakes are made from time to time in the book, reduplications and idioms are included in the book, it was concluded that inverted sentences were used in the book, slang words were used from time to time in the book, there were sentences with an expression disorder in the book, and mistakes were made in the use of punctuation marks from time to time.

Keywords: Children's literature, Kids Now Great, content, language and narration

GİRİŞ

Araştırmanın konusu, Şimdiki Çocuklar Harika adlı kitabın içerik, dil ve anlatım yönünden incelenmesidir. Bu bölümde problem durumuna, araştırmanın amacına/önemine, araştırmanın problemi ve alt problemlerine, araştırmanın sınırlılıklarına yer verilmiştir.

Çocuk, küçük yaşta erkek veya kız olarak tanımlanmaktadır (TDK, 2005). Edebiyat ise, olay, düşünce, duygu ve hayallerin sözlü veya yazılı olarak biçimlendirilmesi sanatıdır. Çocuk ve edebiyat kavramları birlikte düşünüldüğünde çocukların duygu ve gelişimi açısından edebiyatın rolü açıkça görülmektedir. Sever'e (2015) göre çocuk edebiyatı, çocukların ilgileri doğrultusunda, onların gelişim düzeyine, duygularına, hayal dünyasına katkı sağlayan bir alandır. Bu doğrultuda çocuk edebiyatının yaşa uygunluğu ve niteliği önem arz etmektedir. Bu uygunluk ve niteliğin sağlanması da kitapların çocuğa ulaşmadan önce içerik ve biçimsel yönden incelenmesiyle mümkün olmaktadır. Kitap inceleme, belirli bir plan dahilinde ya da kişinin kendi tercihlerine göre, kendi belirlediği başlıklar altında da olabilir (Şişman, 2005).

Çocuk edebiyatı ürünleri çocuklara okumuş olduklarını analiz edebilme, değerlendirebilme, anlam üretme becerilerine katkı sağlayarak iyi bir okur kimliği kazandırma noktasında önemli görevler üstlenmektedirler. Çocuk edebiyatı ürünlerinde amaç çocuğa uygun ürün çıkarmak olmalıdır. Belirli ölçütler dahilinde hazırlanmış çocuk kitapları çocukların ilgi ve gereksinimlerinin karşılanmasını sağlayarak çocuğun okuma alışkanlığı kazanma noktasında önemli görevler üstlenmektedir. Çocuğun erken sayılabilecek yaşlarda okuma alışkanlığı kazanabilmesi amacıyla, hazırlanan kitapların çocuğa uygun olması gerekmektedir. Bu açıdan hareketle çocuk kitaplarının oluşturulması aşamasında dikkat edilmesi gereken çeşitli kriterler bulunmaktadır (Balta, 2016).

Bir çocuk kitabında bulunması gereken dış yapı özellikleri; kitabın boyutu, harflerin puntosu, kağıdın hamur kalitesi, kapak ve cildin ilgi çekiciliği ve konu ile uyumu, resim özellikleri, sayfa düzeni, künye bilgileri iken iç yapı özellikleri olarak; kitabın dili ve üslubu, konusu, verilmek istenen mesaj, planı ve tematik özellikler ön plana çıkar (Demircan, 2006).

İlköğretim çağı (6-12 yaş) çocukların gelişim özellikleri göz önüne alındığında hızlı dil gelişimi, mantıksal düşünme, zaman ve mekan gibi kavramların oturması, zihinde canlandırma, anne, baba, öğretmen ve arkadaşlar gibi çevreden etkilendikleri bir çağdır. Çocukların ilköğretimsel çağa



7th INTERNATIONAL EDUCATION AND INNOVATIVE SCIENCES CONGRESS
May 12-13, 2023 Azerbaijan State Pedagogical University

uygunluk açısından kitabımız konu, kurgu, mesaj, karakterler ve özellikleri, zaman, çevre ve dil ve anlatım olmak üzere içyapı özellikleri bakımından ele alınmıştır.

Araştırmanın amacı Aziz Nesin'in yazmış olduğu Şimdiki Çocuklar Harika adlı kitabın iç özellikler açısından incelenmesidir. Kitabın içerik, dil ve anlatım bakımından incelenmesi çalışmanın ele aldığı temel problemi oluşturmaktadır. Araştırmanın temel problemi doğrultusunda belirlenen alt problemler aşağıdaki gibidir:

1- İçerik doğrultusunda ele alınan alt problemler:

İncelenen kitapta konu ve kurgu nedir?

Kitapta yer alan karakterler ve onların kişisel özellikler nasıl ifade edilmiştir?

Kitapta anlatılanlar zaman bakımından net ifadelerle belirtilmiş midir?

Kitapta geniş mekan tasvirlerine yer verilmiş midir?

Kitapta değerler eğitimi doğrudan ifade edilmiş midir?

Kitapta soyut öğelere yer verilmiş midir?

Anlatılan olaylar toplumsal eleştiri ve mizahi unsurlar açısından nasıl ele alınmıştır?

2- Dil ve Anlatım doğrultusunda ele alınan alt problemler:

Kitapta içerik-resim ilişkisi anlamlı bir şekilde sağlanmış mıdır?

Kitabın anlatım ve üslubu yaş seviyesine uygun mudur?

Kitapta yazım hataları var mıdır?

Kitapta argo kelimelere yer verilmiş midir?

Kitap ağırlıklı olarak hangi cümle yapısıyla oluşturulmuştur?

Kitapta anlatım bozukluğuna rastlanmış mıdır?

Kitapta hangi noktalama hatalarına rastlanmıştır?

ARAŞTIRMANIN SINIRLILIKLARI

Araştırma sonuçlarının tek bir kişinin görüşleri doğrultusunda hazırlanması ve başka araştırma sonuçları ile karşılaştırılmaması bu araştırmanın sınırlılığını oluşturmaktadır.

ARAŞTIRMANIN ÖNEMİ

İncelenen Şimdiki Çocuklar Harika adlı kitapta mektuplar aracılığı ile çocukların duygu ve düşünce dünyası ele alınmıştır. Bu sebeple çocukların ilgisini çekmesi ve onların okuduklarından zevk alması, onların gelişimini desteklemesi ve sosyalleşmesi açısından birincil kaynak niteliğindedir. Ayrıca ele alınan özelliklerin toplumsal konuların yetişkinlere mizahi bir yolla aktarılması bakımından da önem arz etmektedir.

YÖNTEM

Araştırmanın Yöntemi

Araştırma nitel araştırma türünde yapılmış bir araştırmadır. Nitel araştırma deseni olayların doğal ortamlarından elde edilebilecek bir biçimde yapılan, gözlem, görüşme, doküman incelemesi vb. gibi nitel araştırmanın doğasına uygun olan veri toplama araçları ile gerçekleştirilir. Nitel araştırma



7th INTERNATIONAL EDUCATION AND INNOVATIVE SCIENCES CONGRESS
May 12-13, 2023 Azerbaijan State Pedagogical University

olayların ve durumların gerçekçi ve bütüncül bir yolla ifade edilmesine dayanan araştırma türü olarak karşımıza çıkmaktadır (Saban Ersoy, 2017). Yapılan çalışmada araştırma doküman incelemesi şeklinde yapılmıştır. Doküman inceleme yöntemi araştırmacıların yapacağı çalışmasının amacına uygun olarak verileri elde etmek amacıyla çeşitli dokümanların incelenmesine dayalı bir yöntem olarak karşımıza çıkmaktadır. Doküman inceleme yönteminde araştırmanın konusu ile ilgili olan olgular, olaylar ya da yazılı belgeler incelenir (Yıldırım ve Şimşek, 2013). Yapılacak olan araştırmayla ilgili olarak ses kaydı, video kaydı, kitap, fotoğraf ya da raporların analizleri gerçekleştirilir (Karataş, 2015). Yapılan araştırmada Aziz Nesin tarafından kaleme alınan Şimdiki Çocuklar Harika Kitabı iç özellikler açısından incelenmiştir.

İncelenen Dokümanlar

Aziz Nesin'in yazmış olduğu Şimdiki Çocuklar Harika adlı romanı bu araştırmanın dokümanını oluşturmaktadır. Yapılan araştırmada Aziz Nesin'in yazmış olduğu Şimdiki Çocuklar Harika isimli romanı incelenmiştir.

Veri Toplama Aracı

İlgili alanyazın taramasının yapılması: Çocuk kitaplarının özelliklerinin neler olduğunun tespit edilmesi amacıyla makaleler, yüksek lisans ve doktora tezleri incelenmiştir.

Çocuk kitaplarının özelliklerinin tespit edilmesi: Çocuk kitaplarının taşınması gereken içyapı özellikleri içerik ve dil anlatım olarak iki ana başlık altında toplanmıştır.

Form maddelerinin oluşturulması:Yapılan çalışmada içerik ve dil ve anlatım olarak tespit edilen iki ana başlık altında alt maddeler belirlenmiş ve araştırmacı tarafından kitap inceleme formu hazırlanmıştır.

Kitap inceleme formuna yönelik görüşlerin alınması: Hazırlanan kitap inceleme formuna yönelik olarak bir sınıf öğretmeni ve bir Türkçe öğretmenin görüşlerinden yararlanılarak oluşturulan kitap inceleme formuna son şekli verilmiştir. Kitabın incelemesinin yapılması için oluşturulan form aşağıdaki tablolarda verilmiştir.

Tablo 1: Kitabın İçerik Açısından İncelenme Formu

İçerik						
Mektuplar	Karakterler ve Özellikleri	Zaman	Çevre	Değerler	Soyut Ögeler	Toplumsal Eleştiri ve Mizahi Unsurlar

Tablo 2: Kitabın Dil ve Anlatım Açısından İncelenme Formu

Mektupl	Resim Özellikle	Yaş Seviyesi	Anlatım ve	Yazım Hatalar	Cüml e	Sözcük Öbeklerini	Argo Kelimel	Anlatım Bozuklu	Noktala ma
---------	-----------------	--------------	------------	---------------	--------	-------------------	--------------	-----------------	------------



7th INTERNATIONAL EDUCATION AND INNOVATIVE SCIENCES CONGRESS
May 12-13, 2023 Azerbaijan State Pedagogical University

ar	ri	ne Uygunlu k	Üslup	1	Yapıs 1	n Sayısı	er	ğu	İşaretler i
----	----	--------------------	-------	---	------------	----------	----	----	----------------

Verilerin Analizi

Yapılan araştırmada Aziz Nesin'in yazmış olduğu Şimdiki Çocuklar Harika isimli romanı hazırlanan Kitap İnceleme Formu'ndan elde edilen veriler doğrultusunda betimsel içerik analizi yöntemi kullanılarak analiz edilmiştir. Betimsel içerik analizi, araştırmacılar tarafından araştırmanın başında tespit edilen genel çerçeve ya da tema doğrultusunda özetleme ve yorum yapma şeklinde ifade edilebilecek bir analiz türüdür. Betimsel içerik analizinde elde edilen veriler ilk önce sistematik ve açık bir biçimde betimlenir. Sonraki aşamada ise elde edilen betimlemeler açıklanarak yorumlama yapılır (Yıldırım ve Şimşek, 2013).

Yıldırım ve Şimşek'e (2013) göre betimsel içerik analizleri dört aşamada yapılmaktadır. İlk aşama betimsel içerik analizinin yapılabilmesi için çeşitli kavramsal sınırlamaların konulmasıdır. Betimsel içerik analizi için çeşitli kavramsal sınırların getirilmesi, verilerin belirli bir çerçevede analiz edilmesi noktasında kolaylıklar sağlamaktadır. Yapılan araştırmada incelemesi yapılan Şimdiki Çocuklar Harika isimli roman içerik, dil ve anlatım olarak iki ana başlıkta incelenmiş ve ayrıca iki ana başlığın daha kolay ve daha sınırları çizilmiş bir şekilde incelemesinin yapılabilmesi için iki ana başlık çeşitli alt başlıklara ayrılmıştır. İkinci aşama belirlenen tema çerçevesinde verilerin sistematik bir şekilde kaydedilip düzenlendiği, işlendiği, doğrudan ve dolaylı alıntılardan yararlanılan aşamadır. Yapılan araştırmada kitapların incelenmesi doküman analizi yöntemine uygun olarak yapılmıştır. İlk aşamada belirlenen temalar ve başlıklara uygun olarak kitabın incelenmesi yapılmış ve elde edilen veriler kitap inceleme formuna kaydedilmiştir. Üçüncü aşama elde edilen bulguların açıklandığı aşamadır. Bu aşamada elde edilen verilere yönelik olarak doğrudan ya da dolaylı alıntılar yapılır ve ulaşılan verilere yönelik anlamlandırmalara gidilir. Yapılan araştırmada kitap inceleme formundan elde edilen bilgilerin sunulmasının yanında doğrudan ve dolaylı alıntılarla araştırmanın bulguları desteklenmiştir. Dördüncü ve son aşamada bulguların yorumlanması aşamasıdır. Bu aşamada araştırma sonucunda elde edilen bulgular birbiriyle ilişkilendirilir, aralarında ilişkiler ya da farklılıklar bulunmaya çalışılır ve bunun sonucunda da çeşitli yorumlara ulaşılır. Bu araştırmada da Kitap İnceleme Formu'ndan ulaşılan sonuçlar doğrultusunda elde edilen bulgular açıklanmış, amaç ve alt amaçlara uygun bir biçimde yorumlamalar yapılarak elde edilen verilerle ilgili çeşitli çıkarımlara ulaşılmıştır.

BULGULAR

Aziz NESİN tarafından yazılan Şimdiki Çocuklar Harika isimli kitabı içerik ve dil ve anlatım olmak üzere iki ana başlık etrafında incelenmiş ve inceleme sonucunda elde edilen bulgular bu bölümde başlık başlık ele alınmıştır.

1-İÇERİĞE AİT BULGULAR

Aziz NESİN tarafından yazılan Şimdiki Çocuklar Harika isimli romanın içeriğine ilişkin bulgular, işlenen konu ve kurgu, karakterler ve özellikleri, zaman, çevre, değerler, soyut öğeler, toplumsal eleştiri ve mizahi unsurlar alt başlıkları şeklinde sunulmuştur. İnceleme sonucunda ulaşılan bilgilere yer verilmiş ve doğrudan alıntılarla ulaşılan sonuçların desteklenmesi sağlanmıştır.

İşlenen Konu ve Kurgu: Kitapta Ahmet ve Zeynep isimli iki öğrencinin birbirlerine yazdıkları mektuplar aracılığı ile annelerin, babaların ve öğretmenlerin yaptıkları yanlış davranışlar konu edilmiştir. Anlatılan durumlar çocukların yaşamları içinde olan ve onların haklı olduğu noktalara



7th INTERNATIONAL EDUCATION AND INNOVATIVE SCIENCES CONGRESS
May 12-13, 2023 Azerbaijan State Pedagogical University

vurgu yapılan bir konuya ait olduğu için çocukların ilgisini çekecek niteliktedir. Zeynep ve Ahmet ilkokul 3.sınıfın ikinci dönemine kadar İstanbul'da birlikte okumuşlardır ancak Zeynep'in babasının arkadaşlarının, ona daha iyi bir iş bulması üzerine ailecek Ankara'ya taşınmışlardır. Ahmet ise İstanbul'da yaşamaya devam etmektedir. Ayrılırken birbirlerine mektup yazacaklarına dair söz verirler ve Zeynep'in "İlk Mektup" isimli birinci mektubu yazması üzerine karşılıklı mektuplaşmalar başlar.

Karakterler ve Özellikleri: Zeynep YALKIR ve Ahmet TARBAY ana karakterler olmak üzere; Metin, Fatoş, Hikmet, anne ve babalar, öğretmen, komşu, Hüseyin, Oğuz, Demir, gazeteci, büyükanne ve büyükbaba, Murat, Zeynel Bey ve Mine isimli karakterler yardımcı karakterleri oluşturur. **Zeynep** akıllı, çalışkan, dağınık, adil, mücadeleci, sorgulayıcı, sorumluluk sahibi ve eleştireldir; **Ahmet** ise sanata duyarlı, iyi bir dinleyici, şiir ve tiyatroyu seven, heyecanlı, sakar, adil, açık sözlü, mantıksal ve telaşlı biridir. **Metin**; adil, cesur ve ortam değişikliğine çabuk uyum sağlayamayan biridir. **Fatoş** saf ve iyi biri; **Demir** zeki, çalışkan, adil, inatçı, ketum ve yağcı; **Hüseyin** fedakar ve mutsuz; **Hikmet** maskülen, içine kapanık ve korkak; **Zeynel Bey** tembel, aylak ve kurnaz biri olarak tanımlanmaktadır.

Zaman: Şimdiki Çocuklar Harika adlı kitap mektuplardan oluşmaktadır. Bakıldığı zaman romanı oluşturan mektupların sağ üst köşesinde tarihlerin yer aldığı görülmektedir. Bu tarihler bize olayların yaşandığı zamanları ve bunların anlatma zamanını tespit etmemizi sağlar. Mektupların kısa aralıklarla gönderilmesi olayın zamanı ile anlatma zamanı arasındaki mesafenin açılmasını önlemiştir. Mektuplar kronolojik zamana uygun olarak ele alınmıştır. İlk mektup 12 Kasım 1963 tarihinde son mektup ise 27 Nisan 1964 tarihinde yazılmıştır. Bu durum bizi eserin yazılma zamanına ulaştırır.

Çevre: Kitapta iki açık geniş mekan bulunmaktadır. Bunlardan birisi İstanbul diğeri ise Ankara'dır. Yazar romanında çok geniş mekan tasvirleri yapmamıştır. Mekan tanıtları romanın geneline yayılmıştır. Bu da olay örgüsü ile çevre arasında bağlantı sağlandığını gösterir. Yazar mekanlardan, çoğunlukla kişilerin sosyoekonomik durumları üzerinden bahsetmiştir. Verilen çevre çocukların gözünde canlandırabilecekleri niteliktedir. Mekan tasvirlerine verilen örnekler aşağıdaki gibidir:

Zeynep "Bütün Babalar Birinci" başlıklı mektubunda yaşadıkları yeri : "Sana biraz burasını anlatayım. Her katta iki daire var. Bizim dairemiz ikinci katta... Apartmanın ortasında büyücek..." cümleleriyle tasvir etmiştir.

"Biliyorsun ya bizim dersane döşemeleri çürük..."

"Bahçede hepimize yetecek kadar ağaç olmadığından ben pencere demirinden su borusuna tırmanarak bir kırışın üzerine tünedim..."

"Atamanların zenginliği evlerine ilk bakışta belli oluyor... Oğlanın yaş günü diye kaloriferi iyice yaktırdık..."

Değerler: Kitapta dürüstlük, söz ve davranışta tutarlılık, görgü, saygı, tutumluluk, vatanseverlik ve güvenilirlik gibi değerlere vurgu yapılmış ancak direkt olarak değerler ele alınmayarak olay örgüsü içinde örtük olarak okuyucuya hissettirilmiştir.

Soyut Ögeler: Üzülme, kırılmak, kızmak, heyecan, merak, nezaket, terbiye, sevgi, hoşlanmak/hoslanmamak, güven, acı, cimri, fedakarlık, korku, tutumluluk, pişmanlık gibi duygusal özellikler üzerinden olay örgüsü içinde okuyucuya hissettirilmiştir.

Toplumsal Eleştiri ve Mizahi Unsurlar: Kitapta yapılan eleştiri; söz, davranış ve olay unsurlarından faydalanılarak mizahi bir dil ile ele alınmış ve yorumu okuyucuya bırakılmıştır. Örnekleri aşağıda verilmiştir:

"Amerika'yı Yapan Mimar" başlıklı mektubun "... Sonra bize soruları ve cevapları ezberletti..." bölümünde çocukların ezber yaptığı için tüm soruların cevaplarını birbirine karıştırarak müfettiş ve



7th INTERNATIONAL EDUCATION AND INNOVATIVE SCIENCES CONGRESS
May 12-13, 2023 Azerbaijan State Pedagogical University

öğretmeni nasıl kızdırdığı üzerinden ezberci eğitim eleştirilmiştir. Ayrıca; Müfettişin soruların sırasını değiştireceğini önceden düşünmemiştim.

Müfettiş ayağını yere vurup bağırdı:

-İstanbul'u kim fethetti, diye soruyorum!

-Babam efendim.

-Senin baban kim?

-Mimar Sinan.

Bölümünde çocuğun soruların cevaplarını karıştırması ve farklı cevaplar vermesi mizah unsurlarına örnektir.

“Bütün Babalar Birinci” başlıklı mektupta; babaların 1. olduklarını söyleyerek çocuklarını kandırmaları;

“Çalışan Kazanır” başlıklı mektupta; çocuklarına sürekli çalışmalarını söyleyip, onların yanında ise çalışmanın bir işe yaramadığında bahsetmeleri ve çocukları kendi istedikleri kalıplara sokmaya çalışmaları anlatılarak arka planda çocuk yetiştirme konusundaki bilinçsizliklere bir eleştiri yapılmıştır. Ayrıca; Bir gezisinde de, gittiği ülkenin Lehistan olduğunu öğrenince pek şaşmış, “Yahu, ben buraya Polonya diye gelmişim, demek yanlış gelmişiz... Bir de gidip şu Polonya'yı görelim,” demiş. Bu bölümde gidilen ülkenin karıştırılarak başka bir ülke olarak ifade edilmesi mizah ögesine örnek verilebilir.

“Sekiz Kız Babası” başlıklı mektupta toplumda erkeklere bahsedilen değer ve aynı değerın kadınlara verilmesi, aynı zamanda çocukların bu kültürle yetiştirilmesi konusu ele alınarak kız çocuklarını küçümseyen, erkek çocuklarını ise yücelten düşünce yapısı eleştirilmiştir.

“Yurtsever Olunuz” başlıklı mektupta yurtseverlik nutukları atan ancak kendi çocuğuna torpil yaptırmak isteyen bir gazeteci üzerinden toplumun eksikliklerine bir eleştiri yapılmıştır.

“Yaş Günü” başlıklı mektupta zengin bir adamın görgüsüz davranışları ve konuşmaları üzerinden paranın her şeyden daha değerli tutulmasına bir eleştiri yapılmıştır.

“Şiir Nasıl Okunmalı” başlıklı mektupta çalışanın patronundan zam istemesi üzerine patronun ondan önce ağlayıp sızlayarak zam konusunu kapatması üzerinden toplumda yapılan emek hırsızlığına bir eleştiri yapılmıştır.

“Bir Dahi Yetiştiriliyor” başlıklı mektupta geçen: “Yaramazlığı zekasından...” , “Çok zeki maşallah... Durduğu yerde duramaz. Hanımefendiyi helaya mutlaka o kilitlemiştir, göreceksiniz.” ifadelerinin arka planında yaramazlıkla zekanın ilişkilendirilmesi konusuna eleştiri yapılmıştır.

“Birinci Olacaksın” başlıklı mektupta, Ahmet'in tüm mektupları kitaplaştırıp bir yarışmaya katılmak istemesi üzerine Zeynep'in söylediği: “...kazanma şansımız pekaz. Neden biliyor musun? Biz bu mektuplarımızda büyüklerimizi, anababaları, öğretmenleri durmadan eleştirdik, yerdik...” ifadeleri ile eleştiriye olan olumsuz bakış açısı dile getirilmiştir.

“Ne Ayıp Şey” başlıklı mektupta çocuklara sürekli bir şeylerin yasaklanmasını, onlara anlayışlı olmak yerine kalıplara koymayı tercih eden yetişkinlerin de bir zamanlar çocuk olduğunu unutmalarına eleştiridir ve çocukların gözünden yapılan bu eleştirilerin yetişkinler tarafından dikkate alınması öğütlenmiştir.

“Canım Cicim” başlıklı mektupta geçen: “Ne zaman kavga ederlerken birden üzerlerine gitsem, terbiyem bozulmasın diye “canım, cicim” derler. Oysa kavga etmedikleri zaman birbirlerine adlarıyla seslenirler.” ifadeleriyle ve “Sen Daha Anlayamazsın” başlıklı mektupta geçen: “Böyle şeyler sizin yaşınızın konusu değil, dedi. İşte en canımı sıkan cevap da bu oldu.” İfadeleriyle, anne ve



7th INTERNATIONAL EDUCATION AND INNOVATIVE SCIENCES CONGRESS
May 12-13, 2023 Azerbaijan State Pedagogical University

babaların, çocukların evdeki olanları veya yanlarında konuşulanları anlamayacağını düşünerek onları psikolojik açıdan olumsuz etkileyen yanlış davranış ve sözlerde bulunmalarına yapılan bir eleştiridir.

“Vicdan Azabı” başlıklı mektupta geçen: “Hiç kimse kendisininkini hatırlamıyor. Herkes başkalarının çekmesi gereken vicdan azabını biliyor.” ifadeleri ile insanların kendi hatalarını görmeyip eleştiriyi hep başkalarının hatalarını konuşması eleştirilmiştir.

“Senden Hiç Ummazdım”, “Pasaklı Kız”, “Ayıp Bir Laf”, “Ne Yalan Uydursam”, “Damlaya Damlaya Sel Olur” başlıklı mektuplarda anne ve babaların çocuklarına dürüst olmasını öğütlerken kendilerinin yalan söylemesi, tutumlu olmalarını söylerken kendilerinin savruk davranması, onlardan terbiyeli olmalarını isterken kendilerinin küfürlü konuşması ve düzenli olmalarını beklerken kendilerinin dağınık olması gibi farklı olay örgüleri üzerinden çocuk yetiştirme konularındaki tutarsız söz ve davranışlarına eleştiri yapılmıştır.

“Eski Öğrendiklerinizi Unutun” başlıklı mektupta; “Annem de, gözlerimden yaş boşandı güle güle, az kalsın bayılacaktım, dedi.” Bölümünde Ahmet’in şiiri okurken unutmaması ve şiirleri birbirine karıştırması, annesinin ise, oğlum gözlerimden yaşlar boşandı gülmekten, demesi tam mizah ile örtüşmektedir.

“Fedakar Çocuklar” başlıklı mektupta Ahmet’in söylediği: “Düşmana karşı gözcülük yaptırmak için on bir yaşındaki çocuktan başkasını bulamamışlar mı? Kala kala bu önemli iş on bir yaşında bir çocuğa mı kalmış?” cümleleriyle çocuklara kapasitelerinin üzerinde sorumluluklar yükleyip karşılığında başarı beklentilerinin üzerinden, anne babaların çocuk yetiştirme konusundaki yanlış tutumlarına bir eleştiri yapılmıştır.

“Köprücük Kemiği” başlıklı mektupta geçen: “Daha küçükken dayak korkusundan kekeme olmuş.”, “İlkin kimi arkadaşlar onunla alaya kalkıştı.” gibi ifadelerle ailelerin çocuk yetiştirme konusundaki yanlış tutumları eleştirilmiştir.

“Okul-Aile İkililiği” başlıklı mektupta okul ve aile işbirliğinin öğrenci üzerindeki önemi açıklanarak anlatılan olay örgüsü üzerinden ailelerin okulla uyumlu olmak yerine okula karşı geliştirdikleri tutumlar eleştirilmiştir.

“Evin Hangi Hali” başlıklı mektupta yazar çocuk psikolojisini anlamayan, derslerdeki başarısızlığın temelinde ailevi sorunlar olabileceğini fark edemeyen, sadece derse katılım odaklı değerlendirme yapan öğretmen tutumuna eleştiride bulunmuştur.

“Şimdiki Çocuklar Harika” başlıklı mektupta yazar anne babaların çocukların gelişim döneminin gereği olan basit davranışları bile üstün bir yetenekmiş görmesini ve çocukların bu basit davranışlarını başka çocuklarla yarıştırmamasını eleştirmiş, çocuk yetiştirme konusundaki yanlış tutum ve davranışların çocukların becerileri üzerinde olumsuz etkilerine dikkat çekmiştir.

Yazar en son kendisinin okuyucularına yazdığı mektup üzerinden yetişkinlerin, bir zamanlar kendilerinin de çocuk olduğunu unutmamasını ve çocuklardan yetişkinmiş gibi davranmalarını beklentilerine eleştiride bulunmuştur. Bunu: “Bu kitapta, en yapılmayacak olanı yapmaya çalıştım, kendimi sizin yerinize koymaya uğraştım.” sözleriyle dile getirmiş

2-Dil ve ANLATIMA AİT BULGULAR

Aziz NESİN tarafından yazılan Şimdiki Çocuklar Harika isimli romanın dil ve anlatımına ilişkin bulgular, resim özellikleri, yaş seviyesine uygunluk, anlatım ve üslup, yazım hataları, cümle yapısı, sözcük öbeklerinin sayısı, argo kelimeler, anlatım bozukluğu, noktalama işaretleri alt başlıkları şeklinde sunulmuştur. İnceleme sonucunda ulaşılan bilgilere yer verilmiş ve doğrudan alıntılarla ulaşılan sonuçların desteklenmesi sağlanmıştır.

Resim Özellikleri: Kitapta resim-metin ilişkisi sağlanmıştır ancak resimlerin çocukların sanatsal zevki açısından önemi düşünüldüğünde siyah-beyaz resim tercihinin hitap edilen yaş grubunun ilgisini çekmesi açısından sınırlı kaldığını söyleyebiliriz.



7th INTERNATIONAL EDUCATION AND INNOVATIVE SCIENCES CONGRESS
May 12-13, 2023 Azerbaijan State Pedagogical University

Yaş Seviyesine Uygunluk: Hitap edilen yaş kitap üzerinde direkt verilmemiş olup yazarın son mektubunda ilkökul 5. sınıf öğrencilerini ele aldığını söylemesi üzerine anlaşılmıştır. Kitaptaki cümlelerin uzun tutulması, kelime sayısının fazla olması ve içeriğin uygun görsellerle desteklenmesi yaş grubuna uygun olduğunu gösterir.

Anlatım ve Üslup: Kitap karmaşıklığından uzak, tarih ve hitap şekline bakıldığında mektup kurallarına uygun olarak akıcı ve sade bir dil ile yazılmıştır. Ancak çocukların kitapta geçen iskarpin(s.96), badya(s.122), zerzevat(s.127), sicim(s.100), andaç(s.53), tünemek(s.45), avurt(s.16), rumuz(s.206), zamk(s.206), cebir(s.169) gibi bazı sözcüklerin anlamını bilemeyebilir. Bu yüzden kitap sonunda sözlük olmaması bu konuda bir sınırlılık yaratmıştır.

Yazım Hataları: Kitabın sonun Aziz NESİN'e özgü başlıca yazım biçimleri gösterilmiştir. Belirtilen sözcükler yazım hatası olarak değerlendirilmemiştir ancak bu kelimeler haricinde parantez içinde doğru yazımı yazımı gösterilen "yıldönümü(yıl dönümü), yaşgünü(yaş günü), balarısı(bal arısı), kıvrırzıvrır(kıvrır zıvrır), saçmasapan(saçma sapan), gözkapakları(göz kapakları), elevermediğini(ele vermediğini), yanyana(yan yana), işyeri(iş yeri), gözyaşartıcı(göz yaşartıcı), Allahaşkına(Allah aşkına), hanımefendi(hanım efendi), enson(en son), yumuşakbaşı(yumuşak başlı), anababa(ana baba), üstüste(üst üste), üstdudak(üst dudak), pufböreği(puf böreği), doğumevi(doğum evi), öğledensonra(öğleden sonra), geceyarısı(gece yarısı), dolmakalem(dolma kalem), kurşunkalem(kurşun kalem), elevermedi(ele vermedi), kalemkutusu(kalem kutusu), aşağıyukarı(aşağı yukarı), Babam(babam cümle ortasında küçük harfle yazılır)" gibi kelimeler kitapta yazımı yanlış olan kelimelerdir ve sayı bakımından azdır. Yazardan Çocuklara Mektup, Ne Yalan Uydursam, Köprücük Kemiği, Bütün Babalar Birinci, Ayıp Bir Laf, Yeni Yıla İyi Girdik, Ne Ayıp Şey ve Yurtsever Olunuz isimli mektuplarda herhangi bir yazım hatasına rastlanmamıştır.

Cümle Yapısı: Cümle yapısına bakıldığında her mektupta kurallı cümleler ağırlıklı olmak üzere devrik cümleler de mevcuttur. Aşağıda cümle yapısına birkaç örnek verilmiştir:

Kurallı Cümleler: Piyes gerçekten çok acıklıydı. (Çocuk Bayramı'nda Müsamere)

Osman okul bahçesinde bunları anlatırken hepimiz kahkahalarla gülüyorduk. (Senden Hiç Ummazdım)

Bir kelime daha söylesem ağlayacaktım. (Eski Öğrendiklerinizi Unutun)

Okulda da sık sık söylenir. (Ayıp Bir Laf)

Adam oğlunun numarasını da bilmiyordu. (Şimdiki Çocuklar Harika)

Devrik Cümleler: Oğuz bir kedi çevikliğiyle sıyrıldı ağaçtan. (Köprücük Kemiği)

Yine bir erkek adı koymuş doğacak çocuğuna. (Sekiz Kız Babası)

Senden başka kimse var mı karşımda Murat? (Okul-Aile İkiliği)

... birkaç kere düşerdi durup dururken. (Canım Cicim)

Sen nasıl geçirdin yılbaşı gecesini? (Damlaya Damlaya Sel Olur)

Sözcük Öbeklerinin Sayısı: Kitapta sözcük öbekleri olarak ikileme ve deyimlere bolca yer verilmiştir. Aşağıda bunlara dair birkaç örnek verilmiştir:

İkilemeler: Uzun uzun, gıcır-gıcır, soğuk soğuk, şakır şakır, ballandıra ballandıra, sık sık, renk renk, güm güm...

Deyimler: Acısını çıkarmak, damarına basmak, dikkat kesilmek, can kulağıyla dinlemek, deliye dönmek, meydan okumak...

Argo Kelimeler: Argo ifadelere yoğun bir şekilde rastlanmamakla birlikte bazı mektuplarda bunlara yer verilmiştir. Örneğin; " Bütün Babalar Birinci" isimli mektupta geçen *halt etmek*, "Bir Dahi Yetiştiriliyor" isimli mektupta geçen *budala*, "Yaşgünü" isimli mektupta geçen *karı*, "Pasaklı Kız"



7th INTERNATIONAL EDUCATION AND INNOVATIVE SCIENCES CONGRESS
May 12-13, 2023 Azerbaijan State Pedagogical University

isimli mektupta geçen *densiz*, “Ayıp Bir Laf” isimli mektupta geçen *ulan* ve *vayanasını* gibi argo ifadeler yer verilmiştir. En çok argo kelimeleri ise: “ , “Sen Daha Anlayamazsın” isimli mektupta geçen *kapa çeneni*, *patavatsız*, *paylamak*, “ Şimdiki Çocuklar Harika” isimli mektupta geçen *piç kurusu*, *aptal*, *eşek*, “Çalışan Kazanır” isimli mektupta geçen *beyinsiz*, *taş kafa*, *dangalak*, *budala* ve *eşeğin biri* ifadelerinde görmekteyiz.

Anlatım Bozukluğu: Aşağıda anlatım bozuklukları çeşitlerine göre ele alınmıştır:

Çocuk Bayramı’nda Müsamere;

Cümle: Tanıdığım büyüklerin çoğu işlerini sevmiyorlar... (Noktalama işareti eksikliğinden kaynaklanan anlatım bozukluğu)

Doğrusu: Tanıdığım büyüklerin çoğu, işlerini sevmiyorlar.

Sekiz Kız Babası;

Cümle: Çocuğu fırlatıp annemin kucağına atan babam... (Zarf-fiil hatasından kaynaklanan anlatım bozukluğu)

Doğrusu: Çocuğu fırlatarak...

Yurtsever Olunuz;

Cümle: Öğle yemeklerinden sonra ikisinin ~~karşılıklı~~ konuşmaları... (Gereksiz sözcük kullanımında kaynaklanan anlatım bozukluğu)

Şiir Nasıl Okunmalı;

Cümle: ... , ikimiz ~~karşılıklı~~ ağlaşıyorduk. (Gereksiz sözcük kullanımından kaynaklanan anlatım bozukluğu)

Ne Ayıp Şey;

Cümle: Oyun ve oyuncakların yararını anlatınız. (Tamlayan eki eksikliğinden kaynaklanan anlatım bozukluğu)

Doğrusu: Oyunun ve oyuncakların yararını anlatınız.

Canım Cicim;

Cümle: Ama ablamın ruhunda gizli kabiliyet tohumu, ... (Bağlaç eksikliğinden kaynaklanan anlatım bozukluğu)

Doğrusu: Ama ablamın ruhundaki...

Fedakar Çocuklar;

Cümle: ... bu çocuk uzaktan düşmanları görünce... (Tümlecin yanlış yerde kullanımından kaynaklanan anlatım bozukluğu)

Doğrusu: ...bu çocuk düşmanları uzaktan görünce...

Ayıp Bir Laf;

Cümle: Üç erkekle eşleri geldi. (Tamlayan eksikliğinden kaynaklanan anlatım bozukluğu)

Doğrusu: Üç erkekle onların eşleri geldi.

Bütün Babalar Birinci;

Cümle: Sana biraz burasını anlatayım. (Kaynaştırma eki hatasından kaynaklanan anlatım bozukluğu)

Doğrusu: Sana biraz burayı anlatayım.

Bir Dahi Yetiştiriliyor;



7th INTERNATIONAL EDUCATION AND INNOVATIVE SCIENCES CONGRESS
May 12-13, 2023 Azerbaijan State Pedagogical University

Cümle: Aşı yapılan sol kolumu oynatamıyorum, ağrıyor. (Özne eksikliğinden kaynaklanan anlatım bozukluğu)

Doğrusu: Aşı yapılan sol kolumu oynatamıyorum, kolum ağrıyor.

Sen Daha Anlayamazsın! ;

Cümle: İşte en canımı sıkan cevap da budur. (Sıralama hatasından kaynaklanan anlatım bozukluğu)

Şimdiki Çocuklar Harika;

Cümle: Yakalamak için koştum arkasından ama benden hızlı koşuyor, yetişemem. (Dolaylı tümleş eksikliğinden kaynaklanan anlatım bozukluğu)

Doğrusu: ... , ona yetişemem.

Noktalama İşaretleri: Günümüz TDK kurallarına göredeğerlendirildiğinde kitapta noktalama işaretlerinden kaynaklanan hataların yoğunlukta olduğu görülmektedir. Ele alınan farklı örnekler aşağıdaki gibidir:

Cümle: Çocuğumu...çağırdılar, gelin görüşelim, diye...

Çocuğumu çağıldılar: “Gelin, görüşelim.” diye...

Cümle: Annesi, “Koca oğlan oldu ...” dedi.

Doğrusu: Annesi: “Koca oğlan oldu...”dedi.

Cümle: Babam,

- Benim kızım... dedi.

Doğrusu: Babam :

Cümle: “Oğlanın şerefine yansın kalorifer,” dedi.

Doğrusu: “Oğlanın şerefine yansın kalorifer.” dedi.

Cümle: ... arkasından, Ay, Ay, ayy! diye bağırmaaya başladı.

Doğrusu: ... arkasından; ay ayyayyy, diye bağırmaaya başladı.

Cümle: Ben kendimi çok tuttum ağlamamak için...

Doğrusu: Ben kendimi çok tuttum ağlamamak için.

Cümle: ... bir ay, boyunca ezberlemiştim.

Doğrusu: ... bir ay boyunca ezberlemiştim.

Cümle: -Çok doğru efendim, dedi, ben ...bilirim.

Doğrusu: - Çok doğru efendim, dedi. Ben ...bilirim.

Cümle: Sınıfa sordu: Hepiniz Ahmet gibi mi düşünüyorsunuz?

Doğrusu: “Hepiniz Ahmet gibi mi düşünüyorsunuz ?”

Cümle: ... koşarak geldi Müdür Beyin önüne.

Doğrusu: ... koşarak geldi Müdür Bey’in önüne.

Cümle: O da, “Çok ayıp ...kandırmasıdır,” der.

Doğrusu: O da: “Çok ayıp...kandırmasıdır.”der.



7th INTERNATIONAL EDUCATION AND INNOVATIVE SCIENCES CONGRESS
May 12-13, 2023 Azerbaijan State Pedagogical University

TARTIŞMA VE SONUÇ

Yapılan inceleme sonucunda kitabın içeriğini ele alacak olursak; kitabın konusunun açıkça ifade edildiği ve kurgusunun sağlam olduğu görülmektedir.

Karakterlere birden fazla kişilik özelliği verilmesi çocuklardaki çoklu bakış açısını geliştirmesi bakımından önemlidir. Kitapta karakterlerin özellikleri direkt olarak tanımlanmamış, olay örgüsü içinde verilmiştir. Karakterler bu özelliği ile kapalı karakter özelliği göstermektedir. Özellikleri verilmeyen diğer karakterler ise dekoratif konumdadır.

Zaman konusunun mektuplardan yola çıkarak net bir şekilde verildiği görülmektedir. Ancak çevre tasvirlerine uzun uzun yer verilmemiş, İstanbul ve Ankara olmak üzere iki büyük mekanın yanında, diğer mekanlar ekonomik özelliklere bağlı olarak okuyucuya ifade edilmiştir.

Değerler ve soyut öğeler kitapta direkt olarak ifade edilmeyip olay örgüsü içerisine yayılarak okuyucuya hissettirilmiştir.

Toplumsal eleştiriler çocukların mektupları aracılığı ile mizahi bir yolla yetişkinlere aktarılmıştır. Kullanılan mizahi dil ve içerik çocukların ilgisini çekecek niteliktedir.

Kitabı dil ve anlatım olarak ele alacak olursak;

Kitapta resim-metin ilişkisinin sağlandığı görülmektedir fakat kullanılan resimlerin küçük ve renksiz oluşu çocukların ilgisini çekmeyecek niteliktedir. Bu durum onları sanatsal zevk açısından eksik bırakmaktadır.

Kitapta geçen cümlelerin uzunluğu, kelimelerin sayısı punto vs. dikkate alındığında kitabın sonunda belirtilen 12 yaş grubu özelliklerine uygun olduğu görülmektedir.

Kitap çocukların dili ile ele alındığından karmaşık bir dil yerine sade ve anlaşılır bir dille yazılmıştır. Kitapta bulgular kısmında belirtildiği gibi çocukların anlamını bilemeyecekleri bazı sözcükler mevcuttur. Bu yüzden kitabın sonunda bir sözlük bulunmaması kitabı bu anlamda eksik kılmaktadır.

Kitabın arkasında Aziz Nesin'e ait bazı yazım özellikleri verilmiştir. Bunlar harici kitapta yazım hatalarına çok fazla rastlanmamıştır. Yazım kuralları açısından çocukların Türkçe kullanımına uygun bir kitaptır diyebiliriz.

Cümle yapısına baktığımızda kitapta hemen hemen her mektupta devrik cümlelere rastlanmaktadır. Ayrıca yoğun olmamakla birlikte argo ifadeler de yer verilmiştir. Yoğun olmamakla birlikte anlatım bozukluğu olan cümlelere de rastlanmaktadır. Ancak bunlar kitabın mektup şeklinde ele alınmasından kaynaklı olarak karşılıklı konuşma metinlerine uygun bir yazım biçimidir.

Yapılan çeşitli noktalama işareti hatalarına baktığımızda ise kitabın yazılmış olduğu yılın yazım kuralları doğrultusunda ele alındığı görülmektedir. Konuşma çizgisi öncesinde (:) yerine (.) kullanıldığı görülmektedir. Eski Osmanlı Türkçesi'nde bu ifade doğru kabul edilmektedir fakat kitap günümüz TDK kuralları baz alınarak incelendiğinden bu durum yanlış olarak değerlendirilmiştir. En yoğun kullanılan noktalama hatası bu şekildedir. Bunu dışında da çeşitli noktalama hatalarına rastlanmış ve bulgular kısmında ayrıntılı bir şekilde gösterilmiştir. Ancak konuşma metni olarak yazıldığı için çoğu noktalama hata olarak ele alınmamıştır.

ÖNERİLER

Çocuklar için yazılan eserler, resim-metin ilişkisine uygun olarak yazılmalı ve kullanılan resimler çocukların yaş seviyesine uygun olmalıdır.

Çocuklar için yazılan eserler çocukların ilgisine uygun renklilikte olmasına özen gösterilmelidir.

Çocuklar için yazılan eserlerin çocuklar için olumsuz örnek oluşturacak davranışlara ve argo içeren içeriklere yer verilmemesine özen gösterilmelidir.



7th INTERNATIONAL EDUCATION AND INNOVATIVE SCIENCES CONGRESS
May 12-13, 2023 Azerbaijan State Pedagogical University

Çocuklar için yazılan eserlerde kültürel ve evrensel değerlere yer verilmelidir.

Çocuklar için yazılan eserlerde anlayamayabilecekleri kelimeler ya da dilimizde daha az kullanılan kelimeler varsa ilgili kelimelerin açıklamalarına yer verilmelidir.

Çocuklar için yazılan eserlerde yanlış öğrenmenin önüne geçilebilmesi için yazım ve imlâ kurallarına, anlatım bozukluğu yapılmamasına özen gösterilmelidir.

KAYNAKÇA

Balta, E. E. (2019). Çocuk edebiyatı üzerine yapılmış lisansüstü çalışmaların içerik analizi (2011- 2018 Yılları). *OPUS Uluslararası Toplum Araştırmaları Dergisi*, 10 (17), 464- 489. Doi:10.26466/opus.510809.

Demircan, C. (2006). TÜBİTAK çocuk kitaplığı dizisindeki kitapların dış yapısal ve iç yapısal olarak incelenmesi. *Mersin Üniversitesi Eğitim Fakültesi Dergisi*, 2(1). <https://dergipark.org.tr/en/download/article-file/161002> adresinden alınmıştır.

Karataş, Z. (2015). Sosyal bilimlerde nitel araştırma yöntemleri. *Manevi temelli sosyal hizmet araştırmaları dergisi*, 1(1), 62-80. <https://avys.omu.edu.tr/> adresinden alınmıştır.

Saban, A. ve Ersoy, A. (2017). *Eğitimde Nitel Araştırma Desenleri* (2.baskı) Ankara: Anı Yayıncılık.

Sever, S. (2015). Çocuk ve edebiyat. İzmir: Tudem Yayın Grubu.

Şişman, M. (2005). "Kitap Eleştirisi", *Kuram ve Uygulamada Eğitim Yönetimi*, 41, 133-140.

Türk Dil Kurumu. (2012). *Yazım Kılavuzu* (27. Baskı). Ankara: Türk Dil Kurumu Yayınları.

Türkçe Sözlük, 10. baskı, Türk Dil Kurumu, Ankara 2005.

Yıldırım, A. ve Şimşek, H. (2013). *Sosyal bilimlerde nitel araştırma yöntemleri*. Ankara: Seçkin Yayıncılık.



7th INTERNATIONAL EDUCATION AND INNOVATIVE SCIENCES CONGRESS
May 12-13, 2023 Azerbaijan State Pedagogical University

SOLUTION OF NONLINEAR DIFFERENCE EQUATIONS WITH INVERSE Q-DIFFERENCE
OPERATOR

Kübra IŞIK

Ondokuz Mayıs University

ABSTRACT:

In this study, starting from the ordinary difference, information was given about the q-difference equation and the q operator, which form the basis of Q-analysis, and after the definitions and applications, the D_q and $D_{q^{-1}}$ operators were introduced. The formation process of the q-difference equation, whose solution family is given depending on an arbitrary constant, is described. The similarities and differences of classical differential equations and q-difference equations at some points have been shown. For example, it has been mentioned that the conditions that make a quantum exact differential equation are the exact same as the conditions that make a classical complete differential equation but the derivative and the q derivative are not always the same according to the range of definition. Within the scope of difference equations, it is known that it is not possible to reach the general solutions of nonlinear type equations or that they require long efforts, but nonlinear difference equations are used in many fields of engineering and natural sciences. Therefore, how the general solutions of nonlinear q-difference equations with the inverse q-difference operator are explained with theories and examples. It is thought that some q-difference equations can be converted into the equations we have shown with the help of appropriate transformations.

Keywords: Quantum calculus, q-difference operator, inverse q-difference

1. q- Diferansiyel ve q-Türev Kavramı

Keyfi bir $f(x)$ fonksiyonu için q-diferansiyel ve h- diferansiyel ;

$$d_q f(x) = f(qx) - f(x)$$

$$d_h f(x) = f(x + h) - f(x)$$

$$d_q(f \cdot g) = g(qx)d_q f + f d_q g$$

$$d_q \left(\frac{f}{g} \right) = \frac{g d_q f - f g d_q}{g(qx)g}$$

$$d_q(af + bg) = a d_q f + b d_q g \quad a, b \text{ keyfi sabit}$$

şeklinde tanımlanır[1][2]. Diferansiyel tanımlarından faydalanarak kuantum türevi tanımlayabiliriz.

$$D_q f(x) = \frac{d_q f(x)}{d_q x} = \frac{f(qx) - f(x)}{(q - 1)x}$$



7th INTERNATIONAL EDUCATION AND INNOVATIVE SCIENCES CONGRESS
May 12-13, 2023 Azerbaijan State Pedagogical University

$$D_h f(x) = \frac{d_h f(x)}{d_h x} = \frac{f(x+h) - f(x)}{h}$$

Eğer $f(x)$ türevlenebilir ise;

$$\lim_{q \rightarrow 1} D_q f(x) = \lim_{h \rightarrow 0} D_h f(x) = \frac{df(x)}{dx}$$

elde edilir. Böylece klasik türevle q -türev çakışmış olur ancak bunun tersi doğru değildir yani $f(x)$ fonksiyonun q -türevi varsa klasik türevinin olması gerekmez. Buradan q -türevin klasik türevden daha genel olduğu sonucuna ulaşabiliriz.

Aynı zaman da kuantum diferansiyel denklemini tam yapan koşulların klasik diferansiyel denklemini tam yapan koşullar ile aynı olduğu fakat tanımlanma aralıklarına göre türev ve q türevin her zaman aynı olmadığı durumlarda görülmektedir.

D_q operatörlerinin özellikleri aşağıdaki teoremlerle ifade edilmiştir.

Teorem 1:

1) $D_q(af(x) + bg(x)) = aD_qf(x) + bD_qg(x)$ a, b keyfi sabit

2) $D_q(cf(x)) = cD_qf(x)$ c keyfi sabit

3) $D_q(f(x)g(x)) = \frac{d_q(f(x)g(x))}{(q-1)x} = \frac{f(qx)d_qg(x) + g(x)d_qf(x)}{(q-1)x}$
 $= f(qx)D_qg(x) + g(x)D_qf(x)$

4) $D_q\left(\frac{f(x)}{g(x)}\right) = \frac{g(x)D_qf(x) - f(x)D_qg(x)}{g(x)g(qx)}$ $g(x)g(qx) \neq 0$

[2][3].

Örnekler

(a) $D_q x = \frac{qx - x}{(q-1)x} = \frac{(q-1)x}{(q-1)x} = 1$

(b) $D_q x^2 = \frac{(qx)^2 - x^2}{(q-1)x} = \frac{q^2x^2 - x^2}{(q-1)x} = \frac{(q^2-1)x^2}{(q-1)x} = \frac{(q-1)(q+1)x^2}{(q-1)x}$
 $= (q+1)x$

(c) $D_q \ln x = \frac{\ln(qx) - \ln x}{(q-1)x} = \frac{\ln q + \ln x - \ln x}{(q-1)x} = \frac{\ln q}{(q-1)x}$



7th INTERNATIONAL EDUCATION AND INNOVATIVE SCIENCES CONGRESS
May 12-13, 2023 Azerbaijan State Pedagogical University

$$(d) D_q \cos x = \frac{\cos(qx) - \cos x}{qx - x} = \frac{-2 \sin \frac{(qx + x)}{2} \cdot \sin \frac{(qx - x)}{2}}{qx - x}$$

2) q-Fark Denkleminin Elde Edilmesi

Quantum diferansiyel denklemleri kapsamında ki lineer olmayan tipteki denklemlerin genel çözümlerine ulaşmanın mümkün olmadığı ya da uzun uğraşlar gerektirdiği bilinmektedir ancak lineer olmayan diferansiyel denklemler mühendislik ve fen bilimlerinin birçok alanında kullanılmaktadır. Bundan dolayı lineer olmayan q fark denklemlerinin çözüm ailelerinin bulunması, çözüm ailesinden q-fark denkleminin elde edilmesi teorem ve örnekler ile açıklanmıştır.

Tanım:

n tane keyfi sabite bağlı;

$$f(x, y(x), c_1, c_2, \dots, c_n) = 0 \quad (1)$$

fonksiyonu verilsin. Bunu çözüm ailesi kabul eden q-fark denklemi (1) ve (1)'in n defa q-farkının alınması ile elde edilen ifadeler arasında c_1, c_2, \dots, c_n keyfi sabitlerinin yok edilmesi ile elde edilir.

Eğer son ifade de keyfi sabitler yok ise aranan q-fark denklemi en son ifadedir.

Örnek:

$y(x) = c_1 x + c_2$ fonksiyon ailesi verilsin, keyfi sabit sayısı iki olduğundan iki kez q- farkı alınırsa

$$D_q y(x) = D_q(c_1 x + c_2) = c_1 D_q x + D_q c_2 = c_1$$

$$D_q(D_q y(x)) = D_q c_1 = 0$$

olacaktır. Keyfi sabitler yok edildiğinde $y(x) = c_1 x + c_2$ fonksiyon ailesini çözüm

ailesi kabul eden q- fark denklemi $D_q^2 y(x) = 0$ olur.

$$\text{Örnek: } x^2 + y(x)^2 = c \text{ fonksiyon ailesi verilsin.} \quad (2)$$

Çözüm ailesini sağlayan q-fark denklemini bulmak için keyfi sabitler yok edilmelidir. Keyfi sabit sayısı bir olduğundan bir kez q-farkı alınırsa, (2) ile gösterilen denklemi çözüm ailesi kabul eden q-fark denklemi

$$D_q(x^2) + D_q y^2 = 0 \quad (3)$$

olur. Burada



7th INTERNATIONAL EDUCATION AND INNOVATIVE SCIENCES CONGRESS
May 12-13, 2023 Azerbaijan State Pedagogical University

$$D_q(y^2) = \frac{y(qx)^2 - y^2(x)}{(q-1)x} = \frac{1}{(q-1)x} (y(qx) - y(x))(y(qx) + y(x))$$
$$= (y(qx) + y(x))D_q y(x)$$

olur. Diğer taraftan ,

$y(qx) = (q-1)x D_q y + y(x)$ olduğu kullanılırsa

$$D_q(y^2) = ((q-1)x D_q y \text{ veya } D_q y^2 = (q-1)x (D_q y)^2 + y D_q y \text{ olur.}$$

$D_q x^2 = (q+1)x$ olduğu gözönüne alınarak (3) denklemi ile gösterilen q-fark denklemi;

$$(q-1)x (D_q y)^2 + y D_q y + (q+1)x = 0 \text{ şeklinde yazılır.}$$

Teorem 2.1: $P(x) = -D_q(Q(x))$ olmak üzere

$$D_q y + \frac{P(x)}{Q(x)} y = 0$$

denkleminin bir çözüm ailesi $y(x) = cQ(x)$ veya $y(x) = cD_q^{-1}(-P(x))$ 'tir.

Burada D_q^{-1}, D_q' nun ters operatörüdür.

Örnek:

$D_q y - \frac{1}{x} y = 0$ denkleminin çözüm ailesini bulalım.

Denklem homojen formda olup $P(x) = -1$, $Q(x) = x$ alınırsa $-D_q x = -1$ olduğundan

$P(x) = -D_q Q(x)$ eşitliği sağlanır. Buna göre çözüm ailesi

$$y = cQ(x) \text{ , } y = cx \text{ olur.}$$

Gerçekten bulunan çözüm ailesi diferansiyel denklemde yerine yazılırsa, çözümün denklemi sağladığı görülür.

$$D_q y - \frac{1}{x} y = D_q(cx) - \frac{1}{x} cx = cD_q x - c = c - c = 0$$

olur.

Örnek:

$$D_q y - \frac{\ln q}{(q-1)x \ln x} y = 0$$



7th INTERNATIONAL EDUCATION AND INNOVATIVE SCIENCES CONGRESS
May 12-13, 2023 Azerbaijan State Pedagogical University

denkleminin çözüm ailesini bulalım.

$$Q(x) = \ln x, P(x) = \frac{-\ln q}{(q-1)x} \text{ ve alınır } -D_q \ln x = -\frac{\ln q}{(q-1)x} \text{ olduğundan}$$

$$P(x) = -D_q Q(x) \text{ eşitliği sağlanır.}$$

O halde çözüm ailesi $y(x) = cQ(x)$ 'den $y(x) = c \ln x$ olur.

Örnek:

$$D_q y - \frac{(q+1)}{x} y = 0$$

denkleminin çözüm ailesini bulalım.

$$\text{Denklem } D_q y - \frac{(q+1)x}{x^2} y = 0 \text{ şeklinde yazılır.}$$

$$Q(x) = x^2, P(x) = -(q+1)x \text{ alınır } -D_q Q(x) = P(x) \text{ eşitliği sağlanır.}$$

Buna göre çözüm ailesi,

$$y(x) = cQ(x) \text{ 'den } y(x) = cx^2 \text{ olur.}$$

Teorem 2.2:

$$P(x) = -D_q(Q(x)) \text{ olmak üzere,}$$

$$D_q y + \frac{P(x)}{Q(x)} y = (q-1)x(-P(x)) + Q(x) \quad (4)$$

Denkleminin bir çözüm ailesi ; $y(x) = (x+c)Q(x)$ dir.

İspat:

$$\begin{aligned} D_q y &= D_q((x+c)Q(x)) = (qx+c)D_q Q(x) + Q(x)D_q(x+c) \\ &= qx D_q Q(x) + c D_q Q(x) + Q(x) \\ &= -qx P(x) - c P(x) + Q(x) \\ &= -qx P(x) - \frac{P(x)}{Q(x)} c Q(x) + Q(x) \\ &= -qx P(x) - x P(x) + x P(x) - \frac{P(x)}{Q(x)} c Q(x) + Q(x) \\ &= (-qx+x)P(x) - x \frac{P(x)}{Q(x)} Q(x) - \frac{P(x)}{Q(x)} c Q(x) + Q(x) \\ &= (1-q)x P(x) - \frac{P(x)}{Q(x)}(x+c)Q(x) + Q(x) \end{aligned}$$



7th INTERNATIONAL EDUCATION AND INNOVATIVE SCIENCES CONGRESS
May 12-13, 2023 Azerbaijan State Pedagogical University

$$D_q y + \frac{P(x)}{Q(x)} y = (1 - q)xP(x) + Q(x) \text{ olur.}$$

Örnek:

$$D_q y - \frac{1}{x} y = qx$$

denkleminin çözüm ailesini bulalım.

Denklem

$$D_q y - \frac{1}{x} y = (q - 1)x + x$$

şeklinde yazılır. $Q(x) = x$, $P(x) = -1$ alınırsa $-D_q Q(x) = P(x)$ sağlanır Homojen olan kısmının çözümü bulunmuştu homojen olmayan kısmının yani denklemin sağ tarafı

$$(q - 1)x + x = (q - 1)x(-P(x)) + Q(x)$$

şeklinde olduğundan çözüm ailesi

$$y(x) = (x + c)x, \quad y(x) = x^2 + cx \text{ olur.}$$

Teorem 2.3:

$p(x) = -D_q Q(x)$ ve $D_q u = B(x)$ bir özel çözümü $v(x)$ olmak üzere;

$$D_q y + \frac{P(x)}{Q(x)} y = ((q - 1)x(-P(x)) + Q(x)) B(x)$$

denkleminin bir çözüm ailesi $y(x) = (v(x) + c)Q(x)$ 'dir.

Eğer $B(x)=1$ alınırsa (4) denklemi elde edilir.

İspat:

$$D_q y = d_q((v(x) + c)Q(x)) = Q(qx)D_q(v(x) + c) + (v(x) + c)D_q Q(x)$$

$$= ((q - 1)x D_q Q(x) + Q(x)) D_q v(x) + \frac{D_q Q(x)}{Q(x)} (v(x) + c)Q(x)$$

$$= ((q - 1)x(-P(x)) + Q(x)) B(x) + \frac{-P(x)}{Q(x)} y(x)$$

$$D_q y + \frac{P(x)}{Q(x)} y = ((1 - q)xP(x) + Q(x)) B(x)$$

bulunur.



7th INTERNATIONAL EDUCATION AND INNOVATIVE SCIENCES CONGRESS
May 12-13, 2023 Azerbaijan State Pedagogical University

Örnek:

$$D_q y - \frac{1}{x} y = q(q+1)x^2$$

denkleminin çözüm ailesini bulalım.

Denklemi $D_q y - \frac{1}{x} y = ((q-1)x + x)(q+1)x$ şeklinde yazalım.

$Q(x) = x$, $P(x) = -1$ $B(x) = (q+1)x$ olur ve $-D_q(Q(x)) = -P(x)$ eşitliği sağlanır.

Diğer taraftan $B(x) = D_q v(x)$ den $D_q v(x) = (q+1)x$ $v(x) = x^2$ olur. O halde

çözüm ailesi $y(x) = (v(x) + c)Q(x)$ 'den dolayı $y(x) = (x^2 + c)x$ olur.

Teorem 2.4: $D_q u(x) = P(x)$ olsun

$$g(x) = D_q f(x)$$

olmak üzere denkleminin bir özel çözümü $u(x)=v(x)$ ise,

$$((q-1)xP(x)y + f(x))D_q y - g(x)y + P(x)y^2 = 0$$

denkleminin çözüm ailesi

$$y(x) = \frac{f(x)}{v(x) + c}$$

dir. Eğer $P(x) = 1$ ise $D_q u(x) = 1$ den $v(x) = x$ olacağından

$$((q-1)xy + f(x))D_q y - g(x)y + y^2 = 0$$
 denkleminin çözüm ailesi

$$y(x) = \frac{f(x)}{x + c}$$

olur.

İspat:

$$((q-1)xP(x)y + f(x))D_q y - g(x)y + P(x)y^2 = 0$$
 denklemini düzenlenirse

$$(q-1)xP(x)yD_q y + f(x)D_q y - g(x)y + P(x)y^2 = 0$$



7th INTERNATIONAL EDUCATION AND INNOVATIVE SCIENCES CONGRESS
May 12-13, 2023 Azerbaijan State Pedagogical University

$$\left((q-1)x D_q y + y \right) y P(x) + f(x) D_q y - g(x) y = 0$$

$$g(x) y - f(x) D_q y = \left((q-1)x D_q y + y \right) y P(x)$$

$$\frac{g(x) y - f(x) D_q y}{\left((q-1)x D_q y + y \right) y} = P(x) \text{ olur } g(x) = D_q f, D_q v(x) = P(x)$$

$$\left((q-1)x D_q y + y \right) = y(qx)$$

olduğu göz önüne alınırsa

$$D_q \left(\frac{f(x)}{y} \right) = D_q v(x)$$

olur ters operatör alınırsa

$$y(x) = \frac{f(x)}{v(x) + c}$$

bulunur.

Örnek :

$$\left((q-1)xy + x \right) D_q y - y + y^2 = 0$$

denkleminin çözüm ailesini bulalım.

Verilen denklemde $f(x) = x$, $g(x) = 1$ olduğundan $D_q f(x) = g(x)$ sağlanır.

Denklemde $p(x) = 1$ olduğundan ve $D_q v(x) = 1$ olduğundan $v(x) = x$ olur. O halde çözüm ailesi teorem gereğince

$$y(x) = \frac{f(x)}{v(x) + c} \text{ 'den } y(x) = \frac{x}{x + c} \text{ olur}$$

Teorem 2.5 :

$$g(x) = -D_q f(x) \text{ ve } D_q u = P(x) \text{ olmak üzere}$$

verilen denklemin bir özel çözümü $v(x)$ olduğunda ,

$$(q-1)x(D_q y)^2 + 2y D_q y + \frac{g(x)}{f(x)} y^2 = \left((1-q)xg(x) + f(x) \right) P(x)$$

denkleminin çözüm ailesi $y^2 = (v(x) + c)f(x)$ dir.

$P(x)=0$ olduğunda denklem homojen olup



7th INTERNATIONAL EDUCATION AND INNOVATIVE SCIENCES CONGRESS
May 12-13, 2023 Azerbaijan State Pedagogical University

$$(q - 1)x(D_q y)^2 + 2yD_q y + \frac{g(x)}{f(x)}y^2 = 0$$

denkleminin çözüm ailesi $y^2 = cf(x)$ dir

İspat:

$(q - 1)x(D_q y)^2 + 2yD_q y = D_q y^2$ ve $g(x) = -D_q f$ ve de $y^2 = (v(x) + c)f(x)$ olduğundan

$$\begin{aligned}(q - 1)x(D_q y)^2 + 2yD_q y + \frac{g(x)}{f(x)}y^2 &= D_q y^2 + \frac{-D_q f}{f}y^2 \\ &= D_q((v(x) + c)f(x)) - \frac{-D_q f}{f}(v(x) + c)f(x) \\ &= D_q(v(x) + c) + (v(x) + c)D_q f(x) - D_q f(v(x) + c) \\ &= ((q - 1)xD_q f + f)D_q v(x) = ((1 - q)xg(x) + f(x))P(x)\end{aligned}$$

olur.

Örnek:

$$(q - 1)(D_q y)^2 + 2y D_q y - \frac{1}{x}y^2 = (q + 1)x((q - 1)x + x)$$

denkleminin çözüm ailesini bulalım.

Denklemin sol tarafının çözümü için $f(x) = x$, $g(x) = -1$, $g(x) = -D_q f(x)$ sağlanır diğer taraftan, homojen olmayan taraf aşağıdaki gibi düzenlenirse,

$$\begin{aligned}((q - 1)x + x)(q + 1)x &= ((1 - q)x(-1) + x)(q + 1)x \\ &= (1 - q)xg(x) + f(x))p(x)\end{aligned}$$

$D_q v(x) = p(x)$ eşitliğinden $v(x) = x^2$ olduğundan çözüm ailesi

$y^2(x) = (v(x) + c)f(x)$ çözüm ailesi kuralı kullanılarak

$y^2(x) = (x^2 + c)x$ elde edilir.

3. q-Antitürev

Tanım: $D_q F(x) = f(x)$ ise F fonksiyonuna f 'in bir q-antitürevi denir.

ve



7th INTERNATIONAL EDUCATION AND INNOVATIVE SCIENCES CONGRESS
May 12-13, 2023 Azerbaijan State Pedagogical University

$$F(x) = \int f(x) d_q x$$

Şeklinde ifade edilir.[4][5]

Burada

$$D_q F(x) = \frac{d_q f(x)}{d_q x}$$

olduğundan

$$d_q F(x) = f(x) d_q x$$

$$\int d_q F(x) = \int f(x) d_q x$$

$$F(x) = \int f(x) d_q x + c, \quad c \text{ keyfi sabit}$$

yani,

$$\int f(x) d_q x = F(x) + c$$

olur.

c keyfi sabit olmak üzere,

$$D_q c = \frac{d_q c}{d_q x} = 0$$

$$\frac{d_q c}{d_q x} = 0 \text{ ise } d_q c = 0 \cdot d_q x$$

$$\int 0 \cdot d_q x = c$$

olur.

Klasik analizde olduğu gibi bir fonksiyonun birden fazla q-antitüreve sahip olması mümkündür.

Bu kısımda q-antitürev tanımı kullanarak örnekler verilmiştir.

Örnek:

$\int (q + 1)x d_q x$ integralinin sonucunu bulalım.



7th INTERNATIONAL EDUCATION AND INNOVATIVE SCIENCES CONGRESS
May 12-13, 2023 Azerbaijan State Pedagogical University

$$D_q x^2 = (q + 1)x \text{ ise}$$
$$\frac{d_q x^2}{dx} = (q + 1)x \text{ olduğundan } \int d_q x^2 = \int (q + 1)x d_q x \text{ olacaktır.}$$

Dolayısıyla,

$$\int (q + 1)x d_q x = x^2 + c \text{ olarak bulunur.}$$

$\int (q^2 + q + 1)x^2 d_q x$ integralinin sonucunu da aynı şekilde hesaplayalım.

$$D_q x^3 = \frac{(qx)^3 - x^3}{qx - x} = (qx)^2 + qx^2 + x^2$$
$$= (q^2 + q + 1)x^2$$

$$\int (q^2 + q + 1)x^2 d_q x = \int d_q x^3 = x^3 + c \text{ dir.}$$

$$D_q x^n = \frac{q^n - 1}{q - 1} x^n$$

olduğundan integral hesabı,

$$D_q x = \frac{q - 1}{q - 1} x^0 = 1$$

$$\int d_q x = x + c$$

$$D_q x^2 = \frac{q^2 - 1}{q - 1} x = (q + 1)x$$

$$\int (q + 1)x d_q x = x^2 + c$$

$$D_q x^3 = \frac{q^3 - 1}{q - 1} x^2 = (q^2 + q + 1)x^2$$

$$\int \frac{q^3 - 1}{q - 1} x^2 d_q x = x^3 + c$$

⋮

⋮

$$D_q x^n = \frac{q^n - 1}{q - 1} x^{n-1}$$

$$\int \frac{q^n - 1}{q - 1} x^{n-1} d_q x = x^n + c$$

q-türevden yararlanılarak genellenebilir.

Teorem 3.1:

$y = xD_q y + f(D_q y)$ denkleminin çözüm ailesi $D_q y = c$ olmak üzere



7th INTERNATIONAL EDUCATION AND INNOVATIVE SCIENCES CONGRESS
May 12-13, 2023 Azerbaijan State Pedagogical University

$$y = xc + f(c) \text{ ' dir}$$

İspat:

Gerçekten de

$$D_q y = D_q(xc + f(c)) = cD_q x + 0 = c \text{ ' dir}$$

$D_q y = p$ olsun.

$$y = xp + f(p) \text{ ise } D_q y = D_q(xp) + D_q f(p)$$

$$p = qx D_q p + p D_q x + D_q f(p) D_q p$$

$$qx D_q p + D_q f(p) D_q p = 0$$

$$(D_q p) (qx + D_q f(p)) = 0$$

$D_q p = 0$ ise $p = c$ yani $D_q y = c$ olur.

Aynı şekilde,

$D_q y = x D_q^2 y + f(D_q^2 y)$ denkleminde $D_q^2 y = c$ alınırsa çözüm ailesini bulalım;

$D_q y = xc + f(c)$ olarak düzenlenirse ve q-integrali alınırsa

$$\begin{aligned} y &= \int (xc + f(c)) d_q x = c \int x d_q x + f(c) \int d_q x \\ &= c \frac{x^2}{(q+1)} + f(c)x + c_1 \end{aligned}$$

olur.

$D_q^2 y = x D_q^3 y + f(D_q^3 y)$ denklemini verilsin $D_q^3 y = c$ olmak üzere

$D_q^2 y = xc + f(c)$ ise

$$\int D_q^2 y d_q x = c \int x d_q x + f(c) \int d_q x$$

$$D_q y = \frac{c}{q+1} x^2 + f(c)x + c_1$$

$$\int D_q y d_q x = \frac{c}{q+1} \cdot \frac{q-1}{q^3-1} \int \frac{q^3-1}{q-1} x^2 d_q x + f(c) \cdot \frac{q-1}{q^2-1} \int \frac{q^2-1}{q-1} x d_q x$$



7th INTERNATIONAL EDUCATION AND INNOVATIVE SCIENCES CONGRESS
May 12-13, 2023 Azerbaijan State Pedagogical University

$$+ \int c_1 d_q x$$

$$y = \frac{c}{(q+1)(q^2+q+1)} x^3 + \frac{f(c)}{q+1} + c_1 x + c_2$$

denklemleri ile çözüm ailesi bulunur.

$$D_q^{n-1} y = x D_q^n y + f(D_q^n y) \text{ denklemleri için de } D_q^n y = c \text{ olsun.}$$

$$D_q^{n-1} y = xc + f(c) \text{ olur her iki tarafın } q\text{-integrali alınır}$$

$$\int D_q^{n-1} y d_q x = \int x c d_q x + \int f(c) d_q x$$

$$D_q^{n-2} y = c \frac{q-1}{q^2-1} x^2 + f(c)x + c_1$$

$$\int D_q^{n-2} y = c \frac{q-1}{q^2-1} \cdot \frac{q-1}{q^3-1} \cdot \int \frac{q^3-1}{q-1} x^2 d_q x + f(c) \cdot \frac{q-1}{q^2-1} \int \frac{q^2-1}{q-1} x d_q x + c_1 \int d_q x$$

$$D_q^{n-3} y = c \frac{q-1}{q^2-1} \frac{q-1}{q^3-1} x^3 + f(c) \frac{q-1}{q^2-1} x^2 + c_1 x + c_2$$

$$D_q^{n-4} y = c \frac{q-1}{q^2-1} \frac{q-1}{q^3-1} \cdot \frac{q-1}{q^4-1} x^4 + f(c) \frac{q-1}{q^2-1} \frac{q-1}{q^3-1} x^3 + c_1 \frac{q-1}{q^2-1} x^2 + c_2 x + c_3$$

⋮

$$D_q^{n-(n-1)} y = c \frac{(q-1)^{n-2}}{(q^2-1)(q^3-1) \dots (q^{n-1}-1)} x^{n-1} \\ + f(c) \frac{(q-1)^{n-3}}{(q^2-1)(q^3-1) \dots (q^{n-2}-1)} x^{n-2} \\ + c_1 \frac{(q-1)^{n-4}}{(q^2-1)(q^3-1) \dots (q^{n-3}-1)} x^{n-3} + \dots + c_{n-4} \frac{q-1}{q^2-1} x^2 + c_{n-3} x \\ + c_{n-2}$$

$$y = c \frac{(q-1)^{n-1}}{(q^2-1)(q^3-1) \dots (q^n-1)} x^n$$

$$+ f(c) \frac{(q-1)^{n-2}}{(q^2-1)(q^3-1) \dots (q^{n-1}-1)} x^{n-1} + \dots + c_{n-3} \frac{q-1}{q^2-1} x^2 + c_{n-4} x + c_{n-1}$$



7th INTERNATIONAL EDUCATION AND INNOVATIVE SCIENCES CONGRESS
May 12-13, 2023 Azerbaijan State Pedagogical University

$$y = c \frac{(q-1)^{n-1}}{\prod_{k=2}^n (q^k - 1)} x^n + f(c) \frac{(q-1)^{n-2}}{\prod_{k=2}^{n-1} (q^k - 1)} x^{n-1} + c_1 \frac{(q-1)^{n-3}}{\prod_{k=2}^{n-2} (q^k - 1)} x^{n-2} + \dots$$
$$+ c_{n-3} \frac{q-1}{q^2-1} x^2 + c_{n-2} x + c_{n-1}$$
$$= c \frac{(q-1)^{n-1}}{\prod_{k=2}^n (q^k - 1)} x^n + f(c) \frac{(q-1)^{n-2}}{\prod_{k=2}^{n-1} (q^k - 1)} x^{n-1} + \sum_{i=1}^{n-3} c_i \frac{(q-1)^{n-i-2}}{\prod_{k=1}^{n-i-1} (q^k - 1)} x^{n-i-1} + c_{n-2} x$$

+ c_{n-1} şeklinde çözüm ailesi bulunur.

KAYNAKÇA

- [1] Kac V. ve Cheung P., *Quantum Calculus*, Springer, New York, (2002).
- [2] Ernst, T.; *A Comprehensive Treatment of q-Calculus*. Birkh"auser, Basel , (2012).
- [3] Aral, A., Gupta, V., Agarwal, R.P.; *Applications of q-Calculus in Operator Theory*. Springer, NewYork, (2013).
- [4] Oney, S.; *The Jackson integral*. University of Michigan, USA, (2007), 1-10
- [5] Jackson, FH: *On q-definite integrals*, Quart.J. Pure and Appl. Math.41(1910), 193-203



7th INTERNATIONAL EDUCATION AND INNOVATIVE SCIENCES CONGRESS
May 12-13, 2023 Azerbaijan State Pedagogical University

TÜRKİYE-AZERBAYCAN İLİŞKİLERİNDE EĞİTİMİN ROLÜ: ÜNİVERSİTE ÖĞRENCİLERİ ÖRNEĞİ

THE ROLE OF EDUCATION IN TURKEY-AZERBAIJAN RELATIONS:
THE EXAMPLE OF UNIVERSITY STUDENTS

Prof. Dr. İhsan ÇAPCIOĞLU

Ankara Üniversitesi İlahiyat Fakültesi

ORCID ID: 0000-0003-4796-5232

Aygün ALİYEVA

Ankara Üniversitesi Sosyal Bilimler Enstitüsü

ORCID ID: 0000-0002-9620-9743

ÖZET

Türkiye-Azerbaycan devletleri arasındaki ilişkileri Haydar Aliyev'in iki ülkenin birbiri ile olan tarihi bağını bir cümlede özetlemiş olduğu "Bir millet, iki devlet" ifadesi temelinde değerlendirmek gerekir. İki ülkenin birçok farklı alanlardaki karşılıklı ilişkileri tarihi köklere ve uzun bir geçmişe sahiptir. Aynı kökene sahip olan bu toplumlar sıkı bağlarla birbirine kenetlenmiş durumdadır. Siyasi, ekonomik, pedagojik ve toplumsal alanlar başta olmak üzere pek çok alandaki karşılıklı ilişkiler, dayanışma temelinde her geçen gün daha da gelişmektedir. 20. yüzyıl her iki toplumun zihninde Türklük bilincine dayalı millet şuurun canlanması ve gelişmesine yönelik atılan adımlar bakımından oldukça önemlidir. Hasanbey Zerdabi, Mirza Fethali Ahundzade gibi düşünürler ile başlayan bu faaliyetler 20. yüzyılda Mirza Aliekber Sabir, Celil Memmedkuluzade gibi mütefekkirler tarafından devam ettirilmiştir. Bu çerçevede özellikle çocuklara ve gençlere eğitim imkânlarının sağlanabilmesine yönelik çalışmalar yapılmıştır. Dönemin ileri gelenleri tarafından kurulan vakıflar yoluyla sağlanan destekler ile eğitilmiş gençlerin yetişmesine katkı sağlanması amaçlanmıştır. Böylece maddi imkânı yetersiz olan yetenekli çocukların ve gençlerin nitelikli bir eğitim almaları sağlanmıştır. Bu dönemde ve Cumhuriyet döneminde eğitim alanında önemli gelişme kat edilmesi için Türkiye'nin desteği ile yapılan faaliyetlerden biri de Azerbaycan'a öğretmenlerin gönderilmesi ve yeni eğitim-öğretim programının hazırlanmasıdır. Azerbaycan'ın bağımsızlığını ilan ettiği 1990'lı yıllardan itibaren bu alandaki karşılıklı ilişkiler daha da gelişmeye başlamıştır. İki ülke arasında askeri eğitim, haritacılık eğitimi ve yükseköğretim alanında bir dizi anlaşma imzalanmıştır. Bu kapsamda, özellikle öğrenci değişim programları aracılığıyla her iki ülkeden çok sayıda öğrenci karşılıklı eğitim hareketliliğine katılmaya devam etmektedir. "Kültür elçileri" olarak ifade edebileceğimiz bu öğrenciler iki ülkenin gelecekte de farklı alanlarda yapacağı işbirliğine dayalı olarak yürüteceği ilişkilerin güçlendirilmesine çok ciddi katkıda bulunacaktır. "Türkiye-Azerbaycan İlişkilerinde Eğitimin Rolü: Üniversite Öğrencileri Örneği" başlıklı bu çalışmada, öncelikle iki ülke arasında eğitim alanında yapılan çalışmaların tarihsel sürecine yer verilecek, daha sonra bu çalışmaların Azerbaycan ve Türkiye ilişkilerindeki rolü incelenecektir. Çalışma kapsamında Türkiye'deki üniversitelerde çeşitli programlarla öğrenim gören öğrenciler ile mülakatlar yapılacaktır. Nitel araştırma tekniklerinden olan mülakatın yanı sıra dökümantasyon tekniğine dayalı literatür taramasına da başvurulacaktır. Elde edilen verilerden hareketle konuyla ilgili sosyolojik değerlendirmelerin yapılması ve konunun akademik dünyanın dikkatine sunulması planlanmaktadır.

Anahtar Kelimeler: Azerbaycan, Türkiye, Kültürlerarası İlişkiler, Eğitim.



7th INTERNATIONAL EDUCATION AND INNOVATIVE SCIENCES CONGRESS
May 12-13, 2023 Azerbaijan State Pedagogical University

ABSTRACT

We ought to analyze Turkey-Azerbaijan relations on the basis of the expression “One nation, two states,” which Heydar Aliyev used to characterize the two nations’ historical links in one statement. The mutual relations of the two countries in many various sectors have historical roots and a lengthy history. These societies, which have the same origin, are linked with each other with close ties. Mutual relations, particularly in the political, economic, educational, and social fields, are evolving on a daily basis on the basis of solidarity. The twentieth century is significant in terms of the initiatives taken in minds of the both societies to revive and establish national consciousness based on Turkish consciousness. These activities, which began with philosophers such as Hasanbey Zardabi and Mirza Fethali Ahundzade, were carried on in the twentieth century by thinkers such as Mirza Aliekber Sabir and Celil Mammadkuluzade. In this context, efforts have been made particularly towards providing educational opportunities for children and young people. It was aimed to contribute to the education of educated young people through support provided by foundations established by the leading figures of the period. As a result, it was ensured that talented children and young people with insufficient financial means received a quality education. One of the activities carried out with the support of Turkey during this period and in the Republican era in order to achieve significant progress in the field of education is the sending of teachers to Azerbaijan and the preparation of a new education-training program. Mutual contacts in this industry have become stronger since Azerbaijan established independence in the 1990s. A series of agreements were signed between the two countries in the field of military education, cartography education and higher education. Many students from both nations continue to participate in reciprocal education mobility, particularly through student exchange programs, in this context. These students, who may be described as cultural ambassadors will make a significant contribution to the future strengthening of relations between the two countries based on cooperation in various disciplines. In this study titled “The Role of Education in Turkey-Azerbaijan Relations: The Case of University Students”, firstly, the historical process of the studies carried out between the two countries in the field of education will be given, and then the role of these studies in the relations between Azerbaijan and Turkey will be examined. Within the scope of the study, interviews will be conducted with students studying in various programs at universities in Turkey. In addition to the interview, which is one of the qualitative research techniques, literature review based on the documentation technique will also be applied. Based on the data obtained, it is planned to make sociological evaluations on the subject and bring the subject to the attention of the academic world.

Keywords: Azerbaijan, Turkey, Intercultural Relations, Education.

GİRİŞ

Türkiye ve Azerbaycan halkı, ortak bir soy, dil ve kültürel geleneklere sahip olma bakımından birbirine sıkı bağlarla bağlıdır. Ortak değer, inanç, gelenek ve göreneğin mensubu bu iki Türk toplumu arasındaki söz konusu derin bağlar, iki toplumu müşterek bir kimlikte birleştirmektedir. Her iki Türk toplumu Oğuz boyuna mensuptur. XI-XII. yüzyılda Oğuzların Kınık boyundan olan Selçuklu Türklerinin Azerbaycan’a gelmesi Azerbaycan Türklerinin etnik olarak gelişiminin nihai aşaması olarak değerlendirilmektedir. Osmanlı Türkleri ise Oğuzların Kayı boyuna mensuptur. Bu iki toplumun da konuştuğu dil, Türkiye Türkçesi ve Azerbaycan Türkçesi Ural-Altay dil ailesi, Altay kolu, Oğuz dil grubuna dâhildir. Tek millet ve iki devlet olarak kabul edilen Azerbaycan ve Türkiye devletleri, coğrafi konumlanışları bakımından jeo-stratejik bir konuma, doğal kaynaklara ve enerji rezervlerine sahip olmaları sebebiyle jeopolitik açıdan da büyük önem taşımaktadır. Bu özellikleri dolayısıyla söz konusu iki Türk devletini Avrasya kıtasının kalbi olarak değerlendirebiliriz. Azerbaycan’ın Hazar Denizi havzasında yerleşimi, öncelikle petrol ve doğal gaz yatakları da dâhil olmak üzere enerji kaynağı rezervine sahip olması nedeniyle önemini daha da artırmıştır. Bazı araştırmalara göre, Hazar Denizi havzası 48 milyar varillik doğrulanmış bir petrol rezervine sahiptir.



7th INTERNATIONAL EDUCATION AND INNOVATIVE SCIENCES CONGRESS
May 12-13, 2023 Azerbaijan State Pedagogical University

Bununla birlikte söz konusu bölgenin daha büyük petrol rezervi barındırması mümkündür. Bu coğrafyadaki petrol rezervinin dünyadaki petrol rezervinin % 10'unu oluşturduğu ifade edilmektedir.

Azerbaycan devleti 1990'lı yıllarda, bağımsızlığını elde ettikten sonra özellikle ekonomik olarak kalkınmasına yardım edecek Türkiye'nin de içerisinde bulunduğu bir dizi uluslararası anlaşmaya ve projeye imza atmıştır. 1994 yılında imzalanan ve *asrın antlaşması* olarak değerlendirilen "Azeri-Çırak-Güneşli" yataklarının ortak işletilmesi antlaşması, 1998 yılında Şahdeniz sahasında bulunan doğalgazın Türkiye üzerinden Avrupa'ya ulaşımını temin etmek amacı ile inşası kararlaştırılan "TANAP", 1999 yılında imzalanan ve yapımına başlanan "Bakü-Tiflis-Ceyhan" boru hattı projeleri, iki ülke arasındaki işbirliğine yönelik gösterilebilecek örneklerden bazılarıdır. İki ülke arasında siyasi, ekonomik, pedagojik ve toplumsal alanlar başta olmak üzere birçok alanda işbirliği görülmektedir. Bu çalışmanın konusunu söz konusu devletler arasında eğitim alanında yürütülen karşılıklı çalışmalar ve gerçekleştirilen projeler oluşturmaktadır. Çalışmanın amacı Türkiye-Azerbaycan ilişkilerinde eğitimin rolünü Türkiye'de eğitim gören Azerbaycanlı öğrencilerin görüşlerinden hareketle değerlendirmektir. Çalışmada nitel araştırma yöntemine kullanılmış ve katılımcılara görüşme tekniği ile ulaşılmıştır. Bu çerçevede Türkiye'nin çeşitli üniversitelerinde farklı alanlarda eğitim gören 6 Azerbaycanlı öğrenci ile görüşme gerçekleştirilmiştir.

Katılımcılar lisans, yüksek lisans ve doktora düzeyinde, turizm, din sosyolojisi, uluslararası ilişkiler, siyaset bilimi ve kamu yönetimi, Türk dünyası edebiyatı alanlarında, Akdeniz Üniversitesi, Ankara Yıldırım Beyazıt Üniversitesi, Kastamonu Üniversitesi ve Ege Üniversitesi'nde öğrenim gören öğrencilerden oluşmaktadır. Katılımcılar arasında hem burslu olarak hem de kendi hesabına eğitim alan öğrenciler bulunmaktadır. Çalışmada aynı zamanda doküman incelenmesi tekniğine de başvurulmuştur. Nitel araştırma yönteminde örnekleme çeşitlerinden biri de *kolay ulaşılabilir veya elverişli örnekleme* yöntemidir. Maliyet açısından da elverişli olduğunu ifade edebileceğimiz bu yöntemle araştırmacı kolay ve hızlı bir şekilde ulaşabileceği gönüllü kişileri araştırmaya dâhil etmektedir. Bu araştırmada da tercih edilen bu yöntemle katılımcıların sorulara vermiş oldukları cevaplardan elde edilen veriler betimsel analiz yöntemi ile değerlendirilmiştir. Bu yöntemde görüşme sonucu elde edilen bilgileri olduğu gibi aktarmak için sıklıkla doğrudan alıntılara yer verilmektedir. Bunun bir diğer önemli sebebi de görüşmecilerin sorulara vermiş oldukları cevaplar doğrultusunda konu ile ilgili ifade etmiş oldukları görüşlerini etkili bir biçimde değerlendirebilmektir (Efegil, Özsvaşa, 2013, s. 46-48, İsmayılzade, 2015, s. 4, 5, Kazımlı, 2018, s. 101, 103-105).

Bu kapsamda çalışma grubundaki katılımcılara aşağıdaki sorular yöneltilmiştir:

- Neden Türkiye'de öğrenim görmeyi tercih ettiniz?
- Neden _____ alanında ve _____ üniversitesini seçtiniz?
- Bu seçiminizde neler etkili oldu?
- Türkiye'ye gelmeden önce neler düşünüyordunuz?
- Türkiye'yi gördükten sonra neler değişti? Türkiye'de aldığımız eğitimi başarılı/yeterli buluyor musunuz?
- Sizin gibi Türkiye'de eğitim görmek isteyenlere ne tavsiye edersiniz?
- Azerbaycan-Türkiye ilişkilerine aldığımız eğitimin hangi açılardan katkıda bulunduğunu düşünüyorsunuz?
- Bu kapsamda belirtmek istediğiniz başka bir husus ya da hususlar var mı?



7th INTERNATIONAL EDUCATION AND INNOVATIVE SCIENCES CONGRESS
May 12-13, 2023 Azerbaijan State Pedagogical University

İKİ ÜLKE İLİŞKİLERİNDE EĞİTİMİN ROLÜ

Azerbaycan ve Türkiye arasındaki ilişkiler, özellikle eğitim alanında, uzun ve önemli bir tarihe sahiptir. Aynı kökene sahip olan bu toplumlar sıkı bağlarla birbirine kenetlenmiş durumdadır. Siyasi, ekonomik, pedagojik ve toplumsal alanlar başta olmak üzere pek çok alandaki karşılıklı ilişkiler, dayanışma temelinde her geçen gün daha da gelişmektedir. 20. yüzyıl, çocuklar ve gençler için en önemli mesele olan eğitim olanaklarıyla birlikte, her iki toplumda da Türk bilincine dayalı ulusal kimliğin ilerlemesinde büyük adımlara tanık oldu. Dönemin önde gelen isimlerinin kurduğu vakıflarla iyi eğitilmiş gençlerin yetişmesine destek olunması amaçlandı. Başarılı, gelecek vaad eden öğrencilerin tespit edilerek onlara eğitim imkânlarının sağlanması yönündeki çalışmaların 1990'lı yıllarda daha da artmış olduğunu ifade edebiliriz. Özellikle eğitim alanında yapılan tüm bu çalışmalar, birçok alanda işbirliği yapan iki ülke arasındaki kardeşlik ve stratejik ortaklık ilişkilerinin, bağlarının ve dayanışma duygusunun gelişmesine destek olmuştur. Her iki ülkenin birçok alanda olduğu gibi eğitim alanındaki ilişkilerini geliştirme ve Türk toplumunun geleceğine fayda sağlayacak çeşitli alanlarda uzmanlaşmış olan, donanımlı ve bilgili gençler yetiştirme çabaları, ülkelerin eğitime ve aralarındaki tarihi kardeşlik bağlarının güçlenmesi ve gelişmesine verdiği değerden kaynaklanmaktadır. 1992 yılında imzalanan “Türkiye Cumhuriyeti ile Azerbaycan Cumhuriyeti Arasında Eğitim, Öğretim, Uzmanlık Hizmetleri, Teknik ve Bilimsel İşbirliği Anlaşması”, yine aynı yılda imzalanan “Askerî Eğitim İşbirliği Anlaşması”, 2005 yılında imzalanmış “Türkiye Cumhuriyeti Hükümeti ile Azerbaycan Cumhuriyeti Hükümeti Arasında Haritacılık Alanında Eğitim, Teknik ve Bilimsel İşbirliğine Dair Anlaşma”, 2017 yılında imzalanan “Türkiye Cumhuriyeti Yükseköğretim Kurulu ile Azerbaycan Cumhuriyeti Eğitim Bakanlığı Arasında Yükseköğretim Alanında İşbirliğine Dair Mutabakat Zaptı” eğitimde mevcut işbirliğinin gelişmesine büyük katkı sağladığı düşünülen anlaşmalara örnek teşkil etmektedir.

Azerbaycan-Türkiye arasında eğitim alanındaki işbirliği sonucu öğrenci değişim programları, devlet ve üniversitelerin sağlamış oldukları burs imkanları sonucunda çok sayıda öğrenci farklı alanlarda, çeşitli üniversitelerde öğrenim görme imkanına ulaşmıştır. İki ülkenin karşılıklı işbirliği sonucu yapmış olduğu önemli çalışmalardan biri ilahiyat alanında eğitilmiş gençlerin yetişmesi için Bakü Devlet Üniversitesi'ne bağlı fakültenin açılması yönünde Türkiye Diyanet Vakfı'nın yürütmüş olduğu çalışmadır. Fakülte 1992 yılında Azerbaycan Eğitim Bakanlığı, Bakü Devlet Üniversitesi ile Türkiye Diyanet Vakfı'nın imzalamış olduğu anlaşma sonucu açılmıştır. Fakülte din eğitimi alanında eğitim veren ilk resmi kurum durumundadır. Kuruluşunun ilk yıllarında Türkiye'den gelen öğretim elemanları tarafından yetiştirilen gençler daha sonra Türkiye'nin çeşitli üniversitelerinde doktora eğitimlerini tamamlayarak ülkelerine dönmüş ve yetişmiş oldukları üniversitede öğretim üyesi olarak görev yapmışlardır. 2018 yılında Dini Kurumlarla İş Üzre Devlet Komitesi'ne bağlı Azerbaycan İlahiyat Enstitüsü kurulmuş ve Bakü Devlet Üniversitesi İlahiyat Fakültesi bu eğitim kurumuna dâhil edilmiştir (Tuzcuoğlu, 2019, s. 102-104, 106, 107).

Bir başka önemli proje ise Türkiye Cumhuriyeti'nin uluslararası öğrencilere yönelik uygulamış olduğu burs programıdır. Yurtdışı Türkler ve Akraba Toplulukları Başkanlığı'na bağlı Türkiye Bursları Programı tarafından burs imkânı sağlanan uluslararası öğrenciler arasında Azerbaycanlı öğrenciler de bulunmaktadır. Türkiye ve Azerbaycan arasındaki ilişkilerin gelişimine önemli katkı sağlayan eğitim alanında yapılan büyük projelerden biri olarak değerlendirilen ve kamu kaynaklı dünyanın en kapsamlı burs programları arasında görülen bu yükseköğretim burs programı dünyanın birçok ülkesinden çeşitli ihtisas alanlarında öğrencilere burs imkânı sağlayarak onlara Türkiye'de eğitim alma fırsatı sunmaktadır. Türkiye Cumhuriyeti tarafından yürütülen bu proje tüm dünyadaki başarılı öğrencilere eğitim imkânı sağlamakla hem o öğrencilerin sahip oldukları kültürü tanıtmaya, hem de onlara Türkiye'yi tanıtmaya, Türk toplumunun kültürünü, tarihini öğrenme fırsatı sunmaktadır. Türkiye'de eğitim alan öğrenciler Türkiye'nin kültür ve gönül elçisi unvanıyla kendi ülkelerine döndüklerinde Türkiye'yi temsil etmekte ve tanıtmaktadırlar. Türkiye Bursları'nın 2022 yılı yıllık raporuna göre 2021-2022 akademik yılında 260.289 yabancı öğrenciye ev sahipliği yapan Türkiye uluslararası öğrenci sayısına göre dünyada ilk 10 ülke arasında yer almaktadır. Bu kapsamda 200.000'den fazla



7th INTERNATIONAL EDUCATION AND INNOVATIVE SCIENCES CONGRESS
May 12-13, 2023 Azerbaijan State Pedagogical University

yabancı uyruklu öğrenci misafir edilmektedir (Türkiye Bursları-2022 yıllık rapor; erişim adresi: <https://turkiyeburslari.gov.tr/hakkimizda>).

ARAŞTIRMA BULGULARI VE TARTIŞMA

Araştırma kapsamında elde edilen bulgular beş ana kategoride değerlendirilebilir. Çalışma grubundaki katılımcılara yöneltilen Türkiye'yi ve Türk eğitim sistemini neden tercih ettiklerine ilişkin veriler birinci kategoriye oluşturmaktadır.

Türkiye'yi ve Türk Eğitim Sistemini Tercih Nedenleri

Öğrencilerin Türk eğitim sistemini ve Türkiye'yi tercih etme nedenlerine ilişkin görüşleri, dört başlıkta toplanmaktadır:

- Kaliteli eğitim imkanı sağlamış olması,
- Kültürel benzerlik, yakınlığı, aynı zamanda dil ve din ortaklığı,
- Eğitim için burs olanaklarının olması,
- Öğrenciler tarafından Türkiye'ye karşı sevgi ve ilginin olması.

Katılımcıların tercih nedenlerine ilişkin görüşlerinde aşağıdaki gerekçelerin konu edildiği tespit edilmiştir. Katılımcılar arasında yer alan ve Ege Üniversitesi'nde lisansüstü eğitim alan bir öğrenci Türk eğitim sistemini tercih etme gerekçesini şöyle açıklamaktadır:

“Şuan Türkiye’de yüksek lisans eğitimi almaktayım. Fakat Türkiye’de okumak, eğitim hayatımın bir dönemini bu ülkede yaşamak, Türkiye’ye olan ilgim sebebiyle benim çok küçük yaşlarımdan istediğim bir şeydi. Türkiye’ye büyük ilgi duymaktaydım, burada eğitim alabilmek benim hayalim ve maksadımdı. Türkiye’nin her zaman benim için ayrı bir yeri olmuştur. Lisans döneminde bu bana kismet olmadı, ama yüksek lisans için eğitimimi bu ülkede devam ettirmekte kesin olarak kararlıyım. Yani ‘yüksek lisans düzeyinde eğitimimi devam ettireceksem, bunu Türkiye’de yapmam gerekiyor’ diye düşünmektaydım. Ve Yurtdışı Türkler ve Akraba Topluluklar Başkanlığı’nun Türkiye Burslarını kazanmam sonucu bunu gerçekleştirmiş buldum ve Ege Üniversitesinde eğitim hayatıma başladım.”

Öğrencilerin Türkiye'yi tercih nedenleri arasında uluslararası öğrenci değişim programlarına ilişkin önceki tecrübelerinin de etkili olduğu anlaşılmaktadır. Nitekim konuyla ilgili tecrübelerini aktaran bir katılımcı Türkiye'deki eğitimin kalitesine de dikkat çekmektedir:

“Ben daha önce Mevlana öğrenci değişim programı ile Türkiye’ye gelmiştim ve eğitim sistemi hakkında birebir bilgi edinme şansım olmuştu. Buradaki eğitim sistemini sevmiştim. Türkiye’yi tercih sebeplerimden biri kültür ve dil bakımından yakın olması, bu sebeple ailemin de tercihim desteklemiş olmasıdır. Bir diğer etken ise Türkiye Burslarından burs kazanmış olmamdı. Tüm bunların yanı sıra eğitim düzeyinin iyi olması da tercihime tesir eden bir diğer faktör olmaktadır.”

Bir katılımcı ise tercih nedeni olarak kültürel yakınlığa dikkat çekmektedir:

“Başka bir ülkeye taşınmanın ve orada yaşayarak eğitim almanın insan için kendi kültüründen ayrılması sebebiyle bazı zorlukları vardır. Bu sebeple de dil, din ve kültürel açıdan yakın olan bir ülkeyi seçmek istedim.”

Bu çerçevede bir katılımcı ise dil yakınlığına vurgu yapmaktadır:

“Kültür açısından benzerlik olduğu ve aynı zamanda ortak bir dil kullanmamız sebebiyle orada kendimi rahat hissedeceğimi düşündüğüm için Türkiye’yi tercih etmiş bulunmaktayım.”

Katılımcıların dikkat çektiği hususlardan biri de Türkiye burslarının hızlı kabul almaya imkan veren bir işleyişe sahip olmasıdır:



7th INTERNATIONAL EDUCATION AND INNOVATIVE SCIENCES CONGRESS
May 12-13, 2023 Azerbaijan State Pedagogical University

“Bir sıra burs programlarına başvuru yapmıştım, fakat en erken olumlu cevap aldığım ülkelerden biri Türkiye oldu. Diğer ülkelerden aldığım kabuller lisansta eğitim aldığım ihtisasa uygun değildi, farklıydı. Mesela bunlardan biri HR (İK) ve EP ihtisasıydı. Türkiye’de kabul aldığım ihtisas Siyaset Bilimi ve Kamu Yönetimi lisansta aldığım Siyaset Bilimi ihtisasına daha yakındı. Aynı zamanda burs kazanmış olmam da etkili bir faktördür.”

Katılımcıların Türkiye’yi tercih etme sebepleri sırasında yer alan önemli hususların başında burs imkânı gelmektedir. Daha önce de belirtildiği gibi birçok başarılı, fakat ekonomik imkânı yeterli olmayan öğrenci söz konusu burs programları aracılığıyla Türkiye’nin en iyi üniversitelerinde eğitim alma imkânı bulmaktadır. Bu durum, onlar açısından kendilerini yetiştirerek ülkelerine ve insanlığa fayda sağlayabilme yönünde paha biçilmez bir destek olarak değerlendirilmektedir. Öğrencilerin Türkiye tercihlerinde etkili olan bir diğer faktör ise iki ülke arasında mevcut olan kültürel yakınlık, dil benzerliği ve inanç ortaklığıdır. Nüfusunun tamamına yakınının Müslümanlardan oluşması sebebiyle Türkiye, gençlerin kendilerini yabancı görmedikleri için evlerindeki gibi rahat hissettikleri kardeş ülke olarak algılanmaktadır. Türkiye’ye eğitim amacıyla gelen lisans, yüksek lisans ve doktora düzeyindeki gençlerin yaşlarının 16-23 arasında değiştiği düşünüldüğünde, ilk defa uzun süreliğine yabancı bir ülkeye seyahat etmek ve orada bir süreliğine de olsa yerleşmek bu yaş grubundaki kişiler için kaygı verici sonuçlara yol açabilmektedir. Esasen bu durum, çocuk, genç, yetişkin ve yaşlı fark etmeksizin her yaş grubundaki kişiler için geçerlidir. Çünkü insan alışmış olduğu ortamın dışına çıktığında yeni ortamına uyum sağlaması doğal olarak bir süreç gerektirmektedir. İki toplum arasındaki yakınlığın bu sürecin hızlı ve sağlıklı bir şekilde aşılmasında büyük katkıda bulunduğunu görmekteyiz. Elbette burada katılımcıların Türkiye’ye karşı duydukları ilgi, sevgi ve yakınlığın da büyük ölçüde kolaylaştırıcı bir rol üstlendiği anlaşılmaktadır.

Uzmanlık Alanının Seçiminde ve Üniversite Tercihinde Etkili Olan Faktörler

Araştırmada katılımcıların yüksek lisans ve doktora düzeyinde öğrenim gören öğrencilerin bölüm ve uzmanlık alanı tercihlerinin daha önceki eğitimleri ile uygunluğunda etkili bir faktör olduğu tespit edilmiştir. Üniversitelerin dünya ve ülke sıralamalarındaki yerleri ile başarı durumları da tercihler üzerinde etkili olmaktadır. Nitekim katılımcılardan biri bu hususu şöyle belirtmektedir:

“Tercih etmiş olduğum üniversitenin benim açımdan en büyük avantajı başkentte olması ve İngilizce eğitimin veriliyor olmasıydı. Aynı zamanda sıralamada da iyi bir yerde olması, yani seçtiğim alanda eğitim düzeyi iyi olan bir üniversite olması ile ilgilidir.”

Bir katılımcı ise üniversitenin başarı sıralamasının eğitim kalitesini etkilediğini ve bu durum tercih edilmesindeki ana etkenlerin başında geldiğini belirtmektedir:

“Bu alanda en iyi eğitim veren üniversitelerden biri Ege Üniversitesidir. Türkiye Burslarına başvuru aşamasında birkaç bölüm tercih ediyoruz, o zaman bu tercih etmiş olduğum bölüm benim çok dikkatimi çekmişti. Bölümümü seçmemdeki en büyük etken (Türk Dünyası Edebiyatı bölümü) tüm Türk dünyası edebiyatına vakıf olma imkânı sağlayacak olmasıdır. Bu bölüm bana sadece bir ülkenin, bir coğrafyanın değil aynı anda birçok ülkenin edebiyatını öğrenmek, araştırmak imkânı sundu. Böylelikle Kazakistan, Kırgızistan, Özbekistan, Balkan Türklerinin edebiyatını, Uygur Türk edebiyatını, Azerbaycan Türk edebiyatı derinden öğrenme fırsatı buldum, bunun yanı sıra Osmanlı döneminden itibaren modern türk edebiyatına kadar olan tüm fikir akımları hakkında bilgi sahibi olmama yardımcı olduğunu düşünmekteyim. Dolayısıyla alanımdan ve tercih etmiş olduğum üniversiteden çok memnunum.” “Türkiye’yi seçmemdeki en başlıca nedenlerden biri ise kardeş ülke olmamız, kültürel yakınlık, bazı farklılıklar olsa da kültürlerimiz hemen hemen aynıdır. Ve aynı zamanda dil benzerliği de etkili olmaktadır. Türkiye’deki eğitimden övgüyle bahsedilmesi de ayrıca dikkatimi çekmekteydi. Ve ben de bu ülkede eğitim almak, bu tecrübeyi yaşamak istiyordum ve bu da nasip oldu.”

Bir diğer katılımcı ise eğitim tercihinde kurumsal kalitenin önemini şöyle örneklendirmektedir:



7th INTERNATIONAL EDUCATION AND INNOVATIVE SCIENCES CONGRESS
May 12-13, 2023 Azerbaijan State Pedagogical University

“Turizm alanında Antalya Akdeniz üniversitesini tercih ettim. Teorik olarak edindiğim bilgileri pratik olarak uygulayabileceğim en iyi yer olduğunu düşünmekteyim. WTO (World Tourism Organization/Dünya Turizm Örgütü) tarafından Akdeniz Üniversitesi Turizm fakültesi Türkiye Cumhuriyetinden “Turizm eğitiminde kalite” sertifikasını en fazla alan üniversite/fakültelerden biri olmaktadır.”

Katılımcılardan biri ise üniversite ve alan tercihlerinde kendi ülkesinden daha önce eğitim almaya gelen kişilerin yönlendirmesinin etkili olduğuna dikkat çekmektedir:

“Ben yüksek lisansımı din sosyolojisi alanında Türkiye’de yaptım. Lisansta almış olduğum eğitimin ve ders aldığım hocanın yüksek lisansta eğitimimi devam ettireceğim alanı tercih etmemde etkisi oldu. Yüksek lisansta tercihim İslami Bilimlerden değil de bu alana ilgim olması sebebiyle Felsefe ve Din Bilimleri alanından yana yaptım. Din felsefesi, Din sosyolojisi, Din psikolojisi alanları içerisinde öncelikli olarak din psikolojisinde eğitim almayı istememe rağmen din psikolojisinde kontenjan olmadığı için ikinci ilgimi çeken alana din sosyolojisine yöneldim. Türkiye’deki üniversiteler hakkında çok fazla bilgim olmadığı için orada yaşayan Azerbaycanlı öğretmenden bilgi edinerek onun yönlendirmesiyle Kastamonu Üniversitesi’ni seçtim.”

Katılımcılara göre üniversite tercihinde şehir de önemli belirleyiciler arasındadır:

“Üniversite seçimimde en başlıca etkili olan faktör şehir ile alakalıydı. Büyük ve kalabalık şehirlerde geçimimi sağlamak zor olabilir düşüncesi sonunda bu şehirde ve üniversitede karar kılmam ile sonuçlandı.”

“Üniversitenin yerleşmiş olduğu şehre göre staj yapma imkânlarının büyük olması.”

Çalışma grubundaki katılımcıların üniversite ve uzmanlık alanı tercihinde etkili olduğunu belirttiği diğer değişkenler ise şöyle ifade edilmektedir:

“Ben yüksek lisansı Türkiye Burslarının desteği ile yapmış bulunmaktayım, aynı zamanda doktoramı da bu programın desteğiyle devam ettirmekteyim. Yüksek lisansta göç politikaları ve araştırmaları üzerine çalışma yaptım. Bu alanda her üniversitede eğitim verilmemekte. Türkiye’de de Ankara Yıldırım Beyazıt Üniversitesinde bu imkânı buldum ve tercihim bu üniversiteden yana kullandım. Bölümden çok memnunum, iyi ki o bölümü okudum. Sonrasında da yine göç üzerine çalışmalar yapabilmek için farklı seçeneklerim vardı. Sosyal politika, Sosyal bilimler, Uluslararası İlişkiler gibi bölümler seçersem göç üzerine çalışmalar yapabilirdim. Lisansım uluslararası ilişkiler olduğu için doktora da bu alandan devam etmem mantıklı geldi. Üniversite olarak ise farklı bir şehirde, farklı bir deneyim yaşamak istedim. Sıralamada Akdeniz Üniversitesi’ni yazdığım içi ilk sırada oraya kabul edildim. Aslında üniversite seçiminde etkili herhangi bir faktör olmadı, benim için daha önemli olan bölüm ve çalışacağım konuydu.”

“Bu alanda Türkiye’de eğitim almış olmam kendi ülkeme döndüğüm zaman yeterli birikime sahip bir uzman olmam konusunda fayda sağlamaktadır, etkili olmaktadır.”

Öncesi ve Sonrasıyla Türkiye’de Öğrenim Görme Tercihini Etkileyen Faktörler

Çalışma grubundaki katılımcıların Türkiye’de eğitim-öğretime karar vermelerinde pek çok değişkenin etkili olduğu anlaşılmaktadır. Bu değişkenlerin etki düzeyi katılımcıların ihtiyaç ve beklentilerinin yanı sıra Türkiye’ye ve Türk eğitim sistemine yönelik bakış açılarını yönlendiren faktörlere göre değişkenlikler göstermektedir.

“Türkiye’ye karşı ilgim çok eskiye dayanmaktadır. Öncelikle bu özlemi gidermek ve Türkiye’nin her yerini dolaşmak istiyordum. Bu kısmen gerçekleşmiş oldu. Ve burada almış olduğum eğitimin hayatımda çok büyük etkisi olacağını düşünüyordum ki böyle de oldu. Daha yüksek lisansı bitirmeden etkisini görmekteyim. Bence ülkeler gezmek, farklı kültürlerle karşılaşmak, farklı insanlar tanımak insanın bakış açısının gelişiminde çok büyük etkidir. Kültürlerimiz hemen hemen bezer olsa da, biz burada farklı kültürlerden olan insanlarla karşılaştık. Bu da insanın bakış açısının gelişiminde etkili



7th INTERNATIONAL EDUCATION AND INNOVATIVE SCIENCES CONGRESS
May 12-13, 2023 Azerbaijan State Pedagogical University

oldu. Ben Türkiye Burslusu öğrenciyim. Türkiye Bursları öğrenci akademileri düzenliyor, aynı zamanda üniversitemiz de birçok etkinlikler düzenlemektedir. Bu etkinliklerde farklı ülkelerden, farklı kültürlerden birçok arkadaş edindik. Eğitim açısından da ayrıca yeterli bulmaktayım.”

“Aldığım eğitimin yeterli/başarılı olması ile ilgili olarak buraya gelmeden önce de eğitimin daha iyi olduğunu düşünüyordum, yanılmadım, şimdi de yeterli olduğunu düşünmekteyim, fakat daha da iyi olabileceği kanısında da olduğumu vurgulamak isterim.”

“Türkiye’ye gelmeden önce iyi bir eğitim alarak, “git, dolaş, yenilikler, bilgi, beceriler elde et ve vatana dön” sloganı ile kazandığım bilgi ve birikimleri kendi ülkemde uygulamayı düşünmekteydim. Almış olduğum eğitimi başarılı olarak değerlendirmekteyim, aynı zamanda bu süreç güçlü sosyal çevre edinme açısından da faydalı oldu.”

“Hocaların ve eğitimin iyi olduğunu düşünmekteyim.”

“Türkiye ve buradaki eğitim ile ilgili vurgulamak istediğim bir husus ta burada öğrencilerin kendilerini geliştirebilmeleri için ücretsiz dil kurslarının, kuran kurslarının, çeşitli kursların mevcut olmasıdır. Ben kendim halk eğitim merkezi tarafından açılan çocuk gelişimi kursunu bitirdim.”

“Kaynaklar, hocaların bilgi ve birikimi açısından eğitimin yeterli olduğunu düşünüyorum, fakat okuduğumuz alanda pratik yapma imkânları geniş olsaydı daha iyi olurdu.”

“Türkiye’de eğitim almanın kolay olmadığını düşünüyordum, dolayısıyla tüm dikkatimi derslere vermem, çok çalışmam gerektiğini düşünüyordum. Aldığım eğitimin yeteri kadar başarılı olduğunu söyleyebilirim. Hocaların öğretme şekli ve öğrencileri çalışma yöntemleri oldukça başarılıydı. Türkiye’yi gördükten sonra bu ülkeyi daha iyi tanıma şansım oldu.”

Çalışma grubundaki katılımcıların ifadelerinde Türkiye’deki eğitim kalitesinin yanı sıra öğrencilerin kendilerini eğitim gördükleri alanların dışında da çeşitli konularda geliştirebilmeye yönelik fırsatların etkili olduğu anlaşılmaktadır. Nitekim Türkiye’de buldukları zamanı iyi bir şekilde değerlendirdiklerinde ülkenin tarihini ve kültürünü en iyi şekilde tanıyabilme imkânı bulduklarını belirtmişlerdir. Esasen bu, çok yönlü bir sosyalleşme fırsatı olarak değerlendirilmektedir. Sözelimi üniversitelerin öğrenci yurtlarının temin ettikleri kursları, sanatsal ve sportif faaliyetlerin yanı sıra kültürel etkinlikleri ve seminerleri bu kapsamda değerlendirebiliriz. Bu konuda Türkiye Burslarının da öğrenci akademisi kapsamında yürütmüş olduğu çalışmalardan bahsetmek gerekir. Nitekim öğrenci akademisi kapsamında özellikle kültür-sanat alanında müzik atölyesi, resim atölyesi, fotoğrafçılık gibi birçok faaliyet yer almaktadır. Özellikle yabancı öğrencilerin Türk-İslam sanatlarını yakından tanımaları ve bu alanda kendilerini geliştirmek isteyenlerin çalışmalar yapabilmeleri için ney, ud, bendir, ebru, hat, tezhip gibi birçok kurs ve atölyelerde eğitim verilmekte; böylece öğrencilere kendilerini sanatsal alanlarda da geliştirebilme imkânı sunulmaktadır. Bütün bu organizasyonlar çeşitli medeniyetlerin gelenek ve göreneklerini yakından tanımanın yanı sıra, kendi kültürlerini tanıtmaya fırsatı da sunmakta ve öğrencilere kültürler arası etkileşime dayalı benzersiz deneyimler yaşatmaktadır.

Türkiye’de Öğrenim Görmek İsteyenlere Tavsiyeler

Çalışma grubundaki katılımcılara Türkiye’de öğrenim görmek isteyenlere yönelik tavsiyeleri de sorulmuştur. Katılımcılar bu soruya genellikle kendi tecrübelerinden hareketle cevaplar verdikleri görülmüştür:

“İstedikleri bölümü ve üniversiteyi iyi araştırmalarını tavsiye ederdim.” “Kendilerini çok çalışmaları gerektiği yönünde motive etmeleri gerektiğini düşünüyorum. İyi bir üniversite tercih etsinler, öncelikle araştırsınlar, üniversite sıralamasına dikkat etsinler, dünyada tanınan üniversitelerde eğitim almayı tercih etsinler.”



7th INTERNATIONAL EDUCATION AND INNOVATIVE SCIENCES CONGRESS
May 12-13, 2023 Azerbaijan State Pedagogical University

“Kütüphaneleri sık sık kullansınlar. Seminerlere, kongrelere, sempozyumlara katılım göstermeye çalışsınlar. Tez çalışması için istekli, hevesli oldukları, aynı zamanda kendilerine katkı sağlayacak konular üzerine yoğunlaşsınlar, bu konuları seçsinler.

“Kardeş ülke olması sebebiyle dil, din ve kültürel değerlerimiz arasında fark olmayacaktır ve dolayısıyla yabancılık çekmeyeceklerini ifade etmek isterdim.”

“İleride başarılı olacakları ve kendi ülkelerine katkı sağlayabilecekleri bir bölümü tercih etmelerini tavsiye ederdim. Hatta ülkelerinde olmayan bir bölümü tercih ederek bu alanda ülkelerine nasıl bir katkı sağlayacaklarını düşünebilirler. Üniversiteden daha çok bölümü araştırmalarını, onlara neler katacağına dikkat etmelerini söyledim. Eğer Türkiye Bursları kapsamında eğitim almak isterlerse bu zaman akademik başarılarının yanı sıra sosyal aktivitelerin de olmasına dikkat etmeleri gerektiğini düşünmekteyim”

Katılımcıların tavsiye ettiği hususlardan biri de Türkiye’ye gelecek öğrencilerin uzmanlaşacakları alanları hem kendi ilgilerine hem de ülkelerine fayda sağlayacakları alanlara göre belirlemelerinin gerektiğini hatırlatmalarıdır. Katılımcılar, özellikle yüksek lisans ve doktora düzeyinde eğitim alan öğrencilerin tez konularını belirleme aşamasında dikkatli olmalarının gerekliliğini vurgulamışlardır. Bu çerçevede öğrencilere, ilgili duydukları, ileride kendilerini motive edecek ve alanlarında uzmanlaşmalarına katkı sağlayacak konuları tercih etmelerini tavsiye etmişlerdir.

Sonuç: Türkiye-Azerbaycan İlişkilerine Eğitimin Katkısı

Türkiye’de farklı ülkelerden çok sayıda uluslararası öğrenci öğrenim görmektedir. Azerbaycan’dan da her yıl çok sayıda öğrenci Türkiye üniversitelerindeki farklı alanlarda öğrenci değişim programları ve burs programları vasıtasıyla eğitim alma imkânı elde etmektedir. Diğer taraftan Azerbaycan’da da hem kendi imkânları ile hem de burs programları vasıtasıyla eğitim alan çok sayıda Türk öğrenci bulunmaktadır. “Kültür ve gönül elçileri” olarak ifade edebileceğimiz bu öğrenciler iki ülkenin gelecekte karşılıklı işbirliğine dayalı olarak yürüteceği ilişkilerin güçlendirilmesine çok ciddi katkıda bulunacaktır. Bu öğrenciler bir taraftan kendi ülkelerini tanıtırken diğer taraftan ülkelerinin dünyada tanınmasına çok önemli katkılarda bulunmakta ve ülkeler arasında kültür köprüleri kurmaktadır. Bu öğrenciler ülkelerinin akademik gelişiminin yanı sıra toplumsal gelişimine de katkıda bulunmaktadır. Ülkeler arası etkileşime dayalı bu katkılar sayesinde yardımlaşma ve dayanışma temelli işbirliğinin gelişmesine kapı aralayan pek çok projenin tohumları da böylece atılmış olmaktadır.

KAYNAKÇA

Aslanlı, A., Kurban, V. Marmara. (2016). Azerbaycan-Türkiye İlişkileri ve Sivil Toplum Kuruluşları. Türkiye Araştırmaları Dergisi. Cilt III, Sayı 1. ss. 31-43.

Baltac, A. (2018). Nitel Araştırmalarda Örneklem Yöntemleri ve Örnek Hacmi Sorunsalı Üzerine Kavramsal Bir İnceleme. Bitlis Eren Üniversitesi Sosyal Bilimler Enstitüsü Dergisi. Cilt 7. Sayı 1, ss. 231-274.

Efegil, E., Özsvağ, S. (2013). Hazar Havzası Enerji Kaynaklarının Jeostratejik Önemine Genel Bakış: Türkiye Avrupa Birliği ve Uluslararası Petrol Şirketleri. Kastamonu Üniversitesi İktisadi ve İdari Bilimler Fakültesi Dergisi, 1 (1), 43-61.

Heyet, C. (2004). Azerbaycan’ın Türkleşmesi ve Azerbaycan Türkçesinin Teşekkülü. Modern Türklük Araştırmaları Dergisi. Cilt 1, Sayı 1, ss. 7-19.

İsmayılzade, T. (2015). Xezerin enerji ehtiyatları büyük devletlerin geosiyasi ve regional marağlarında.

Kazımlı, E. (2018). Azerbaycan’ın Jeopolitik Konumu ve Karabağ Sorunu. (Ed. O. Orhan). TASAM: Black Sea-Caucasus Region: Risks and Opportunities İçinde (s. 101-112). İstanbul: TASAM Yayınları.



7th INTERNATIONAL EDUCATION AND INNOVATIVE SCIENCES CONGRESS
May 12-13, 2023 Azerbaijan State Pedagogical University

Mehebbet, P. Azərbaycan Türklərinin Etnik Tarihine Kısa Bir Bakış. Erişim adresi: PAŞAYEVA-Mehebbet-AZƏRBAYCAN-TÜRKLERİNİN-ETNİK-TARİHİNİ-KISA-BİR-BAHIŞ.pdf (ayk.gov.tr), ss. 2505-2516.

Mikail, E. H., Tazegül, A. (2012). Türkiye ile Azərbaycan Siyasi Ekonomik İlişkileri. İstanbul: IQ Kültür Sanat Yayıncılık.

Mikail, E. H. Türkiye Azərbaycan İlişkileri. Erişim adresi: MİKAİL-Elnur-Hasan-TÜRKİYE-AZƏRBAYCAN-İLİŞKİLERİ.pdf (ayk.gov.tr). s. 1063-1080.

Sümer, F. (1972). Oğuzlar (Türkmenler) Tarihleri-Boy Teşkilatı-Destanları. Ankara: AÜ Basımevi.

Tuzcuoğlu, F. (2019). Azərbaycan-Türkiye Eğitim İlişkileri ve Tüdifak Örneği. Azərbaycan Dövlət İqtisad Universiteti (Unec) İstanbul Üniversitesi Sakarya Üniversitesi Türkmer (Türk Dünyası Uygulama Ve Araştırma Merkezi) Azərbaycan və Türkiyə Universitetlərinin Əməkdaşlıq İstiqamətləri: Mövcud Vəziyyət və Perspektivlər (ss. 93-123). Bakü.

Türkiye Bursları, turkiyeburslari.gov.tr, Erişim adresi: Türkiye Bursları (turkiyeburslari.gov.tr), 2023.

TANAP, tanap.com, Erişim adresi: TANAP - Trans Anadolu Doğal Gaz Boru Hattı Projesi, 2023.

YTB. Türkiye Bursları 2022 Yıllık Rapor. Erişim adresi: TB-Rapor-2022-TR.pdf (azureedge.net), 2023.



7th INTERNATIONAL EDUCATION AND INNOVATIVE SCIENCES CONGRESS
May 12-13, 2023 Azerbaijan State Pedagogical University

**“ƏMƏKDAŞLIQ PEDAQOGİKASI” MƏKTƏBƏQƏDƏR MÜƏSSİSƏLƏRDƏ
HUMANİSTLƏŞDİRMƏNİN ƏSASI KİMİ**

**“COOPERATIVE PEDAGOGY” AS THE BASIS OF HUMANIZATION
IN PRE-SCHOOL INSTITUTIONS**

Abdullayeva Səidə Atəş qızı

pedaqogika üzrə fəlsəfə doktoru, baş müəllim

Azərbaycan Dövlət Pedaqoji Universiteti

ÖZET:

Məlum olduğu kimi, müasir dövrümüzdə müəllimin ənənəvi fəaliyyətində dəyişikliklər baş vermişdir. İndi onun mövqeyi bələdçi (fasilitator), aparıcı (istiqlalət verən) bir mövqedir.

Əslində bu, müəllim liderliyinin yeni tipidir. Bu liderlik müəllimlə şagirdin təhsilin məqsədinə nail olmağa yönəldilmiş birgə fəaliyyətinə əsaslanır. Müəllim sistemli, ardıcıl və məqsədyönlü şəkildə əməkdaşlıq edir: problemlə vəziyyəti təşkil edir, tədqiqat məqsədlərinin qoyulmasında şagirdlərə istiqamət verir, bunların həllində metodik kömək göstərir, biliklərin əldə edilməsi və mənimsənilməsi yollarını öyrədir.

Şagird isə müəllimin istiqamətinə əsasən fəaliyyət göstərir. O, fəaliyyətə məcbur olunmur, sadəcə təhrik edilir. Onun mövqeyi kəşf edən, tədqiqatçı xarakteri daşıyır. Ona görə də müəllimin istiqaməti üzrə kiçik tədqiqatlara qoşulur, araşdırmalar aparır, konkret nəticələrə gəlir. Şagird gəldiyi nəticələrini qiymətləndirməklə bir daha ona əmin olur.

İstər müəllimin, istərsə də şagirdin fəaliyyəti subyektlərin fəaliyyəti kimi əməkdaşlıq xarakteri daşıyır. Bu münasibətlər müasir təhsili, məktəbi xarakterizə edən, onun humanist keyfiyyətini üzə çıxaran əsas əlamətdir.

Düzgün qurulmuş müəllim-şagird münasibətləri şagirdlərin təlim marağının artmasında mühüm vasitədir. Müəllim-şagird münasibətlərinin düzgün qurulması, ilk növbədə, müəllimlərdə bir sıra qabiliyyətlərin olmasını zəruri tələb kimi qarşıya qoyur. Bu məsələ ilə bağlı müasir pedaqogikada da xeyli araşdırmalar aparılmış və nəticələrə gəlinmişdir. Xüsusən, müəllimin müasir dövr üçün xarakterik olan qabiliyyətləri son tədqiqatlarda ayrıca qeyd edilir.

Müəllim-şagird qarşılıqlı münasibətləri bir-birinə elə yönəlməlidir ki, onların qarşılıqlı anlaşmasını şərtləndirsin. Bu isə öz növbəsində davranışın qarşılıqlı korreksiyasına gətirir. Təlim şəxsiyyətlərarası münasibətlər vasitəsilə başlayır və bitir. Müəllim-şagird qarşılıqlı münasibətləri təlim və tərbiyə məsələlərinin həllində əsas rol oynayır.

Təlim prosesində elə qarşılıqlı münasibətlərin yaradılması nəzərdə tutulur ki, burada hər iki tərəf qarşıya qoyulmuş məqsədə çatmağa bilsin. Əməkdaşlığın əsasında bu prosesin iştirakçıları arasında pozitiv münasibətlərin saxlanması durur. Müəllim-şagird münasibətlərinin yüksək olması keyfiyyətli nəticələrin əldə olunması ilə müəyyənləşir. Bu isə bilavasitə real prosesdə meydana çıxır.

Real proses həyata keçirilən pedaqoji prosesdir. Müəllim-şagird münasibətlərinin öyrətmə-öyrənmə mexanizmi məhz bu prosesdə meydana çıxır. Həm müəllimlər, həm də şagirdlər özlərinin fəaliyyət potensialını bu şəraitdə təzahür etdirirlər. Real proses müəllim-şagird tərəfdaşlığının bir müstəvidə olmasını, təlimin səmərəliliyi istiqamətinə yönəlməsini, hər iki tərəfin qarşılıqlı münasibətini tələb edir.



7th INTERNATIONAL EDUCATION AND INNOVATIVE SCIENCES CONGRESS
May 12-13, 2023 Azerbaijan State Pedagogical University

Açar sözlər: “əməkdaşlıq pedaqogika”sı, məktəbəqədər müəssisələr, humanistləşdirmə, müəllim-şagird əməkdaşlığı

ABSTRACT:

As is known, changes have occurred in the traditional activity of the teacher in our modern times. Now his position is a guiding (facilitator), leading (giving direction) position.

In fact, this is a new type of teacher leadership. This leadership is based on the joint activity of the teacher and the student aimed at achieving the goal of education. The teacher cooperates in a systematic, consistent and purposeful way: he organizes the problem situation, guides the students in setting research goals, provides methodical help in solving them, teaches the ways of obtaining and mastering knowledge.

The student acts according to the direction of the teacher. He is not forced into action, he is only provoked. His position is that of a discoverer, a researcher. Therefore, he joins small studies under the direction of the teacher, conducts research, and comes to concrete conclusions. The student is once again convinced of his results by evaluating them.

The activity of both the teacher and the student has a cooperative nature, like the activity of the subjects. These relationships are the main feature that characterizes modern education, school, and reveals its humanistic quality.

A well-established teacher-student relationship is an important tool in increasing students' interest in learning. The correct establishment of teacher-student relations, first of all, requires teachers to have a number of abilities as a necessary requirement. Many studies have been conducted and conclusions have been reached in modern pedagogy regarding this issue. In particular, the abilities of the teacher, which are characteristic for the modern era, are separately mentioned in recent studies.

Teacher-student mutual relations should be aimed at each other in such a way as to condition their mutual understanding. This, in turn, leads to mutual correction of behavior. Learning begins and ends through interpersonal relationships. Teacher-student interaction plays a key role in solving the issues of education and upbringing.

In the training process, it is intended to create such mutual relations that both parties can achieve the set goal. Cooperation is based on maintaining positive relations between the participants of this process. A high teacher-student relationship is determined by the achievement of quality results. This appears directly in the real process.

The real process is the implemented pedagogical process. The teaching-learning mechanism of teacher-student relations emerges precisely in this process. Both teachers and students show their activity potential in these conditions. The real process requires the teacher-student partnership to be on the same level, to be directed towards the efficiency of training, and the mutual relationship of both parties.

Keywords: "cooperative pedagogy", preschool institutions, humanization, teacher-student cooperation

GİRİŞ

Bizim təhsilimizin məqsədi gənc nəsə, uşaqlara təhsil verib onları gələcəyə hazırlamaqdır. Amma bununla yanaşı, ən böyük məqsəd Azərbaycan vətəndaşı hazırlamaqdır, müstəqil Azərbaycan cəmiyyətinin ləyaqətli üzvünü hazırlamaqdır”.

Heydər Əliyev



7th INTERNATIONAL EDUCATION AND INNOVATIVE SCIENCES CONGRESS
May 12-13, 2023 Azerbaijan State Pedagogical University

Müasir dövrdə müəllimin ənənəvi fəaliyyətində dəyişikliklər baş verir. İndi onun mövqeyi bələdçi (fasilitator), aparıcı (istiqamət verən) bir mövqedir. İstər müəllimin, istərsə də şagirdin fəaliyyəti subyektlərin fəaliyyəti kimi əməkdaşlıq xarakteri daşıyır. Bu münasibətlər müasir təhsilin humanist keyfiyyətini üzə çıxaran əsas əlamətlərdir.

Əslində bu, müəllim liderliyinin yeni tipidir. Bu liderlik müəllimlə şagirdin təhsilin məqsədinə nail olmağa yönəldilmiş birgə fəaliyyətinə əsaslanır. Müəllim sistemli, ardıcıl və məqsədyönlü şəkildə əməkdaşlıq edir: problemlə vəziyyəti təşkil edir, tədqiqat məqsədlərinin qoyulmasında istiqamət verir, metodik kömək göstərir, biliklərin əldə edilməsi və mənimsənilməsi yollarını öyrədir. Şagird isə müəllimin istiqamətinə əsasən fəaliyyət göstərir. O, fəaliyyətə məcbur olunmur, sadəcə təhrik edilir. Onun mövqeyi kəşf edən, tədqiqatçı xarakteri daşıyır. Ona görə də müəllimin istiqaməti üzrə kiçik tədqiqatlara qoşulur, araşdırmalar aparır, konkret olaraq gəldiyi nəticələri qiymətləndirməklə bir daha ona əmin olur.

Müəllim-uşaq münasibətlərinin əsasında humanist prinsipin tələbləri dayanır. Onlar təlim prosesinin psixopedaqoji əsası kimi xüsusi əhəmiyyət daşıyır. Azərbaycanın görkəmli psixoloqu, professor Əbdül Əlizadə bu məsələdən bəhs edərkən həm şəxsiyyət, həm də dialoji mədəniyyətin tələbləri barədə belə qənaətə gəlmişdir: “Obyekt mahiyyətə şəxsiyyət deyil, insan deyil. İnsan ancaq subyekt kimi, şəxsiyyət kimi dialoqa girə bilər. Bu o deməkdir ki, dialoq məkanına daxil olmaq üçün:

- insan münasibətləri mənəvi ölçülərə söykənməlidir;
- insanlar bir-birini şəxsiyyət kimi qavramalıdırlar;
- dialoq birgə əməkdaşlıq, birgə yaradıcılıq aləmi olmalıdır

Həqiqətən də insanlığın anlaşılacaq və qarşılıqlı başa düşülən mənəvi prinsipləri, həmçinin bütövlükdə insanın həyatı normalar çərçivəsində fəaliyyətinin tənzimlənməsində həlledici rol oynayır.

Düzgün qurulmuş münasibətlər uşaqların təlim marağının artmasında mühüm vasitədir və ilk növbədə, müəllimlərdə bir sıra qabiliyyətlərin olmasını zəruri tələb kimi qarşıya qoyur. Bu məsələ ilə bağlı müasir pedaqogikada da xeyli araşdırmalar aparılmış və nəticələrə gəlinmişdir. Xüsusən, müəllimin müasir dövr üçün xarakterik olan qabiliyyətləri son tədqiqatlarda ayrıca qeyd edilir. Belə ki, pedaqoji qabiliyyətlər müəllimin keyfiyyətləridir və onlar yeddi qrupa ayrılır:

- təşkilatçılıq qabiliyyəti;
- təlim (öyrətmə) qabiliyyətləri;
- perseptiv qabiliyyətlər;
- kommunikativ (ünsiyyət) qabiliyyətlər;
- suqgestiv (təlqinedici) qabiliyyətlər;
- tədqiqatçılıq qabiliyyəti;
- elmi-idraki qabiliyyətlər.

Bu qabiliyyətlər zaman keçdikcə dəyişə, tələblərin sayı arta və ya azala bilər. Başlıca şərtlərdən biri isə bacarıqların zərurilik baxımından təsnif olunmamasıdır. Müəllim-uşaq münasibətləri bir-birinə elə yönəlməlidir ki, onların qarşılıqlı anlaşmasını şərtləndirsin. Bu isə öz növbəsində davranışın qarşılıqlı korreksiyasına gətirir. Təlim şəxsiyyətlərarası münasibətlər vasitəsilə başlayır və bitir. Müəllim-uşaq qarşılıqlı münasibətləri təlim və tərbiyə məsələlərinin həllində əsas rol oynayır.

Təlim prosesində elə qarşılıqlı münasibətlərin yaradılması nəzərdə tutulur ki, burada hər iki tərəf qarşıya qoyulmuş məqsədə çata bilsin. Əməkdaşlığın əsasında bu prosesin iştirakçıları arasında pozitiv münasibətlərin saxlanması durur. Bu münasibətlərinin yüksək olması keyfiyyətli nəticələrin əldə olunması ilə müəyyənləşir. Bu isə bilavasitə real prosesdə meydana çıxır.



7th INTERNATIONAL EDUCATION AND INNOVATIVE SCIENCES CONGRESS
May 12-13, 2023 Azerbaijan State Pedagogical University

Real proses həyata keçirilən pedaqoji prosesdir. Müəllim-uşaq münasibətlərinin öyrətmə-öyrənmə mexanizmi məhz bu prosesdə meydana çıxır. Həm müəllimlər, həm də uşaqlar özlərinin fəaliyyət potensialını bu şəraitdə təzahür etdirirlər. Real proses müəllim-uşaq tərəfdaşlığının bir müstəvidə olmasını, təlimin səmərəliliyi istiqamətinə yönəlməsini, hər iki tərəfin qarşılıqlı münasibətini tələb edir.

Yeni pedaqoji prosesdə öyrədən və öyrənən münasibətləri nə qədər əməkdaşlıq baxımından qiymətləndirilsə də, burada şagirdlərin fəallaşdırılması daha qabarıq nəzərə çarpır. Onlar müasir pedaqoji ədəbiyyatlarda qeyd edildiyi kimi, pedaqoji prosesdə subyekt kimi fəaliyyət göstərirlər, təlim prosesində tədqiqatçılığa cəlb olunur, mövzu ətrafında araşdırmalar aparır, öyrəndiklərini tətbiq edir, müqayisə və təhlillər yolu ilə fakt və hadisələri məntiqi təfəkkür süzgəcindən keçirərək qiymətləndirirlər. Təlim prosesindəki öyrənənin fəaliyyəti hər hansı deklorativ bilikləri imitasiya etmək, təkrarlamaq, yaxud onların tətbiqinə dair nümunələr hazırlayıb nümayiş etdirməklə bitmir. Onun mühakimə yürütməsi, fikirləşməsi, müstəqil nəticə çıxarması - müasir dərslərin atributlarıdır.

Bütün bunlar uşaqların təlim prosesində məntiqi tapşırıqlar üzərində işləmələrini, yaradıcı fəaliyyət göstərmələrini tələb edir. Müasir psixopedaqoji araşdırmalar da məhz bu ideyanın müasir təhsil nəzəriyyəsi üçün aparıcı rol oynadığını aydın şəkildə göstərir.

Müəllim və uşaqların fəaliyyətindəki özəlliklər onların arasındakı münasibətlərin yeni məzmununda qurulmasını diktə edir. Təbii ki, buna son dövr pedaqoji ədəbiyyatlarda göstəriləndiyi kimi, “əməkdaşlıq münasibəti”, “əməkdaşlıq pedaqogikası” demək olar. Mahiyyət etibarilə bu münasibətlərin əsasında qarşılıqlı anlaşma və demokratik xarakterli ünsiyyət, bir sözlə, dialoji mədəniyyət dayanır. Hər şeydən əvvəl vacib olan problemin həll edilməsidir. Müəllim və uşaqlar bütün fəaliyyətlərini bu məqsədə yönəldirlər. Məqsəd öyrədən və öyrənən qüvvələri birləşdirir. Bu prosesin faydalılığı uşaqların idrak fəallığının yüksəlməsində, problemlərin həlli yolunun tapılması üçün axtarışların aparılmasında, kəşflərin edilməsində özünü göstərir. Hər bir nailiyyət özünün müsbət nəticələri ilə xüsusi əhvali-ruhiyyə yaradır və şagirdlərin yüksək sevincinə səbəb olur. Onlar da təlim marağının artmasına təsir göstərir.

Müəllim-uşaq arasında qarşılıqlı fəaliyyətin yaranması təbii öyrənmə prosesinin formalaşması ilə nəticələnir. Bu, ənənəvi təlim prosesinə məxsus amirlik ab-havasının əməkdaşlıqla əvəz olunmasına gətirib çıxarır. Bu zaman müəllim və uşaq arasında işgüzar bir əlaqə formalaşır. Belə şəraitdə hər kəs təbii olaraq qarşısına qoyduğu məqsəd üçün çalışır.

Müəllim-uşaq arasında qarşılıqlı fəaliyyətin yaranması həm də ənənəvi olaraq məktəblə valideyn arasında əlaqələrin yeni məzmununda qurulmasına rəvac verir. Valideynlər məktəbdə təlim prosesi və övladlarının gündəlik təlim fəaliyyəti ilə daha yaxından maraqlanmağa, onların təhsil prosesinə nüfuz etməyə imkan tapırlar. Müəllimlərin valideynlərlə əlaqələrinin yeni xətləri yaranır. Valideynlər uşaqlarının təlim fəaliyyətinin iştirakçısına çevrilir, onların problemləri ilə daha yaxından tanış olurlar.

Müəllim-uşaq münasibətləri təlim prosesinin barometridir. Onun vasitəsilə müəllim və uşaq fəaliyyəti barədə, eləcə də öyrənmə işinin xarakteri haqqında tam məlumat almaq mümkündür. Şagirdlərinin təlim marağına səbəb olan müəllimlər kommunikativ imkanlarından istifadə edirlər. Belə ki, uşaq kollektivini təlim prosesinə hazırlamaq, onu ümumi fəaliyyətin məntiqinə tabe etmək üçün ən yaxşı vasitə kommunikativ (ünsiyyət) bacarıqlardır. Müəllim-uşaq münasibətləri zamanı müəllimin fəaliyyətində aparıcı keyfiyyətlərdən biri də tədqiqatçılıqdır. Müəllim reallaşdıracağı standartlara əsaslanaraq məqsədlərini müəyyənləşdirir. Onları həyata keçirmək üçün fəaliyyətini layihələndirir. Konkret plan qurur.

Gündəlik fəaliyyətə gəldikdə isə müəllim hər dərs üçün orijinal bir sistem hazırlayır. Onun reallaşdırılması imkanlarını müəyyənləşdirir. Bu mənada tədqiqatçılıq müəllimin zəruri bacarıqlarından biri kimi dəyərləndirilir və onun formalaşdırılması istiqamətində iş aparılması məqsəduyğun hesab edilir.



7th INTERNATIONAL EDUCATION AND INNOVATIVE SCIENCES CONGRESS
May 12-13, 2023 Azerbaijan State Pedagogical University

İstər kommunikativ, istərsə də tədqiqatçılıq bacarıqlarının yaranması üçün müəllimin elmi-idraki bacarıqlara yiyələnməsi qaçılmaz bir zərurətdir. Müəllimin akademik və pedaqoji-psixoloji hazırlığı onun kommunikativ və tədqiqatçılıq bacarıqlarının yaranmasının təminatçısıdır. Ona görə də müəllim şəxsiyyətində formalaşmış olan bu bacarıqların, eləcə də bunlarla yanaşı, digərlərinin formalaşması onların uşaq fəal təlim şəraitini daha səmərəli təşkil və idarə etməyə imkan verir. Müəllim-uşaq münasibətlərində əməkdaşlığın pedaqoji əsasları şagirdlərə humanist münasibətdə öz əksini tapır. Müəllimin uşaqla əməkdaşlığını bir pedaqoji prinsip və ya üsulu kimi, yaxud da yanaşma kimi başa düşmək olar.

Məktəbəqədər təhsil müəssisələrində uşaq ailədən başqa insanlarla ünsiyyət və münasibətdə olmasa, o insan kimi formalaşma bilməz. Elə bioloji varlıq kimi insan hələ uşaq yaşlarında belə başqa insanlarla ünsiyyət və münasibətə tələbatı vardır. İnsan özü ictimai münasibətlərin məhsulu olub, onun xarakter və qabiliyyəti, digər keyfiyyətləri ictimai münasibətlərdə formalaşır. Beləliklə də müəllim-uşaq əməkdaşlığını cəmiyyətin müasir inkişafının tələblərinə cavab verən tərbiyənin konsepsiyası kimi də qəbul etmək olar.

Əməkdaşlıq pedaqogikasının mahiyyəti belədir ki, müəllim təlim-tərbiyə prosesinin idarə edilməsində şagirdlərə arxalanır, onları özünə köməkçi hesab edir, təlim-tərbiyə prosesinin təşkilində onların fikrərini, rəy, arzu və təkliflərini nəzərə alır, onlarla hesablaşır.

Bu prosesdə müəllim çalışır ki, uşaqlar da təlim prosesinə cəlb olunsunlar, onlar da pedaqoji prosesin müəllimlərlə bərabər tam hüquqlu iştirakçısı və təşkilatçısı olsunlar. Təlim-tərbiyə prosesində müəllimin, tərbiyəçinin köməkçisi olsunlar.

Təcrübə və müşahidələrdən məlum olmuşdur ki, müəllimlərin bir çoxları əməkdaşlıqda, ünsiyyət və münasibətlərdə də seçiciliyə yer verirlər. Belə ki, bu da məlum olmuşdur ki, müəllimlər o uşaqlarla daha tez-tez ünsiyyət və münasibətdə olurlar ki, onlar uşaqlara qarşı müəyyən emosional münasibətlərə malikdirlər. Təəssüf ki, onlar diqqəti cəlb etməyən uşaqlarla az ünsiyyətdə olurlar və onlar diqqətdən kənar qalırlar.

Əməkdaşlıq pedaqogikası aşağıdakı humanist prinsiplərə əsaslanır:

1. Uşağın şəxsiyyətinə hörmət;
2. Təhsil prosesində müəllim və şagird arasında əməkdaşlıq;
3. Müəllim və şagird arasında mənəvi anlaşma üçün səy göstərmək.

İndi müəllimlər uşaqları öyrənməyə məcbur etmək məcburiyyətində deyillər, oxumaları üçün rahat şərait yaratmalıdırlar. Pedaqogikada uşaq və müəllimlərin yaradıcılıqla özünü həyata keçirmək səyləri təşviq edirdi. Müəllim özünü yalnız ümumi qəbul edilmiş pedaqoji metodlarla məhdudlaşdırmırdı, indi hər bir tələbəyə bir yanaşma tapmalı idi.

Bunu da qeyd etmək ki, müəllim daha çox intellektual, intizamlı, sözə baxan uşaqlarla ünsiyyətdə olurlar, onlarla əməkdaşlıq edirlər. Birinci cərgədə, xüsusilə qarşısında oturan şagirdlərə müəllim daha tez-tez ünsiyyət və münasibətdə olurlar. İkinci yerdə sakit, asılı olan həmişə “bəli-bəli” deyən uşaqlarla ünsiyyət, üçüncü yerdə çətin idarə olunan, şuluqçu, dələduz uşaqlarla ünsiyyət və nahayət dördüncü yerdə isə özünə inamlı, asılılığı sevməyən, müstəqil düşünən fəal uşaqlarla ünsiyyət və münasibət tutur.

1. Avtoritar əməkdaşlıq. Belə yanaşma və belə əməkdaşlıqda müəllim yenə də hakim mövqeyə malikdir. Fərq yalnız ondan ibarətdir ki, o uşaqların çıxış etməsinə, fikir yürütməsinə imkan verir, lakin son məqamda yenə öz bildiyini edir. Ürəyində nə kimi məsələlər nəzərdə tutsa, onu da hökmən yerinə yetirir. Təlimat və göstərişlər əsasında işləyir. Belə müəllim nadir hallarda uşaqlara xoş, tərəfli sözlər deyə bilir. O uşağın səhv cavablarına gülür, səhvi böyüdür və çox hallarda səhvi düzəltmir. Avtoritar yanaşmada müəllim yalançı avtoritetə, nüfuza malikdir. Belə nüfuz gücə, zora əsaslanır.



7th INTERNATIONAL EDUCATION AND INNOVATIVE SCIENCES CONGRESS
May 12-13, 2023 Azerbaijan State Pedagogical University

Belə yanaşma həm tərbiyəçinin, həm də tərbiyə olunanların yaradıcılığını öldürür. Belə müəllimlər yalnız müvəqqəti müvəffəqiyyət və hörmət qazanmağa nail ola bilirlər.

2. Liberal əməkdaşlığı da düzgün yanaşma saymaq olmaz. Belə yanaşmada müəllim verdiyi tapşırıqların yerinə yetirilməsinə nəzarət etmir, tez-tez uşaqlara güzəştə gedir, bəzən də dediyi sözlərin əleyhinə gedir, verdiyi tələblərin əksinə hərəkət edir, sözlərində və fikirlərində səmimiyyət yoxdur, öz iradəsindən çıxış etmir. Özünün şəxsi fikri, düşüncəsi də yoxdur, bir növ “külək hansı tərəfə qüvvətli əsirsə, o tərəf də meyil göstərir”.

Əlbəttə, uşaqlarda əqidə formalaşdırmaq üçün müəllimin özünün əqidəsi olmalıdır. Liberal müəllimin sözlərində qeyri-səmimilik, yalan hiss olunur. Ürəksiz danışır, bəzən də qəzəbli olur. Onun fəaliyyətində yaradıcılıq, yeni fikir, düşüncə yoxdur, əksinə ətalət və gerilik vardır.

3. Etinasız əməkdaşlıq. Belə əməkdaşlıq növündə müəllim uşaqların fəaliyyəti, onların “dərdi-səri” ilə maraqlanmır, kollektivin ətrafdakı həyatına laqeyid münasibət bəsləyir.

Belələri bəzən cəmiyyətdə baş verən hadisələrə, respublikamızın ictimai-siyasi həyatına biganədir. Ətrafda baş verən hadisələrə heç bir maraq göstərmir. Belə müəllimləri uşaqlar sevmir, onların dərslərinə də laqeyd münasibət göstərilir.

4. Qeyri-müəyyən əməkdaşlıq. Belə əməkdaşlıq növündə müəllim şagirdlərlə həmişə eyni cür münasibətdə olmur. Bir müddət həlim, xoş ünsiyyət münasibətində olur, sonra isə dəyişilərək sərt, inzibətçi bir müəllimə çevrilir. Yaxud müəllim əhval-ruhiyyəsiindən asılı olaraq uşaqlarla ünsiyyət və münasibəti dəyişir. Belə ki, əhvalı yaxşı olanda uşaqlarla yaxşı münasibətdə olur, əhvalı pis olanda isə uşaqlarla pis münasibətdə olur. Belə əməkdaşlıq da hər cür yeni fikirdən uzaqdır.

5. Demokratik əməkdaşlıq. Belə əməkdaşlıq yeni pedaqoji təfəkkürün məhsuludur. Bu ən düzgün, ən humanist əməkdaşlıq hesab edilir. Belə əməkdaşlıqda müəllim şagirdlərlə işgüzar münasibətdədir. Müəllim uşaqların arzu və maraqlarını, fərdi psixoloji xüsusiyyətlərini ciddi nəzərə alır. O, uşaqların səviyyəsinə enməyi bacarır, «onların dilində» danışa bilir. Belə müəllim, öz fəaliyyətində kollektivə arxalanır, onlarla məsləhətləşərək, uşaqların tənqidi qeydlərinə qulaq asır, onların fəallıq və təşəbbüskarlığını inkişaf etdirir.

Belə əməkdaşlığa malik olan müəllimin hörmət və nüfuzu yüksəkdir. O uşaqların təlim və tərbiyəsinə daha yaxşı təşkil edə bilir. Belə müəllim qəyyumluqla, xırdaçılıqla məşğul olmur, o həmişə uşaqların inkişafına fikir verir, onu lazımı səmtə istiqamətləndirir ki, onlar yaradıcı fəaliyyətə qoşulsunlar. Demokratik ruhlu müəllimin sinfində daha çox intizam və yüksək təlim-tərbiyə nəticələri müşahidə edilir.

Demokratik əməkdaşlığa malik müəllim hər bir şagirdə böyük hörmət və ehtiramla yanaşır. O öz fəaliyyəti ilə uşaqlarda azadfikirlilik, yaradıcılıq, təşəbbüskarlıq, tənqidi təfəkkür, qeyri-standart düşüncə formalaşdırır. Belə müəllim, müasir məktəbin müəllimidir. Belə müəllim yeni düşüncəyə, yeni pedaqoji təfəkkürə malik müəllimdir. Məktəbimiz yalnız belə müəllimlərin sayəsində inkişaf edir və yüksəlir. Bunu da qeyd etmək ki, müəllim daha çox intellektual, intizamlı, sözbə baxan uşaqlarla ünsiyyətdə olur, onlarla əməkdaşlıq edirlər. Birinci cərgədə, xüsusilə qarşısında oturan uşaqlara müəllim daha tez-tez ünsiyyət və münasibətdə olurlar. İkinci yerdə sakit, asılı olan həmişə “bəli-bəli” deyən uşaqlarla ünsiyyət, üçüncü yerdə çətin idarə olunan, şuluqçu, dələduz uşaqlarla ünsiyyət və nahayət dördüncü yerdə isə özünə inamlı, asılılığı sevməyən, müstəqil düşünən fəal uşaqlarla ünsiyyət və münasibət tutur. Müəllim-uşaq münasibətlərində tədqiqatçılar əsasən bunun üç növünü ayırırlar:

- a) dəyişməz – müsbət ünsiyyət;
- b) passiv – müsbət ünsiyyət;
- c) dəyişən ünsiyyət.

Bəzən də dəyişən və dəyişməz mənfi ünsiyyət növlərinə də rast gəlmək olur. Belə ünsiyyət zamanı müəllim özünə qarşı neqativ münasibət yaratmış olur. Bu isə o deməkdir ki, həmin müəllimlər



7th INTERNATIONAL EDUCATION AND INNOVATIVE SCIENCES CONGRESS
May 12-13, 2023 Azerbaijan State Pedagogical University

məktəbdə cəmiyyətə qarşı işləyirlər. Müəllim-uşaq münasibətlərində müxtəlif ünsiyyət tərzləri də vardır:

- 1) Birgə həvəs və yaradıcılıqla əsaslanan ünsiyyət;
- 2) Dostluğa əsaslanan mehriban ünsiyyət;
- 3) Uşaqlara müəyyən “məsafə”, pərdə saxlamaqla ünsiyyət;
- 4) Qorxudularaq hökmlü ünsiyyət;
- 5) Ələ salınaraq rişxəndli ünsiyyət;
- 6) Qılığa girərək ünsiyyət.

Birgə həvəs və yaradıcılığa əsaslanan ünsiyyət müəllim və uşaqlar mənəvi yaxınlığı əsasında qurulur. Bununla bərabər ünsiyyət dostluq, mehribanlıq, qarşılıqlı hörmət əsasında qurulmalıdır. Lakin bu o demək deyildir ki, müəllim-şagird arasında “pərdə” götürülməli hər ikisi “qardaşcasına” hərəkət etməlidirlər.

Məsafəli ünsiyyətdə müəllim-uşaq ünsiyəti məhdudlaşdırılır. Bu zaman belə sözlərə daha çox üstünlük verilir: “Mənə qulaq asın, mən sizdən böyüyəm”, “Siz heç nə bilmirsiniz, mən hər şeyi bilirəm” və s. Belə ünsiyyət və yanaşma tərzii qarşılıqlı əməkdaşlığı, yaradıcılığı pozur və nəticədə pedaqoji uğursuzluğa gətirib çıxarır. Qorxu üzərində qurulan ünsiyyət zamanı isə müəllimin belə müraciəti vardır: “Mənə qulaq asın, yoxsa çağıraram lövhəyə...”, “İmtahanda baxarıq necə cavab verəcəksən, sənün üçün çox çətin olacaq”, “Siz mənə hələ yaxşı tanımırırsınız...görəcəksiniz...” və s. Ələ salınaraq, rişxəndli ünsiyyət şagird şəxsiyyətini alçaldır. Müəllim uşaqlara çox yuxarıdan baxır, onların şəxsiyyətinə məhəl qoymadan şit zarafatlar və rişxənd edir.

Əməkdaşlıq pedaqogikası aşağıdakı humanist prinsiplərə əsaslanır:

1. Uşağın şəxsiyyətinə hörmət;
2. Təhsil prosesində müəllim və tələbə arasında əməkdaşlıq;
3. Müəllim və uşaq arasında mənəvi anlaşma üçün səy göstərmək.

İndi müəllimlər uşaqları öyrənməyə məcbur etmək məcburiyyətində deyildilər, oxumaları üçün rahat şərait yaratmalıdırlar. Pedaqogikada uşaq və müəllimlərin yaradıcılıqla özünü həyata keçirmək səyləri təşviq edirdi. Müəllim özünü yalnız ümumi qəbul edilmiş pedaqoji metodlarla məhdudlaşdırmırdı, indi hər bir uşağa bir yanaşma tapmalı idi.

ƏDƏBİYYAT:

1. Azərbaycan Respublikasının Təhsil haqqında Qanunu. Bakı, 2009
2. Məktəbəqədər təhsilin kurikulumu Bakı, 2022
3. Əliyev P.B., Əhmədov H.H. Gənclərin milli-mənəvi dəyərlər əsasında tərbiyəsi. Bakı, ABU, «Təhsil», 2006.
4. İbrahimov F.İ, Hüseynzadə R.L. Pedaqogika Bakı, 2012



7th INTERNATIONAL EDUCATION AND INNOVATIVE SCIENCES CONGRESS
May 12-13, 2023 Azerbaijan State Pedagogical University

FEN BİLİMLERİ ÖĞRETMENLERİNİN SANAL LABORATUVAR UYGULAMALARINA İLİŞKİN GÖRÜŞLERİ

SCIENCE TEACHERS' OPINIONS ON VIRTUAL LABORATORY APPLICATIONS

Orhan ÇALIŞKAN

Milli Eğitim Bakanlığı Şahmelik Ortaokulu

Orcid: 0000-0003-4034-7642

Emine GÜNERİ

Matematik ve Fen Bilimleri Bölümü, Eğitim Fakültesi, Erciyes Üniversitesi,

Orcid: 0000-0002-3475-8229

ÖZET:

Çalışmada, fen bilimleri öğretmenlerinin fen derslerinde kullandıkları sanal laboratuvar uygulamaları hakkında görüşlerini belirlemek amaçlanmıştır. Nitel araştırma yönteminden fenomenoloji deseni tercih edilmiştir. Fen bilimleri derslerinde sanal laboratuvar uygulamalarını kullanan dört fen bilimleri öğretmeni ile yarı yapılandırılmış görüşmeler yapılarak veriler toplanmıştır. Yarı yapılandırılmış görüşme formundan elde edilen veriler kod, kategori ve tema oluşturularak içerik analizi ile analiz edilmiştir. Katılımcılar sanal laboratuvarları en çok sanal ortam, bilgisayar ortamı ve simülasyon olarak tanımlamışlardır. Sanal laboratuvar uygulamalarının olduğu diğer internet sitelerine göre fen bilimleri öğretmenleri, Milli Eğitim Bakanlığı'nın üretmiş olduğu Eğitim Bilişim Ağı (EBA) ve Morpa Kampüs internet sitesinde bulunan sanal laboratuvar uygulamalarını daha fazla tercih ettikleri ortaya çıkmıştır. Sanal laboratuvar uygulamalarının fen bilimleri öğretmenlerine zaman tasarrufu ve deney malzemelerinde avantaj sağlarken, uygulamanın öğrencilere yaparak yaşayarak öğrenme imkanı verdiği söylenebilir. Sanal laboratuvar uygulamalarının öğretmen açısından en büyük dezavantajının teknolojik yetersizlik iken öğrenci açısından en büyük dezavantajının dersten kopukluk olduğu sonucuna ulaşılmıştır. Fen bilimleri öğretmenlerinin sanal laboratuvar uygulamalarını en çok asit-baz, kimyasal tepkimeler ve basit makineler konularında kullandıkları tespit edilmiştir. Sanal laboratuvar uygulamaları kullanırken internetin kesilmesi en çok karşılaşılan zorluk olarak belirtilmiştir. Bu çalışma sanal laboratuvar uygulamalarına ilişkin ortaokul ve lise öğrencilerinin görüşleri belirlenerek geliştirilebilir. Konu ile ilgili karma yöntem kullanılarak çalışma yapılabilir. Sanal laboratuvar uygulama tasarlayan ve üreten birimler yeni sanal laboratuvar uygulamaları üretirken fen bilimleri öğretmenlerinin görüşlerine başvurabilir. Öğretmenlerden alınan görüşler doğrultusunda sanal laboratuvarların dezavantajlı kısımları internet gibi teknik sorunlar minimum seviyeye indirilebilir. Öğrencilerin derslerden kopmasını engelleyecek ilgi çekici içerikler ile desteklenerek yeni bir sanal laboratuvar uygulaması geliştirilebilirler.

Anahtar Kelime: Fen Eğitimi, Sanal Öğrenme, Sanal Laboratuvar

¹ Bu çalışma, birinci yazarın yüksek lisans tez çalışmasının bir bölümünden üretilmiştir.



7th INTERNATIONAL EDUCATION AND INNOVATIVE SCIENCES CONGRESS
May 12-13, 2023 Azerbaijan State Pedagogical University

ABSTRACT:

In the study, it was aimed to determine the views of science teachers about virtual laboratory applications that they use in their science lessons. Phenomenology design was preferred from the qualitative research method. Data were collected by conducting semi-structured interviews with four science teachers who use virtual laboratory applications in science classes. The data obtained from the semi-structured interview form were analyzed by content analysis by creating codes, categories and themes. Participants mostly defined virtual laboratories as virtual environment, computer environment and simulation. Compared to other websites with virtual laboratory applications, it has been revealed that science teachers prefer virtual laboratory applications on the Education Informatics Network (EBA) and Morpa Campus website produced by the Ministry of National Education. It can be said that virtual laboratory applications provide science teachers with an advantage in time saving and experimental materials, while the application gives students the opportunity to learn by doing and experiencing. It has been concluded that the biggest disadvantage of virtual laboratory applications for teachers is technological inadequacy, while the biggest disadvantage for students is disconnection from the lesson. It has been determined that science teachers mostly use virtual laboratory applications on acid-base, chemical reactions and simple machines. While using virtual lab applications, internet disconnection is stated as the most encountered difficulty. This study can be developed by determining the opinions of secondary and high school students about virtual laboratory applications. The study can be done by using the mixed method on the subject. Units that design and produce virtual laboratory applications can seek the opinions of science teachers while producing new virtual laboratory applications. In line with the opinions received from the teachers, the disadvantaged parts of the virtual laboratories, such as the internet, can be minimized. A new virtual laboratory application can be developed by supporting students with interesting content that will prevent them from leaving the lessons.

Keywords: Science Education, Virtual Learning, Virtual Laboratory

GİRİŞ

Fen eğitiminde öğrenciyi merkeze alan yapılandırmacı öğrenme yaklaşımına göre öğrenen, eski bilgileri ile yeni kazandığı bilgileri karşılaştırarak zihninde yapılandırır. Bu yaklaşımda bilginin bireysel olarak yapılandırıldığı, bireyin kişisel özelliklerinin, ön bilgilerinin ve öğrenme ortamının önemli olduğu vurgulanmaktadır (Özmen,2004). Fen laboratuvarları bu öğrenme ortamlarından biridir. Fen laboratuvarı, bilginin yapılandırılması, çeşitli yöntemlerle öğrenme sağlanması ve psikomotor beceriler bakımından fen eğitimine katkı sağlamaktadır (Atasoy, 2002). Fen laboratuvarlarının bazı eksikleri de bulunmaktadır. Bu eksiklikleri şöyle sıralayabiliriz;

-Yapılan deneylerde öğrenci sayısının fazlalığından dolayı öğrenciler aktif katılamamaları (Ayas, 2002)

-Laboratuvar malzemelerinin pahalı olması (Ocak, 2005)

-Laboratuvar deneyleri için zaman yetersizliği (Altun, 2009)

-Malzeme eksikliği veya yetersizliği (Özdener, 2005)

Sanal laboratuvarlar, geleneksel laboratuvarların bu eksikliklerini gidermek için kullanılabilir, öğrencilere istenilen yer ve zamanda deney yapma imkânı veren öğretim ve bilgisayar teknolojilerinin olanaklarıyla hazırlanmış öğrencilerin aktif olduğu etkileşimli öğrenme ortamlarıdır (Bozkurt, 2008). Türkiye’de yetersiz olan gerçek laboratuvar ve fiziksel olanaklar yüzünden sanal laboratuvarlardan yararlanmak kaçınılmaz hale gelmiştir (Özdener ve Erdoğan, 2001). Sanal laboratuvarlar, gösteri merkezli sanal laboratuvar, deneysel merkezli sanal laboratuvar ve İşbirlikçi merkezli sanal laboratuvarlar olmak üzere üç başlık altında incelenebilir. Gösteri merkezli sanal laboratuvarlar, imkanları kısıtlı olan kullanıcılar deneyleri istedikleri şekilde yapamazlar. Deneysel merkezli sanal



7th INTERNATIONAL EDUCATION AND INNOVATIVE SCIENCES CONGRESS
May 12-13, 2023 Azerbaijan State Pedagogical University

laboratuvarlar, kullanıcılar tüm imkân ve kontrollere sahiptirler. İşbirlikçi merkezli sanal laboratuvarlarda, kullanıcılar sınırsız kontrol ve imkana sahip değillerdir (Kiraz, 2014).

Dalgarno vd. (2003) sanal laboratuvarların faydalarını şu şekilde sıralamıştır:

- Öğrencilerin kendilerini rahat hissetmesi
- Öğrencilerin daha güvenli çalışması ve kuralları iyi bilmesi
- Zaman kaybının az olması
- Deney düzeneklerini kurmakta zorluk yaşamaması
- Deney sonuçlarının daha anlamlı olması

Sanal laboratuvarların faydaları olduğu gibi bazı sınırlılıkları da bulunmaktadır. Bu sınırlılıklar: sanal laboratuvar laboratuvarının geliştirilmesinin maliyetli ve zaman alıcı olması, geleneksel laboratuvardaki deneylerin aynısının tasarlanmasının zor olması, öğrencilerin hata yapma imkanlarının sınırlı olması, bilgisayarda meydana gelen sorunlar, simülasyonların karışıklığından kaynaklanan sorunlardır (Doiron, 2009).

Sanal laboratuvarlar, fizik, matematik, kimya, biyoloji ve mühendislik bilimleri gibi birçok kuramsal ve deneysel alanda kullanılabilir. Bu alanların dışında akademik ve iş dünyasında da sanal laboratuvarların önemli bir yere gelmesi muhtemeldir (Kiraz, 2014).

Sanal laboratuvarlarla ilgili alanyazın incelendiğinde birçok çalışmaya rastlanmaktadır. Bu çalışmalarda: fen bilimleri (Duman,2015; Ekici, 2015; Günlü, 2019 ; Ünal ve Şeker, 2020), Fizik (Bozkurt, 2008 ; Hırça ve Bayrak, 2013 ;Karagöz Mırçık ve Saka, 2016), Kimya (Mutlu, 2015 ; Yaman, 2019) gibi alanlarda çalışmalar yapılmıştır. Buna ek olarak Literatürde Sanal laboratuvarların akademik başarıya etkisi (Duman ve Avcı, 2016; Erdan, 2014; Aktamış ve Arıcı, 2013; Karagöz, 2016; Kırıkkaya ve Şentürk, 2018; Cangöz, 2020), tutuma etkisi (Onbaşılı, 2018; Kaba, 2012; Yıldırım ve Tahiroğlu, 2012; Yaşlıca, 2020; Çakır ve Arslan, 2020), görüşler (Dönel Akgül, vd., 2018;Dikmenli ve Ünalı, 2013; Ekici, 2015; Günlü, 2019) çalışmalarının olduğu görülmektedir. Kızılay ve Saylan Kırmızıgül (2022) yılında yaptıkları çalışmada sanal laboratuvar uygulamalarının olumlu ve olumsuz tarafları hakkında sınıf öğretmenleri adaylarının görüşlerini belirlemek amaçlamışlardır. Çalışmamızda öğretmenlerin görüşleri sadece sanal laboratuvarların olumlu ve olumsuz tarafları üzerinde durulmuştur. Öğretmen ve öğrenci açısından sanal laboratuvarların olumlu olumsuz tarafları, en çok hangi uygulamanın kullanıldığı, en çok hangi fen bilimleri konularında kullandığı ve karşılaşılan zorluklar gibi sanal laboratuvarlar hakkında daha ayrıntılı görüşler alınmıştır. Sanal laboratuvarlarla ilgili görüşlerin alındığı çalışmalar incelendiğinde görüşlerin sınıf öğretmenlerinden, fen bilimleri öğretmenlerinden, öğrencilerden ve öğretmen adaylarından alındığı tespit edilmiştir. Bu çalışmanın derslerinde sanal laboratuvar uygulamalarını kullanan fen bilimleri öğretmenleriyle yapılması alan yazına farklı bir bakış açısı oluşturacaktır. Ayrıca fen bilimleri öğretmenleriyle yapılan çalışmalarda fenomenoloji deseni ile ilgili çalışmaya da rastlanmamıştır. Çalışmanın diğer araştırmacılara ışık tutacağına inanılmaktadır.

Bu çalışmanın amacı fen bilimleri öğretmenlerinin sanal laboratuvar uygulamalarına ilişkin görüşlerini belirlemektir. Bu amaç doğrultusunda “Fen bilimleri öğretmenlerinin sanal laboratuvar uygulamalarına ilişkin görüşleri nelerdir?” sorusuna yanıt aranmaktadır. Bu çalışmanın alt problemleri aşağıda sunulmuştur.

1. Fen bilimleri öğretmenleri sanal laboratuvarları nasıl tanımlamaktadır?
2. Fen bilimleri öğretmenleri en çok hangi uygulamayı kullanmaktadır?
3. Sanal laboratuvar uygulamalarını öğretmen açısından avantajları nelerdir?
4. Sanal laboratuvar uygulamalarını öğrenci açısından avantajları nelerdir?



7th INTERNATIONAL EDUCATION AND INNOVATIVE SCIENCES CONGRESS
May 12-13, 2023 Azerbaijan State Pedagogical University

5. Sanal laboratuvar uygulamalarını öğretmen açısından dezavantajları nelerdir?
6. Sanal laboratuvar uygulamalarını öğrenci açısından dezavantajları nelerdir?
7. Fen bilimleri öğretmenlerinin sanal laboratuvar uygulamalarını kullanırken karşılaştığı zorluklar nelerdir?

Yöntem

Çalışma Deseni

Bu araştırma nitel araştırma yönteminin bir deseni olan fenomenoloji deseni kullanılmıştır. Fenomenoloji deseni yaşamda karşılaştığımız deneyim, algı, yönelim ve durumlarda detaylı bilgiye sahip olmadığımız, tam olarak anlayamadığımız olgular hakkında derinlemesine inceleyen nitel araştırma türüdür (Yıldırım ve Şimşek, 2011). Bu çalışmada sanal laboratuvarları derslerinde kullanan fen bilimleri öğretmenlerin sanal laboratuvar uygulamalar hakkında görüşlerini derinlemesine incelenmek istendiği için fenomenoloji deseni kullanılmıştır.

Çalışma Grubu

Bu çalışmada amaçlı örneklemin bir türü olan ölçüt örnekleme tercih edilmiştir. Örnekleme karar verilirken belirlenen niteliklere sahip kişiler, nesnelere, olaylar ya da durumlardan oluşturulmasıdır (Büyükoztürk, vd., 2012). Yapılan çalışmada sanal laboratuvarları derslerinde kullanan fen bilimleri öğretmenleri ölçüt olarak belirlenmiştir. Bu kapsamda araştırmanın çalışma grubunu Kayseri’de görev yapmakta olan beş fen bilimleri öğretmeni oluşturmaktadır. Görüşme yapılan fen bilimleri öğretmenleri Ö1, Ö2, Ö3, Ö4 ve Ö5 şeklinde kodlanmıştır. Katılımcıların demografik bilgileri Tablo 1’de verilmiştir.

Tablo 1.

Katılımcıların Demografik Bilgileri

Katılımcı	Cinsiyet	Yaş	Hizmet yılı
Ö1	Erkek	33	11
Ö2	Kadın	30	5
Ö3	Erkek	31	7
Ö4	Kadın	35	10
Ö5	Erkek	31	8

Veri toplama aracı

Veri toplama aracı olarak sekiz sorudan oluşan yarı yapılandırılmış görüşme formu kullanılmıştır. Görüşme soruları alan yazın incelenerek (Aslan ve Bektaş, 2019) araştırmacı tarafından oluşturulmuştur. Görüşme formu 12 sorudan oluşturulmuştur. Bu soruları alanında uzman üç fen eğitimcisi, bir fen bilimleri öğretmeni ve bir Türkçe öğretmene sunulmuştur. Fen eğitimcilerinin dönütleri neticesinde bazı soruların formdan çıkarılmasına karar verilerek soru sayısı 8’e düşmüştür. Veriler 2022-2023 eğitim-öğretim yılında Kayseri il milli eğitim müdürlüğünden izin alınarak toplanmıştır. Görüşmeler katılımcıların müsait oldukları vakitlerde yaklaşık 30-35 dakikalık zaman



7th INTERNATIONAL EDUCATION AND INNOVATIVE SCIENCES CONGRESS
May 12-13, 2023 Azerbaijan State Pedagogical University

dilimlerinde gerçekleştirilmiştir. Görüşmeler katılımcılardan izin alınarak ses kayıt cihazı ile kayıt altına alınmıştır. Kaydedilen görüşmeler transkript edilerek veri analizine hazır hale getirilmiştir.

Geçerlik ve güvenilirlik

Çalışmanın iç geçerliliğini sağlamak için görüşmeye katılanlarla uzun süreli etkileşim (30-35 dk), katılımcıların ifadelerinin teyit etmek, katılımcıların ifadelerini doğrudan alıntı yapılmıştır. Dış geçerlilik için amaçlı örneklem tercih edilmiştir. Çalışmanın modeli, veri toplama aracı, çalışma grubu gibi bölümlerinin ayrıntılı betimlemelerle detaylandırılmıştır. İç güvenilirlik için bulgular kısmında araştırmacı yorumuna yer verilmemiştir. Kodlamalar arasında tutarlılık diğer araştırmacılarla karşılaştırılarak kontrol edilmiştir. Dış güvenilirlik sağlamak için araştırma sonuçlarını karşılaştırmak için uzman kontrolü yapılmıştır.

Verilerin analizi

Bu çalışmada verilerin analizinde içerik analizi uygulanmıştır. İçerik analizinde birbiriyle benzerlik gösteren veriler tema ve kategori başlıkları altında düzenlenir, düzenlenen veriler neden- sonuç şeklinde irdelenir ve yorum yapılarak sonuçlara ulaşılır (Yıldırım ve Şimşek, 2013). Bu çalışmada görüşme sonrasında ses kayıtları araştırmacı tarafından transkript edilip yazı haline getirilmiştir. Katılımcıların verdikleri cevaplar neticesinde her soru tek tek analiz edilip kod, kategori ve temalar oluşturulmuştur. Oluşturulan kod, kategori ve temalar başka bir araştırmacının görüşüne başvurularak araştırmacılar arası kod tutarlılığı sağlanmıştır. Elde edilen kod, kategori ve temalar bulgular bölümünde tablolar halinde sunulmuştur. Görüşme yapılan beş fen bilgisi eğitimi yüksek lisans öğrencileri Ö1, Ö2, Ö3, Ö4 ve Ö5 şeklinde kodlanmıştır.

Bulgular

Katılımcıların vermiş oldukları cevaplara göre Tablo 2'de tema, kategori ve kodlar oluşturulmuştur. Görüşmeler sonucunda elde edilen Bulgular kategorilere göre sıralı olarak tablolar halinde sunulmuştur.

Tablo 2

Konuya İlişkin Tema, Kategori ve Kodlar

TEMA	KATEGORİ	KOD
		Deney Yapılan Ortam
		İşitsel-Görsel Öğrenme Ortamı
		Benzetim
		Sanal Ortam
	TANIMI	Teknoloji
		Yazılım
		Programlar
		Bilgisayar Ortamı



7th INTERNATIONAL EDUCATION AND INNOVATIVE SCIENCES CONGRESS
May 12-13, 2023 Azerbaijan State Pedagogical University

SANAL LABORATUVAR	KULLANILAN UYGULAMALAR	Simülasyon
		Sanal Deneyler
		Teknolojik Aletler
	AVANTAJ ÖĞRETMEN	Eba
		Morpa Kampüs
		Algado
		Geogebra
	AVANTAJ - ÖĞRENCİ	Mutlu olma
		Öğrenme Fırsatı
		Zaman Tasarrufu
Deney Malzemelerine Ulaşma		
Ekonomiklik		
Tehlikesiz Deneyler		
Esnek Planlama		
Motivasyonu Arttırma		
Bireysel Deneyim		
Zaman Tasarrufu		
Anlamli Öğrenme		
Hızlı Öğrenme		
Eğlenerek Öğrenme		
Gürültü Olmaması		
Kendini Rahat İfade Etme		
Kavramları Somutlaştırma		
Yaparak Yaşayarak Öğrenme		
Yaratıcılık		
Kavram Yanılgıları Azaltma		



7th INTERNATIONAL EDUCATION AND INNOVATIVE SCIENCES CONGRESS
May 12-13, 2023 Azerbaijan State Pedagogical University

Tekrar Etme

Başarı Duygusu Artışı

Mutlu Olma

Kalıcı Öğrenme

Motive Edici

Tutumu Arttırma

Kolay Öğrenme

Güdülenme

Evde Deney Yapma

Geri Planda Olmak

Kişisel Teknolojik Yetersizlik

Her Konuda Kullanılamaması

Zaman Kaybı

Sınıf Yönetimi Zorlaştırma

Öğrenci Dikkatini Toparlamamak

Gerçekçiliğin Az Olması

Yaparak Yaşayarak Öğrenememe

Dersten Kopukluk

Teknik Problemler

Tüm Öğrencilerin Katılmaması

Motivasyon Düşüşü

Psikomotor Becerilerin Gerilemesi

Kavram Yanılgıları

Kalıcılığın Az Olması

Asit-Baz

DEZAVANTAJ-
ÖĞRETMEN

DEZAVANTAJ
ÖĞRENCİ



7th INTERNATIONAL EDUCATION AND INNOVATIVE SCIENCES CONGRESS
May 12-13, 2023 Azerbaijan State Pedagogical University

FEN KONULARI

ÖZİSİ

Isı İletim-Yalıtımı

Kimyasal Tepkimeler

Kuvvet Ve Hareket

Sesin Yayılması

Boşaltım Sistemi

Sindirim Sistemi

Kimyasal Değişimler

Madde Ve Değişim

Dolaşım Sistemi

Solunum Sistemi

Destek Ve Hareket Sistemi

Mevsimler Ve İklim

Doğal Afetler

Çevre

Canlılar

Sıcaklık

Basit Makineler

Astronomi

Mitoz-Mayoz

Teknolojik Altyapı Yetersizliği

Sınıf Kontrolü

İnternet Kopukluğu

KARŞILAŞILAN
SORUNLAR

Ekran Sorunları

Elektrik Kesintisi

Uygulamaya Erişim



7th INTERNATIONAL EDUCATION AND INNOVATIVE SCIENCES CONGRESS
May 12-13, 2023 Azerbaijan State Pedagogical University

Uygulamaların Ücretli Olması

Yazılımsal Sorunlar

Uygulama Sınırlılığı

Teknolojik Altyapı Yetersizliği

Sınıf Kontrolü

Tablo 3

Sanal laboratuvar sizce ne demektir? Sanal laboratuvar deyince aklınıza neler geliyor açıklar mısınız? Sorusuna ilişkin öğretmen görüşleri

Kodlar	Ö1	Ö2	Ö3	Ö4	Ö5
Deney Yapılan Ortam	X				
İşitsel-Görsel Öğrenme Ortamı	X				
Benzetim		X			
Sanal Ortam		X	X		
Teknoloji		X			
Yazılım			X		
Programlar			X		
Bilgisayar Ortamı				X	X
Simülasyon				X	
Sanal Deneyler					X
Teknolojik Aletler					X

Tablo 3 incelendiğinde fen bilimleri öğretmenleri sanal laboratuvar uygulamalarını en çok sanal ortam ve bilgisayar ortamı olarak tanımladıklarını görülmektedir. Buna ek olarak sanal deneyler simülasyon, teknolojik aletler, programlar, yazılım, teknoloji, benzetim, işitsel-görsel öğrenme ortamı ve deney yapılan ortam olarak tanımlamaktadırlar. Katılımcılardan Ö1 görüşlerini şöyle ifade etmiştir.” Özellikle tehlike oranı yüksek olan deneylerde kolaylıkla yapmayı sağlayan malzeme sıkıntısı çektiğimiz zaman hani malzeme sıkıntısı çekmeden bütün deneyleri yaptığımız öğrencilerin işitsel görsel olarak destekleyen laboratuvar ortamı olarak düşünüyorum.”



7th INTERNATIONAL EDUCATION AND INNOVATIVE SCIENCES CONGRESS
May 12-13, 2023 Azerbaijan State Pedagogical University

Tablo 4

Sanal laboratuvarları derslerinizde kullanıyor musunuz? Hangi uygulamaları kullanıyorsunuz? Sorusuna ilişkin öğretmen görüşleri

KODLAR	Ö1	Ö2	Ö3	Ö4	Ö5
Eba	X	X	X	X	X
Morpa kampüs	X	X	X		X
Algodoo					X
Geogebra					X

Tablo 4'e bakıldığında sanal laboratuvarları derslerinde kullanan fen bilimleri öğretmenleri en çok Eba ve Morpa Kampüs web sitelerinde bulunan sanal laboratuvar uygulamalarını kullandıklarını belirtmişlerdir. Fen bilimleri öğretmenleri Algodoo ve geogebra gibi sanal laboratuvar uygulamaları da kullandıklarını belirtmişlerdir. Katılımcılardan Ö4 görüşünü “Eba üzerindeki etkinliklerden eba'yı çok kullanıyoruz” şeklinde belirtmiştir. Katılımcılardan Ö3 ise “Öğretmenlerin kendi sosyal medya hesaplarını, Morpa Kampüs ve Eba üzerinden yapılan deneyleri kullanıyorum”

Tablo 5

Öğretmenler açısından, fen derslerinde sanal laboratuvarları kullanmanın avantajları nelerdir? Sorusuna ilişkin öğretmen görüşleri

KODLAR	Ö1	Ö2	Ö3	Ö4	Ö5
Mutlu Olma	X				



7th INTERNATIONAL EDUCATION AND INNOVATIVE SCIENCES CONGRESS
May 12-13, 2023 Azerbaijan State Pedagogical University

Öğrenme Fırsatı	X				
Zaman Tasarrufu		X	X		
Deney Malzemeleri		X			
Ekonomik		X	X		
Tehlikesiz Deneyler		X		X	
Esnek Planlama			X		
Motive Edici					X

Tablo 5 incelendiğinde sanal laboratuvar uygulamaları öğretmenlere en çok zaman tasarrufu ekonomiklik ve tehlikeli deneylerin tehlikesiz şekilde yapılması yönünden avantaj sağlamaktadır. Katılımcılardan Ö2 görüşünü “*öğretmen açısından bence zaman kaybını önliyor*” şeklinde ifade etmektedir.

Tablo 6

Öğrenciler açısından, fen derslerinde sanal laboratuvarların kullanmanın avantajları nelerdir? Sorusuna ilişkin öğretmen görüşleri

KODLAR	Ö1	Ö2	Ö3	Ö4	Ö5
Bireysel Deneyim				X	
Zaman Tasarrufu		X			
Hızlı Öğrenme		X			
Eğlenerek Öğrenme		X			



7th INTERNATIONAL EDUCATION AND INNOVATIVE SCIENCES CONGRESS
May 12-13, 2023 Azerbaijan State Pedagogical University

Kavramları Somutlaştırma			X	
Yaparak Yaşayarak Öğrenme	X		X	
Kavram Yanılgıları Azaltma			X	
Tekrar Etme		X		
Başarı Duygusu Artışı	X			
Mutlu Olma	X			
Kalıcı Öğrenme				X
Motive Edici	X		X	
Tutumu Arttırma	X			X
Güdülenme			X	
Evde Deney Yapma		X		

Tablo 6 incelendiğinde sanal laboratuvar uygulamaları öğrencilere en çok yaparak yaşayarak öğrenme, motive edici ve fen bilimleri dersine karşı tutumu arttırma yönünde avantaj sağladığı görülmektedir. Buna ek olarak evde deney yapma, güdülenme, kalıcı öğrenme, mutlu olma, başarı duygusunda artış, tekrar etme, kavram yanılgılarını azaltma, kavramları somutlaştırma, eğlenerek öğrenme, hızlı öğrenme, zaman tasarrufu ve bireysel deneyim açısından da avantaj sağladığı görülmektedir. Katılımcılardan Ö3 görüşlerini “*öğrencilerin yaparak yaşayarak olmasa da en azından görsel bir şekilde daha somut bir şekilde kazanımları elde edebildiğini görüyorum*” şeklinde ifade etmiştir. Katılımcılardan Ö5 görüşlerini “*sanal laboratuvar ortamında kullanıyoruz bunun en büyük avantajı öğrencilerde aktif öğrenmeyi sağlamış oluyoruz dersin ya da konunun daha iyi öğrenildiğini pekiştirdiğini farkına varıyoruz sınıfta aynı zamanda öğretmen öğrenciler de merak duygusu oluşmasını sağlıyor*” şeklinde ifade etmiştir.

Tablo 7

Öğretmenler açısından, fen derslerinde sanal laboratuvarları kullanmanın dezavantajları nelerdir? Sorusuna ilişkin öğretmen görüşleri

KODLAR	Ö1	Ö2	Ö3	Ö4	Ö5
Geri Planda Olmak	X				



7th INTERNATIONAL EDUCATION AND INNOVATIVE SCIENCES CONGRESS
May 12-13, 2023 Azerbaijan State Pedagogical University

Kişisel Teknolojik Yetersizlik	X			X
Gerçekçiliğin Olması	Az	X		
Öğrenci Dikkatini Toparlayamamak		X	X	
Zaman Kaybı			X	X
Sınıf Yönetimi Zorlaştırma			X	
Uygulamaların Donması				X
Her Konuda Kullanılamaması				X

Tablo 7 incelendiğinde fen bilimleri öğretmenlerine sanal laboratuvar uygulamaları en çok kişisel teknolojik yetersizlik, öğrenci dikkatini toparlayamamak ve zaman kaybı olarak dezavantaj sağladığı görülmektedir. Katılımcılardan Ö2 görüşlerini şöyle ifade etmiştir.” Bilgisayar ortamında akıllı tahtada gösterdiğin için öğrenciler bazen dersten kopabiliyorlar. Ama normal deneylerimiz daha böyle dikkat çekici oluyor. Belki benim açımdan dikkat çekmesi açısından bir dezavantaj olabilir”.

Tablo 8

*Öğrenciler açısından, fen derslerinde sanal laboratuvarları kullanmanın dezavantajları nelerdir?
Sorusuna ilişkin öğretmen görüşleri*

KODLAR	Ö1	Ö2	Ö3	Ö4	Ö5
Yaparak Yaşayarak Öğrenememe		X			



7th INTERNATIONAL EDUCATION AND INNOVATIVE SCIENCES CONGRESS
May 12-13, 2023 Azerbaijan State Pedagogical University

Dersten Kopukluk	X		X		X
Tüm Öğrencilerin Katılmaması				X	
Motivasyon Düşüşü				X	
Psikomotor Becerilerin Gerilemesi		X		X	
Kavram Yanılgıları			X		
Kalıcılığın Az Olması		X			

Tablo 8 incelendiğinde sanal laboratuvar uygulamaları öğrencilere en çok dersten kopukluk ve psikomotor becerilerin gerilemesi gibi dezavantaj oluşturmaktadır. Buna ek olarak yaparak yaşayarak öğrenmeme, bütün öğrencilerin katılmaması, motivasyon düşüşü, kavram yanılgıları ve kalıcılığın az olması gibi dezavantajların olduğu görülmektedir. Katılımcılardan Ö4 görüşünü “*Öğrencinin elinde tablet olmadığı zaman bireysel olarak tabi ki de yapmak isteyecektir çocuklar bütün öğrencilerin katılması mümkün olmayabiliyor. O açıdan sıkıntı olabilir. Öğrenci bu sefer derse katılmadığı için tabi ki de motivasyonunda düşüşler söz konusu olabilir*” şeklinde ifade etmiştir.

Tablo 9

Sanal laboratuvarların hangi fen konularının öğretiminde daha uygun olduğunu düşünüyorsunuz? sorusuna ilişkin öğretmen görüşleri

KODLAR	Ö1	Ö2	Ö3	Ö4	Ö5
Asit-Baz	X	X	X	X	
Özısı	X				



7th INTERNATIONAL EDUCATION AND INNOVATIVE SCIENCES CONGRESS
May 12-13, 2023 Azerbaijan State Pedagogical University

Isı İletim-Yalıtımı	X		
Kimyasal Tepkimeler	X	X	X
Kuvvet Ve Hareket		X	X
Sesin Yayılması		X	
Boşaltım Sistemi		X	
Sindirim Sistemi		X	
Kimyasal Değişimler			X
Madde Ve Değişim			X
Dolaşım Sistemi			X
Solunum Sistemi			X
Destek Ve Hareket Sistemi			X
Mevsimler Ve İklim			X
Doğal Afetler			X
Çevre		X	
Canlılar		X	X
Sıcaklık			X
Basit Makineler			X



7th INTERNATIONAL EDUCATION AND INNOVATIVE SCIENCES CONGRESS
May 12-13, 2023 Azerbaijan State Pedagogical University

Astronomi	X
Mitoz-Mayoz	X

Tablo 9 incelendiğinde sanal laboratuvar uygulamaları en çok asit-baz ve kimyasal tepkime konularında kullanıldığı görülmektedir. Buna ek olarak sanal laboratuvar uygulamaları fen bilimleri dersi konularının çoğunluğunda kullanıldığı söylenebilir. Katılımcılardan Ö1,Ö2 ve Ö3 görüşlerini aşağıdaki şekilde ifade etmişlerdir.

Ö1:“Örneğin asit baz deneylerini yapmak açısından şimdi olmayacaktır herkes de online eğitimde olduğumuzdan için de bu şekilde asit baz deneyi yapılabilir.”

Ö2:“Evet kullandım. Özellikle ısı sıcaklık konusunu EBA üzerinden 8. ve 5 sınıflarda kullandım. 5. sınıflarda soyut konuyu daha somutlaştırarak ve dikkatini çekerek öğrencinin konuyu anlamasının yanında aynı zamanda fen bilimleri dersini sevdirmiş oluyorsunuz.”

Ö3:“ 5. sınıflardan işlemiş olduğunuz bir konu orada tek tek İşte canlılar alemi dört gruba ayrılır demek yerine Canlılar aleminde ki her bir grubun alt gruplarını da bu gruplarının kendilerine ait özelliklerini de tek tek verdim Onlar haricinde mesela videolar ekledim şarkıları ekledim.”

Tablo 10

Sanal laboratuvar uygulamaları esnasında herhangi bir zorlukla karşılaşılıyor musunuz? Sorusuna ilişkin öğretmen görüşleri

KODLAR	Ö1	Ö2	Ö3	Ö4	Ö5
İnternet Kopukluğu	X	X	X	X	X
Ekran Sorunları		X			
Elektrik Kesintisi					X
Uygulamaya Erişim					X
Uygulamaların Ücretli Olması					X
Yazılımsal Sorunlar			X		



7th INTERNATIONAL EDUCATION AND INNOVATIVE SCIENCES CONGRESS
May 12-13, 2023 Azerbaijan State Pedagogical University

Uygulama Sınırlılığı		X		X
Teknolojik Yetersizliği	Altyapı	X		X
Sınıf Kontrolü		X		

Tablo 10 incelendiğinde sanal laboratuvar uygulamaları kullanırken en fazla internet kopukluğunun zorluk oluşturduğu ve uygulamalardaki sınırlılıkların bulunması, teknolojik alt yapının yetersiz olması da zorluk oluşturmaktadır. Katılımcılardan Ö3 görüşlerini “*benim şahsen karşılaştığım en büyük sorunum gerekli sistem gereksinimleri oluyor yazılımsal olarak bu imkanların olmaması internet altyapısının tamamen sıkıntılı olması*” şeklinde ifade etmiştir. Katılımcılardan Ö5 görüşlerini “*köyde daha fazla internetin çekmediğini söyleyebilirim kendi internetin ile alakalı ya da okulda var olan elektrik şebekesi ile elektrikler çok fazlasıyla gidip geliyor bazen uygulamaya erişim de sıkıntı çekebiliyorum*” şeklinde ifade etmiştir.

TARTIŞMA VE SONUÇ

Yapılan çalışmada Fen bilimleri öğretmenlerinin sanal laboratuvar uygulamaları hakkındaki görüşlerini belirlemek amaçlanmıştır. Bu amaç doğrultusunda elde edilen sonuçlar aşağıda belirtilmiştir.

Yapılan görüşmeler sonucunda öğretmenler sanal laboratuvarları en çok sanal ortam ve bilgisayar ortamı olarak tanımlamıştır.

Katılımcılar fen eğitiminde sanal uygulamalardan en fazla eba, morpa kampus gibi uygulamaları kullandıklarını belirtmişlerdir. Bu sonucu destekler nitelikte literatürde çalışmada fen eğitiminde en fazla kullanılan uygulamaların eba, vitamin ve morpa kampus olduğu sonucu bulunmaktadır (Güler, vd., 2014). Bunun sebebi ise uygulamaların ulaşılmasının, kullanılmasının kolay olması, ücretsiz olması gibi faktörler etki ettiği söylenebilir.

Fen bilimleri öğretmenlerinin derslerinde kullandıkları sanal laboratuvar uygulamalarının en çok sağladığı avantaj zaman tasarrufu, ekonomiklik ve deneylerin tehlikesiz bir şekilde yapılmasıdır. Alan yazında tehlikeli deneylerde sanal laboratuvarların kullanılmasının önemli olduğunu belirten çalışmalar bulunmaktadır (Doiron, 2009; Stepenuck, 2002).

Sanal laboratuvar uygulamaları öğrencilere yaparak yaşayarak öğrenme (aktif öğrenme), motive edici ve tutum arttırma gibi avantajlar sağlamaktadır. Kavramları pekiştirmek, geri bildirim almak ve motivasyonu arttırmak sonucuna ulaşılmıştır (Karamustafaoğlu, 2012; Yiğit ve Akdeniz,2003).

Sanal laboratuvar uygulamaları öğretmenlere zaman kaybı, öğrenci dikkatini toparlayamama ve kişisel teknolojik yetersizlik gibi dezavantaj oluşturmaktadır (Dönel Akgül, vd., 2018).

Sanal laboratuvar uygulamaları öğrencilere dersten kopukluk ve psikomotor becerilerin gerilemesi gibi dezavantaj oluşturmaktadır. Literatürde sanal uygulamalarda dokunma, hissetme, gözlemlene gibi aktivasyonların sınırlandırıldığı ve en önemli olumsuzluğun madde ve malzeme sıkıntısı olduğudur (Dönel Akgül, vd., 2018).



7th INTERNATIONAL EDUCATION AND INNOVATIVE SCIENCES CONGRESS
May 12-13, 2023 Azerbaijan State Pedagogical University

Fen bilimleri öğretmenleri sanal laboratuvar uygulamalarını en çok asit- baz ve kimyasal tepkimeler gibi tehlikeli deneylerin olduğu konularda kullanmaktadırlar. Buna ek olarak öğretmenler fizik, kimya, biyoloji ve astronomi gibi fen bilimleri dersinin tüm alanlarında sanal laboratuvar uygulamalarını kullanmaktadırlar. Bunun sebebi ise sanal uygulamaların geniş alanlara hitap etmesi söylenebilir.

Fen bilimleri öğretmenleri sanal laboratuvar uygulamalarını kullanırken en fazla internet kopukluğu zorluğuyla karşılaşmaktadırlar. Uygulamaların bazı deney malzemeleriyle sınırlanması da öğretmenlerin karşılaştığı zorluklar arasındadır. Literatürde sanal uygulamalar süresince internet bağlantı hızı, görüntü ve ses gibi çok fazla teknik problemler ortaya çıkmıştır (Dikmenli ve Ünalı, 2013).

ÖNERİLER

- Nitel araştırma yönteminin kullanıldığı bu çalışma nicel araştırma yöntemi ile desteklenerek karma yöntem ile tekrarlanabilir.
- Sanal laboratuvar uygulaması kullanılarak ders işlenen okullarda öğrenim gören öğrencilerin görüşleri alınarak yeni bir araştırma yapılabilir.
- Sanal laboratuvar uygulaması geliştirilirken bu çalışmanın sonuçları dikkate alınabilir.
- Fen bilimleri öğretmenlerinin görüşlerinin belirlendiği bu çalışma fen bilimleri öğretmenlerinin farkındalık ve tutumları da eklenerek geliştirilebilir.
- Bu çalışmada sadece görüşme formu kullanarak veriler toplanmıştır. Buna ek olarak gözlem ve anket yapılarak veri toplama aracı çeşitliliği sağlanabilir.

KAYNAKÇA

Aktamış, H., & ARICI, V. (2013). Sanal Gerçeklik Programlarının Astronomi Konularının Öğretiminde Kullanılmasının Akademik Başarı Ve Kalıcılığa Etkisi. *Mersin Üniversitesi Eğitim Fakültesi Dergisi*, 9(2), 58-70.

Altun, E., Demirdağ, B., Feyzioğlu, B., Ateş, A., & Çobanoğlu, G. (2009). Developing an interactive virtual chemistry laboratory enriched with constructivist learning activities for secondary schools. *Procedia Social and Behavioral Sciences*(1), 1895-1898. Anadolu Üniversitesi. Kimya laboratuvarı teknikleri. Eskişehir: Anadolu Üniversitesi.

Bektas, O. & Aslan, F. (2019). Fen Bilgisi Öğretmen Adaylarının STEM Uygulamaları Hakkında Görüşlerinin Belirlenmesi. *Maarif Mektepleri Uluslararası Eğitim Bilimleri Dergisi*, 3 (2) , 17-50 . DOI: 10.46762/mamulebd.646318

Bozkurt E.(2008). Fizik Eğitiminde Hazırlanan Bir Sanal Laboratuvar Uygulamasının Öğrenci Başarısına Etkisi. (Yayınlanmamış Doktora Tezi), Selçuk Üniversitesi Fen Bilimleri Enstitüsü.

Büyüköztürk, Ş., Kılıç Çakmak, E., Akgün, Ö. E., Karadeniz, Ş., & Demirel, F. (2012). *Örnekleme yöntemleri*.

Cangöz, G.M.(2020). Argüman tabanlı sanal laboratuvar uygulamalarının ortaokul öğrencilerinin akademik başarı argümantasyon seviyeleri ve girişimcilik becerileri üzerine etkisinin incelenmesi (Yayınlanmamış yüksek lisans tezi). *Çukurova Üniversitesi*. Adana

Creswell, J. W. (2013). Nitel araştırma yöntemleri beş yaklaşıma göre nitel araştırma ve araştırma deseni. Ankara: Siyasal Kitabevi



7th INTERNATIONAL EDUCATION AND INNOVATIVE SCIENCES CONGRESS
May 12-13, 2023 Azerbaijan State Pedagogical University

Çakır, R., & Arslan, F. (2020). Uzaktan eğitim öğrencilerinin eş zamanlı sanal sınıf ortamlarını kullanım niyetleri ile uzaktan eğitime ilişkin tutumlarının incelenmesi. *Uluslararası Türk Eğitim Bilimleri Dergisi*, 2020(15), 114-133.

Dalgarno, B., Bishop, A. G., & Bedgood Jr., D. R. (2003). The potential of virtual laboratories for distance education science teaching: reflections from the development and evaluation of a virtual chemistry laboratory. *Uni Serve Science Improving Learning Outcomes Symposium Proceedings*, pp. 90-95.

Dikmenli, Y., & Ünalı, Ü. E. (2013). Harmanlanmış Öğrenme Ve Sanal Sınıfa Dönük Öğrenci Görüşleri. *Amasya Üniversitesi Eğitim Fakültesi Dergisi*, 2(2), 326-347.

Duman M. Ş, & Avcı G. (2016). Sanal Laboratuvar Uygulamalarının Öğrenci Başarısına Ve Öğrenilenlerin Kalıcılığına Etkisi: Mersin-Erdemli Örneği. *Erzincan Üniversitesi Eğitim Fakültesi Dergisi*, 18(1), 13 - 33.

Duman, M.Ş. (2015). 8.Sınıf Öğrencilerinin “Maddenin Halleri Ve Isı” Ünitesinde Karşılaşılan Kavram Yanılgılarının Belirlenmesi Ve Giderilmesine, Başarı Düzeylerine Ve Öğrenilenlerin Kalıcılığına Sanal Laboratuvar Uygulamalarının Etkisi. (Yayımlanmamış Yüksek Lisans Tezi). *Mersin Üniversitesi Eğitim Bilimleri Enstitüsü*. Mersin

Doiron, J. B. (2009). Labs not in a lab: a case study of instructor and student perceptions of an online biology lab class. (Yayımlanmamış Doktora Tezi). Michigan: Capella University

Dönel Akgül, G., Geçikli, E., Konan, F. & Konan, E. (2018). Fen Eğitiminde Sanal Laboratuvar Kullanımı Hakkında Öğretmen Adaylarının Görüşleri. *Kesit Akademi Dergisi*, (14), 61-74.

Ekici, M. (2015). Fen bilimleri öğretmenlerinin sanal laboratuvar hakkındaki görüşleri ve bu yöntemden faydalanma düzeyleri. (Yayımlanmamış Yüksek Lisans Tezi). *Adıyaman Üniversitesi Fen Bilimleri Enstitüsü*. Adıyaman

Erdan, S. (2014). Sanal laboratuvarın, öğrenenlerin akademik başarılarına ve algılanan öğrenmelerine etkisi. (Yayımlanmamış yüksek lisans tezi). Eskişehir Osmangazi Üniversitesi. Eskişehir

Güler, M. P., Kaya, S. & Uzun, A. (2014). Fen Bilimleri Öğretmenlerinin Öğretimde İnternet Kullanımına İlişkin Görüşleri Kırşehir İli Örneği. *Ahi Evran Üniversitesi Kırşehir Eğitim Fakültesi Dergisi*, 15 (1), 263-280.

Günlü, E. (2019). Ortaokul Fen Bilimleri Öğretmenlerinin Sanal Laboratuvar Kullanımının Fen Öğreniminde Uygulanabilirliği Hakkındaki Görüşleri. (Yayımlanmamış yüksek lisans tezi). *Mersin Üniversitesi Eğitim Bilimleri Enstitüsü*. Mersin

Hırça, N., ve Bayrak, N. (2013). Sanal Fizik Laboratuvarı İle Üstün Yeteneklilerin Eğitimi: Kaldırma Kuvveti Konusu. *Journal for the Education of Gifted Young Scientists*, 1(1), 16-20.

Kaba, A. U. (2012). *Uzaktan fen eğitiminde destek materyal olarak sanal laboratuvar uygulamalarının etkililiği* (Master's thesis, Anadolu Üniversitesi).

Karagöz Mırçık, Ö. (2018). *Basit elektrik devreleri konusu ile ilgili kavramların öğretiminde sanal laboratuvar destekli 7e öğretim modelinin öğrencilerin zihinsel modelleri üzerindeki etkileri*. (Yayımlanmamış doktora tezi). Karadeniz Teknik Üniversitesi. Trabzon



7th INTERNATIONAL EDUCATION AND INNOVATIVE SCIENCES CONGRESS
May 12-13, 2023 Azerbaijan State Pedagogical University

Karagöz, Ö. (2006). *Fizik derslerinde kullanılan farklı sanal laboratuvar programlarının tasarım ve kullanılabilirlik açısından değerlendirilmesi ve farklı öğretim yöntemleriyle kullanılmaları durumunda öğrenci başarısı üzerindeki etkilerinin incelenmesi*. (Yayımlanmamış Doktora Tezi). Marmara Üniversitesi, İstanbul

Karamustafaoğlu, O. (2012). How computer-assisted teaching in physics can enhance student learning. *Educational Research and Review Vol. 7(13)*, pp. 297-315, 5 April, 2012. DOI: 10.5897/ERR11.272

Kırıçkaya, E. B., & Şentürk, M. (2018). Güneş Sistemi Ve Ötesi Ünitesinde Artırılmış Gerçeklik Teknolojisi Kullanılmasının Öğrenci Akademik Başarısına Etkisi. *Kastamonu Eğitim Dergisi*, 26(1), 181-189.

Kızılay, E. ve Saylan Kırmızıgül, A., 2022. Uzaktan Eğitimde Sanal Laboratuvar ile İlgili Sınıf Öğretmen Adaylarının Görüşlerinin İncelenmesi. *Muallim Rifat eğitim fakültesi dergisi*.4(1), 60-73(2022). Issn: 2667-5234.

Kiraz,A. (2014). *Yapay zeka destekli sanal laboratuvar tasarımı: Çekme deneyi uygulaması*.(Yayımlanmamış doktora tezi). *Sakarya Üniversitesi*, Fen Bilimleri Enstitüsü, Sakarya.

Mutlu,A.(2015). Genel kimya düzeyinde gerçek ve sanal laboratuvar ortamlarında gerçekleştirilen rehberli sorgulamaya dayalı etkinliklerin öğrenme sürecine etkisi. (Yayımlanmamış doktora tezi). *İstanbul Üniversitesi*. İstanbul

Ocak, İ. ,Kıvrak, E.,& Özay, E. (2005). Biyoloji laboratuvarlarının önemi ve laboratuvar uygulamalarında karşılaşılan problemlerin öğretmen görüşlerine dayanılarak tespiti (Erzurum il örneği). *Erzincan Eğitim Fakültesi Dergisi*, 7 (2), 65-75.

Onbaşıllı, Ü. İ. (2018). Artırılmış Gerçeklik Uygulamalarının İlkokul Öğrencilerinin Artırılmış Gerçeklik Uygulamalarına Yönelik Tutumlarına ve Fen Motivasyonlarına Etkisi The Effect of Augmented Reality Practices on the Attitudes of Primary School Students Towards Augmented Reality Practices and Science Motivation.

Özdener, N. ve Erdoğan, B. (2001). Bilgisayar Destekli Eğitimde Kullanım Amaçlı Bir Simülasyonun Tasarlanması ve Geliştirilmesi. *Yeni Bin yılın Başında Türkiye 'de Fen Bilimleri Eğitimi Sempozyumu, Bildiriler Kitabı*, ss.235-241, 7-8 Eylül, İstanbul.

Özdener, N., (2005). Deneysel Öğretim Yöntemlerinde Benzetişim (Simülasyon) Kullanımı, *The Turkish Online Journal of Educational Technology*, 4 (4), Article 13.

Özmen, H.(2004). Fen Öğretiminde Öğrenme Teorileri Ve Teknoloji Destekli Yapılandırmacı (constructivist) öğrenme. *The Turkish Online Journal of Education Technology* 3/1, 14

Penn, M., & Ramnarain, U. (2019). A Comparative Analysis Of Virtual And Traditional Laboratory Chemistry Learning. *Perspectives in Education*, 37(2), 80-97. <https://doi.org/10.18820/2519593X/pie.v37i2.6>

Ünal, İ. K., & Şeker, R. (2020). Sanal Laboratuvar Uygulamalarının Öğrenci Akademik Başarıları Üzerine Etkisinin İncelenmesi: Elektrik Ünitesi. *Ahi Evran Üniversitesi Kırşehir Eğitim Fakültesi Dergisi*, 21(1), 504-543

Stepenuck, S. (2002). Malzeme güvenlik bilgi formları. NEACT, 21 (1), 28-32.

Tobin, K. (1990). Research on science laboratory activities: In pursuit of better questions and answers to improve learning. *School Science and Mathematics*, 90(5), 403-418. <https://doi.org/10.1111/j.1949-8594.1990.tb17229.x>



7th INTERNATIONAL EDUCATION AND INNOVATIVE SCIENCES CONGRESS
May 12-13, 2023 Azerbaijan State Pedagogical University

Yaman, F. (2019). Öğrencilerin sanal kimya laboratuvarı kullanarak hazırladıkları argümantasyona dayalı yazma etkinliklerinin çoklu gösterimler açısından incelenmesi. *İlköğretim Online (Elektronik)*, 18(1), 207 – 225

Yaşlıca, E. (2020). Sanal sınıf ortamında etkileşimli öğretim materyalinin başarıya ve tutuma etkisi. *Anadolu Üniversitesi Sosyal Bilimler Dergisi*, 20(1), 39-56.

Yiğit, N. & Akdeniz, A. R. (2003). Fizik Öğretiminde Bilgisayar Destekli Etkinliklerin Öğrenci Kazanımları Üzerine Etkisi Elektrik Devreleri Örneği . *Gazi Üniversitesi Gazi Eğitim Fakültesi Dergisi* , 23 (3)

Yıldırım, T., & Tahiroğlu, M. (2012). Sanal ortamda gerçekleştirilen müze gezilerinin ilköğretim öğrencilerinin sosyal bilgiler dersine yönelik tutumlarına etkisi. *Elektronik Sosyal Bilimler Dergisi*, 11(39), 104-114



7th INTERNATIONAL EDUCATION AND INNOVATIVE SCIENCES CONGRESS
May 12-13, 2023 Azerbaijan State Pedagogical University

THE ROLE OF USING CADAVERIC MATERIAL IN THE SYSTEM OF MODERN HIGHER MEDICAL EDUCATION

Boris Bendeliani^{1,2}, Mariam Beriashvili^{1,2}, Mariam Gigiadze^{1,2}, Luiza Gabunia³

¹Faculty of Medicine of Tbilisi State Medical University, Georgia;

²Student Scientific-Research club "ENDEAVOR" of Scientific Research-Skills Center TSMU, Georgia.

³Scientific Research-Skills Center TSMU, Georgia.

ABSTRACT:

Cadavers have been one of the most important parts of medical education for centuries. Despite the controversies, the use of cadavers has been widely regarded as one of the most effective way of gaining anatomical knowledge of the human body. According to history, Vesalius was one of the first person who dissected cadaver in 1542 to compare perceived anatomical knowledge to the real body. During the 20th century, by adding modern technologies into studies, such as computer assisted learning, 3-D models of body structures, virtual reality, etc. the use of cadavers was partly replaced, but despite aforementioned, the cadavers still remain the life-like materials, with all its natural structures, the attributes that modern representations may lack.

Georgia is one of the countries that has not used cadaveric materials for decades during the first year student's anatomy classes, even though, the legislation of the Government of Georgia does not prohibit the use of homeless or unidentified cadavers or their anatomical structures in medical fields (*Law of Georgia "On Health Protection", Article 112¹*). Mainly, the usage controversies are associated with ethical issues, costliness and accessibility of the materials. Some countries import cadavers from abroad for research purposes and surgical practices, and the main sources of them are China, India, the United States, Japan, Iran, Canada, Argentina, etc. According to research, the results of basic medical studies without cadavers are not unsatisfying because modern methods are developing gradually and getting more life-like. Still, to this day the value of real human body material usage is distinguished and plays a significant role in teaching invasive surgical procedures. That's the reason why the controversies surrounding the use of cadaveric material in the system of modern higher medical education do not lose its relevance.

Key words: Cadaver material, medical education, anatomy studying, modern technologies

INTRODUCTION

Cadavers have been one of the most important parts of medical education for centuries. Despite the controversies, the use of cadavers has been widely regarded as one of the most effective ways of gaining anatomical knowledge of the human body. Even in the 3rd century BC, some ethical and religious taboos inhibited ancient physicians from opening the human body for anatomical purposes. But during this time, the development of ancient medicine culminated with the establishment of the school of Greek medicine in Alexandria. Some of the first physicians who crossed the common beliefs and habits were Herophilus and Erasistratu [4]. Because of the royal patronage, the bodies of executed criminals were being handed to them for scientific endeavor. However, after the deaths of Herophilus and Erasistratu, the use of cadaveric material in ancient Greek science went into oblivion. During the medieval centuries, the common attitude about dissection was still widely spread before the 13th century, when the Holy Roman emperor Frederick II (1194–1255) made significant laws toward the development of medical science. According to his legislation, the dissection of cadavers was allowed at least once every five years for scientific reasons. This initiative was a huge step towards the revival



7th INTERNATIONAL EDUCATION AND INNOVATIVE SCIENCES CONGRESS
May 12-13, 2023 Azerbaijan State Pedagogical University

of human body dissection. In 1542, Vesalius dissected a cadaver to compare perceived anatomical knowledge to a real body. The usage of cadavers increased until the 1980s, when new medical school reforms began and the act of dissection decreased. This historical process had a negative influence on new generations of medical students' surgical skills. By the 20th century, one of the first countries to create the Anatomy Act was the United Kingdom, The legislation allowed universities to use unclaimed bodies for curriculum and prohibited using corpses of executed criminals. At the end of the 20th century, the amount of body donation increased, which may be connected to changes in social beliefs and practices, and social awareness. It is worth mentioning that medical professionals frequently donate their bodies because they know exactly how valuable cadavers are for medical education.

After those historical events that have lasted for centuries, dissecting the human body remains the object of discussion and critique. Modern society is divided into two parts: those who follow traditional beliefs and habits and those who consider the act of dissection an obligation for medical education. However, it is clear that using cadaveric material in medical education can give students an opportunity to learn anatomy in the easiest way, to gain knowledge of the three-dimensional perspectives of different organs and structures. With the following development of science and computer technologies, the use of cadavers in the 21st century has been partly replaced by some modern representations, such as three-dimensional models of anatomy structures, virtual reality, etc. Can this process have an influence on the quality of anatomical education for first year medical students? This is the main question that requires further research and study.

DISCUSSION

Anatomy is the major subject in medical education. The difficulty of learning this subject is remembering and analyzing all the human body structures on the three-dimensional surface, from the tiniest structures to the hugest ones. The main material that is regarded as an approved method is anatomical atlases, combined with some artificial three-dimensional models. It is clear that learning about blood vessels, muscles, and nerves from only atlases is not enough, that is the border where cadaveric material involvement is necessary for high quality education. According to the research that was done on the undergraduate medical students' perspectives, the act of dissecting the human body depends on one's understanding [7]. All students who were involved in the dissection agreed that it helped to quickly recall theoretically learned information (87.7%). Nowadays, it is widely accepted to use PowerPoint-based teaching methods in the curriculum. This method is considered one of the best ways of teaching the theoretical part of anatomy, which is why students sometimes get bored of regular seminars [12]. Using cadaveric material makes the process of learning more interesting.

Cadavers are referred to as human anatomical samples. Working with a real human body requires respect and sensitivity. Except for the pros of dissecting, there are some disadvantages, e.g., dissecting is time-consuming, or students may be disturbed by the smell, its fragility (once this specimen is damaged, it can not be reconstructed) [12]. However, the consequences of this action weigh against logistics and the availability of resources. As for the ethical part, students must be aware of the humanistic values of cadaveric dissection. In 2020, there was research done on 447 undergraduate medical students; the aim of the studies was to evaluate the effectiveness of cadaveric material usage in the medical curriculum and the ethics of this act [1]. As a result of the research, the majority of students (316, (94.32%)) felt that learning anatomy with cadavers effectively sensitized them towards the ethical and humanitarian aspects of dissection. Cadavers can be the first teachers for medical students, this statement ideally describes the value of the human being even after death. Most cadavers are called silent teachers, who give students an invaluable experience at the beginning of their medical career. That is why students who were framed negatively toward human body usage in the curriculum admitted the value of cadaveric involvement.



7th INTERNATIONAL EDUCATION AND INNOVATIVE SCIENCES CONGRESS
May 12-13, 2023 Azerbaijan State Pedagogical University

Except for anatomical education, cadavers represent the best material for surgical training. It is important for senior surgeons to improve their confidence and surgical techniques. Some advanced surgeries should be performed on cadavers for the first time to gain anatomical knowledge and also provide independence for performing operations independently [5]. Cadaveric courses can help students minimize the complications on some simulations, because the management of complications is one of the most important skills for the surgeon. Surgical outcomes can be improved By identifying proper anatomical structures while taking a cadaveric course. The Surgical Anatomy and Technologies Association (SATA) held a panel titled "Ethical and Proper Use of Cadavers in Surgical Education" (Kars, Turkey, in March 2018.) The main topic of discussion was the role and importance of cadaveric dissection in the surgical field. [11]

Nowadays, some modern representations have partly replaced the use of cadavers. Because of the revolutionary development of time, this process is unstoppable, Some universities are utilizing alternative technologies such as virtual dissection [2], computer-assisted learning, 3-D virtual anatomy, living or applied anatomy, and education supported by medical imaging, models, and simulators [11]. Such technologies have benefits, including accessibility, convenience, and collaboration with some digital technologies. Both digital and physical 3-D models are used to enhance education as a lower cost alternative to cadavers. Virtual dissection has some advantages. It can simulate different images, which can be rotated, magnified, labeled, and dissected with virtual scalpels. It gives students opportunities to isolate structures on a three-dimensional surface, dissect, reconstruct, and transect regions and structures. Unlike cadavers, the aforementioned materials don't get damaged and do not lose their consistency. It is time-efficient and doesn't create difficulty in locating the desired organ. But of course, this method also has its disadvantages; it cannot provide the feel and texture of specific anatomic organs, such as muscles, tendons, bones, the heart, and the lungs, which limits the tactile form of learning. Faculty require special training to use this technology to its full potential. Like other technologies, the AT is subject to technical difficulties such as freezing, sluggish warm-up and shutdown periods, requirements for upgrades, and computer viruses. [8].

Due to the COVID-19 pandemic, the majority of learning institutions closed. So the usage of cadaveric materials decreased because of their lack of accessibility. The main reason was changes in the burial process. Due to the risk of virus spreading through the bodies, which were buried immediately after the passing. [9],[10].

The use of cadaveric material in Georgian medical education was deeply integrated during the 20th century. A medical university had the authority to use cadaveric material for scientific/educational purposes. From the time of the Soviet Union until the end of the 1990s of the last century, anatomy was taught in Georgia with the corpses of the dead in orphanages and homeless shelters. Children's bodies were taken from homeless orphanages. Today, Georgia is one of the countries that has not used cadaveric materials for decades during the first-year student's anatomy classes, even though the legislation of the Government of Georgia does not prohibit the use of homeless or unidentified cadavers or their anatomical structures in medical fields (*Law of Georgia "On Health Protection", Article 112*). [3]. Ethical issues, such as using the human bodies of people whose information about willingness was not known during or after their lifetime, can be the main reason. Though it is common practice for some countries to use unclaimed bodies for medical, educational, or scientific purposes, most of those countries are underdeveloped. As for developed countries like Japan, statistically, they use body donation exclusively more often. Some countries import cadavers. The main sources of them are China, India, the United States, Iran, Canada, Argentina, etc. [6] The modern approach to using unclaimed or executive bodies for anatomy teaching is about replacement by exclusively body donation; it must be added that "donation" is defined as a bequest of a deceased person during his or her lifetime or by the decision of family members. In 2012, the International Federation of Associations of Anatomists (IFAA) published recommendations about donation. They clearly agree



7th INTERNATIONAL EDUCATION AND INNOVATIVE SCIENCES CONGRESS
May 12-13, 2023 Azerbaijan State Pedagogical University

with willed body donation and disagree with other ethically controversial practices, like unclaimed body usage.

CONCLUSION

The use of cadaveric material is still controversial due to some ethical issues that were created by some traditional beliefs and habits. This topic will still be the subject of discussion and critique for future generations. Even though the development of modern technologies suggests many advantages and simplicity in modern medical sciences, the role of cadaveric materials still remains irreplaceable. Considering the benefits of both cadaveric materials and modern representations, the best opportunity for modern medical education is the combination of those two unique methods at the same time.

REFERENCES:

1. Anne D Souza, MD, Sushma R. Kotian, PhD,* Arvind K. Pandey, PhD, Pragna Rao, PhD, and Sneha G. Kalthur, MSA. (2020, April 15). Cadaver as a first teacher: A module to learn the ethics and values of cadaveric dissection. Retrieved from PubMed: <https://www.ncbi.nlm.nih.gov/pmc/articles/PMC7184209/>
2. Caitlin Varner, Lucinda Dixon, and Micha C. Simons. (2021, November 10). The Past, Present, and Future: A Discussion of Cadaver Use in Medical and Veterinary Education. Retrieved from PubMed: <https://www.ncbi.nlm.nih.gov/pmc/articles/PMC8631388/>
3. Georgia, P. o. (2018, April 18). „ჯანმრთელობის დაცვის შესახებ“ საქართველოს კანონში ცვლილების შეტანის თაობაზე. Retrieved from Matsne.gov.ge: https://matsne.gov.ge/ka/document/view/4166580?publication=0&fbclid=IwAR1oSVEf5bspMFXuI3X4lwd_7zSmSyiNxuhPMs4Ht7IsAlWOd6DyQyDtT-w
4. Ghosh, S. K. (2015, september 22). Human cadaveric dissection: a historical account from ancient Greece to the modern era. Retrieved from PubMed: https://www.ncbi.nlm.nih.gov/pmc/articles/PMC4582158/?fbclid=IwAR1xlegfrwaocp7cxYzDEli9E546gCP6ih8i_xytuNrykSUgpHTIMkflcss#B112
5. İlker Selcuk, İlkan Tatar, and Emre Huri3. (2019, March 27). Cadaveric anatomy and dissection in surgical training. Retrieved from PubMed: <https://www.ncbi.nlm.nih.gov/pmc/articles/PMC6463429/?fbclid=IwAR3CxWe3W-DYQrOCea0aqmlentOP2Rx4IpvrPv1mMl7FyZXuCYLMfSvMGuU>
6. Juri L. Habicht, Claudia Kiessling, MD, and Andreas Winkelmann MD. (2018, March 20). Bodies for Anatomy Education in Medical Schools: An Overview of the Sources of Cadavers Worldwide. Retrieved from PubMed: <https://www.ncbi.nlm.nih.gov/pmc/articles/PMC6112846/>
7. Lakal O. Dissabandara, corresponding author Selvanayagam N. Nirthanan, Tien K. Khoo, and Raymond Tedman. (2015, September 22). Role of cadaveric dissections in modern medical curricula: a study on student perceptions. Retrieved from PubMed: <https://www.ncbi.nlm.nih.gov/pmc/articles/PMC4582164/>
8. Nicholas B. Washmuth, Terri Cahoon, Katrina Tuggle, Ronald N. Hunsinger. Virtual Dissection: Alternative to Cadaveric Dissection for a Pregnant Nurse Anesthesia Student. Health Professions Education, Volume 6, Issue 2, 2020, Pages 247-255, ISSN 2452-3011. <https://doi.org/10.1016/j.hpe.2019.11.001>



7th INTERNATIONAL EDUCATION AND INNOVATIVE SCIENCES CONGRESS
May 12-13, 2023 Azerbaijan State Pedagogical University

9. Onigbinde OA, Chia T, Oyeniran OI, Ajagbe AO. The place of cadaveric dissection in post-COVID-19 anatomy education. *Morphologie*. 2021 Dec;105(351):259-266. doi: 10.1016/j.morpho.2020.12.004. Epub 2020 Dec 15. PMID: 33358590.
10. Ravi KS. Dead Body Management in Times of Covid-19 and its Potential Impact on the Availability of Cadavers for Medical Education in India. *Anat Sci Educ*. 2020 May;13(3):316-317. doi: 10.1002/ase.1962. Epub 2020 Apr 28. PMID: 32279462; PMCID: PMC7262108
11. Selcuk İ, Tatar I, Huri E. Cadaveric anatomy and dissection in surgical training. *Turk J Obstet Gynecol*. 2019 Mar;16(1):72-75. doi: 10.4274/tjod.galenos.2018.15931. Epub 2019 Mar 27. PMID: 31019843; PMCID: PMC6463429.
12. Sneha Guruprasad Kalthur, Arvind Kumar Pandey, Sushma Prabath. (2022, march 26). ScienceDirect. Retrieved from Benefits and pitfalls of learning anatomy using the dissection module in an indian medical school: A millennial Learner's perspective: <https://www.sciencedirect.com/science/article/pii/S2214854X21000492>